

بِسْمِ اللَّهِ الرَّحْمَنِ الرَّحِيمِ

## مباحث بنیادین

مجموعه آثار (۱)

مهندس مهدی بازرگان

بنیاد فرهنگی مهندس مهدی بازرگان



- مباحث بنیادین (مجموعه آثار شماره ۱)
- مهندس مهدی بازرگان
- تیراژ: ۵۰۰۰ نسخه
- چاپ اول: ۱۳۷۷
- حروف چینی: بنیاد فرهنگی مهندس مهدی بازرگان
- چاپ: پژمان
- قطع و صفحه: ۶۰۰ صفحه
- حق چاپ محفوظ است
- تهران: تقاطع بهار و سمیه، ساختمان ایرج، طبقه همکف
- شماره ۶ کد پستی ۱۵۷۱۸      تلفن: ۸۸۲۹۳۶۴

شابک: ۸-۰۳۷-۳۱۶-۹۶۴      ISBN : 964-316-037-8

\* \* \*

- ویرایش دوم: تیرماه ۱۳۹۱
- تنظیم: در بنیاد فرهنگی مهندس مهدی بازرگان
- حروف چینی و صفحه آرایی: خدیجه امیدوند



مراسم جشن عید فطر انجمن اسلامی دانشجویان دانشگاه تهران، در گلشهر کرج - سال ۱۳۳۷  
(مرحوم آیت الله طالقانی، مرحوم مهندس بازرگان، شهید استاد مطهری)



## «مباحث بنیادین»

(راه طی شده، عشق و پرستش، ذره بی انتها)

### فهرست مطالب

صفحه	عنوان
۶.....	یادداشتی برای ویرایش دوم
۷.....	فهرست تفصیلی مطالب
۱۵.....	پیش گفتار
۱۷.....	راه طی شده
۲۶۷.....	عشق و پرستش
۴۷۷.....	ذره بی انتها
۵۹۵.....	نمایه آیات
۶۱۲.....	نمایه احادیث، روایات و دعاها
۶۱۳.....	نمایه فارسی
۶۳۷.....	نمایه انگلیسی و فرانسه

به نام خدا

### یادداشتی برای ویرایش دوم «مباحث بنیادین»

مجموعه‌ای را که در پیش رو دارید، ویرایش دوم مجموعه‌ی آثار (۱) با نام «مباحث بنیادین» از زنده‌یاد مهندس مهدی بازرگان است در این ویرایش برای تمام آیات نام و شماره سوره و شماره آیه تعیین شده است.

ترجمه آیاتی که در متن قرار دارند از مؤلف فقید است ولی هر جا به نظر ترجمه‌ی آیه، حدیث، روایت و یا دعایی لازم آمده است در زیرنویس ترجمه آن آورده شده. ترجمه آیات از قرآن مبین ترجمه قرآن پژوه ارجمند آقای مهندس علی اکبر طاهری قزوینی است و ترجمه احادیث، روایات و دعاها، از منابع مورد وثوق آورده شده و بنا به ضرورت، منبع ترجمه معرفی شده است.

اگر در متن، از کتاب، رساله و یا مقاله‌ای نامی برده شده باشد که احتیاج به معرفی بیشتری داشته، در زیرنویس شرح لازم توسط بنیاد ارائه و با علامت اختصاری (ب.ف.ب) مشخص شده است.

به جای فهرست آیات و احادیث و روایات، نمایه آنها تعیین شده است و آیه از هر جا مورد استفاده و استناد قرار گرفته، از همان جا نمایه شده و نام و شماره سوره و شماره آیه در مقابل آن تعیین و شماره صفحات مربوط به آن مشخص گردیده و برحسب حروف الفباء منظم شده و در پیوست‌ها به علاقه‌مندان تقدیم شده است.

بنیاد فرهنگی مهندس مهدی بازرگان

تیرماه ۱۳۹۱

## فهرست تفصیلی مطالب

عنوان	صفحه
پیش‌گفتار .....	۱۵
<b>راه طی شده</b>	
مقدمه مؤلف در رابطه با چاپ سوم کتاب .....	۱۹
دیاچه .....	۲۱
<b>فصل مقدم</b>	
۱- خصوصیت دعوی پیغمبران .....	۲۷
انکار انبیاء .....	۲۷
مسئله وحی .....	۲۸
اختلاف پیغمبران با فلاسفه و دانشمندان .....	۲۹
تفاوت‌های دیگر با فلاسفه .....	۳۳
پدیده خاص .....	۳۸
قیاس الهام هنرمندان و وحی پیغمبران .....	۴۱
راه انبیاء و راه بشر .....	۴۵
۲- خلاصه ادیان .....	۴۶
۳- اشکالات بشر و سیر تاریخی انبیاء .....	۴۷
اولین ندای هدایت .....	۴۷
اصلاح نژاد .....	۴۸
حضرت ابراهیم مؤسس ادیان و افکار جدید .....	۵۲
نسل ابراهیم .....	۵۳
در برابر عشق و مال .....	۵۳
یک مظهر دیگر از مفساد تمدن .....	۵۵
ظهور موسی .....	۵۷
حضرت مسیح .....	۶۱
پیغمبر آیین .....	۶۳

۸	مجموعه آثار (۱)، «مباحث بنیادین»
۶۵	آخرین ندای هدایت یا مرحله نهایی سیر .....
۷۲	دو سیر متضاد .....
۷۴	۴- نظری به مذاهب باستانی و توجه مجدد به مسئله‌ی وحی .....

#### مرحله اول از راه طی شده

۹۱	توحید .....
۹۱	قدم اول در طریق توحید .....
۹۲	جلوه طبیعت .....
۹۳	پیدایش فلسفه .....
۹۴	بازگشت مجدد به طبیعت .....
۹۶	شروع مبارزه با ادیان .....
۹۸	احیای کلمه توحید .....
۹۹	دین و دانش .....
۱۰۲	محل فعلی در مرحله اول .....
۱۰۲	دو سیر متضاد .....
۱۱۷	استدلال‌های کهنه .....

#### مرحله دوم از راه طی شده

۱۲۵	عبادات .....
۱۲۵	عبادات سه گانه .....
۱۲۶	جستجوی سعادت .....
۱۲۷	بهداشت یا اولین بند از عبادات .....
۱۲۷	نوع پرستی ناشی از نفع پرستی .....
۱۲۹	اخلاق معنوی و اخلاق مادی .....
۱۳۰	وظایف اجتماعی .....
۱۳۱	علم یا بندی از عبادات .....
۱۳۶	آزادی بشریت و مبنای وظایف مدنی .....
۱۴۲	آزادی خدایی و مبنای عبادات دینی .....
۱۴۶	سرّ خوشبختی ملل غرب .....
۱۴۹	نفع پرستی یا کلید سعادت آخرالزمان .....
۱۵۱	«جامعه» شاگرد قدیم دین و رقیب جدید آن .....
۱۵۶	مسئله‌ی بی‌نیازی جامعه از دین و عبادات .....
۱۶۰	دین در جامعه‌های غربی و شرقی .....
۱۶۶	چگونه راه طی می‌شود؟ .....
۱۷۳	دوئل از راه .....



**مرحله سوم از راه طی شده**

قیامت.....	۱۷۷
مشکلات مخصوص قیامت.....	۱۷۹
جواب قدما.....	۱۸۰
طرز استدلال قرآن و ارائه طریق قیامت.....	۱۸۳
تعبیر آیات.....	۱۸۷
پاداش نیک و بد.....	۱۹۱
ثبت و ضبط اعمال.....	۱۹۳
مراحل و مبانی قیامت.....	۱۹۵
الف- مراحل.....	۱۹۵
ب- مبانی.....	۱۹۷
<b>قیامت در مذاهب سلف.....</b>	<b>۲۰۰</b>
در اوستا.....	۲۰۱
در تورات.....	۲۰۳
در انجیل.....	۲۰۸
۱- مسئله‌ی رستاخیز و اصل قیامت.....	۲۱۰
۲- حیات جاویدان، ملکوت آسمان، دیدار خدا، نجات.....	۲۱۰
۳- داوری، روز جزا، آموزش و عذاب.....	۲۱۲
۴- جهنم و عذاب آن.....	۲۱۳
۵- بهشت.....	۲۱۳
۶- انقضای عالم و ظهور حضرت مسیح.....	۲۱۴
<b>اما راه بشر.....</b>	<b>۲۱۷</b>
آیا بشر به قبول آخرت نزدیک می‌شود یا دور!.....	۲۱۷
قانون لاوازیه یا اصل بقای ماده.....	۲۲۴
اصل اول ترمودینامیک یا اصل بقای انرژی.....	۲۲۴
خویشاوندی ماده و انرژی.....	۲۲۶
حقیقت ماده.....	۲۲۸
منظره خیالی و منظره واقعی دنیا.....	۲۲۹
انرژی چیست؟.....	۲۳۰
قدرت چیست؟.....	۲۳۰
دنیای جنبندگان.....	۲۳۲
تفاوت نسل با فرد.....	۲۳۴
شخصیت.....	۲۳۶
تکیه‌گاه مادی شخصیت.....	۲۳۹

۲۴۲	..... شخصیت در کجاست؟
۲۴۳	..... اصل بقای شخصیت
۲۴۷	..... احیای نفس
۲۵۱	..... توسعه شخصیت و مسئله ثواب و عقاب
۲۵۴	..... توشه آخرت و پیوندهای زنده کننده‌ی شخصیت
۲۶۰	..... حدوث قیامت

### عشق و پرستش یا ترمودینامیک انسان

۲۶۹	..... مقدمه
۲۷۳	..... ۱- چند کلمه از عشق
۲۷۳	..... ۱.۱- دنیای عشق
۲۷۴	..... ۱.۲- آیا عشق را باید به حساب آورد؟
۲۷۵	..... ۱.۳- انواع عشق و قدرت آن
۲۷۸	..... ۱.۴- تعمیم عشق
۲۸۰	..... ۱.۵- احتیاج
۲۸۱	..... ۲- چند کلمه از زندگی
۲۸۱	..... ۲.۱- مدار زندگی
۲۸۲	..... ۲.۲- تکرار و تکثیر مدار
۲۸۵	..... ۲.۳- معنای حیات
۲۸۷	..... ۳- ترمودینامیک حیات
۲۸۸	..... ۳.۱- فضولی ترمودینامیک در علوم طبیعی
۲۸۹	..... ۳.۲- تشبیه
۲۹۰	..... ۳.۳- انرژی از کجا می‌آید:
۲۹۳	..... ۳.۴- بی‌مایه فطیر است
۲۹۴	..... ۳.۵- پیری
۲۹۷	..... ۴- نیروی زندگی
۲۹۷	..... ۴.۱- موجبات افزایش آنتروپی (S) در حیوانات خون گرم
۳۰۰	..... ۴.۲- انرژی موثر یا انرژی مفید در حیوانات ایزوترم
۳۰۲	..... ۴.۳- تغییرات تناوبی انرژی مؤثر (W) ..
۳۰۴	..... ۴.۴- ناخوشی
۳۰۵	..... ۴.۵- انرژی مؤثر سلول‌های تناسلی
۳۰۵	..... ۴.۶- تأثیر حافظه روی مدارهای زندگی

فهرست مطالب	۱۱
۴.۷- ارتباط و تقارن احتیاجات	۳۰۶
۴.۸- سنین شادابی	۳۰۸
۴.۹- نعمت خواب	۳۰۹
۵- مسئله مرگ	۳۱۵
۵.۱- نظری به حیوانات خونسرد و نباتات	۳۱۵
۵.۲- فرار از مرگ	۳۱۸
۵.۳- استقبال از مرگ	۳۲۰
۵.۴- مکتسبات	۳۲۱
۵.۵- مکتسبات غریزی و مکتسبات ارادی	۳۲۶
۶- ترمودینامیک در اجتماع و در اقتصاد	۳۲۹
۶.۱- ترمودینامیک اجتماع	۳۲۹
۶.۲- پارامترهای اقتصادی جامعه	۳۳۱
۶.۲.۱- انرژی اقتصادی	۳۳۱
۶.۲.۲- نیروی اقتصادی- نیروی صنعتی- فرمول نرخ و دستمزد	۳۳۳
۶.۲.۳- مساعی افراد	۳۳۶
۶.۲.۴- بهای کالا	۳۳۷
۶.۲.۵- وجوه مختلف فعالیت اقتصادی	۳۳۹
۶.۲.۶- تعادل اقتصادی و رشد اجتماعی	۳۴۱
۶.۳- شرایط بهبود وضع اقتصادی جامعه	۳۴۳
۶.۳.۱- شرایط عمومی اجتماع	۳۴۳
۶.۳.۲- شرایط خصوصی مشاغل مختلف	۳۴۵
۶.۴- روابط بهتر از آدیاباتیک و جامعه بهره‌ورتر از ماشین کارنو	۳۴۶
۶.۵- افزایش دارایی‌ها و ترقی هزینه زندگی در جامعه غیرمتعادل	۳۴۸
۶.۶- فرمول ماسیو و معادله گیس- هلمهولتز	۳۵۱
۶.۷- تطبیق یافتن مال با آنتروپی	۳۵۳
۶.۸- قوانین اجتماع	۳۵۴
۶.۹- عمر اجتماع	۳۵۷
۶.۹.۱- مراحل سقوط	۳۵۹
۷- ترمودینامیک در اخلاق	۳۶۵
۷.۱- تفاوت انسان با حیوان	۳۶۵
۷.۱.۱- انواع عشق‌های انسان	۳۶۸
۷.۱.۲- مکتسبات عشق‌های انسان	۳۶۸
۷.۲- معیار مثبت محسوس برای خوبی و بدی و تشخیص حق از باطل	۳۷۱
۷.۲.۱- فرمول کلی	۳۷۱

۳۷۳	۷.۲.۲- چند نمونه .....
۳۷۷	۷.۲.۳- مقایسه با مقیاس‌های دیگر .....
۳۷۸	۷.۳- نقش مادیات برای فرد و برای اجتماع .....
۳۸۲	۷.۴- مکتسبات نفسانی و مسئله اخلاق .....
۳۸۵	۷.۵- نیروی اخلاقی .....
۳۸۸	۷.۶- مشتقات نسبی نیروی اخلاقی .....
۳۸۹	۷.۷- راندمان مدارهای زندگی و مسئله تقوا .....
۳۹۵	۷.۸- مدارهای اخلاقی غیرمسدود .....
۳۹۶	۷.۹- مسئله پاداش و کیفر .....
۳۹۹	۸- <b>ترمودینامیک بعد از حیات</b> .....
۴۰۱	۸.۱- تازه‌جویی .....
۴۰۴	۸.۲- از نطفه تا بلوغ .....
۴۰۷	۸.۳- از بلوغ تا مرگ، قلعه‌های زندگی .....
۴۰۹	۸.۴- دستگاه‌های ثبت و ضبط .....
۴۱۱	۸.۵- بعد از مرگ .....
۴۱۴	۸.۶- نشر و حشر .....
۴۱۸	۸.۷- در بهشت و جهنم .....
۴۲۳	صفحات معترضه .....
۴۳۷	۹- <b>پرستش</b> .....
۴۴۱	۹.۱- سوسیالیسم یا حرکت ابدی .....
۴۴۸	۹.۲- در جست‌وجوی معبود .....
۴۵۱	۹.۳- پل‌های عشق .....
۴۵۳	۹.۴- از اجبار تا اختیار .....
۴۵۵	۹.۵- سیر تاریخی .....
۴۵۷	۹.۶- راه طی شده در عشق .....
۴۶۲	۹.۷- انما الحیوة عقیده و جهاد .....
۴۶۳	۹.۸- در گرداب عقاید .....
۴۶۴	۹.۹- شهادت .....
۴۶۸	۹.۱۰- شخصیت .....
۴۷۲	۹.۱۱- راه یافته .....

### ذره بی انتها

۴۷۹	شروع مطلب .....
۴۸۰	<b>ستیزه با طبیعت</b> .....

۱۳	فهرست مطالب
۴۸۰	بی‌نیازی و استقلال
۴۸۲	مسئله‌ی مشکل
۴۸۵	جست‌وجوی جواب مسئله
۴۸۶	<b>در وادی بینهایت</b>
۴۸۶	این انسان ناچیز
۴۸۸	بینهایت کوچک دانستن ما
۴۹۱	بینهایت کوچک بینهایت بزرگ
۴۹۴	راه زیادی که طی شده است
۴۹۹	<b>خرینه‌های بی‌نهایت</b>
۴۹۹	آرزو و آزادی
۵۰۲	دم یا نفخه‌ خدایی و نادانی و بیچارگی بشر
۵۰۵	<b>مسئله‌ی روح</b>
۵۰۵	روح در قرآن
۵۰۶	درباره آدم
۵۰۶	درباره حضرت عیسی
۵۰۶	وحی به پیغمبران
۵۰۷	امداد و اسلام بر اولیاء
۵۱۲	نظر علم امروزی راجع به روح
۵۱۴	عجز علم
۵۱۴	۱- ابداع اولیه جهان
۵۱۴	۲- خواص و کیفیات عناصر
۵۱۵	۳- پیدایش و پدیده حیات
۵۱۶	۴- قانون تکامل
۵۱۶	۵- پیدایش انسان
۵۱۶	۶- امکانات و نیروی بی‌نهایت انسان
۵۱۸	عجز بیشتر در برابر مسایل مشکل‌تر
۵۱۹	<b>جهان سه‌عنصری</b>
۵۱۹	جواب مسایل بلاجواب
۵۲۲	۱- پیدایش اولیه جهان یا آفرینش:
۵۲۲	۲- نظام جهان و قوانین طبیعت:
۵۲۲	۳- پیدایش حیات:
۵۲۴	۴- پیدایش انسان:
۵۲۶	۵- بعثت انبیاء:
۵۲۹	۶- معجزات پیغمبران و بلاهای آسمانی، نزول امر

۵۳۲	۷- پایان جهان: .....
۵۳۷	محصول‌های سه گانه .....
۵۳۸	حکومت عنصر سوم و دو مرحله بودن جهان .....
۵۳۹	مرحله اول یا زندگی دنیا .....
۵۳۹	الف- مرحله ایجاد یا امر و تدبیر .....
۵۳۹	ب- مهلت و تأخیر .....
۵۴۱	ج- مرحله اجل و تقدیر .....
۵۴۲	د- اسباب و وسایل .....
۵۴۴	مرحله دوم یا حکومت عنصر سوم .....
۵۴۴	الف- رسیدن اجل و سرآمدن دوران مهلت... ..
۵۴۵	ب- تجسم و تشخیص عنصر دوم... ..
۵۴۷	ج- بقای ماده و زندگی جسمانی .....
۵۴۸	د- زوال و لغو اصل کهولت (آنتروپی) .....
۵۴۹	هـ- مصدر انرژی شدن اشیاء... ..
۵۵۰	و- آنجا «نزد خدا» است .....
۵۵۲	آنتروپی و آخرت .....
۵۵۲	منشاء آنتروپی .....
۵۵۴	دوام و تجدد دنیا .....
۵۵۵	آنتروپی و زمان .....
۵۵۵	آثار روانی آنتروپی و زمان روی انسان .....
۵۵۷	رابطه اخلاق با زمان .....
۵۵۸	تأمین خواسته‌ها در آخرت و رؤیت اعمال و فرشتگان .....
۵۶۰	بازگشت به خدا و مدار عمومی خلقت .....
۵۶۳	<b>به سوی بهشت</b> .....
۵۶۳	بهشت‌های مختلف .....
۵۶۸	بهشت قرآن .....
۵۷۲	منازل بهشت .....
۵۹۲	<b>خلاصه</b> .....

### پیوست‌ها

۵۹۵	نمایه آیات .....
۶۱۲	نمایه احادیث، روایات و دعاها .....
۶۱۳	نمایه فارسی .....
۶۳۷	نمایه انگلیسی و فرانسه .....

## بسم الله الرحمن الرحيم

«بماند سال‌ها این نظم و ترتیب  
ز ما هر ذره خاک افتاده جائی  
غرض نقشی است کز ما باز ماند  
که گیتی را نمی‌بینم بقائنی  
مگر صاحب‌دلی روزی به رحمت  
کند در کار درویشان دعائی<sup>۱</sup>»

### پیش‌گفتار

ابیات فوق را مرحوم مهندس مهدی بازرگان در سال ۱۳۶۸ در صدر مقدمه مکتوب خود بر مجموعه‌ای از خاطرات آورده بودند. ابیاتی که ترجمان دیگری از فناپذیری جهان مادی و تداوم حیات معنوی آدمی است. بی‌شک آنچه از آن بزرگوار به نسل حاضر و آینده به میراث رسیده، همیانی پر بار و انباشته از، بیش از ۳۰۰ کتاب، مقاله و مصاحبه و تحقیق است که در طول سالیان متمادی به خزانه معارف این سرزمین افزوده شده است. حفظ و حراست این میراث، تنظیم و تبویب مجدد آن و تدارک مجموعه‌ای همگون و یک شکل در قالب «مجموعه آثار» یکی از وظایفی بود که «بنیاد فرهنگی مهندس مهدی بازرگان» در جنب فعالیت‌های فرهنگی دیگر خود بر دوش همت گرفت. ناگفته نماند که طرح چهارچوب اصلی مجموعه آثار در زمان حیات آن بزرگوار و ترتیب و تنظیم اولیه آن توسط خود ایشان انجام یافته است و «بنیاد» بر اساس همان پیش طرح نخستین، با تکمیل بخش‌های ناقص، به تنظیم مجموعه‌های مختلف اهتمام دارد. انتشار این مجموعه آثار در جنب جمع‌آوری کلیه

---

۱. گلستان سعدی / دیباچه، صفحه ۵۷، تصحیح مرحوم غلامحسین یوسفی.

آثار صوتی و تصویری مهندس بازرگان، در شرایطی که دسترسی نسل جوان و تشنه حاضر به محورهای فکری ایشان به دشواری حاصل می‌گردد، اقدامی موجه و ضروری به نظر می‌رسد. و شیفتگان حقیقت را در شناخت آثاری که هر یک در زمان خود روشنگر زوایای تاریک و هدایتگر رهروان طریق روشنفکری دینی بوده‌اند استعانت خواهد کرد.

مجموعه حاضر متشکل از ۳ مبحث زیربنایی است:

۱- «راه طی شده» که تفصیل و توسعه ۴ جلسه سخنرانی است که به دعوت انجمن اسلامی دانشجویان در آذرماه ۱۳۲۶ در مسجد سپهسالار (شهید مطهری فعلی) ایراد شده است و در چاپ نخستین و دوم به تدریج نکاتی به آن افزوده گشته و تاکنون قریب به ۲۰ بار تجدید چاپ شده است.

۲- «عشق و پرستش» که در سال ۱۳۳۶ در زندان لشکر ۲ زرهی به رشته‌ی تحریر درآمده است.

۳- «ذره بی‌انتهای» که متن آن در سال ۱۳۴۴ در زندان قصر نگاشته شده است. هر یک از مباحث فوق در ظرف زمانی خود پاسخ به نیاز مبرم جامعه و یا راه حلی برای سئوالات و اندیشه‌های مطرح در متن اجتماع آن روزگار است، پرسش‌ها و نیازهایی که هنوز بسیاری از آنها در ساحت اندیشه امروز نیز کم و بیش به چشم می‌خورد. بی‌شک تدقیق مجدد و مجلدانه در هر یک از مباحث ذکور، اجتماع جوان و تشنه ما را به ادراک ژرفتری از اندیشه دینی امروز، سیر تطور و روند شکل‌گیری آن، استعانت می‌کند.

شایسته است از همکاران بنیاد به ویژه از همه کسانی که در تنظیم متن، ویرایش و تهیه فهرست آیات و احادیث، نمایه، حروف‌چینی، طراحی روی جلد و چاپ این مجموعه آثار با صمیمیت، علاقه‌مندی و دقت فراوان اهتمام ورزیده‌اند، تشکر و قدردانی به عمل آید. به امید آنکه این تلاش مقبول حق تعالی قرار گیرد و ارمغان رحمت و اسعه و غفران الهی برای نویسنده آن گردد.

**بنیاد فرهنگی مهندس مهدی بازرگان**



راه طی شده

هدیه رحمت به روان پدر بزرگوارم  
مرحوم حاج عباسقلی آقا تبریزی

## مقدمه مؤلف در رابطه با چاپ سوم کتاب

به نام خدا

اینک چاپ سوم کتاب، به خواست خدا و به وسیله‌ی شرکت سهامی انتشار تقدیم خوانندگان جدید می‌شود. در این چاپ متأسفانه توفیق و فرصتی جهت تجدید نظر و اضافات دست نداد. فقط بعضی اصطلاحات در ترجمه و نقل آیات شریف بعمل آمد.

بعد از چاپ دوم، انتقادات و راهنمایی‌هایی از طرف بعضی از علاقه‌مندان بعمل آمده بود که به هیچ‌وجه بی‌مورد و بی‌جا نبود و موجب امتنان است. مخصوصاً در زمینه مطالب صفحات ۳ تا ۱۳ و ۶۶ تا ۶۷ شرح مفصل و مدلی در دفاع از فلسفه دریافت شد که با کمال تأسف دسترسی به آن ممکن نگردید.

البته در این کتاب و در هر کتابی ممکن است در حاشیه مقصد اصلی که محور بحث است، مطالبی اظهار شود که منطبق با نظریات همگان نباشد و حتی خلاف‌هایی در آن راه یافته باشد. تا جایی که این اظهارات و شواهد مثال به اصل مطلب و غرض اصلی لطمه نزنند، قابل اغماض است.

هدف این کتاب و مقصدی که در سراسر کتاب جستجو می‌شود، این است که: بشر بی‌ای خود و با بینش و دانش و تجربیات اکتسابی خویش، تا چه اندازه با واقعیت و حقیقت تعلیمات انبیاء یا به اصطلاح تر آنها مواجه و موافق شده است؟ و آیا سیر کلی تکامل بشری در راهی طی شده و می‌شود که پیغمبران به دعوی نبوت و وحی الهی ارائه داده‌اند، یا به عکس از آن دور می‌گردد؟

تهران - دی ماه ۱۳۳۸



آقای مهندس بازرگان در حال سخنرانی در برنامه جشن عید فطر  
انجمن اسلامی دانشجویان دانشگاه تهران - سال ۱۳۳۹  
(ایشان با استفاده از منظره‌ای که روی تخته رسم کرده‌اند، در حال تفسیر سوره حمد هستند)

## بِسْمِ اللَّهِ الرَّحْمَنِ الرَّحِيمِ

این کتاب تفصیل و توسعه چهار جلسه سخنرانی است که به دعوت انجمن اسلامی دانشجویان در آذرماه ۱۳۲۶ در مسجد سپهسالار ایراد شده است. در چاپ دوم نیز اصلاحات و تکمله‌هایی اضافه شده است.

### دیباچه

اگر از دو دسته از مردم امروزی که از لحاظ عقاید و افکار در دو قطب مخالف قرار گرفته‌اند و یک‌دسته را «متدین» و دسته‌ی دیگر را «متجدد» می‌گویند، پرسید وضع دینداری در دنیا چگونه است و انسان متمدن تا چه درجه به کتب مذهبی اعتقاد پیدا کرده یا به عبارت دیگر بشر تا چه مرحله از راهی را که انبیاء رسم نموده‌اند طی کرده است، تقریباً یک جور جواب خواهید شنید. هر دو دسته جواب منفی می‌دهند.

ولی البته هر کدام از روی نظر و به دلایل مخصوص به خود.

دسته اول مخصوصاً متعصبین متدینین که معروف به مقدسین هستند، چون غالباً دیانت را در ریش و عبا و عمامه تصور می‌کنند و کسی را مؤمن می‌دانند که انگشتر درشت بی‌قواره‌ای در دست داشته، با نعلین زرد ناراحتی با طمأنینه راه رود و مشغولیتی جز ورد و صلوات نداشته باشد، آهی کشیده و می‌گویند «دیندار؟ اَللَّادِرُّ كَالْمَعْدُومِ است!» افراتیون این دسته چون از عمل به دین، اغلب به صورت ظاهر و آداب و تشریفات آن توجه داشته و غرض اصلی و نتیجه نهایی را فراموش می‌نمایند و هرکاری را که طبق آن تشریفات و شاخ و برگ‌ها صورت نگیرد، در حکم فسق و لغو می‌پندارند، فعالیت‌های دنیای جدید را یک‌سره کفر و زندقه می‌دانند. در عالم عقاید نیز چون مشیت خدا را غیر از ناموس طبیعی دنیا می‌دانند و خدا و طبیعت را

همیشه مانند یزدان و اهریمن دو مفهوم مخالف متضاد جلوه می دهند، تمام افکار و اعمال دنیای متمدن که مبتنی و متوجه به امور طبیعی مادی محسوس است، به نظر آنها جدال با حق و فرار از راه انبیاء شمرده می شود.

خلاصه آنکه این دسته عقب افتاده که عبادات را فقط در مظاهر و ظواهر آن قرار داده و اعمال را تنها در صور خارجی آن شناخته اند، دین را از حالت زنده‌ی متحرک مترقی به وضع منجمد بی روحی در آورده اند که البته برای گذاردن در موزه‌ها مناسب است، ولی طرفداران آن روزبه روز کمتر می شود.

دسته‌ی افراطی دوم که به نام تمدن و روشنفکری با ادیان مبارزه می نمایند، صرف نظر از آنهایی که مست شهوات یا مغرور افکار خود هستند، غالباً کسانی می باشند که اطلاعات دینی آنها منحصر بیادگار دوران کودکی و بقایای قصه‌هایی است که در دامن مادر بزرگ از دهان پیرزن‌های قدیمی یا معرکه گیر سر گذر شنیده و هیچ وقت نخواسته اند تعمق بیشتری در دین علاوه بر توهّمات قبلی و تصورات شخصی بنمایند و اگر به تحقیق پرداخته اند، اصول دین و عمل متدینین را همیشه با هم اشتباه نموده اند.

این دسته مردم چون از یک طرف اختلاف شگرف، بلکه تضاد شدید مابین شنیده‌های دینی دوران کودکی و معلومات بعدی خود مشاهده می نمایند و از طرف دیگر کلیساها و مساجد را روزبه روز خلوت تر، نماز و حجاب را متروک و نفوذ کشیش و آخوند را در حال اضمحلال می بینند و در دنیا افکار مادی را در حال گسترش می بینند، می گویند «امروزه عقاید دینی در سیر قهقراست و بشر متمدن از راه انبیاء چهارنعل دور می شود!...»

واقع امر را اگر خواسته باشید، خواهید دید هر دو دسته در اشتباهند!

حقیقت ادیان که در زمان انبیاء مهجور بود، با انسان امروزی بسیار مأنوس است. بشر از روز اول در راهی جز راه انبیاء پیش نرفته است و اتفاقاً دسته افراطی دوم که پیشرو آنها مادیون علمی می باشند، در جاده‌ای افتاده اند که سرمنزل آن خدا و آخرت و دین است. شاید اینها به درک حقیقت مبداء و معاد نزدیک تر باشند تا بسیاری از مقدسین خرافی مسلک!

آری بشر در سیر تکاملی خود، راهی جز راه انبیاء نیپموده است و روزبه روز به مقصد آنها نزدیک می شود. اما خواهید دید فاصله به قدری زیاد است و انبیاء آنقدر

جلوتر از مردم و بزرگ‌ترین نواغ دنیا رفته‌اند که بشریت سال‌های سال باید رنج ببیند و پیش برود تا رشد کافی برای درک صحیح معانی و اجرای درست مقاصد آنها احراز نماید.

پیغمبران در عین اینکه بسیار ساده و عادی زندگی کرده و به زبان عامی‌ترین افراد سخن می‌گفتند و تعلیمات آنها از هر آداب و افکار دیگر بطبع و فطرت انسان نزدیک‌تر می‌آید، مع‌ذلک در اثر نارس بودن و کمی رشد مردم، مابین دین واقعی (که یکی بیش نیست) و ادیان پیروان، فاصله‌ها و جدائی‌ها پدیدار گشته و غالباً خلاف اصل در آمده است.

دین حق یکی از آن سهل و ممتنع‌های روزگار می‌باشد که درک و اجرای آن گرفتاری‌ها و انقلاب‌ها و بینایی و رشد فوق‌العاده از ناحیه بشر لازم دارد. وظیفه انبیاء ابلاغ و اشاعه بود. قرآن مکرر به پیغمبر دلداری می‌دهد و یادآوری می‌کند که از رو گرداندن مردم نگران و ملول نباش. تو و کیل و ضامن کسی نیستی. خدا هر کس را آن‌طور که بخواهد هدایت می‌کند و دل‌ها را به‌جانب ایمان می‌گرایاند. هر کاری اندازه‌ای و سررسیدی لازم دارد:

«قَدْ جَعَلَ اللَّهُ لِكُلِّ شَيْءٍ قَدْرًا»<sup>۱</sup>

خداپرستان باید از کشاکش روزگار خرسند باشند و تحول افکار و تدارک دل‌ها را به‌خود تبریک بگویند. زیرا هر قدر بشر پیش برود، جریان روزگار (یا تقدیر و خواست خدا) او را محتاج‌تر، آماده‌تر و نزدیک‌تر به سیر در طریق حق می‌نماید:

«وَيَرْيَ الَّذِينَ أَوْثُوا الْعِلْمَ الَّذِي أَنْزَلَ إِلَيْكَ مِنْ رَبِّكَ هُوَ الْحَقُّ وَيَهْدِي

إِلَى صِرَاطٍ الْعَزِيزِ الْحَمِيدِ» (سبا (۳۴) / ۶)

(و کسانی که بهره از دانش برده‌اند، خواهند دید آنچه از پروردگار تو نازل شده است همان حق است و به راه عزت دهنده‌ی پسندیده هدایت می‌کند.)

\* \* \*

روزی خواهد آمد که این دو جریان به هم خواهد پیوست. یکی جریان آن دسته از اکثریت مردم که حرارت و فعالیت دارند و تحول و تکامل می‌یابند، از روی

۱. طلاق (۶۵) / ۳: ... و مسلماً برای هر چیز، اندازه [و نظمی] مقرر داشته است.

عواطف و منافع زندگی می‌کنند؛ ولی عقیده و هدف ندارند (یا اگر دارند سطحی و جزئی است).

دیگر جریان آن دسته که مختصراً ایمان به خدا و آخرت دارند. خدا را می‌خوانند (دعا می‌کنند) و آخرت را می‌خواهند (آرزو می‌کنند)؛ ولی عمل نمی‌کنند و در زندگی شرکت ندارند (یا آن را پست می‌شمرند و از دین جدا می‌دانند). فقط اهل فکر و ذکرند.

هر دو دسته اجزاء ناقص از یک پیکر کامل می‌باشند و به‌جائی نمی‌رسند. البته تعلیم انبیاء و سیره‌ی اولیاء به‌شهادت نمونه‌هایی که در جماعات معاصر و در پیروان بعدی داده‌اند، به‌هیچ‌وجه چنین نبوده است. آنها ایمان (و دعا) و تقوا و عمل را ارکانی قرار داده بودند که کاخ سعادت دنیا و آخرت روی آن بنا می‌شود و سست شدن هر یک را واژگونی کاخ گفته بودند.

خداپرستان خود را مثل بچه‌های عزیز دردانه خدا خیال کرده و می‌خواهند هر مشکلی با دعا و توسل درست شود. فداکاری اولیای دین را برای تمام امت تا روز قیامت کافی تصور می‌کنند. بنابراین کوشش به‌خرج نمی‌دهند و حرکتی نمی‌کنند. دنیاپرستان چون اتکاء و امید به‌جایی ندارند، (جز به‌خود و به‌زندگی) با تمام قوا می‌کوشند و خیلی پیش می‌روند. ولی به‌همین دلیل که زیر پای محکمی ندارند، مثل پرشی که از بالای تخته روی آب بشود، سرپیش می‌آید و پا پس می‌رود. بالتیجه پیشرفت حاصل نمی‌شود و سرنگون هم می‌شوند.

در هر حال جریان اول ضمن آنکه به‌تدریج خود را منظم و محکم می‌سازد، قدم به‌قدم به‌ضعف خود که نقص ایمان و هدف است، پی می‌برد. مانند روزهای اول عمر بشریت که بت می‌تراشیدند و بت می‌پرستیدند، پس از آنکه کسانی چندی به هر چه بت و خدا است پشت پا زدند، از نو به‌جستجوی گمشده برآمده و روی به بت‌سازی می‌آوردند. منتها بت‌هایی که دیگر چوبی و سنگی و گوشتی نیست، بلکه فکری و وجدانی و مسلکی است و جنبه تجرد و تعمیم و تا اندازه‌ای حقیقت دارد. در واقع یک درجه به‌خدای یکتای بی‌همتا نزدیک‌تر است! ...

دیر یا زود روزی این دو دسته و این دو جریان به هم خواهند رسید.

آن روز روز سعادت بشر است...

به‌نام خدا و برای تدارک و تسریع آن روز این کتاب را شروع می‌کنیم.



### ترتیب بیان مطالب

برای بیان مطلب ابتدا خصوصیات دعوی پیغمبران و خلاصه‌ی ادیان و همچنین اشکالات بزرگی را که همیشه بشر در قبول گفته‌های انبیاء داشته است، ذکر می‌نمائیم. پس از آنکه راه انبیاء را کم و بیش شناختیم، وارد راهی که انسان (از وحشی قدیم تا متمدن جدید) پیموده است، گردیده و سعی خواهیم کرد بینیم بشر مراحل راه انبیاء را چگونه طی نموده یا خواهد نمود.

قبلاً لازم است نسبت به هرگونه خطا و اشتباهی که در نتیجه‌ی ضعف بصیرت و نقص اطلاع نگارنده از یک طرف و غامض بودن موضوع از طرف دیگر در تشخیص یا توجیه مطالب رخ داده باشد از خوانندگان معذرت بخواهد. نباید فراموش کرد که غرض از این بحث و بحث‌های مشابهی که در انجمن اسلامی دانشجویان می‌شود، توجه و تفحص علمی است و به‌هیچ‌وجه داعیه فتوی یا قضاوت شرعی در بین نمی‌باشد. آنجایی که گوینده خود معترف به جهل خویش و اشکال مسئله است، تعصب خواننده کمتر مورد خواهد داشت و در هر حال بهتر است، قبل از رسیدن به انتهای کتاب و درک کامل مطالب، در قضاوت یا ایراد تعجیل ننمایند. ضمناً چون گناهی بالاتر از تحریف کلام خدا نیست، لازم است بگویند که ترجمه‌های آیات قرآن و پاره‌ای استنباط‌ها که شده جنبه‌ی قطعی نداشته، ممکن است ناقص یا ناروا باشد. البته قرآن بالاتر از آن است که اطلاعات و فکر ما به تمام نکات آن احاطه نموده و درک کامل حقایق را کرده باشد. افکار دوره به دوره عوض می‌شود و هر دفعه آیات قرآن از میان غبار اوهام و عقول درخشنده‌تر جلوه می‌نماید!

\* \* \*



## فصل مقدم

### ۱- خصوصیت دعوی پیغمبران

#### انکار انبیاء

انبیاء منکرین زیادی دارند. ولی اینها غالباً منکر حقانیت و دعوت نبوت آنها هستند نه منکر وجود آنها.... اگر تاریخ در باره هیچ یک از پیغمبران شهادت صریح و روشن ندهد، لااقل در مورد آخرین پیغمبر که حضرت ختمی مرتبت (ص) است، کاملاً گویا و رسا می‌باشد. انکار وجود یا ظهور بسیاری از پیغمبران دیگر نیز مانند زردشت و موسی و عیسی (علیهم‌السلام) که در دنیا دارای پیروان بسیاری هستند، مثل این می‌ماند که نقشه یا آئین‌نامه‌ای در دست ما باشد و منکر وجود طرح کننده آن بشویم.

این اشکال قبول نبوت و تصدیق بر اینکه شخصی از جانب خدا پیغامی آورده و احکام آسمانی را ابلاغ نماید، نه تنها امروز که هزاران سال از زمان مدعیان امر دور شده‌ایم، در ذهن بشر متمدن وجود دارد، بلکه در روزگار بعثت خود انبیاء نیز بزرگ‌ترین مشکل و اساس مخالفت بوده است. قرآن بایک عبارت کلی در سوره اسراء (۱۷) این اشکال را بیان می‌فرماید:

«وَمَا مَنَعَ النَّاسَ أَنْ يُؤْمِنُوا إِذْ جَاءَهُمُ الْهُدَىٰ إِلَّا أَنْ قَالُوا أَبْعَثَ اللَّهُ بَشَرًا رَسُولًا.» (اسراء (۱۷) / ۹۴)

(و چه چیزی مردم را بازداشت از اینکه وقتی هدایت خدا برای آنها می‌رسید، ایمان بیاورند، جز اینکه گفتند: آیا خداوند بشری را به‌عنوان رسول می‌فرستد!؟)

و در سوره‌های دیگر در مورد فرد فرد انبیاء باز این مخالفت و ناراحتی را از زبان قوم هریک از آنها اشاره می‌نماید و توجیهی را که مردم برای غرض و علت دعوی پیغمبران پیش خود می‌کرده‌اند (و امروز هم می‌کنند)، خلاصه می‌نماید. مثلاً در سوره‌ی مؤمنون (۲۳) طی آیات ۲۳ تا ۲۵ که قسمتی از آن را در زیر نقل می‌نماییم، چنین می‌فرماید:

«وَلَقَدْ أَرْسَلْنَا نُوحًا إِلَىٰ قَوْمِهِ فَقَالَ يَا قَوْمِ اعْبُدُوا اللَّهَ مَا لَكُمْ مِنْ إِلَهٍ غَيْرُهُ أَفَلَا تَتَّقُونَ.» (مؤمنون ۲۳ / ۲۳)

(به‌یقین بدانید که نوح را به (ارشاد) قوم او فرستادیم، پس بقوم خود گفت خداوند را بندگی کنید که برای شما غیر او خدایی نیست، پس چرا پرهیزکاری و ترسی ندارید؟)

«فَقَالَ الْمَلَأُ الَّذِينَ كَفَرُوا مِنْ قَوْمِهِ مَا هَذَا إِلَّا بَشَرٌ مِثْلُكُمْ يُرِيدُ أَنْ يَتَفَضَّلَ عَلَيْكُمْ وَلَوْ شَاءَ اللَّهُ لَأَنْزَلَ مَلَائِكَةً مَا سَمِعْنَا بِهَذَا فِي آبَائِنَا الْأُولَىٰ.» (مؤمنون ۲۳ / ۲۴)

(سرکرده‌های قوم که کافر شده بودند در جواب نوح گفتند: این شخص جز بشری مانند شما نیست که خیال دارد بر شما برتری جوید و اگر واقعاً خدا (چنین) می‌خواست، فرشتگانی را می‌فرستاد. (درهرحال) ما چنین چیزی در میان پدران گذشته خود نشنیده‌ایم.)

«إِنَّ هُوَ إِلَّا رَجُلٌ بِهِ جِنَّةٌ فْتَرَبِّصُوا بِهِ حَتَّىٰ حِينٍ.» (مؤمنون ۲۳ / ۲۵)  
(حقیقت این است که این مرد دیوانه شده است، چندی چشم به‌راه حوادث باشید (تا بمیرد یا تکلیف روشن شود).)

برای مردم بسیار عجیب و بلکه محال می‌آمد، بشری که مانند خود آنها است، از جانب خدا مطالب و دستورهایی دریافت نماید و یا آنکه این ادعا روی دیوانگی یا قصد سوءاستفاده نباشد. آنها انتظار داشتند پیغمبر خدا غیر آدمیزاد و از فرشتگان باشد!

### مسئله‌ی وحی

در هر حال اولین مشکل و مسئله غامض همیشه این بوده است که «چطور ممکن است یک بشر هم‌نوع ما با مرکزی غیر از مراکزى که ما سراغ داریم، ارتباط حاصل کرده و مطالب خالی از خطا دریافت دارد؟»

این همان مسئله‌ی وحی است که صفت ممیزه‌ی پیغمبران می‌باشد. در اینجا قصد اثبات وحی را نداشته و وارد کیفیت آن از نظر فلسفی یا روان‌شناسی و طبیعی نمی‌شویم و مانند برخی متقدمین هم که عادت داشتند برای خدا تکلیف معین نموده و آئین‌نامه بنویسند، استدلال نمی‌کنیم. یعنی نمی‌گوئیم چون عقل انسان ناقص و هدایت او لازم می‌باشد، پس بر خدا واجب است پیغمبرانی بفرستد و پیغمبران به‌طور مستقیم (یعنی بدون دخالت هوای نفس و شایبه‌ی خطا) احکامی از ناحیه‌ی خدا دریافت دارند...! نه. این‌طور استدلال نمی‌نماییم؛ بلکه به‌سبک علوم جدید به‌مشاهده و تجربه پرداخته واقع مطلب و پیش‌آمد امر را آن‌طور که بوده و هست در نظر می‌گیریم.

در اینکه اشخاصی آمده و ضمن بیان اظهارات و احکام خاص دعوی پیغمبری کرده‌اند، هیچ حرفی نیست. در این هم که طرز پیدایش و مخصوصاً طرز بیان آنها (اعم از درست یا نادرست) با سایرین فرق داشته است، باز نمی‌توان حرفی داشت. حال باید دید آیا در این طرز پیدایش و طرز بیان، کیفیت خاص و تفاوت کاملاً بی‌نی وجود داشته است که بتوان نام جداگانه‌ای تحت عنوان وحی روی آن گذاشت یا افکار و اقوال پیغمبران هم از همان انواع معمولی سایر مردم و مشمول غرض یا خطا بوده است؟

### اختلاف پیغمبران با فلاسفه و دانشمندان

به‌طور کلی در تشکیل عقاید و هدایت افکار و آرزوهای جامعه‌ها دو دسته از رهبران سهم اصلی را دارند. اول پیغمبران که هنوز اکثر مردم روی زمین جزو پیروان آنها می‌باشند. دوم فلاسفه و دانشمندان<sup>۱</sup>.

۱. در اینجا بد نیست یک تقسیم‌بندی و تفکیکی قایل شویم. مقصود از دانشمند یا عالم به‌معنای امروزی بیشتر کسانی هستند که از طریق توجه در عالم و تجربه روی مشاهدات طبیعی و واقعیات خارج به تحقیق در کیفیت و کمیت آثار و پدیده‌های طبیعت می‌پردازند و پی جستجو و تشخیص روابط و عوامل می‌روند. به این دسته تا آنجایی که مشغول تحقیق حوادث جزئی و تشخیص روابط و عوامل نزدیک می‌باشند و در واقع انعکاس دهنده‌ی مناظر و بیان‌کننده‌ی وقایع می‌باشند و نظری در مصالح و وظایف انسان یا اجتماع و جریان عمومی جهان ندارند، دانشمند می‌گوییم. اما همین که وارد ارتباط و انطباق نتایج علوم مختلف و استنباط کردن و پیوند دادن تحقیقات علمی با نظام کلی عالم و جریان عمومی امور جهان و رمز هستی و راز دهر (به تعبیر مقدمه‌ی کتاب «اصول فلسفه»، به‌قلم آقای مرتضی مطهری) می‌شوند و بحث از مبدأ و غایت هستی یا لااقل وظایف انسان می‌نمایند، نام فیلسوف را پیدا می‌کنند. خواه اصلاً دانشمند بوده و بخواهند عصاره مطالعات علمی را به‌صورت یکی از حقایق کلی وجود ←

بین رویه‌ی این دودسته مابینت بسیار بارزی وجود دارد. دانشمند و فیلسوف همیشه با مقدمات و تعلیمات خیلی مفصل شروع کرده و از طریق کلاسیک وارد عمل در جامعه می‌شود. اولاً ظهور دانشمند و فیلسوف در محیط‌های عالم‌پرور مرفقی و متمدن نسبتاً منظم رخ می‌دهد و کمتر اتفاق می‌افتد که بدون تدارک قبلی افکار و پیدایش پیشقدمان قبلی، در یک محیط نامساعد و غیر آماده، دانشمند یا فیلسوفی ظهور کرده و افکار بدیعی رواج بگیرد. به گفته برتران راسل، وجود یک هنرمند نامی نتیجه‌ی وفور تعداد کثیری هنرمند عادی می‌باشد. ثانیاً تربیت دانشمند و فیلسوف در مکتب یا نزد اساتید معین، به وسیله کتاب و مسبوق به مدتی تعلیم و مباحثه است. ثالثاً تعلیمات فلاسفه روی اسلوب کلاسیک بنا می‌شود. یعنی برای بیان مطلب پس از یک سلسله جستجو و بحث و یک دوره مقدمه چینی منظمی که مبتنی بر استدلال‌های نظری و توجهات تجربی مربوط به زندگانی دنیا است، با منطق معمولی به نتیجه می‌رسند و آن نتیجه را به استناد مقدمات در معرض قضاوت می‌گذارند. تمام مراحل فوق را می‌توان در تاریخ زندگی و در آثار هر یک از فلاسفه و دانشمندان قدیم و جدید مشاهده نمود.

→ بیان نمایند و یا از حاصل کشت و کار دیگران خوشه چینی کرده و خود خرمنی تتبع نمایند. دانشمندان و علما اگر بی‌غرض و نظر و با ذره‌بین صحیح دقیق دنیا را نگاه کنند، به خطا نمی‌روند و یکی بعد از دیگری مکمل و مصحح هم بوده‌اند. علوم بشری هیچ‌گاه صددرصد صحیح و کامل و دقیق نبوده، ولی به کلی غلط و بی‌حاصل هم نبوده است و راهنمایی‌ها و مشکل‌گشایی‌های دایمی کرده است. اما فلاسفه چون از حدود مشهود و معلوم خارج می‌شوند و از عالم جزئیات محدود موقت می‌خواهند، با نردبان نارسای افکار شخصی پا در عالم لایتناهی بگذارند، ناچار گرفتار اشتباهات و اختلافات شدید می‌گردند و (به‌طوری‌که در چند صفحه‌ی بعد اشاره خواهد شد) خودشان بزرگ‌ترین عامل تضعیف و تخریب یکدیگر می‌گردند. هر یک قطره‌ای از دریای بی‌کران رموز هستی را از روزنه‌ای دیده و به تعبیر شعرا سر موی از زلف یار به دست آورده و خواسته‌اند با آن، قامت رعنا و رخسار جهان نمای معشوق را وصف کنند. البته بشر نسبت به موضوع عمل و نظریه هر دو دسته علاقه‌مند و شدیداً نیازمند می‌باشد و انبیاء نیامده‌اند که در مقابل دسته اول دکان و مکتبی باز کرده و علم به مردم بیاموزند. تحصیل علم باید از طریق مشاهده در طبیعت و عمل در زندگی و تجربه‌اندوزی حاصل شود. انبیاء با توجه و توصیه به تحقیق و تعلیم و خواندن آیات و علوم بر مردم، تکالیف دوران حیات و سرنوشت بعد از ممات را تعیین می‌نمایند و مبدء و مقصد جهانی را (البته از طریق جز آنچه که فلاسفه جستجو می‌نمایند و ذیلاً بحث خواهد شد) دریافته و بیان می‌کنند.

- وضع پیغمبران در هر سه مرحله فوق‌الذکر کاملاً معکوس بوده است:
- ۱- ظهور پیغمبران در میان اقوام جاهل عقب افتاده‌ی گمراه که در سرایشب اضمحلال و خرافات یا فساد قرار گرفته بودند، رخ داده است.
  - ۲- از مکتب و معلم و سوابق تحصیل آنها روایت و نشانه‌ای در دست نیست؛ بلکه آثار و اقوال بیشتر عدم آن را حکایت می‌کند!

۱. مثلاً در مورد حضرت خاتم‌انبیاء (ص) که زندگانی او از کودکی تاریخ نسبتاً روشنی دارد، مسلم است که به‌هیچ دانشگاه و دارالعلمی نرفته است. حتی به اقرار منکرین، سواد خواندن و نوشتن هم نداشته است و هیچ کس ادعا نکرده است، فلان مطلب را به او تعلیم داده باشد. منتها آنچه مدعیان بعدی توانسته‌اند بگویند، این است که ضمن دو مسافرت به شام، ملاقات‌های چند ساعته با بعضی راهبین کرده است و در بین غلامان مسیحی آشنایانی داشته است. اگر در نظر بگیریم که علمای یهود فقط برای فراگرفتن تلمود عمری به‌سر می‌رساندند و تازه مقلد صرف می‌شدند، ملاقات‌های چند ساعته و حتی چند ماهه را نمی‌توان برای بیان کتابی مانند قرآن که به‌سبک کاملاً مبتکرانه و انتقادی جامع، عصاره‌های فلسفه و حکمت، واضع انواع احکام انفرادی و اجتماعی و شامل اندرزه‌ها و راه‌ها و حکایات بسیار است که سرچشمه افکار و زندگانی‌های نوین شده است، کافی دانست! در قرآن به‌لحاظ اصول عقاید و نظریات و همچنین احکام و حکایات شباهت‌های زیاد و حتی تکرار و توافقی‌هایی با کتب قبل وجود دارد که در بعضی موارد تصریح نیز شده است؛ ولی قرآن به‌هیچ‌وجه جنبه تقلید و اقتباس ندارد. در هر تقلیدی اصول و دقایق نسبت به‌نسخه اصلی تحریف و تضعیف می‌گردد و به‌جای آن فروع و پیرایه‌ها و خصوصیات قومی و شخصی توسعه پیدا می‌کند. از عمق و معنی کاسته می‌شود. در صورتی که در قرآن مانند کسی که کوزه خود را از سرچشمه پر کرده باشد، اصول و دقایق و حقایق به‌وجه کاملاً بارزی خلوص و صافی پیدا کرده و معانی خیلی عمیق‌تر و کلی‌تر شده، تعارض‌ها و ابهام‌ها و ناخالصی‌ها و دست‌خوردگی‌ها از بین رفته، پیوند مطالب با یکدیگر و با اصول و مبانی محکم و کامل شده است. به‌طوری‌که ابدأ حالت آبی را که از چندین نهر آلوده و رنگ‌های مختلف برداشته باشند، ندارد. صرف مقایسه حکایات قرآن با حکایات تحریف شده تورات و انجیل و مخصوصاً آنهایی که در هر دو جا نقل شده است، اختلاف سطح بارز این کتاب‌ها و اشکال قبول فرضیه اقتباس را ثابت می‌کند. (اگر آنها کلام خدا باشند، پس این هم که فصیح‌تر و عمیق‌تر و عالی‌تر است، باید حتماً کلام خدا باشد؛ چون بشر که نمی‌تواند بهتر از خدا بیاورد) هر قدر در آنجا جنبه قصه‌سرایی و سرگرمی عامیانه و تحریکات قومی مشاهده می‌شود و متضمن منافات‌های زیاد با اصول توحید و با منطق دینی است، (البته در اثر تحولات و تحریف‌های بعدی) در اینجا علاوه بر فصاحت ادبی سرشار و طرز بیان حکیمانه، در سراسر آنها هدف ثابت، توحید و تشویق به استقامت در طریق حق و غرض تربیت و تکمیل مکارم اخلاق مشهود است و تماماً مصداق «يَتْلُو عَلَيْهِمْ آيَاتِهِ وَيُزَكِّيهِمْ وَيُعَلِّمُهُمُ الْكِتَابَ وَالْحِكْمَةَ» می‌باشد. (جمعه ۶۲ / ۲)

کسانی که شباهت‌های موجود مابین بعضی عقاید و عادات مسلمین با پیروان ادیان مختلف را (حتی عقاید و عاداتی که بعداً به‌مرور ایام وارد اسلام شده است) نشانه‌های تأثیر آن مذاهب روی افکار پیغمبر اسلام می‌گیرند و در عدم اصالت و حقانیت قرآن اصرار می‌ورزند؛ اما به این نکته بدیهی توجه نمی‌نمایند که در زمان و مکان و شرایط خاص پیغمبر آنچه ممکن بود از ادیان دیگر مؤثر در آن حضرت باشد، ناچار یک مشت ظواهر و تشریفات و خرافات پراکنده ناقص بود و آن وقت از ترکیب و تلفیق این ←

۳- (و این نکته جنبه حاضر و باقی دارد) طرز اظهار احکام و انشاء مطالب به کلی معکوس طریقه کلاسیک فلاسفه است: انبیاء اول نتیجه و حکم را می‌گویند و بعد گاهی توضیح و تفصیل می‌دهند و اگر مدعی طلب دلیل کرد، قرینه و نشانه می‌آورند<sup>۱</sup> و یا اصلاً خدا را شاهد می‌گیرند، بدون آنکه رابطه روشن مرتبیطی مابین دلایل مقدماتی و نتایج بعدی در بین باشد<sup>۲</sup>. پیغمبران هیچ‌وقت نگفته‌اند چون نفع افراد در بهبود جامعه است و قوام جامعه در امانت و درستی می‌باشد، پس دزدی و کم‌فروشی نباید کرد و یا چون سرمایه‌داری سبب تمرکز وسائل تولید و موجب استثمار رنجبران می‌گردد و پول نباید وسیله استفاده باشد، پس ربا ممنوع است. پیغمبران بدون مقدمه و صغری و کبری چیدن به استناد اصولی که به‌هیچ‌وجه مشهود و معمول این دنیا نیست، احکامی را واجب و اعمالی را حرام کرده‌اند. همچنین در عالم معتقدات نیز پیش‌گویی بهشت و دوزخ و ثواب و عقاب دنیائی را که در دسترس بشر و نتیجه استنباط‌ها و استدلال‌های قبلی او نیست، کرده‌اند<sup>۳</sup>.

پیغمبران قدیم بیشتر به اتکای اظهارات خود، آیات و معجزاتی می‌آوردند که جنبه تخویف و تحدید داشت و آخرین حربه آنها نفرین و هلاک کفار بوده است. ولی در قرآن که مصادف با دوران بلوغ انسان و رشد عقل است، ابلاغ احکام با تذکر و موعظه و توجه به نتایج توأم می‌شود و بیان عقاید متکی به دلایل و نشانه‌ها یا قرائن و امثالی است که عقل از راه توجه به طبیعت و تفکر در نفس و باستعانت علم باید در آنها قضاوت نماید<sup>۴</sup>.

→ آداب و افکار مشتمت مبهم چه معجون ناموزون عجیبی دربیاید خدا می‌داند! آنها یا از روی تعصب و لجاج چنین نظریاتی را اظهار می‌نمایند یا باید گفت: برای یک مرتبه هم قرآن را درست نخوانده و با کتب دیگر مقایسه نکرده‌اند.

۱. آیه «الرَّ كِتَابٌ أُحْكِمَتْ آيَاتُهُ ثُمَّ فُصِّلَتْ مِنْ لَدُنْ حَكِيمٍ خَبِيرٍ» (هود (۱۱) / ۱) مثل اینکه مؤید همین معنی باشد.

۲. مثلاً در قرآن چه بسیار آیات و چیزهایی است که پیغمبر نسبت به علت یا کیفیت آن اظهار جهل و عجز می‌نماید.

۳. طبق روایات قرآن فقط حضرت ابراهیم (ع) طرز هدایت خاص و طریقه استدلالی داشته و از راه توجه در طبیعت و استدلال پیش خود، توحید را درک کرده است و در مجادله با کفار نیز متوسل به استدلال و تجربه گردیده، معجزه و عذابی نخواسته است.

۴. این سبک، نظایر بسیار در قرآن دارد. از آن جمله است آیات مربوط به طلاق، طهارت، حرمت ربا، قمار، شراب و غیره که با موعظه و توجه به نتایج همراه است و همچنین آیات زیر که مربوط به عقاید است: سوره روم (۳۰) / ۸ تا ۲۹، فاطر (۳۵) / ۸ تا ۲۸، سجده (۳۲) / ۲، جائیه (۴۵) / ۶ و ...



### تفاوت‌های دیگر با فلاسفه

صرف نظر از نکات نامبرده بالا، دو تفاوت بارز دیگر مابین طریقه پیغمبران و فلاسفه وجود دارد که قاطع می‌باشد. یکی استحکام عبارات و درجه یقین و اعتماد پیغمبران به گفته‌های خود. دیگری که ضمناً شاهد اولی می‌شود، عشق شدید و فداکاری کامل آنها است. فلاسفه اغلب با شک و تردید و با استمداد از فرض و به‌طور نسبی اظهار عقیده می‌کنند. در ته دل متزلزلند. چه بسا که در جریان تحقیق یا برخورد به مدعیان از عقاید قبلی عدول یا در آن تجدید نظر می‌نمایند. به‌علاوه ندرتاً اتفاق افتاده است که در زمینه گفته‌های خود تا پای جان بایستند. اما پیغمبران در غامض‌ترین و دورترین مسائلی که برای ذهن بشر وجود دارد، یعنی در مسائل مبداء و معاد با نظریه بسیار ساده روشن و با اطمینان و ایقان کامل انشاء مطلب کرده‌اند<sup>۱</sup> و تا آخرین نفس روی حرف خود ایستاده و از همه چیز گذشته‌اند و این فداکاری ملاک قاطع صداقت دل آنها بوده است.

پیغمبران لااقل خودشان به آنچه می‌گفته‌اند، ایمان قطعی داشته‌اند و حقیقتاً به اصول و احکامی که می‌آوردند، معتقد بودند و از صمیم قلب عاشق حق و حقیقت بودند. و الا حاضر به قبول آن همه مرارت و شدائد و نایل به توفیق در مشکلات عظیمی که جز با عشق و یقین میسر نمی‌گردید، نمی‌شدند و چون به‌اصالت و قاطعیت

۱. یکی از خصوصیات قرآن استعمال کلمات یا جمله‌هایی می‌باشد که نهایت تأکید و یقین را می‌رساند و در هیچ زبان یا کتابی نظیر نداشته، و بشر هیچ‌گاه با این درجه یقین سخن نگفته است:

«قَدْ أَفْلَحَ الْمُؤْمِنُونَ». (مؤمنون / ۲۳ / ۱)

«إِنَّ الدِّينَ عِنْدَ اللَّهِ الْإِسْلَامُ» (آل عمران / ۳ / ۱۹)

«أَفَمَنْ كَانَ عَلَىٰ بَيْتِهِ مَنَّ رَبِّهِ لَمْ يَكُنْ لَكَ سُوءَ عَمَلِهِ» (محمد / ۴۷ / ۱۴)

«فَتَوَكَّلْ عَلَى اللَّهِ إِنَّكَ عَلَى الْحَقِّ الْمُبِينِ». (نمل / ۲۷ / ۷۹)

«وَأَنَّ السَّاعَةَ آتِيَةٌ لَّا رَيْبَ فِيهَا وَأَنَّ اللَّهَ يَبْعَثُ مَنْ فِي الْقُبُورِ». (حج / ۲۲ / ۷)

«وَالْعَصْرِ. إِنَّ الْإِنْسَانَ لَفِي خُسْرٍ». (عصر / ۱۰۳ / ۱ و ۲)

«إِنَّهُ لَقَوْلُ رَسُولٍ كَرِيمٍ. ذِي قُوَّةٍ عِنْدَ ذِي الْعَرْشِ مَكِينٍ. مُطَاعٍ ثَمَّ أَمِينٍ. وَمَا صَاحِبُكُمْ بِمَجْنُونٍ. وَوَقَدْ رَآهُ بِالْأَفُقِ الْمُبِينِ». (تکویر / ۸۱ / ۱۹ تا ۲۳)

«فَلَا أَفْسِمُ بِمَا تُبْصِرُونَ. وَمَا لَّا تُبْصِرُونَ. إِنَّهُ لَقَوْلُ رَسُولٍ كَرِيمٍ. وَمَا هُوَ بِقَوْلِ شَاعِرٍ قَلِيلًا مَّا تُؤْمِنُونَ. وَكَأَنَّ بَقَوْلِ كَاهِنٍ قَلِيلًا مَّا تَدَّكَّرُونَ. تَنْزِيلٌ مِّن رَّبِّ الْعَالَمِينَ». (حاقه / ۶۹ / ۳۸ تا ۴۳)

«وَمَا يَنْطِقُ عَنِ الْهَوَىٰ. إِنْ هُوَ إِلَّا وَحْيٌ يُوحَىٰ». (نجم / ۵۳ / ۳ و ۴)

«أَمْ حَسِبَ الَّذِينَ اجْتَرَحُوا السَّيِّئَاتِ أَنْ نَجْعَلَهُمْ كَالَّذِينَ آمَنُوا وَعَمِلُوا الصَّالِحَاتِ سَوَاءً مَّحْيَاهُمْ وَمَمَاتُهُمْ سَاءَ مَا يَحْكُمُونَ». (جاثیه / ۴۵ / ۲۱)

دین خود یقین داشتند و خدا را یگانه مؤثر در امور و جزا دهنده اعمال می دانستند، با عقاید موجود و مصالح روز سازش و مماشات نمی کردند<sup>۱</sup>. هرگز متوسل به وسایلی از قبیل تظاهر و تصنع یا تزویر و دروغ که اهل دنیا برای هدف‌های شخصی کوچک نزدیک به کار می‌برند، نمی‌شدند. در مسئله وحی برای خود آنها شک و تردیدی وجود نداشت و اگر می‌گفتند آن مطالب به‌ما الهام شده است و ساخته و پرداخته افکار و اغراضمان نیست، راست می‌گفتند.

البته در دنیا تمام دایمان حق و مدعیان خدمت راستگو نبوده و شیادان و سیاستگران زیادی در میان آنها بوده است. تاریخ نمونه‌های فراوانی از پیغمبران دروغی و مصلحین حقه‌باز که چند صباحی مرید و مسندی راه انداخته‌اند، ثبت کرده است که یا به تبعیت از احساسات و آرزوهای زمان برای خود دکان ریا و ریاست باز کرده‌اند و یا به تقلید بزرگان کلمات و دستورات عالی به خورد مردم می‌دهند. ولی پیغمبران، اولاً چون علیه تمام عقاید و افکار و آداب زمان خود قیام کرده و متاعی را به‌بازار نیاورده بودند که قبلاً خریدار داشته باشد و ایجاد کننده انقلاب بودند، به‌هیچ‌وجه نمی‌توانند مشمول دسته اول باشند و ثانیاً میان مقلد و مبتکر تضاد بسیار است: همیشه افکار و اعمال ابتکاری ناشی از عواطف و تحریکات درونی است و انسان وقتی در حال عادی و رضایت و سکونت باشد، هدف و سوز و گدازی ندارد. کلام او رنگ و گرمی پیدا نمی‌کند و کار برجسته‌ای از او سر نمی‌زند. مقلدین و حقه‌بازها هیچ‌گاه کار عمده‌ای خارج از حدود تأمین منافع مادی شخصی نکرده و عمل دامنه‌داری نداشته‌اند. برعکس هر چه آتش درونی شخص شعله‌ورتر باشد، اعمال او وسیع‌تر و کلمات فصیح‌تر و بلندتر و نافذتر می‌شود. حال چطور می‌شود اعمال و اقوال پیغمبران که دنیایی را تکان داده است، پوچ و ریا باشد و برجستگی و اختلافی که از هر حیث با معاصرین داشته‌اند و انقلابی که نموده‌اند، تقلیدی باشد؟ موارد اختلاف، بلکه تضاد میان سیرت انبیاء با فلاسفه آنقدر معدود نیست که بتوان در این مقدمه جا داد. یکی از آنها که شاید شاخصیت دارد، اتفاق کلمه پیغمبران در مقابل تفرقه آراء فلاسفه است.

حضرت عیسی (ع) به بنی اسرائیل فرمود: من نیامده‌ام کلمه‌ای بر تورات بیفزایم یا کلمه‌ای از آن بردارم و روی این اصل مسیحیون، عهد عتیق و عهد جدید، هر دو را

۱. آیات شاهد در قرآن زیاد است.

مقدس و محفوظ می‌دارند. همین‌طور در قرآن از انبیاء جز با تجلیل و تأیید (و احیاناً تصحیح نسبت‌های ناروایی که به کردار یا به گفتار آنها داده‌اند)، ذکری نشده است و قرآن حضرت ختمی مرتبت را مکرر به‌عنوان:

«مُصَدِّقًا لِّمَا بَيْنَ يَدَيْهِ مِنَ التَّوْرَةِ وَآيَاتِنَاُ الْإِنْجِيلِ» (مائده (۵) / ۴۶)

(... تصدیق‌کننده‌ی آنچه جلوتر از او در تورات و انجیل آمده است...)

می‌خواند و اقرار به:

«إِنَّ هَذَا لَفِي الصُّحُفِ الْأُولَىٰ. صُحُفِ إِبْرَاهِيمَ وَمُوسَىٰ.»

(اعلی (۸۷) / ۱۸ و ۱۹)

(یقین بدانید که این مطالب در صحیفه‌های پیشینان است؛

در صحیفه‌های ابراهیم و موسی.)

می‌فرماید. اما از بین فلاسفه صاحب‌رأی، دو نفر یک سخن نگفته‌اند. یک کتاب فلسفه را که باز کنید، بیشتر کتاب به بحث در آراء و عقاید متنوع و مختلف فلاسفه می‌گذرد. عمل خَلْف نسبت به سَلَف، به‌عوض تصدیق یا لااقل تکمیل، همیشه تخریب بوده است.

ارسطو بهترین شاگرد افلاطون است، ولی گفتار استاد را قبول ندارد. مکتب جدیدی باز می‌کند و می‌گوید افلاطون را دوست دارم اما به حقیقت بیش از افلاطون علاقه دارم. هر دوی اینها به پیروی از سقراط، اصلاً به‌منظور مقابله با فلاسفه سوفسطایی و مادیون، وارد میدان فلسفه شده‌اند. غیر از آنها که معتقد به‌روح یا معتقد به‌ماده بوده یا کسانی که انکار حقیقت و وجود را می‌کردند، ریاضیون پیدا شدند که اساس خلقت را در اعداد و ریاضیات می‌دانستند؛ همچنین دسته دیگری به‌نام طبیعیون آمدند.

بعدها مسلمین به توجه در علوم و ترجمه کتب یونان پرداختند. اینها بنا به مبانی اسلامی و از روی صداقت و حسن‌نیت، احترام و علاقه‌ای به علم نشان دادند؛ ولی اعتبار بیش از قاعده‌ای به‌قیاس کتب انبیاء و بر سبیل آیات خدا برای نظریات فلاسفه روحی یونان قایل شدند. عقاید آنها را جزو مسلمّات و محکّمات گرفته و قرون متمادی خود را در زندان تقلید و تعصب علمی گرفتار کردند و به این ترتیب بندهائی جلوی جریان صحیح و سریع علوم گذاردند.

در قرون جدید رنسانس اروپا پدیدار شد. فلاسفه بزرگی مانند بیکن، دکارت، کانت و غیره سد فلسفه قدیم را شکستند و سیل ترقیات فکری و صنعتی را روان کردند. ولی آنها و شاگردان آنها نیز هر کدام نظریه و اصل خاصی را ابداع و ترویج می کردند. یکی علم و حقیقت را فقط از نظر فوائد علمی و کسب قدرت و سعادت بشری نگاه کرده و علی رغم فلاسفه یونان که حواس را خطاکار و محسوسات را بی اعتبار می دانستند، طریق مشاهده و تجربه یعنی حسیات را توصیه می نمود. دیگری محسوسات و معقولات هر دو را معتبر می دانست؛ ولی اطمینان به مفهوماتی که از خارج به وسیله حواس وارد ذهن می شود، نداشته و آنها را وسیله دریافت حقایق نمی شمرد و تنها برای محسوسات و تجربیات، ارزش علمی قائل بود. سومی عقل و علم انسان را لایق ورود در مسایل فلسفه اولی و حقایق کلی وجود ندانسته و فقط برای ریاضیات مقام یقین و ارزش علمی قایل بود. آن هم به این اعتبار که موضوعات ریاضی وجود خارجی نداشته، مخلوق ذهن ما می باشد. در طبیعات به ذهن انسان اجازه خروج از عوارض و ظواهر و ورود به درک ذوات و حقایق را نمی داد. آن وقت شوپنهاور ایراد بزرگ خود را می گیرد و می گوید: پس از آنکه به نقادی معلوم کردی علیت و معلولیت ساخته ذهن هستند، به چه دلیل حکم می کنی ذواتی در خارج وجود دارند که علل این ظهور باشند؟ به این ترتیب پس از یک سلسله بحث و تحقیق، اصلاً در باره درک حقیقت و ارزش علم شک و انکار پیش می آید.

سرویلیام جیمس در مکتب خود به نام پراگماتیسم، حقیقت را آن چیزی می داند که در عمل مفید باشد و حق آن چیزی است که با واقع منطبق گردد. حال اگر شما بخواهید، تعریف صحیحی برای امر نسبی مفید و برای تشخیص واقع بیان کنید، در دور و تسلسل عجیبی گرفتار خواهید شد و بالاخره پای درس فلاسفه به این نتیجه خواهید رسید که حضرات نه تنها گرهی و مشکلی را نگشوده اند، بلکه انسان را کلاف سردرگم و بیچاره هم می فرمایند. به گفته خیام:

آنان که محیط فضل و آداب شدند در جمع کمال شمع اصحاب شدند

ره زین شب تاریک نبردند برون گفتند فسانه ای و در خواب شدند

همین طور در مباحث روان شناسی، تعلیم و تربیت، جامعه شناسی، اقتصاد و سیاست، با آنکه همه استدلال می کنند و منطق و مکتب خود را بر داعیه های بسیار محکم علم استوار می سازند، جز تفرقه و تشتت و خلاف گویی چیزی مشاهده نمی نمایند.

در مقابل این تفرقه و تحیر فلاسفه، در نزد انبیاء توحید و تقویت حکمفرما است!  
شعار انبیاء این است:

«تَعَالَوْا إِلَيَّ كَلِمَةً سَوَاءً» (آل عمران (۳) / ۶۴)

(... بیایید به سوی گفتار یکسان و همگانی...)

در حالی که انبیاء با صراحت و قوت تکلیف بشر را روشن می‌نمایند، فلاسفه شخص را از سادگی و صفای فطری در می‌آورند و به تاریکی حیرت و بدبینی نسبت به خلقت و حقیقت فرو می‌برند.<sup>۱</sup>

چنین اختلاف بارزی نمی‌تواند ناشی از چیزی باشد، مگر از اینکه انبیاء با وجود فواصل زمانی و مکانی و انقطاع روابط فرهنگی، تحت تأثیر و تلقین عامل و اصل مشترکی بوده‌اند؛ ولی روی فلاسفه عوامل متغیر و متعددی مؤثر بوده‌است به طوری که مشهود است زمان و مکان یعنی محیط خارجی و همچنین احساسات و افکار، یعنی تحول شرایط زندگی و طرز ساختمان افکار شخصی تأثیرهای به‌سزایی داشته است.<sup>۲</sup>

---

۱. با این حال از یک طرف علمای اهل معقول و کلام ما اصرار دارند، عقاید فطری ازلی توحید و حقایق علمی و روشن دینی را بر مبنای بغرنج و لرزان فلسفه استوار سازند و از طرف دیگر دسته‌ای از روشنفکران (!) رنج‌دیده اصرار دارند جوئانان بی‌خبر ما را مؤمن به چیزهایی کنند که خود واضعین و واردین در آن وادی کارشان تردید و انکار و تخریب یکدیگر است. آنها تصور می‌نمایند با چنین افکار و نظریه‌هایی بشر می‌تواند دنیا را رو به وحدت و سعادت ببرد!

البته تحصیل فلسفه گذشته از مطالعه‌ای که در افکار و عقول می‌شود، تا این حد خوب است که جوابی به سفسطه‌کاران و کسانی که برای رهایی خود از زحمت و قید مسؤلیت با لفظ بازی و منطق سازی القای شک و یأس در عقل‌ها و در دل‌ها نموده و منکر ضروریات و بدیهیات می‌شوند، داده شود. همان‌طور که روز اول نیز سقراط و افلاطون به‌عنوان دوستان علم و حکمت و برای حفظ اخلاق و رهبری عقل در برابر خطری که سوفسطایی‌ها و مادیون ایجاد نموده بودند، فلسفه و منطق را وضع کردند و الا فلسفه نه دردی از دنیا را دوا می‌کند و نه به درد آخرت می‌خورد.

۲. البته در احکام و در طرز تعلیم انبیاء اختلافات محسوسی به‌حسب احتیاجات زمان و استعدادهای قومی و مقتضیات محلی وجود دارد. حضرت موسی مثلاً بیشتر روی مقررات اجتماعی و بهبود امور دنیایی تکیه کرده است. حضرت عیسی اخلاقیات و عواطف را به‌طور عمیق تعلیم داده و حضرت ابراهیم بیشتر اصرار در توحید و پایه دین داشته است. لوط یا شعیب و صالح و یحیی هر کدام با شعار و دستور مخصوصی از احکام الهی به‌موعظه و مبارزه پرداخته‌اند که هر یک به فراخور ابتلائات و احتیاجات روز و محل بوده است. ولی اولاً میان احکام و رویه انبیاء تباین و تعارض وجود نداشته، بلکه مکمل و متمم بوده‌اند و ثانیاً در اصول و مبانی که همان خداپرستی و ایمان به آخرت است، اتفاق کلمه داشته‌اند.

حال این عامل مؤثر روی انبیاء کدام است و چگونه می‌باشد؟ قاعدتاً باید مشترک در وجود تمام آنها و خارج از خصوصیات شخصی و فردی باشد و چون نظر کنیم که تعلیمات پیغمبران روی مردم زمین از عامی و عالم گرفته تا شرقی و غربی فوق‌العاده عمومی‌تر، نافذتر و قابل‌هضم‌تر و قابل‌قبول‌تر از تعلیمات فلاسفه بوده و عقاید دینی چنان بر اراده و طبیعت مؤمنین تسلط پیدا کرده که موجب اقدامات فوق‌العاده و بزرگ‌ترین فداکاری‌ها شده است. باید گفت که تعلیمات انبیاء نه تنها در میان خود آنها، بلکه در نوع انسان زمینه مشترک طبیعی و واقعیت حقیقی کلی داشته و با طبیعت و ساختمان بشر سنخیت و نسبت به آن مالکیت دارد. اگر وجود و ساختمان انسان را یک امر واقعی حقیقی بدانیم، ناچار باید این خصلت و خاصیت را که معلم و محرک انبیاء و مؤمنین است و از نوع و از منشاء او می‌باشد، نیز واقعی و حقیقی بشناسیم.<sup>۱</sup>

### پدیده خاص

مرور ایام همیشه به‌نفع دانشمندان و فلاسفه عمل کرده آنچه گفته‌اند در زمان خودشان معمولاً مفهوم و به‌قدر کافی مقبول واقع گردیده است و بعد از آنها سایرین بمطالعه بیشتر و فهم و بیان بهتر پرداخته‌اند و نظریاتشان را اصلاح و گاهی تکمیل و احیاناً تعویض کرده‌اند. به‌طور کلی علوم و افکار بشری سیر صعودی پیموده و می‌پیماید: شاگرد بهتر از استاد در می‌آید و هر دوره عمل دوره گذشته را (جز در دوران‌های استثنایی خاموشی و انحطاط موقت) تدریجاً و اتصالاً ترمیم و تکمیل می‌نماید.

اما در مورد انبیاء در حیات آنها کمتر کسی به‌عمق مطالب و حقیقت و مقصد احکامشان پی برده و به‌مبارزه‌های شدید با آنها پرداخته است و هرچه زمان می‌گذشته و می‌گذرد، پیروان و روحانیون روی میراث انبیاء پرده‌های خرافات کشیده و می‌کشند. و در احکام و افکار آنها انحراف‌های بی‌شمار حاصل می‌گردد. تا جائی که پس از مدتی به کلی قلب و معکوس می‌گردد. مذاهب به‌مرور زمان و در دست مردم همیشه سیر نزولی داشته و دچار فرسودگی و فرتوتی گشته و راه فنا را پیش

۱. رجوع شود به مجله «فروغ علم»، شماره ۷، مورخ مهرماه ۱۳۲۹، مقاله «دل و دماغ» و همچنین به کتاب «عشق و پرستش» تألیف نویسنده.

می گرفته است. مانند هر سیستم طبیعی که وقتی به حال خود وا گذاشته می شود، لاینقطع بر کهولت (آنتروپی) آن اضافه شده بالاخره به خاموشی و رکود منتهی می گردد. تصفیه و احیای مذاهب نیز روی جریان عادی میسر نبوده است و اگر دوره‌هایی به طور انفصالی و غیر طبیعی جست و خیزهایی دیده شده است، جز با القای یک نیروی خارجی و نفوذ و دمیده شدن روح الهامی که می‌بایستی از سرچشمه قبلی بوده باشد، قابل تصور نیست. کتب مذهبی این نکته تاریخی را به خوبی نشان می‌دهند که عمل هر پیغمبر تازه ساده کردن عقاید و محو اوهام و برگرداندن افکار و اعمال مردم به صورت خالص و فطری اولیه بوده است.

علوم و افکار بشری چون در خور استعداد و مخلوق ذهن و زندگی خود آنها می‌باشد، نسل به نسل و دست به دست تجدید و تکمیل می‌شود. اما در مذاهب حقه، چون هر مذهبی پس از وضع نتوانسته است سیر صعودی احراز کند، بنابراین از نوع محصول و مصنوع افکار بشری نبوده است و چون تجربه و تاریخ نشان می‌دهد که بدست مردم نه تنها تجدید و تکمیل نگردیده، بلکه شدیداً تحریف و تضعیف شده و می‌شود، ناچار باید قبول کرد که پیدایش و تکمیل مذاهب حقه، نوع دیگری متمایز از علوم و فلسفه بوده و لااقل باید آن را پدیده خاصی تلقی کرد.

\* \* \*

همین تفاوت‌های زمین تا آسمان است که پیغمبران را دسته متمایزی از سایرین کرده است. و مسلم شده است که خود لااقل به آنچه گفته‌اند، ایمان راسخ داشته و قصد فریب دادن و حقه‌بازی نداشته‌اند. آن وقت عده‌ای گفته‌اند: اینها دیوانه یا جن‌زده‌اند و دچار احساسات شدید شده، مانند شعراء از روی تخیل عبارت پردازی می‌کنند. عده‌ای که صاحب انصاف و تعمق بیشتر بوده‌اند، گفته‌اند از جانب خدا و مؤید من عندالله هستند. بنابراین به آنها گرویده‌اند.

البته اگر وضع مزاجی و مخصوصاً طرز زندگی و دیگر فعالیت‌های پیغمبران، عدم استقامت مزاج و یا دیوانگی و خیالبافی آنها را تأیید می‌کرد، قبول نظر عده اول بسیار آسان می‌شد. ولی عمل نشان داده است که پیغمبران غالباً یکه و تنها با تمام معاصرین خود در شدیدترین مبارزه‌ها موفق گردیده و مأموریت‌هایی انجام داده‌اند که نهایت متانت عقل و کفایت استعداد را لازم داشته است. در سایر شئون حیات نیز

از سالم‌ترین افراد و سرآمد معاصرین خود و به‌طور کلی مردمانی کاملاً مثبت و رآلیست بوده‌اند.

این مطلب قابل‌انکار نیست که پیغمبر ما، مثلاً نه تنها به آنچه می‌فرمود و به واقعیت وحی و حقیقت رسالت خود شخصاً ایمان داشته است، بلکه در مقام عشق و یقین و با تمام نیروی اراده‌اش، محرک دیگری بر عواطف و افکار و اعمال او حکومت نمی‌کرده و موجودی بوده است یک سره در تحت سیطره وحی؛ اعم از آنکه وحی را یک امر خارجی مستقل‌خدایی بشناسیم یا یک‌نوع تراوشات وجدانی لایشرع<sup>۱</sup>. در هر حال امر مسلم اینست که برای او فقط یک حساب و یک اصل وجود داشته است و تمام آنچه گفته و کرده، ناشی از همین یک اصل بوده است: اصل توحید، با وساطت رسالت.

حال وقتی بنا باشد از اصل واحدی یک سلسله فروع و نظریات و نتایج سرچشمه بگیرد، دو صورت بیشتر نمی‌تواند قابل تصور باشد. اگر آن اصل خراب است کلیه آثار منبث از منشاء موهوم باید واهی و مضر درآید<sup>۲</sup>، ولی حال که می‌بینیم یک مجموعه وسیع مرتبط مؤثر مثبت بیرون آمده است که تأثیرات عظیم غیرقابل انکاری در تشکیل افکار و اصلاح اجتماعات و تمدن‌ها داشته و علم و تجربه صحت و استحکام بسیاری از آن نتایج و آثار را ثابت نموده است، دیگر نمی‌توان به این دعوی نسبت موهوم داد و اصل خداپرستی و رسالت را مخدوش دانست.

ممکن است به آنچه تاریخ نقل کرده اعتماد نداشته و آن روایات را ساختگی بپنداریم؛ ولی اگر بخواهیم از روی آنچه امروز هست و آثاری که باقی مانده است، قضاوت کنیم و موفقیت در وصول به هدف‌های مشکل و جلب پیروان فدایی،

---

۱. لایشرع یا بی‌خبر از خود، بی‌خبر، بی‌اراده یا: Inconscient.

۲. در مورد اشخاص عادی چون افکار و اعمال‌شان ناشی از عوامل و مقتضیات و محرکات فراوان بوده احتیاجات متنوع زندگی و نفوذهای مختلف افراد و محیط و مکتسبات دخالت می‌کند و در گفته‌ها و کرده‌های آنها تقلید و تعلیم و تبعیت فراوان است نظریات و اعمال‌شان مخلوط درهمی از صحیح و سقیم می‌گردد به طوری که ممکن است از بعضی جهات مقبول و در پاره‌ای قسمت‌ها مردود باشد ولی پیغمبر چون به طوری که تاریخ شهادت می‌دهد (و در مورد مردان مبتکر پیشوا نیز نمونه‌هایی دیده می‌شود) چنان مجذوب و محکوم به مکتب خود بوده و همه چیز زندگی شخصی و دنیای او تحت الشعاع آن قرار گرفته بود که عملاً جز یک عامل دیگری بر او سلطنت نمی‌نمود و بنابراین ممکن نبوده است مقداری از افکار و اعمالش درست و مقداری نادرست درآید.



مخصوصاً تأثیر عمیق در افکار بشر و ایجاد تحولات تاریخی را ملاک عقل و نشانه کمال یک فرد بدانیم، بین این دو محذور گرفتار می شویم:

انبیاء از یک طرف صادق ترین - سالم ترین - کامل ترین و مؤثرترین نمونه افراد عادی بشر بوده اند،

از طرف دیگر راهی که از آن درک مطلب کرده اند، به کلی غیر از راه عادی بوده است! ...

حال شما اسم این را وحی - رسالت - نبوت - نبوغ - نفوذ ذهن - سرعت انتقال یا هرچه می خواهید، بگذارید. چیزی که مسلم است، یک عده معدود به خصوصی مشمول این تعریف بوده اند و بین آنها و سایرین مراحل واسط وجود ندارد!

و اگر در خلال فصول آینده نشانه هایی از حقیقت و عظمت دعوی آنها را دیدید، خود را بی جهت ناراحت نکنید و در انکار چیزی که میلیاردها افراد بشر آن را قبول کرده و آرامش و روشنایی یافته اند، اصرار نورزید!

### قیاس الهام هنرمندان و وحی پیغمبران

البته در دنیا، بنا به نبوغ ذاتی و استعدادهای «خدادادی»، هنرمندان بزرگی در عالم شعر و نقاشی و موسیقی و غیره پیدا شده و یا پهلوانان و سیاستمداران و سردارانی نامی دیده شده اند که بدون تعلیمات اکتسابی معمولی و یا با تمرین و تعلیم های مختصری که تناسب با درجه کمال آنها نداشته است، هنر را بسرحداً رسانیده اند و صفات و غرایز و احساساتی را که در دیگران به طور ضعیف وجود دارد، به وجه سرشار بروز داده، سرآمد اقران شده و در فن خود جنبه ی ابداع و خلاقیت احراز کرده اند و سرانجام استاد و الهام دهنده برای سایرین گشته اند. اما در عالم علوم و فلسفه یا کشف حقایق و وضع اصول و قوانین اجتماعی، جز انبیاء یا اولیاء، کسی بالفطره صاحب نظر و کشف نبوده، بلکه از طریق تعلم و کتاب و استدلال و استنباط و عمل، راه کلاسیک را طی کرده و از جزئیات مشاهدات و فروع آثار یا ممارست در تجربیات به بعضی اصول و نتایج رسیده اند. منتهی آنها که تیز هوش تر و پرکارتر بوده اند، زودتر رسیده اند و سایرین دیرتر. انبیاء بدون آن مقدمات از اصول باحکام و فروع آمده و تمام اصول را در یک اصل که اصل خداپرستی است، دریافته اند.

همان طور که در عالم هنر بزرگان و نوابغ صاحب قریحه استاد دیگران و الهام دهنده ی سایرین شده اند، در عالم حقایق کلی وجود و انسانیت نیز طبیعی است که

استادان اصلی، این موهبت و فضیلت را از فطرت طبیعی و وحی خدائی دریافت کرده باشند<sup>۱</sup>. یعنی همان طور که معلم ازلی عشق و شاعری، پروردگار خالق موجودات است، مربی اخلاق و معلم حقایق و حکمت‌ها نیز جز خدا نمی‌تواند باشد و با این نظر، مسئله وحی و پیدایش انبیاء بی‌سواد (امی) یک حالت غیرعادی و بی‌سابقه در خلقت نمی‌باشد. مکانیسم وحی پیغمبران بر ما مجهول است، همان طور که مکانیسم الهام هنرمندان نیز بر ما مجهول است<sup>۲</sup> ولی حقیقت و وجود خارجی هر دو محسوس و قابل قبول می‌باشد.

اصلاً دین (چه در نزد پیشروان و چه در نزد پیروان) یک امر درونی دل‌بسته‌ی انسان است، در حالی که علم یک عارضه‌ی سطحی و مشهود خارجی یعنی عمل حواس و مغز می‌باشد و کاری به ملکات و مکتسبات شخصی ندارد. عالم در اثر مشاهده و کشف ممکن است مطلع و طالب و سالک شود؛ در صورتی که مؤمن در نتیجه‌ی سنخیت ذاتی و عشق و جذب و طلب، به کشف و شهود و بیان می‌رسد. این دو، دو وادی و دو راه مختلفند. همان طور که تحریکات عواطف درونی شاعر و ارتعاش‌های احساسات قلبی موسیقی‌دان است که بعداً از زبان و از تار آنها به صورت کلمات موزون و اصوات محزون صادر شده، به طور ناقص و نارسا، ترجمان نامه‌های دل آنها می‌شود، تلاوت و تعلیمات پیغمبران نیز تراوشات قلبی و آثار ملکات و الهامات ذاتی آنها بوده است که بوجه خیلی خفیف و ضعیف به زبان مردم ادا شده و به گوش ما می‌رسد! ...

دین جنبه‌ی عملی دارد و نمی‌تواند از عمل و تقوا خالی بوده و تأثیر و تربیت و تغییر خلقت ایجاد نکند، در صورتی که علم و صنعت تعلقات خارجی شخص می‌باشند و سواى ایشان‌اند.

هنرمندان اصیل و پیغمبران صدیق هر دو الهام می‌گرفته‌اند و تحت تأثیرات غیر ارادی و غیر مصنوعی پرواز در می‌آمده‌اند؛ ولی با این تفاوت اساسی که اولی‌ها در نتیجه هم‌آهنگی و رشد فوق‌العاده‌ی استعداد‌های نفسانی توانسته‌اند عواطف و احساسات

۱. حدید (۵۷) / ۲۱: «ذَلِكَ فَضْلُ اللَّهِ يُؤْتِيهِ مَن يَشَاءُ وَاللَّهُ ذُو الْفَضْلِ الْعَظِيمِ».

(... آن را به هر که خواهد [و شایسته بداند] عطا می‌کند؛ و خدا افزون‌بخشی بی‌حد دارد.)

۲. اسراء (۱۷) / ۸۵: «وَيَسْأَلُونَكَ عَنِ الرُّوحِ قُلِ الرُّوحُ مِنْ أَمْرِ رَبِّي وَمَا أُوتِيتُمْ مِنَ الْعِلْمِ إِلَّا قَلِيلًا».

(از تو درباره وحی می‌پرسند؛ بگو: وحی، امری مربوط به صاحب اختیار من است و

دانشی که به شما داده شده، اندک [و نارسا] است.)

حیوانی را به وجه اکمل تحریک و ترجمه نمایند و نمونه کامل لطافت و دقت یا شدت تمایلات بشری باشند؛ در صورتی که پیغمبران پا در عوالم دیگری گذارده و راهی ما بین دل و عقل گشوده، از عشق به علم و از حق به حقیقت رسیده‌اند. آنها به عوض آنکه در داخل احساسات و عواطف حیوانی محدود بشری رشد پیدا نمایند و نظرشان بر جاذبه‌های عمر کوتاه دو روزه دنیا باشد، ارتباط و هم‌آهنگی با عالم کلی وجود و سیر در میدان بی‌انتهای خلقت از مبداء تا معاد را وجهه همت قرار داده، فطرتی در آنها بیدار شده است که انحصار به منافع خصوصی و اختصاص به ادراکات و احساسات شخصی نداشته، بلکه توجه به خارج از خود کرده، و رو به بالا و در طریق توسعه و کمال گام برداشته‌اند. اولی‌ها در داخل نفس بدور خود چرخ می‌زده و در دایره‌ی تنگ حیوانیت (اعم از غرایز آلوده و غرایز پاک) سربه‌زیر و سرگردان بوده‌اند. آنها وصف نفس کرده، تألمات و تمایلاتی را که نسبت به افراد یا اشیاء و معانی مجاور و مشابه داشته‌اند به لطیف‌ترین مضمون بیان کرده و آنچه سروده و نواخته و پرداخته‌اند، موجب تحریک و تکمیل عواطف حیوانی مردم شده است؛ در صورتی که دومی‌ها سراسر عشق و سلوکشان در جهت خلاف هوای نفس و توأم با فداکاری و محو شخصیات بوده و خالق را هدف قرار داده و با هدف ثابت روشن خیر عموم و اصلاح و ارتقاء سایرین را خواسته و گفته‌اند.

بنابراین، با آنکه مابین هر دو دسته وجوه قیاس و شباهت فراوان وجود داشته، افکار و اعمالشان منشاء و محرکی غیر از تجربه و تفکر و تعلم دارد، ولی به لحاظ هدف و آثار موجود، مابینت کلی میان آنها برقرار بوده است. یکی از درون و نفس الهام می‌گرفته و تکیه‌گاه و مقصد معینی نداشته، اما دیگری از خارج و خالق دریافت‌کننده‌ی وحی و مجذوب بوده است. یا به اصطلاح شرع بر اولی شیطان نازل می‌شده و بر دومی روح خدایی و ملک جبرئیل. این است که در قرآن می‌بینیم از اینکه کفار به پیغمبر نسبت شعر و شاعری می‌داده‌اند، شدیداً انکار و اعتراض می‌شود و می‌فرماید ما به او شعر یاد ندادیم و سزاوار او هم شاعری نیست؛ کلام او چیزی جز پند آشکار نمی‌باشد:

«وَمَا عَلَّمْنَاهُ الشُّعْرَ وَمَا يَنْبَغِي لَهُ إِنْ هُوَ إِلَّا ذِكْرٌ وَقُرْآنٌ مُّبِينٌ»<sup>۱</sup>

۱. یس (۳۶) / ۶۹ : پیامبر را شعر نیاموخته‌ایم و [شاعری] شایسته او نیست؛ آن [چه ارائه کرده است] اندرز و قرآنی روشنگر است.

در سوره‌ی شعراء (۲۶) برای همین مطلب تجزیه و تحلیلی دیگر و توصیف و تحقیقی از شعرا می‌شود. در این سوره شریفه فهرست‌وار از رسالت و مأموریت عده‌ی زیادی از پیغمبران یاد می‌شود. در آخر فهرست نوبت به حضرت ختمی مرتبت رسیده و می‌فرماید:

«وَإِنَّهُ لَتَنْزِيلُ رَبِّ الْعَالَمِينَ.

تَزَّلَ بِهِ الرُّوحُ الْأَمِينُ.

عَلَيَّ قَلْبِكَ لَتَكُونَ مِنَ الْمُنذِرِينَ.

بِلِسَانٍ عَرَبِيٍّ مُبِينٍ.

وَإِنَّهُ لَفِي زُبُرِ الْأَوَّلِينَ.» (شعراء (۲۶) / ۱۹۲ تا ۱۹۶)

(این است و غیر از این نیست که قرآن نازل شده پروردگار جهانیان می‌باشد.

آن را روح‌الامین جبرئیل پائین آورده است.

بر دل تو تا تو از بیم‌دهندگان و ترسانندگان مردم باشی.

به‌زبان عربی روشن و به‌یقین قرآن - یا این معانی - در کتب پیشینیان هست.)

باز در چند آیه به بحث با منکرین پرداخته شده، اتهام مشرکین و تصور آنها در

باره مبداء تنزیل قرآن با این آیات تکذیب می‌شود:

«وَمَا تَنْزَلَتْ بِهِ الشَّيَاطِينُ.

وَمَا يَنْبَغِي لَهُمْ وَمَا يَسْتَطِيعُونَ.

إِنَّهُمْ عَنِ السَّمْعِ لَمَعَزُولُونَ.» (شعراء (۲۶) / ۲۱۰ تا ۲۱۲)

(و این قرآن را شیاطین نازل نکرده‌اند و برای آنها سزاوار نیست و توانایی آن را ندارند.

زیرا که آنها از شنیدن برکناراند.)

و بالاخره در انتهای سوره گفته می‌شود:

«هَلْ أُنَبِّئُكُمْ عَلَيَّ مَن تَنْزَلُ الشَّيَاطِينُ.

تَنْزَلُ عَلَيَّ كُلُّ آفَاكٍ أَثِيمٍ.

يُلْقُونَ السَّمْعَ وَأَكْثُرُهُمْ كَاذِبُونَ.

وَالشُّعْرَاءُ يَتَّبِعُهُمُ الْغَاوُونَ.  
 أَلَمْ تَرَ أَنَّهُمْ فِي كُلِّ وَادٍ يَهِيمُونَ.  
 وَأَنَّهُمْ يَقُولُونَ مَا لَا يَفْعَلُونَ.» (شعراء (۲۶) / ۲۲۱ تا ۲۲۶)  
 (می خواهید بدانید بر چه کسانی شیاطین فرود می آیند؟  
 بر هر دروغ ساز خلاف کار.  
 آنهايي که گوش می سپارند و بیشترشان دروغگویندند.  
 و از شعرا بگوئیم که گمراهان و سفیهان از آنها پیروی می نمایند.  
 آیا نمی بینی که آنها در هر بیابانی سرگردانند؟  
 و می گویند آنچه را که نمی کنند!)

یعنی بدون هدف و درک مقصد معین، کارشان سراسر حرف است نه عمل.  
 ایمان و علاقه به چیزی ندارند که در راه آن حرکت و فعالیت و فداکاری نمایند.<sup>۱</sup>

### راه انبیاء و راه بشر

این راه، راه انبیاء بود که پرواز مستقیم است و از بالای سر مسایل و مشکلات به هدف واصل شده اند. (اعم از آنکه ما هدف را حقیقی یا خیالی بدانیم).  
 راه بشر غیر از این است. راه ما راه خاکی است. ما اگر می خواهیم از جلگه ای به قله کوه برسیم مجبوریم با پای پیاده قدم به قدم پیش رویم و در پستی ها سرازیر شویم و از بلندی ها بالا برویم. سر راهمان در نتیجه پیش آمد موانع، انواع پیچ و خم ها و حتی انحراف و برگشت ها وجود خواهد داشت. چه بسا به خطرات بر بخوریم... ولی در هر حال می خواهیم آن راه را طی کنیم، اگر چه مدت بیشتر و زحمت زیادتر لازم باشد. به پیغمبران می گوئیم: اگر شما راست می گوئید و دعوی «أَنَا بَشَرٌ مِّثْلُكُمْ» صحیح است، ما هم که بشر هستیم، بالاخره باید بتوانیم این راه را طی کنیم و به همان هدف و حقیقتی که شما مدعی هستید، با پرواز مستقیم دسترسی یافته اید، برسیم و به رأی العین ببینیم.

پیغمبر می گوید: من از راه وحی درک وجود صانع و قبول قیامت را کرده ام. ما

۱. در آیه ختم سوره (شعراء (۲۶) / ۲۲۷)، خداوند از این سرگردانی و مذمت تنها کسانی را استثناء می نماید که ایمان پیدا کرده اند و مرد عمل شایسته شده، هر دم به یاد خدا باشند. این اشخاص را خداوند می گوید، بعد از آنکه مورد ظلم قرار گرفتند، یاری خواهند شد و انتقامشان گرفته می شود و به زودی کسانی که ظلم کردند، خواهند دانست انقلابات طبیعت آنها را به کجا باز خواهد گردانید!

می‌گوییم با پای تجربه و تربیت و با چشم استدلال باید به آن برسیم. ایرادی هم به ما نیست. بشر چنین خلق شده است.<sup>۱</sup>

## ۲- خلاصه ادیان

دین، آن دین حق صحیحی که قرآن می‌گوید:

«وَقُولُوا آمَنَّا بِالَّذِي أُنزِلَ إِلَيْنَا وَأُنزِلَ إِلَيْكُمْ وَإِلَهُنَا وَإِلَهُكُمْ وَاحِدٌ وَنَحْنُ لَهُ مُسْلِمُونَ.» (عنکبوت (۲۹) / ۴۶)

(... بگوئید گرویدیم به آنچه بر ما نازل شده است و آنچه بر شما نازل

شده است و خدای ما و خدای شما یکی است و ما تسلیم او هستیم.)

یک دین بیشتر نیست و نباید تفاوتی مابین گفته‌های پیغمبران برحق گذاشت:

«لَا تُفَرِّقُ بَيْنَ أَحَدٍ مِّن رُّسُلِهِ» (بقره (۲) / ۲۸۵)

(فرق نمی‌گذاریم بین هیچ یک از فرستادگان (یا افراد) او...)

این دین واحد، پس از حذف مظاهر یا فروعی که بعضی به تناسب زمان و مکان

از ابتدا وجود داشته و بعضی بعداً مزید شده است، در سه جمله یا سه ماده‌ی زیر

خلاصه می‌شود:

۱- دنیا را خدایی است واحد.

۲- بشر مقید به وظایف و آدابی می‌باشد.

۳- پس از مرگ بهشت و جهنمی در کار است.

ماده اول در اصطلاح شرع «توحید» نامیده می‌شود و اساس ایمان است. مفهوم

طبیعی و مادی آن این است که دنیا تحت اراده و نظم مُتَقَنّی که ناشی از مبداء

واحدی است، اداره می‌شود.

۱. ولی نباید تصور کرد که چون پیغمبران همان راهی را که بشر به تدریج و به زحمت طی می‌کند، قبلاً طی کرده و به‌ما نشان داده‌اند، پس برای مؤمنین تنها عقیده و تمسک به دین کافی خواهد بود و توجه و پیمایش راهی که بشر متمدن از طریق علوم و صنایع یعنی فعالیت‌های زندگی طی می‌کند لازم نیست. خیر! به‌طوری که تجربه نشان داده است صرفِ خواندن و شنیدن آیات و دستورات و حتی عمل کردن ظاهری و قشری به دستورهای اخلاقی کافی نیست. زیرا که فهمیدن این حقایق و اجرای صحیح دستورها رشد و تجربه و تربیت طولانی لازم دارد و این رشد و تربیت باید از همان طریق ابتلاء به زندگی و تمرین حاصل شود. بسیار دیده‌ایم که تقدس توأم با جهالت چه انحراف‌ها و چه خشکی و حتی قساوت قلب و خودخواهی و غروری به بار آورده است. چه وسواسی‌ها که عین کثافت بوده و چه محبت‌ها که عین خسارت و خیانت درآمده است!

ماده دوم همان عبادات یا فروع دین است که نسبت به خدا و خلق و نفس هر سه تعلق می‌گیرد و با مظاهر و ظواهر ابراز شده و عمل مؤمن را تشکیل می‌دهد و جنبه نفی آن به تقوا تعبیر می‌گردد.

ماده سوم مسئله آخرت و احیای پس از مرگ می‌باشد که در قرآن به لقاءالله (یعنی ملاقات یا دیدار خدا) نیز تعبیر شده است و بازگشت به خدا خوانده می‌شود. البته هر یک از مواد فوق دارای مفهوم‌های مختلف و شقوق و فصول زیاد است و به‌طور کلی دین نیز درعین ثابت و واحد بودن، مانند همه چیز روزگار، مشمول اصل تکامل بوده، از زمان و زبان پیغمبری به پیغمبر دیگر کامل‌تر می‌شود.

ضمناً ناگفته نماند که این طرز خلاصه کردن ادیان «مِنْ عِنْدِي» نیست بلکه تأسی به قرآن است که در آیات متعددی، از جمله در آیه ۶۹ سوره‌ی مائده (۵) می‌فرماید:

«إِنَّ الَّذِينَ آمَنُوا وَالَّذِينَ هَادُوا وَالصَّابِئُونَ وَالنَّصَارَى مَنْ آمَنَ بِاللَّهِ وَالْيَوْمِ الْآخِرِ وَعَمِلَ صَالِحًا فَلَا خَوْفٌ عَلَيْهِمْ وَلَا هُمْ يَحْزَنُونَ»

(کسانی که ایمان آوردند و یهودان و صابئون و نصارا هر کس ایمان به خدا و آخرت داشته باشد و عمل شایسته نماید، باید نه ترسی به خود راه دهد و نه محزون باشد).

### ۳- اشکالات بشر و سیر تاریخی انبیاء<sup>۱</sup>

بشر در هر یک از ادوار تاریخ خود نسبت به هر یک از سه ماده‌ی فوق و به دلایل و طرق مختلف مخالفت کرده و به زحمت زیر بار آنها رفته است. بهتر است ضمن مطالعه سریع سیر تاریخی پیغمبران، این اشکالات را یک به یک ببینیم و از خود قرآن شاهد آوریم که در این مورد حکم مدعی را دارد.

#### اولین ندای هدایت

اولین پیغمبری که کتب الهی سراغ می‌دهند که بعد از آدم ابوالبشر برای هدایت یک عده گمراه مبعوث شده است، حضرت نوح است. تعلیمات نوح در آن زمان که بشر مراحل سادگی اولیه و صفای کودکانه را می‌پیمود، بیشتر متوجه خداشناسی (انحراف

۱. این محث قدری بیش از آنچه برای ورود به مطلب لازم است، تفصیل یافته است. ولی به‌خودی خود بحثی است که چه از نظر انسان‌شناسی و چه از لحاظ معتقدات مذهبی قابل توجه می‌باشد. ضمناً خواهید دید، قصص قرآن چگونه پایه‌ی مراحل تکامل بشر پیش می‌رود و انبیاء در عین آنکه همگی ناطق به کلمه واحدی بودند، چه تناسب‌هایی با زمان و مکان داشته‌اند.

از بت پرستی) و مختصری خبر از آخرت بوده است. نوح پشتکار فوق العاده‌ای در مبارزه با شرک به خرج می‌دهد. مردم را به پرستش خالق یکتا که «نازل کننده باران و رویاننده گیاهان و عطاکننده اموال و اولاد است»<sup>۱</sup> دعوت می‌نماید. برای معاصرین او که عادت به پرستش رب‌النوع‌های متعدد، طبق اوهام و خیالات خود داشته و هنوز مفهوم امور کلی در مغزشان نقش نبسته بود و تصویری از انضباط عالم نمی‌کردند، قبول خدای واحد غیر محسوس برایشان محال می‌آمد و با این حرف طوری بیگانه بودند که دست در گوش و جامه بر سر کشیده، از پیش نوح فرار می‌کردند. وقتی نوح در دعوت خود زیاد اصرار ورزید، مردم به دفاع شدید از خدایان مصنوع و محبوب خویش پرداختند:

«وَمَكْرُوا مَكْرًا كَبِيرًا»

وَقَالُوا لَا تَذَرُنَّ آلِهَتَكُمْ وَلَا تَذَرُنَّ وَدًّا وَلَا سُوَاعًا وَلَا يَئُوثَ وَيَعُوقَ  
وَسُرًّا»<sup>۲</sup>

اعیان قوم حيله بزرگی اندیشیدند و احساسات عوام را علیه کسی که با خدایان دست پرورده عزیز آنها آغاز به مخالفت کرده بود، تحریک نمودند تا کار یکسره شود... ولی طوفان آمد و نسل کفار، یعنی کسانی را که به قول نوح قابل اصلاح نبودند و جز کافر و فاجر نمی‌زاییدند، از بین برد.

### اصلاح نژاد

به این ترتیب اولین نخبه‌گیری (به اصطلاح علمای طبیعی selection) در مزرعه بشریت به عمل آمد و باغبان چیره‌دست، بوته‌های نامرغوب را ریشه کن نمود و فقط چند پایه افراد صالح باقی گذاشت تا به تولید و تکثیر مجدد پردازند.

نسل‌های متوالی این افراد صالح طبق قانون وراثت و تحت تأثیر عوامل محیط هر یک به طرفی متمایل گشت و در بین کشت‌های بعدی و طی سال‌های متمادی، انواع افراد اعم از صالح ظاهر شد. اما باز لازم آمد پیغمبر تازه‌ای برای اصلاح مجدد نژاد برانگیخته شود:

۱. نوح (۷۱) / ۱۱ و ۱۲.

۲. نوح (۷۱) / ۲۲ و ۲۳: و دسیسه سختی به کار بردند؛

و گفتند: معبودان خود را رها مکنید، به خصوص «ود»، «سواع»، «یعوث»، «یعوق» و «نسر» را.



«ثُمَّ أَنْشَأْنَا مِنْ بَعْدِهِمْ قَرْنًا آخَرِينَ.» (مؤمنون ۲۳ / ۳۱)

(سپس بعد از آنها دوران دیگر (یا گروه دیگر) پدید آوردیم.)

«فَأَرْسَلْنَا فِيهِمْ رَسُولًا مِنْهُمْ أَنْ اعْبُدُوا اللَّهَ مَا لَكُمْ مِنْ إِلَهٍ غَيْرُهُ أَفَلَا

تَتَّقُونَ.» (مؤمنون ۲۳ / ۳۲)

(پس در میان آنها از خودشان رسولی فرستادیم (تا بگویند) خدا را بندگی کنید (زیرا) برای شما خدایی غیر او نیست (و چون چنین است) پس چرا ترس ندارید؟)

«وَقَالَ الْمَلَأُ مِنْ قَوْمِهِ الَّذِينَ كَفَرُوا وَكَذَّبُوا بِلِقَاءِ الْآخِرَةِ وَأُثِرْنَا فِي

الْحَيَاةِ الدُّنْيَا مَا هَذَا إِلَّا بَشَرٌ مِثْلُكُمْ يَأْكُلُ مِمَّا تَأْكُلُونَ مِنْهُ وَيَشْرَبُ مِمَّا

تَشْرَبُونَ.» (مؤمنون ۲۳ / ۳۳)

(اشراف قوم آنهایی که کافر شده و تکذیب آخرت را کرده (ضمناً) در زندگانی دنیا نعمشان داده بودیم، گفتند: این شخص نیست مگر بشری مثل شما (که) از آنچه شما می‌خورید، می‌خورد و از آنچه شما می‌آشامید، می‌آشامد.)

«وَلَئِنْ أَطَعْتُمْ بَشَرًا مِثْلَكُمْ بِئْسَ الَّذِي كَفَرْتُمْ.» (مؤمنون ۲۳ / ۳۴)

(و اگر شما اطاعت بکنید بشری را که مثل خودتان است، در این صورت ضرر خواهید کرد (کلاه سرتان خواهد رفت).)

«أَيَعِدُّكُمْ أَنْتُمْ إِذَا مِتُّمْ وَكُنْتُمْ تُرَابًا وَعِظَامًا أَنْتُمْ مُخْرَجُونَ.»

(مؤمنون ۲۳ / ۳۵)

آیا (راست است که) به شما وعده می‌دهد وقتی مردید و خاک و استخوان شدید (دو مرتبه) شما خارج خواهید شد (زنده خواهد شد)؟!)

«هِيَ هَاتَ هَيْهَاتَ لِمَا تُوعَدُونَ.» (مؤمنون ۲۳ / ۳۶)

(چه بعید (و محال) است آنچه به شما وعده می‌دهد!!)

«إِنَّ هِيَ إِلَّا حَيَاتُنَا الدُّنْيَا نَمُوتُ وَنَحْيَا وَمَا نَحْنُ بِمَبْعُوثِينَ.»

(مؤمنون ۲۳ / ۳۷)

(حقیقت این است که جز زندگی دنیا چیز دیگری در بین نیست، می‌میریم و به دنیا می‌آییم و ما زنده بشو نیستیم (بار دیگر برانگیخته نمی‌شویم).)

«إِنَّ هُوَ إِلَّا رَجُلٌ افْتَرَىٰ عَلَى اللَّهِ كَذِبًا وَمَا نَحْنُ لَهُ بِمُؤْمِنِينَ.»

(مؤمنون ۲۳ / ۳۸)

(یقیناً جز این نیست که این شخص بر خدا دروغ می‌بندد و ما گرونده بر او نخواهیم بود.)

آیات فوق می‌رساند که رسول از خارج بر آن مردم نیامد. از میان و از همان نوع خودشان، فرد صالح تکامل یافته‌ای پیدا می‌شود که قد علم کند و بگوید، مردم خدا را بندگی کنید و از او بترسید که جز او موجود قابل ستایش دیگری نیست. سرکرده‌های قوم کسانی که دست از عقیده‌ی توحیدی اجداد برداشته و منکر آخرت شده و در دنیا راحتی یافته و تن پرور و ضایع گردیده‌اند حرف‌هایی می‌زنند و اشکالاتی پیش پای پیغمبر تازه می‌گذارند که در این سلسله آیات، نمونه‌های برجسته و شاهد‌های زنده‌ای از آن خلاصه شده است. به طوری که ملاحظه گردید، این اشکالات جنبه نظری و استدلالی داشته و نغمه‌ی تازه‌ای است که بعد از زمان نوح ساز شده است و به طور وضوح تکامل انسان و پیشرفت او را در فهم مطلب و تشخیص اشکالات می‌رساند. ولی در هر حال هنوز راجع به ماده‌ی دوم ادیان یعنی «وظایف و آداب»، صحبتی در بین نیست و اشکال بیشتر راجع به ماده‌ی سوم یعنی رستاخیز پس از مرگ است. در آیات دیگری که باز راجع به همین دوران بعد از نوح، یعنی زمان هود و صالح نازل شده است، اشاره به اشکالات مربوط به ماده اول می‌شود:

«وَالْيَٰسِرَٰتِ غَادٍ أَهَٰهُمْ هُودًا قَالَ يَا قَوْمِ اعْبُدُوا اللَّهَ مَا لَكُم مِّنْ إِلَٰهٍ غَيْرُهُ  
إِن أَنْتُمْ إِلَّا مُفْتَرُونَ.» (هود ۱۱ / ۵۰)

(و برای قوم عاد برادر آنها هود را (فرستادیم). به قوم گفت: خدا را پرستش کنید (که) برای شما الهی جز او نیست، به حقیقت (آنچه غیر از این می‌گویید) افترا می‌زنید.)

«قَالُوا يَا هُودُ مَا جِئْتَنَا بِبَيِّنَةٍ وَمَا نَحْنُ بِتَارِكِي آلِهَتِنَا عَنْ قَوْلِكَ وَمَا  
نَحْنُ لَكَ بِمُؤْمِنِينَ.» (هود ۱۱ / ۵۳)

(گفتند ای هود برای ما دلیل مسلم و نشانه‌ای نیاورده‌ای و ما روی حرف تو از خدایان خود دست بردار نیستیم و باورکننده‌ی تو نیز نمی‌باشیم.)

«إِن نُّقُولُ إِلَّا اِعْتِرَاكَ بَعْضُ آلِهَتِنَا بِسُوءٍ.» (هود ۱۱ / ۵۴)

(آنچه می‌گوییم این است (که در نتیجه اسائه ادب) بعضی از خدایان ما تو را علیل کرده‌اند...)

«وَالِي تَمُودَ أَخَاهُمْ صَالِحًا» (هود (۱۱) / ۶۱)

(و به تمود برادر آنها صالح را (فرستادیم)...) )

«أَتْنَهَانَا أَنْ نَعْبُدَ مَا يَعْْبُدُ آبَاؤُنَا وَإِنَّا لَفِي شَكٍّ مِمَّا تَدْعُونَا إِلَيْهِ مُرِيبٍ»

(هود (۱۱) / ۶۲)

(... (گفتند) آیا تو ما را از پرستش آنهایی که پدرانمان می پرستیدند منع می کنی، در حالی که ما نسبت به آنچه تو ما را دعوت می کنی، کاملاً در شک هستیم.)

اشکال همان اشکال زمان نوح است: ترک پرستش خدایان. خدایانی که مال آنها است و از اجدادشان به آنان به ارث رسیده است! پیشرفتی که نسبت به زمان نوح مشاهده می شود، این است که لااقل حاضر به شنیدن حرف هود می شوند و از او بی‌نه و دلیل می خواهند و بعد ادعای او را ناشی از مرض یا حالتی می پندارند که در نتیجه اسائه ادب به خدایان دامن گیرش شده است.

وقتی برای این قبیل اقوام، شواهد طبیعی و دلایل منطقی مثمرتر واقع نمی شد، قبول دعوی پیغمبران را موکول به دیدن شواهد غیرعادی و آثار محیرالعقول یا معجزاتی می نمودند که بر دل آنها تأثیر شدید نماید. بنا به حکایات کتب مذهبی و نقل های متعدد قرآن، بالاخره چنین آیاتی نازل می شد و در هر حال نکته قابل توجه این است که وقتی آخرین فرد قابل هدایت ایمان می آورد و پس از تلاش های طولانی پیغمبر زمان، امید اصلاح برای سایرین منقطع می گردید، بلا نازل می شد. بلاهایی که کافرین و فاسقین را ریشه کن نموده، به تعبیر مکرر قرآن سبب بریدن دنباله یا اضمحلال نسل آنها می گشت:

«فَقَطَّعَ دَابِرَ الْقَوْمِ الَّذِينَ ظَلَمُوا»<sup>۱</sup>

«فَبَعْدًا لِلْقَوْمِ الظَّالِمِينَ»<sup>۲</sup>

«وَقَضَيْنَا إِلَيْهِ ذَلِكَ الْأَمْرَ أَنَّ دَابِرَ هَوَالَاءَ مَقْطُوعٌ مُصْبِحِينَ»<sup>۳</sup>

و به این ترتیب یک نشو و نمای مجدد در نژاد اصلاح شده شروع می گشت.

۱. انعام (۶) / ۴۵: پس ریشه آن ستمگران برکنده شد...

۲. مؤمنون (۲۳) / ۴۱: ... دوری [از رحمت خدا] باد بر ستمگران.

۳. حجر (۱۵) / ۶۶: داستان را به اطلاعش رساندیم که صبح گاهان ریشه این قوم [نابکار] برکنده خواهد شد.

### حضرت ابراهیم مؤسس ادیان و افکار جدید

به این ترتیب پس از اصلاحات و نخبه چینی‌های مکرر از کشتزار آزمایشی اصلاح‌نژاد بشر، فرد خالص وارسته‌ای به نام ابراهیم سردرمی‌آورد که نزد باغبان، بسیار عزیز است. این فرد طوری رشد یافته است که معبودهای مصنوعی بشر را رها کرده، از پرستش ستارگان و ماه و خورشید سر باز زده و بالاخره با میل و تسلیم روی به آن کسی می‌آورد که تمام آسمان‌ها و زمین‌ها را سرشته است:

«إِنِّي وَجَّهْتُ وَجْهِيَ لِلَّذِي فَطَرَ السَّمَاوَاتِ وَالْأَرْضَ حَنِيفًا وَمَا أَنَا مِنَ الْمُشْرِكِينَ»<sup>۱</sup>

نونهال جدید، پس از یک سلسله آزمایش‌ها و فعل و انفعالات خالص کننده، چون از امتحان خوب بیرون می‌آید، به عنوان نمونه منتخب و پدر مربیان نوع بشر برگزیده می‌شود:

«وَإِذِ ابْتَلَىٰ إِبْرَاهِيمَ رَبُّهُ بِكَلِمَاتٍ فَأَتَمَّهُنَّ قَالَ إِنِّي جَاعِلُكَ لِلنَّاسِ إِمَامًا»<sup>۲</sup>

برای پاداش و به منظور حفظ نژاد، اضافه بر اسمعیل به او اسحق عطا می‌شود و از اسحق یعقوب. ولی به او گفته می‌شود که این خلعت و مأموریت پیشوایی بشر در نسل تو، فقط شامل افراد استثنایی خاصی است که معصوم و مبرای از ناخالصی‌های منتقله در نطفه و مکتسبات بعدی بوده، ظالم نباشند. یعنی کوچک‌ترین انحراف و اختلافی از حق و حقیقت ابراز ندارند:

«قَالَ وَمِنْ ذُرِّيَّتِي قَالَ لَا يَنَالُ عَهْدِي الظَّالِمِينَ»<sup>۳</sup>

اولین دست پرورده ابراهیم برادرزاده او لوط است. قوم لوط مانند قوم نوح و هود و صالح، دست از بندگی خدای یگانه برداشته، برای او شفیع‌ها ساخته‌اند و غیر از

۱. انعام (۶) / ۷۹: من حق گرایانه وجود خود را متوجه کسی که آسمان‌ها و زمین را آفریده است کرده‌ام؛ و در جرگه‌ی شرک‌ورزان نیستم.

۲. بقره (۲) / ۱۲۴: [به یاد آر] وقتی که ابراهیم را صاحب‌اختیارش به اموری چند [مثل شکستن بت‌ها، فتنه آتش، تجدید بنای کعبه و اسکان خانواده‌اش در سرزمین بی‌آب و علف مکه مکلف کرد و] در آزمون نهاد و او همه [مراحل] را به انجام رساند؛ [آنگاه خدا] فرمود: تو را [سرمشق و] پیشوای مردم قرار می‌دهم...

۳. بقره (۲) / ۱۲۴: ... [ابراهیم] گفت: از دودمان من [چطور]؟ گفت: [اگر شایسته باشند، که] پیمان من شامل ستمگران نخواهد شد.

دنيا به آخرتی پای‌بند نیستند. ضمناً از اوان صفای کودکی پا فراتر نهاده و مانند جوانی که تازه بوی شهوت به مشامش می‌رسد، از راه صحیح غرائز جنسی منحرف گردیده، به عمل شیخ لواط دل بسته‌اند! اینجا است که ماده دوم ادیان یعنی «قید به وظایف و قبول آداب» برای بشر دست و پا یافته پیش می‌آید و همین امر برنامه اصلاحی مأموریت لوط را تشکیل می‌دهد. قومی که نه درک خالق و قوانینی در دنیا می‌نمایند و نه از عواقب و آخرتی می‌ترسند، البته حاضر نمی‌شوند دست از مشغولیت شهوانی بردارند. مشکل بزرگی در مقابل تعلیمات پیغمبر خدا ابراز می‌دارند. چنین قومی قابل دوام نیست و اگر نسلی بگذارد برای بقا و تکامل بشریت خطرناک است. خواه ناخواه باوجود تمام ترس و تأثر ابراهیم و لوط، دو مَلِکِ همان دو مَلِکی که به ابراهیم بشارت اسحق را می‌دهند، مأمور هلاک و برانداختن نسل قوم لوط می‌گردند. ولی قبلاً به لوط خبر می‌دهند دست آن عده معدود از مؤمنین را گرفته و شبانه فرار کند و فقط زنش را که هم‌نوع سایرین است و باید هلاک شود، به جا بگذارد:

«وَكَذَلِكَ نُنْجِي الْمُؤْمِنِينَ.» (انبیاء (۲۱) / ۸۸)

(... و این طور مؤمنین را نجات می‌دهیم.)

### نسل ابراهیم

میوه مستقیم ابراهیم، حضرت یعقوب ملقب به اسرائیل درخت باروری می‌شود که ۱۲ شاخه می‌دهد. ثمره آن شاخه‌ها بعدها به نام بنی اسرائیل دنیا را پر کرده و به مصداق:

«وَأْتَى فَضَّلْتُكُمْ عَلَى الْعَالَمِينَ.» (بقره (۲) / ۴۷ یا ۱۲۲)

(... من شما را بر جهانیان برتری دادم.)

ابتدا نگهبان و ناشر کلمه توحید در دنیا می‌شوند. دوران تاریک قرون وسطی که می‌رسد، امانت‌داران و نقل‌دهندگان سواد و دانش گردیده، با اختراع چاپ، قرون جدید را افتتاح می‌نمایند و بالاخره در عصر جدید، پایه‌های کاخ اقتصاد بین‌الملل را تشکیل داده، محققین و متفکرین درجه اول عالم از میان آنها پیدا می‌شود.

### در برابر عشق و مال

ثمره مقدم و بلافصل یعقوب که روی حساب احتمالات وراثت، فعلاً تنها فرد خالص شجره ابراهیم است، یوسف می‌باشد. جسماً و روحاً خالی از نقص و کاملاً

متناسب است. به صورت زیبا و به سیرت پاک. وعده پروردگار در باره این اولاد کامل باید بعدها وفا شود و به پاداش نیکوکاری حکمت و دانش نبوت دریابد. گردش روزگار و تحولات محیط او را به مصر، یعنی سرزمین مردم شهرنشین متمدن آن زمان می‌رساند. در آنجا است که مأموریت سه گانه الهی را باید انجام دهد.

درست است که قوم لوط نابود شده‌اند، ولی شهوت در خمیره بشر قوت یافته است. وجه خاصی از شهوت که در نتیجه رشد تازه دامنگیر انسان گردیده و چیزی است که بعدها آنرا عشق خواهند نامید، پدیدار گردیده است. شعراء با آب و تاب نورانیت آنرا سروده، حتی پرتوی از آثار الوهیتش خواهند خواند. این شیطان خوش خط و خال نفس، با برگزیده خدا به سختی گلاویز می‌گردد؛ ولی در مقابل برهان حق و اراده‌ی متین او مغلوب و سرنگون می‌شود. این یکی از بندهای ماده دوم ادیان است که یوسف آن را عملاً تعلیم می‌دهد و مواجهه با مخالفت آتش سوزان شهوت و مکر عظیم زنان می‌گردد.

ضمناً ماده اول و ماده سوم نیز به قوت خود باقی است. وقتی یوسف گرفتار زندان می‌شود، اولین درد دل او به دو نفر رفیق محبس این است که قوم مصر (و یا اهل دربار) ایمان به خدا ندارند و از آخرت چشم پوشیده‌اند. قبل از بیان حاجت آنها زبان به هدایت گشوده می‌گوید:

«يَا صَاحِبِي السَّجْنِ أَرَبَابٌ مُتَّفَرِّقُونَ خَيْرٌ أَمِ اللَّهُ الْوَاحِدُ الْقَهَّارُ.»  
(یوسف (۱۲) / ۳۹)

(ای رفیقان زندان آیا رب‌النوع‌های متفرق‌متشت بهتر است یا خداوند یکتای صاحب قدرت؟)

گرفتاری زندان پس از هفت سال به سر می‌آید و به طوری که شنیده‌اید، ساحت یوسف با اقرار مدعی دل‌باخته از تهمت‌های ناپاک مبرا می‌گردد. پس از آن در روزگاری که جامعه‌ی تازه متمدن بشری مصادف با مسائل مالی عمومی می‌گردد، خداوند به دست یوسف تعلیم مالیه‌داری و جیره‌بندی و اداره‌ی امور اقتصادی را می‌دهد. این مأموریت بند دیگری از ماده‌ی دوم ادیان است. یوسف در مقابل عشق و در مقابل مال که دو محرک اصلی فساد دنیای متمدن است، به خوبی پایداری کرده، به بشر تا به ابد درس پاکدامنی و امانت می‌دهد و محرک سوم یعنی حکومت و ریاست را مسخر می‌نماید.

مشکلات بزرگی که در برابر این مأموریت خطیر در آن روز ظاهر شد، اولاً عدم وسیله پیش‌بینی و تأمین آتیه بود. ثانیاً توالی هفت سال نعمت پی‌درپی که قاعدتاً می‌بایستی اشخاص را به تن‌پروری و مهمل‌گذااردن وسایل تولید بکشاند و بالاخره فشار شدید و طولانی قحطی هفت ساله که توأم با هجوم گرسنگان داخلی و خارجی بوده است. این مشکلات که شاید هیچ‌گاه در تاریخ نظیر پیدا نکرده باشد، در اثر بینایی، درستی و شهامت یک فرد، یک فرد خداپرست پاک، مغلوب و منحل می‌گردد.

آوازه‌ی یوسف در اقطار و اکناف کشور مصر بلند شد و قبطیان با آغوش باز خانواده‌ی او را در خود پذیرفتند و قوم کوچک ۱۲ فامیلی بنی‌اسرائیل در مصر به نشر نام خدای یگانه و ارائه زندگی ساده فعال صالح پرداختند.

### یک مظهر دیگر از مفسد تمدن

ظاهراً شعیب یکی از بنی‌اسرائیل اعقاب خالص نژاد ابراهیم بوده است که در شهر مدین، نزدیک پایتخت مصر با رواج فساد جدیدی روبه‌رو می‌شود که طفیلی تازه تمدن بشر و ملازم با حرفه کاسبی است: کم‌فروشی و فریب در معامله. شعیب برنامه را از سر می‌گیرد. در سایه عبادت خدا و تبعیت از دستور او، مردم را از کم‌فروشی و اشاعه فساد نهی می‌کند.

«وَالَّذِينَ مَدِينٍ أَخَاهُمْ شُعَيْبًا» (هود ۸۴ / ۱۱)

(و به مدین برادر آنها شعیب را (فرستادیم)...) )

«قَالَ يَا قَوْمِ اعْبُدُوا اللَّهَ مَا لَكُمْ مِنْ إِلَهٍ غَيْرُهُ» (هود ۸۴ / ۱۱)

(... شعیب گفت ای قوم خدا را بندگی کنید که غیر او برای شما

معبودی نیست...)

«وَلَا تَنْقُصُوا الْمِكْيَالَ وَالْمِيزَانَ» (هود ۸۴ / ۱۱)

(... و در کیل و ترازو کم و کاست نکنید...)

«إِنِّي أَرَأَيْتُمْ بَخِيرٌ وَإِنِّي أَخَافُ عَلَيْكُمْ عَذَابَ يَوْمٍ مُحِيطٍ»

(هود ۸۴ / ۱۱)

(... مسلماً من در این نصیحت خیر شما را در نظر دارم و ترس از عذاب

روز احاطه کننده برای شما دارم.)

«وَيَا قَوْمِ أَوْفُوا الْمِكْيَالَ وَالْمِيزَانَ بِالْقِسْطِ» (هود(۱۱) / ۸۵)

(و ای قوم کیل و ترازو را به سنگ تمام و از روی اندازه و عدالت بگیریید...)

«وَلَا تَبْخَسُوا النَّاسَ أَشْيَاءَهُمْ وَلَا تَعْتُوا فِي الْأَرْضِ مُفْسِدِينَ.»

(هود(۱۱) / ۸۵)

(... و از اموال و اشیاء مردم نگاهید و در زمین تباهی نجسته در زمره مفسدین نباشید.)

«قَالُوا يَا شُعَيْبُ أَصْلَابُكَ تَأْمُرُكَ أَنْ تَتْرُكَ مَا يَعْبُدُ آبَاؤُنَا أَوْ أَنْ تَفْعَلَ

فِي أَمْوَالِنَا مَا نَشَاءُ إِنَّكَ لَأَنْتَ الْحَلِيمُ الرَّشِيدُ.» (هود(۱۱) / ۸۷)

(گفتند ای شعیب آیا نماز تو است که به تو دستور می دهد، ما دست از خدایانی که پدرانمان می پرستیدند، برداریم و یا در اموال خود به نحوی که دلخواهمان است عمل نکنیم؟ تو که آدم بردبار عاقلی هستی!)

«قَالَ يَا قَوْمِ أَرَأَيْتُمْ إِنْ كُنْتُ عَلَيَّ بَيِّنَةٍ مِّنْ رَبِّي وَرَزَقَنِي مِنْهُ رِزْقًا

حَسَنًا» (هود(۱۱) / ۸۸)

(گفت ای قوم (چه خواهید گفت) اگر ببینید که من بر طریق روشن مسلمی از پروردگار خود هستم و نصیب نیکوئی از جانب او بمن داده شده است! ...)

«وَمَا أُرِيدُ أَنْ أُخَالِفَكُمْ إِلَيَّ مَا أَنْتُمْ عَنْهُ» (هود(۱۱) / ۸۸)

(... غرض من در ممانعت شما مخالفت و دشمنی نیست...)

«إِنْ أُرِيدُ إِلَّا الْإِصْلَاحَ مَا اسْتَطَعْتُ وَمَا تَوْفِيقِي إِلَّا بِاللَّهِ عَلَيْهِ تَوَكَّلْتُ

وَأَلَيْهِ أُنِيبُ.» (هود(۱۱) / ۸۸)

(... قصدی جز اصلاح شما تا آنجایی که در قدرتم باشد، ندارم و موفقیت من فقط بسته به خدا است که به او توکل می کنم و به سوی او بازگشت می نمایم.)

«قَالُوا يَا شُعَيْبُ مَا نَفَقَهُ كَثِيرًا مِّمَّا تَقُولُ وَإِنَّا لَنَرَاكَ فِينَا ضَعِيفًا»

(هود(۱۱) / ۹۱)

(گفتند ای شعیب (خلاصه آنکه) بیشتر حرف های تو را ما نمی فهمیم و تو را در بین خود ضعیف می بینیم...)



«وَلَوْلَا رَهْطُكَ لَرَجَمْنَاكَ وَمَا أَنْتَ عَلَيْنَا بَعِيزٌ.» (هود(۱۱) / ۹۱)

(... اگر (ملاحظه) اقوامت نبود سنگسارت می‌گردیم و زور تو البته به ما نمی‌رسد.)

این بود آخرین جوابی که به شعیب دادند! اهل مدین در درک افکار شعیب اظهار عجز کامل نموده و در قبول آنها مقاومت به خرج می‌دهند. به هیچ وجه حاضر نیستند زیر بار حدود و مقرراتی که خلاف میل یا معمول باشد، بروند. این مقاومت در سلب اختیار و محدودیت آزادی مشکل بزرگی است که در زمینه‌ی ماده دوم ادیان در برابر انبیاء قیام نموده است.

### ظهور موسی

به تدریج که اجتماعات بشری متشکل می‌گردید و تمدن پیشرفت می‌نمود، براهمیت ماده دوم ادیان، خصوصاً در آنچه راجع به روابط مردم با یکدیگر و مقررات قومی است، افزوده می‌شد. بشر پیش می‌رود و پایه‌ی تکامل بشر انبیاء برانگیخته می‌شوند: گاهی چون دایه، برای نگاهداری کودک نحیف از زمین خوردن و زمانی برای جلوگیری از پرتاب شدن جوان پرشور... و بالاخره (به طوری که عنقریب خواهیم دید) برای نشان دادن جاده طولانی پرخطر، ولی پر حاصل حیات، به مرد تازه بالغ! بنابراین تعلیمات حضرت موسی توجه زیادی به دستورات مربوط به زندگی فردی و تشکیلاتی نموده، به اصطلاح علمای دین، جنبه دنیایی آن خیلی قوت می‌گیرد.

بعثت حضرت موسی در مرحله اول برای نجات اقلیت ضعیف بنی اسرائیل از چنگال اسارت و مظالم شدید قبطیان بود. پادشاه قهار جبار آنها فشار را به جایی رسانده بود که پسران بنی اسرائیل را سرمی‌برید و دختران را به کنیزی می‌داد! در تاریخ انبیاء اولین مرتبه است که با چنین مأموریتی مصادف می‌شویم. در تاریخ بشر هم شاید اولین بار باشد که در نتیجه توسعه اجتماع و پیشرفت نظام، این طور قدرت در دست یک فرد متمرکز می‌گردد. تکامل بشر مشیت خداوند است<sup>۱</sup> جنبه مثبت آن باید پیش رود، ولی با جنبه منفی آن که در این مورد فساد ناشی از قدرت و غرور حاصله از خودمختاری است، باید مبارزه شود. این مبارزه اولین مرتبه در جایی که

۱. هر چند بعضی از متقدمین و بدبینان مدعی واقعیت و منکر حقانیت آن باشند!

طرفین در شدیدترین اختلاف و در عدم تعادل کامل قدرت قرار دارند، به دست پیغمبر خدا صورت می‌گیرد، تا عبرت آیندگان شود و بدانند که بنیان کاخ ظلم بالاخره سست بوده و چگونه قوم ضعیف ممکن است مسلط بر قوی و وارث آنها گردیده و از ذلیل‌ترین مقام به پیشوایی دنیا برسد:

«إِنَّ فِرْعَوْنَ عَلَا فِي الْأَرْضِ وَجَعَلَ أَهْلَهَا شِيَعًا يَسْتَضِعُّ طَائِفَةً مِنْهُمْ يُدَبِّحُ أَبْنَاءَهُمْ وَيَسْتَحْيِي نِسَاءَهُمْ إِنَّهُ كَانَ مِنَ الْمُفْسِدِينَ.»  
(قصص (۲۸) / ۴)

(به‌درستی که فرعون برتری جست در زمین و اهل زمین (اهل مصر) را به طبقات (عالی و دانی) تقسیم کرد. طایفه‌ای از آنها را ناتوان ساخته، پسرانشان را سر می‌برید و دختران را زنده می‌گذاشت. حقا که از فسادکاران بود.)

«وَأُرِيدُ أَنْ نَمُنَّ عَلَى الَّذِينَ اسْتَضَعُّوا فِي الْأَرْضِ وَنَجْعَلَهُمْ أَئِمَّةً وَنَجْعَلَهُمُ الْوَارِثِينَ.» (قصص (۲۸) / ۵)

(و اراده می‌نمائیم که بر توسری خورده‌ها منت گذارده و آنها را پیشوا و وارث (سایرین) قرار دهیم.)

پس از نجات دادن بنی‌اسرائیل<sup>۱</sup> از مصر - که با درنظر گرفتن اوضاع و احوال معجزه بزرگی محسوب می‌شود - حضرت موسی در ضمن کوچ دادن آنها به کنعان،

۱. قوم یهود که اینقدر در قرآن اهمیت و نام پیدا کرده و دربه‌دوری اولیه آنها در نتیجه اعتقاد به خدای یگانه و فرار از قبیله پدری از حضرت ابراهیم شروع شده است، حق دو منت بزرگ به گردن دنیا دارد: توحید و آزادی.

این دو منت به قیمت هزاران مصائب و گرفتاری‌ها که طی تاریخ عجیب یهود ادامه داشته است، نصیبشان گردیده است (قرآن مکرر آنرا به‌نام گرفتاری بزرگ که از جانب خداوند پرورش دهنده باشد، یاد می‌کند: بقره (۲) / ۴۹ - «وَفِي ذَلِكُمْ بَلَاءٌ مِّن رَّبِّكُمْ عَظِيمٌ.») و تورات کشمکش‌هایی را که زاییده آوارگی و برتری است، از زمان خود ابراهیم نشان می‌دهد.

وقتی به تاریخ یهود مراجعه کنید، می‌بینید این وضع تقریباً در تمام ادوار پس از متفرق شدن در نقاط دنیا نیز همراه بنی‌اسرائیل بوده است (و احتمال کلی دارد که در نتیجه شقاوت‌های قومی و عنادی که با حق و حقیقت ابراز داشته‌اند به مصداق آیه بقره (۲) / ۶۱ - «وَضُرِبَتْ عَلَيْهِمُ الذِّلَّةُ وَالْمَسْكَنَةُ وَبَاءُوا بِغَضَبٍ مِّنَ اللَّهِ» بعدها نیز ادامه داشته باشد).

بیچارگی‌های زمان قدیم که نهایت شدت آن در مصر بود، بالاخره منتهی به ظهور حضرت موسی و تشکیل سلطنت خدائی پُراقتداری شد که ضرب‌المثل تاریخ شده است و سبب استحکام و اشاعه‌ی فکر توحید گردید.

وارد مرحله‌ی دوم مأموریت بعثت خود می‌گردد. آیات و الواح تورات که جامع یک سلسله حکمت و موعظه و دستورات است، بر موسی نازل می‌شود. این مرحله نیز تا آن زمان در تاریخ انبیاء و در تاریخ بشر بی‌سابقه بود. پس از آنکه انسان در نتیجه‌ی آزمایش‌ها و نخبه‌گیری‌های متوالی قرون گذشته تا اندازه‌ای تصفیه و تکمیل گردید و صاحب بصیرت بیشتر و لایق اخذ تعلیمات شد، کتاب دستورالعملی به نام تورات برای او نازل گردید:

«وَلَقَدْ آتَيْنَا مُوسَى الْكِتَابَ مِنْ بَعْدِ مَا أَهْلَكْنَا الْقُرُونَ الْأُولَىٰ بَصَائِرَ

لِلنَّاسِ وَهَدْيًى وَرَحْمَةً لَّعَلَّهُمْ يَتَذَكَّرُونَ.» (قصص ۲۸) / (۴۳)

(و به تحقیق بعد از آنکه قرون (یا اهل زمان) اولیه را هلاک کردیم، به موسی کتابی دادیم، شامل بینایی‌ها به جهت مردم و راهنمایی و رحمت تا شاید یادآوری و پند گیرند.)

حضرت موسی، چه در مقدمه‌ی خطاب خود به فرعون و چه در رأس دستورات تورات، ابتدا دعوت به بندگی خدای یگانه و سپس ترس از عذاب آخرت می‌نماید و در هر یک از دو مورد مصادف با مخالفت مخصوص می‌گردد.

فرعون در نتیجه‌ی غرور سلطنت که منتهی به داعیه‌ی الوهیت شده بود منکر پروردگار عالمیان می‌شود. البته حفظ مقام و مصالح شخصی او چنین مخالفتی را

→ اما پراکندگی که یهودیان بعد از غلبه بخت‌النصر و خرابی مجدد بیت‌المقدس (به دست تیتوس امپراطور روم) در عالم پیدا کردند، آنها را همه جا در اقلیت و مظلومیت قرار داد؛ به طوری که همیشه برای حفظ جان و تأمین نان مجبور بودند بیش از سایرین زحمت بکشند و استعداد و تدبیر از خود بروز دهند. به این ترتیب، یهودیان ملت پرکار هنرمند زیرکی گردیده و در تمام قرون وسطی علم و هنر را در خورجین آوارگی، از کشوری به کشور دیگر به عنوان سرمایه می‌بردند تا در آنجا تبدیل به پول نمایند. ولی باز امان جانی نداشته و قانوناً همه جا محکوم و توسری خور بودند. این است که در طلیعه قرون جدید، همین که مختصر روشنایی علم در فجر دنیا ظاهر شد و نسیم صبحگاه حقوق بشری در افکار وزیدن گرفت، یهودیان علمدار علم و آزادی گردیدند. از آن به بعد است که می‌بینیم مرتباً در فرانسه، در انگلستان، در آلمان و بالاخره در آمریکا و روسیه عده زیادی از بزرگان یهود تحت عناوین مختلف جمهوریت، حقوق بشریت، تساوی نژاد، آزادی مذهب، دموکراسی، مبارزه با برده فروشی، سوسیالیسم و غیره. دوش به دوش ملل مسیحی یعنی رقیب‌های سابق علیه انکیزیسیون، تحمیل عقاید، برتری نژادی، حکومت‌های اشرافی و غیره و سایر چیزهایی که چندین قرن سبب بدبختی‌های آنها شده بود، جنگیدند. به طوری که ما امروز در صف پیشروان آزادی، نام یهودیان معروفی مانند مندلسون - لوی یورن - هایش هاینه - گابریل رایسر - رمس - کارل مارکس - بارون - دورتچلید - دیزرائلی و غیره را می‌بینیم که ظاهراً برای خدمت به بشریت، ولی باطناً برای نجات قوم ذلیل یهود، فداکاری کرده و تحت عنوان دنیاپسند آزادی، برای خود تأمین حیثیت و حیات نموده‌اند.

ایجاب می‌نماید.<sup>۱</sup> این نوع مخالفت با ادیان که جنبه‌ی نظری نداشته و از روی منافع و زائیده‌ی احساسات است، با شدت و ضعف مختلف در تمام ادوار و از طرف کسانی که به اصطلاح قرآن متکبرین نامیده می‌شوند، ابراز می‌گردد. بشر وقتی به راحتی و تنعم رسید، خود را مستغنی از خدا می‌پندارد و وقتی صاحب قدرت شد، میل ندارد کسی را فوق خویش ببیند و دست به سرکشی و فساد می‌گذارد.

اما بنی اسرائیل مخالفت‌های نوع دیگر با پیغمبر نجات‌دهنده‌ی خود ابراز می‌داشتند. در مقابل کلمه توحید یادگارهای زمان بت‌پرستی و مشکلات عظیمی که در ذهن انسان آن روز در درک ذات کلی غیر محسوس طبعاً وجود داشت، جلوه‌گر می‌شد. بنی اسرائیل در حضور موسی از او می‌خواستند خدا را به چشم ببینند و در غیاب چند روزه موسی، گوساله سامری را سجده کردند.<sup>۲</sup> بعدها نیز بنی اسرائیل، در طی قرون ابتدایی تاریخ خود، هر جا که با اقوام مشرک تماس پیدا می‌کردند، فوراً شیفته بت و مجسمه‌ها گردیده و برای خدای خود محل و هیکل و صفات بشری می‌ساختند. شاید همین احتیاج درونی آنها به محسوس نمایاندن و مخصوص کردن ذات باری تعالی بوده است که علاقه به ساختن معبد و انجام تشریفات قربانی و غیره را این اندازه در بین آنها متداول کرده است.

در مقابل آداب و وظائف دین نیز، مخالفت بنی اسرائیل کم از مخالفت در قبول توحید نبود. لجاج یهود و ایرادهای بنی اسرائیلی معروف است. عصیان آنها به جایی رسید که مدت چهل سال در بیابان سرگردان شدند. وقتی پای جنگ می‌رسید، می‌گفتند: ما اینجا منتظر می‌نشینیم، تو و خدایت بروید قلعه را فتح کنید و ما بعداً وارد خواهیم شد!

خلاصه آنکه، چه در زمان حضرت موسی و چه بعد از او، قوم بنی اسرائیل اسماً قوم خداشناس خداپرستی بودند و جز عده‌ی بسیار قلیل که به زحمت زیربار معنای توحید و سختی انضباط دین می‌رفتند، بقیه مردمانی از خدا بی‌خبر، بدخواه یکدیگر، عنود، سرکش و ظالم و مادی بودند. نگاهداشتن آنها در طریق راست، مانند حفظ تعادل ناپایدار، کار بسیار مشکلی بود. تاریخ بنی اسرائیل یک سلسله عهد شکنی‌های

۱. شعراء (۲۶) / ۲۳ تا ۳۵.

۲. این قضیه نیز آزمایشی شد که منتهی به اصلاح نژاد گردید یعنی حضرت موسی دستور داد برای توبه عمل، تمام قوم شمشیر به دست گرفته یکدیگر را بکشند، تا آنکه خون شرک ریخته شده و نسل بقایای بت‌پرستی قطع گردد.

مکرر و عصیان‌های متوالی را نشان می‌دهد که توأم با مصائب شدید ملی بوده<sup>۱</sup> و هر دفعه منتهی به ظهور نبی مصلحی گردیده، موقتاً آرامش و گاهی اوقات اقتدار پیدا می‌کردند. ولی مجدداً اوضاع از سر شروع می‌شد؛ تا آنکه به ظهور حضرت مسیح ختم گردید و رابطه آن قوم با خدا منقطع گشته و پیغمبری بر آنها مبعوث نشد.

### حضرت مسیح

حضرت مسیح با آنکه از بنی اسرائیل و در میان بنی اسرائیل مبعوث گردید، تعلیمات او از حدود قوم مخصوص یهود تجاوز نمود و به سهولت و سرعت از طرف ملت متمدن روم پذیرفته و کاملاً جنبه‌ی عمومی و بسط جهانی پیدا نمود. اوضاع دنیای آن زمان و احتیاج تکامل بشر چنین ایجاب می‌کرده است که به جنبه‌ی اخلاقی و تربیت احساسات لطیف انسانی بیشتر پرداخته شود. تعلیمات روحانی حضرت عیسی در امپراتوری روم ک طبقه‌ی خواص آن در نتیجه برخوردارگی کامل از نعمات مادی، بسیار خودپرست و بی‌رحم گردیده و از کمالات انسانی محروم شده بودند و طبقه کثیر عوام در نتیجه محرومیت از حقوق و مزایای مادی و معنوی از هرگونه ترقی و امید بهبودی مأیوس شده بودند، مانند داروی شفا بخشی جلوه گر شد که پیر و جوان را حیات تازه می‌دمید<sup>۲</sup>. بنابراین دین مسیح پس از گذراندن مراحل دشوار توسعه اولیه و معرفی در دنیا از همه طرف استقبال شد. به طوری که می‌توان گفت، برخلاف ادیان پیشین با مشکلات روبه‌رو نگردید. البته بشر در طی قرون گذشته تا اندازه‌ای رشد یافته و برای درک حقیقت و قبول نیکی تا اندازه‌ای مهیا گشته بود. پیروان مسیح بیشتر از دریچه احساسات درآمدند و متخلق به صفات مهربانی و دستگیری شده و عواطف عالیه انسانی را که خود به خود مطلوب هر بشر سالم، اعم

۱. آیات ۸۳ تا ۸۸ و ۹۲ تا ۱۰۳ سوره بقره (۲) اشاره به همین موضوع دارد.

۲. قرآن ضمن وصف انبیاء و حکایت از اظهاراتی که هر یک در ابتدای دعوت خود کرده‌اند، در چند مورد از آنها اظهارات منفی نقل می‌نماید:

یکی از حضرت ابراهیم که می‌گوید «وَمَا أَنَا مِنَ الْمُشْرِكِينَ» (انعام (۶) / ۷۹) این در موقعی است که سراسر دنیا را شرک گرفته بود. دیگر از حضرت عیسی که می‌فرماید «وَلَمْ يَجْعَلْنِي جَبَّارًا شَقِيًّا» (مریم (۱۹) / ۳۲). (و همچنین از معاصر او حضرت یحیی). این دفاع نفس و ادعیه در زمانی اظهار شد که دنیا را ظلم و شقاوت فرا گرفته بود. پیغمبر خدا بعد از کلمه «وَأَوْصَانِي بِالصَّلَاةِ وَالزَّكَاةِ مَا دُمْتُ حَيًّا. وَبِرَأِّ بَوَالِدَتِي» (مریم (۱۹) / ۳۱ و ۳۲) چنین خصلت اخلاقی را که کاملاً مورد احتیاج و ضروری روز بوده است، بیان می‌نماید.

از هر مذهب و نژاد است، توصیه و تحریک نمودند:

«ثُمَّ قَفَّيْنَا عَلَىٰ آثَارِهِم بِرُسُلِنَا وَقَفَّيْنَا بِعِيسَىٰ ابْنِ مَرْيَمَ وَآتَيْنَاهُ الْإِنجِيلَ  
وَجَعَلْنَا فِي قُلُوبِ الَّذِينَ اتَّبَعُوهُ رَأْفَةً وَرَحْمَةً» (حدید (۵۷) / ۲۸)

(پس از آن به دنبال آثار آنها فرستادگانمان را فرستادیم در تعقیب آنها

عیسی بن مریم، و در دل‌های پیروان او رأفت و رحمت قرار دادیم ...)

این جنبه که در واقع مربوط به ماده دوم ادیان و فقط آن قسمت از ماده است که راجع به روابط مردم با یکدیگر می‌باشد، طوری تقویت شده بود که مواد اول و سوم دین یعنی جنبه‌های توحید و آخرت را پوشانید. چنان که می‌دانید، در زمان حواریون اولیه و مبلغین بعدی، دعوت مردم به دیانت مسیح از طریق مباحث فلسفی و جدال‌های دینی شروع نشد، بلکه وسیله انتشار، غالباً ارائه‌ی معجزات و فضائل اخلاقی بوده و از هر راه، اعمال رأفت و خدمت به خلق و اثبات فداکاری‌های نفسانی، ناظرین را شیفته خود نموده‌اند. این نکته البته در مطالعه خصوصیات و عوامل رواج مسیحیت بسیار مهم می‌باشد. در حقیقت مسیحیون ایمان به خدا و انتظار آخرت را از راه احساسات و لطایف روحانی خریداری کرده‌اند.<sup>۱</sup> مسیحیت به هیچ وجه دین را به عنوان یک موضوع استدلالی که مأخوذ از عقل و محصول مشاهدات منطقی در طبیعت باشد، جلوه نمی‌دهد؛ بلکه آن را یک امر وجدانی درونی می‌داند که منبعث از روح لطیف و ملازم با طبع سلیم بشریت است. حتی اصول عقاید را به طور تعبد و به صورت اسرار غیرقابل بحث تلقین می‌نماید.<sup>۲</sup> با این ترتیب، البته وقتی از طریق دل

۱. شاید این توجه خالی از فایده نباشد که در قرآن و در زیارت‌های شیعه حضرت عیسی به لقب روح‌الله خوانده می‌شود. در افکار و بیانات علمای مسیحی هم اشاره و استناد به روح فوق‌العاده زیاد می‌باشد و دامنه آن تا زبان عادی ملل اروپایی توسعه یافته‌است و در ادبیات مغرب زمین بیش از شرق صحبت از روح به میان می‌آید.

۲. مطلبی که در اینجا در حاشیه مبحث اصلی پیش می‌آید و خود موضوع قابل مطالعه جداگانه‌ای است، تأثیر خصوصیات مذهب مسیح در طرز فکر و طرز انتقاد مخالفین امروزی مذاهب در دنیا می‌باشد. البته اغلب انتشاراتی که در کشور ما علیه ادیان دیده می‌شود و جنبه جدی علمی دارد، ترجمه مستقیم یا اقتباس غیرمستقیم از نوشته‌های اروپائیان است. اگر دقت کرده باشید، در این انتقادات هر جا به طور صریح یا تلویحاً نظر به دیانت و به روحانیون مسیحی می‌باشد، انتقادکنندگان غالباً به همانجا متوقف شده‌اند. بعضی از آنها ابداً اطلاع از اسلام نداشته یا نخواسته‌اند آن را به حساب بیاورند و بعضی دیگر توجه ضعیف به آن کرده‌اند. به طوری که از نظر مطلق تحقیق، این مطالعات و انتقادات کاملاً ناقص و نارسا هستند. البته، ما مسلمین حضرت عیسی (ع) و تعلیمات او را از جانب خدا می‌دانیم و حضرت رسول تصدیق ←

با اشخاص روبه‌رو شدیم و زبان عقل را بستیم، پای جدال کمتر در میان می‌آید و مخالفت شدید نیز ابراز نمی‌شود.

### پیغمبر آرین

مذهب توحیدی دیگری که به موازات عیسویت بر امپراتوری بزرگ دیگری در آن زمان حکومت می‌کرد و مابین آنها وجوه شباهت چند وجود دارد مذهب زرتشت است.

اگر علامت معرفه یا به اصطلاح سمبل مسیحیت بخشش اخلاقی و خدمت به خلق است، دین زردشت نیز که در سه جمله معروف «پندار نیک، گفتار نیک، کردار نیک» خلاصه می‌شود، کاملاً جنبه اخلاقی داشته و صفای جسم و جان و روشنایی و آبادی جهان را طالب است. در اینجا راستی، پاکی و مبارزه با شر و فساد و کمک به عوامل خیر بسیار تقویت یافته است. به طوری که در دین زرتشت نیز عقیده به مبدء و معاد و جنبه نظری دین، در سایه جاذبه اخلاقی و احساساتی آن، مقبولیت پیدا می‌کند.

بنابراین بدون آنکه با اشکالات بزرگ مواجه شود، محبوبیت و پیروان زیاد پیدا کرد. در هر حال به نظر می‌آید، حدوث یا رواج مذاهب مسیحیت و زرتشت مصادف با برهه‌ای از دوران تکاملی بشر بوده است که غرایز اخلاقی به حد کمال رشد یافته انسان فطرتاً مایل و محتاج به پاکی و نیکی گردیده؛ ولی هنوز قوای دماغی و فکر علمی - انتقادی او آنقدر پیش نرفته بود که عقل احساسات را عقب زند و در تشخیص‌های وجدان شک بیاورد و مافوق آرزوهای فطری طالب چیز دیگری باشد. هنوز عقل و فکر علمدار تکامل و ترقی بشر و محور زندگی او نگردیده بود.

روی هم‌رفته دوران «احساسات»، دوران راحتی برای توسعه ادیان پاک و تزکیه نفوس بوده است. اشکالات از زمانی مجدداً شروع شد که مردم چشم و گوش باز

---

→ کننده تورات و انجیل بوده است. ولی همان‌طور که ادیان مطابق سیر تکاملی بشر پیش رفته‌اند، بشر هم بایستی تبعیت از سیر تکاملی انبیاء کرده باشد. بسیاری از ایرادهایی که انتقادکنندگان به مذاهب می‌گیرند، یا در نتیجه تحریف مذهب حضرت مسیح است که در اثر طول زمان و فقدان نسخه اصلی انجیل حاصل شده است و یا به واسطه وجود نواقص و عدم تناسب‌هایی می‌باشد که جواب آنها به‌وجه کامل در اسلام داده شده است و یا اصولاً ایرادهایی است که به افکار و اعمال کشیش‌ها و پیروان وارد بوده و ارتباطی با خود دین ندارد. اگر مخالفین دین تحقیق کافی در اسلام کرده بودند و اگر اروپاییان به تناسب سایر شئون تکامل یافته خود، در دیانت نیز دست از سنن کهنه برداشته، متجدد و مسلمان شده بودند، مسلماً طرز انتقادهای جور دیگر می‌شد و مسلماً دنیا غیر از این که هست، می‌بود.

کردند و به قضاوت دل قانع نشدند.

به طوری که می‌دانیم، امپراتوری وسیع روم پس از قبول مسیحیت دیری نپایید که در نتیجه هجوم قبائل ژرمن منقسم به دو دولت شد: روم شرقی در سیر تکاملی خود متوقف و روم غربی پایمال وحشی‌ها گردید و به زودی تمام دنیای مسیحیت در تاریکی قرون وسطای مغرب زمین فرو رفت. بنابراین اشکال مورد بحث پیش نیامد؛ بلکه تعلیمات روحانی مسیح بسیار مفید واقع گردید و تا اندازه‌ای جلوی سبیت و خشونت‌های دوران توحش را گرفت. در این مدت نه تنها دیانت اروپاییان از جنبه‌های عقلی و نظری خود پیشرفت نمود؛ بلکه چند قدم نیز از ابتدا بعقب گذاشت و با قبول تثلیث وارد وادی شرک شد. موقعی که در طلیعه قرون جدید، اروپاییان سر از خواب غفلت برداشتند و به علم و تمدن گراییدند و اهل مشاهده و استدلال شدند، عقاید دینی در خمیره نژادی و آداب قومی آنها طوری ریشه دوانده بود که مدت‌ها، باز به عنوان اصول مسلم و جدانی، مقبول و محفوظ ماند. ایراد و انتقاد به آن، در قرون معاصر بیشتر پدیدار شد و کار به جایی رسید که وقتی دیدند فاصله مابین اسلوب زندگی و طرز فکر آنها با عقاید دینی روز به روز زیادتر می‌شود، رسماً تفکیک قائل شدند و دین و دنیا را از هم جدا کردند<sup>۱</sup> و حتی عده‌ای به کلی از دیانت استعفا داده و دسته «آزادفکران» را تشکیل دادند و عده دیگر تعلیمات انجیل را مانند یادگارهای شیرین زمان کودکی عزیز و محفوظ نگاهداشتند.

در ایران وضع طور دیگر بود. از اواخر سلطنت ساسانیان به علایم و آثار چندی از تردید و تحقیق در دین برمی‌خوریم و عکس‌العمل‌هایی در مقابل دیانت اخلاقی زرتشت مشاهده می‌کنیم. مذهب عجیب مانی و دعوی مزدک نشانه‌های همین موضوع می‌باشد. یک نمونه‌ی بسیار برجسته که تاریخ ادبیات آن را ثبت کرده است، افکار برزویه طبیب حکیم معاصر انوشیروان می‌باشد. برزویه به طوری که در مقدمه کتاب «کلیده و دمنه» تشریح می‌نماید، طبع کنجکاوی بلندی داشته که نتوانسته است راضی به معتقدات میراثی اجدادی بشود. پس در جستجوی حقیقت و درک هدایت برمی‌آید. در اقوال و عقاید مسالک مختلف تحقیق می‌کند. همه را تاریک و خودخواه می‌بیند. تنها چیزی که جملگی برآیند، خدمت به خلق است. بنابراین شغل طبابت را اختیار می‌نماید که لااقل بر جراحات جسمانی خلایق مرهم بگذارد...

۱. به این دلیل و دلیل اجتماعی دیگری که در مرحله دوم از راه طی شده اشاره خواهیم کرد.



می‌بیند این هم فایده ندارد و رفع بیماری‌های جسمانی جلوی مرگ و فنا را نمی‌گیرد. درد اساسی جای دیگر و دوی اصلی باید چیز دیگر باشد؛ سر به اقلیم‌های دور می‌گذارد و وارد کشور هندوستان می‌شود، شاید گوهر حقیقت را در آنجا بیابد. آنجا هم عطش حقیقت‌طلبی او به آب حیات نمی‌رسد. به‌عنوان بدل و برای آنکه دست خالی به‌دربار ولی‌نعمت خود، پادشاه ایران برنگشته باشد کتاب حکمت‌آمیز «کلیله و دمنه» را با مشقات زیاد به‌دست آورده، به ایران ارمغان می‌آورد: پیشروان بشر طالب حکمت و تشنه حقیقت شده‌اند!

نمونه دیگر سلمان فارسی است. می‌گویند سلمان ابتدا از محترمین روحانیون زردشتی بود و در درگاه پادشاه منزلت و مقامی داشته است. بعداً با وجود تأثر پادشاه، خود را در آغوش مسیحیت می‌اندازد، تا آنکه بالاخره سیر و سلوک در آفاق و انفس او را به دروازه اسلام می‌رساند. در آنجا عطش او کاملاً سیراب و نایل به امنیت و ایمان کامل می‌گردد.

### آخرین ندای هدایت یا مرحله نهائی سیر

در روزگاری که مذاهب مسیحیت و زردشت در دو امپراتوری بزرگ دنیا در کمال بسط و اقتدار بودند از افق دور افتاده‌ی عربستان، از نسل ابراهیم پیغمبری ظاهر شد و دینی به سبک ابراهیم به‌نام اسلام بر عالمیان اعلام نمود!

این دین مصدق ادیان گذشته بود، ولی در طرز تکوین و اسلوب تعلیم با آنها فرق بسیار داشت و به فراخور دوران‌های دیگری ترتیب داده شده بود.

همان‌طور که حضرت ابراهیم و اسمعیل در ضمن بنای کعبه از خدا خواسته بودند که:

«رَبَّنَا وَابْعَثْ فِيهِمْ رَسُولًا مِّنْهُمْ يَتْلُو عَلَيْهِمْ آيَاتِكَ وَيُعَلِّمُهُمُ الْكِتَابَ

وَالْحِكْمَةَ وَيُزَكِّيهِمْ» (بقره (۲) / ۱۲۹)

(پروردگار ما در میان آنها از خودشان پیغمبری برانگیز که نشانه‌ها و دلایل تو را بر آنها بخواند و به آنها کتاب و حکمت بیاموزد و از پلیدی‌ها آنها را پاکیزه نماید...)

پس از ۲۶۰۰ سال سیر زمانه این دعا بروفق ناموس طبیعت و تکامل بشریت با مختصر اختلافی اجابت می‌گردد و از میان اعراب مستعربه اولاد اسمعیل به‌مصدق آیه:

«هُوَ الَّذِي بَعَثَ فِي الْأُمِّيِّينَ رَسُولًا مِّنْهُمْ يَتْلُو عَلَيْهِمْ آيَاتِهِ وَيُزَكِّيهِمْ وَيُعَلِّمُهُمُ الْكِتَابَ وَالْحِكْمَةَ وَإِن كَانُوا مِن قَبْلُ لَفِي ضَلَالٍ مُّبِينٍ»  
(جمعه (۶۲) / ۲)<sup>۱</sup>

او همان کسی است که در میان بی سوادان پیغمبری را برانگیخت که بر آنها آیات و نشانه‌های او را می‌خواند و پاکشان کرده کتاب و حکمت به آنها تعلیم می‌دهد. ولو آنکه قبلاً در گمراهی آشکاری بوده باشند.

پیغمبری ظاهر می‌شود که طبق برنامه قبلی ابتدا آیات خدا یعنی دلایل توحید و شواهد قیامت را دیده و به مردم می‌خواند. پس از آن در صدد تزکیه خلایق از لوث مفساد و معاصی برآمده و بر قلبی که کم و بیش مواجه با حق و تا اندازه‌ای معصوم از خطا شده‌اند، تعلیم کتاب و حکمت می‌نماید.<sup>۲</sup>

در تعلیمات حضرت رسول، آن سه ماده خلاصه ادیان به وجه کامل تعقیب می‌شود و پایه امر بر توجه به خالق از راه مشاهده طبیعت و تسلیم عاشقانه کلی مطلق در مقابل مشیت حق و اعراض از هر چه غیر اوست می‌باشد:

«إِنِّي وَجَّهْتُ وَجْهِيَ لِلَّذِي فَطَرَ السَّمَاوَاتِ وَالْأَرْضَ حَنِيفًا وَمَا أَنَا مِنَ الْمُشْرِكِينَ»<sup>۳</sup>

اولین کلامی که بر پیغمبر وحی می‌شود، خواندن است:

«اقْرَأْ بِاسْمِ رَبِّكَ الَّذِي خَلَقَ»<sup>۴</sup>

خواندن به نام پرورش دهنده خود که جهان را خلق کرده است!

در مخلوقات توجه به انسان می‌شود. نه تنها به وضع حاضر او، بلکه بر تمام مراحل تکاملی او که از حالت مایع بسته شده شروع شده است: «خَلَقَ الْإِنْسَانَ مِنْ عَلَقٍ»<sup>۵</sup>

۱. و همچنین مضمون‌های شبیه به آن در: بقره (۲) / ۱۴۷ و آل عمران (۳) / ۱۵۹.

۲. این طرز رسالت و مأموریت را قرآن فقط در مورد حضرت خاتم‌انبیاء بیان می‌کند و دعوت حضرت موسی و حضرت عیسی به این ترتیب نبوده است (سوره قصص (۲۸) آیات ۳ تا ۴۹ راجع به حضرت موسی و سوره آل عمران (۳) آیات ۴۹ تا ۵۲ راجع به حضرت عیسی علیهم السلام).

۳. انعام (۶) / ۷۹: من حق گرایانه وجود خود را متوجه کسی که آسمان‌ها و زمین را آفریده است کرده‌ام؛ و در جرگه شرک‌ورزان نیستم.

۴. علق (۹۶) / ۱: بخوان به نام صاحب‌اختیارت که آفرید.

۵. علق (۹۶) / ۲: انسان را از جنین ابتدایی آفرید.

مجدداً امر می‌شود، بخوان! و خداوند را کریم‌تر بدان! تنها نشانه‌ای که از کرم خداوند داده می‌شود، تعلیم انسان از راه قلم است! تعلیم چیزهایی که انسان نمی‌دانست.

«اقْرَأْ وَرَبُّكَ الْأَكْرَمُ»

الَّذِي عَلَّمَ بِالْقَلَمِ

عَلَّمَ الْإِنْسَانَ مَا لَمْ يَعْلَمُ»<sup>۱</sup>

بعدها نیز قرآن خیلی صحبت از خلقت انسان می‌نماید. از شروع تکوین که نطفه «درهم پیچیده ممزوج»<sup>۲</sup> است تا گرفتاری‌های زندگی که او را صاحب گوش و چشم می‌کند.<sup>۳</sup> دو عضوی که بیش از هر عضو تعلیمات اسلام با آن سروکار دارد: گوش برای شنیدن و درک مطالب، چشم برای مشاهده مستقیم و تشخیص واقعی و موهوم. قرآن بندگانی را بشارت می‌دهد که گوش به سخن فرا داده و نیکوترین آنها را پیروی می‌کنند:

«الَّذِينَ يَسْتَمِعُونَ الْقَوْلَ فَيَتَّبِعُونَ أَحْسَنَهُ أُولَئِكَ الَّذِينَ هَدَاهُمُ اللَّهُ  
وَأُولَئِكَ هُمُ الْوَالِدُونَ»<sup>۴</sup>

قرآن، پست‌ترین جنبندهاگان در نزد خدا را مردمان کر و لال می‌داند که تعقل نمی‌نمایند:

«إِنَّ شَرَّ الدَّوَابِّ عِنْدَ اللَّهِ الصُّمُّ الْبُكْمُ الَّذِينَ لَا يَعْقِلُونَ»<sup>۵</sup>

هدایت این پیغمبر برای زندگان و شنوندگانی است که توجه می‌نمایند و در ناینیانی که قبول نشانه‌های خدا را نمی‌کنند، تأثیر نخواهد داشت. به این ترتیب اسلام خود باب مجادله را افتتاح می‌نماید و از مشکلات استقبال می‌کند.

۱. علق (۹۶) / ۳ تا ۵: بخوان، و صاحب اختیار تو به غایت کریم است.

همان خدایی که [نوشتن را] به وسیله قلم آموزش داد.  
و به انسان آنچه نمی‌دانست، آموخت.

۲. درهم پیچیده ممزوج یا: Complexe hétérogène

۳. دهر (۷۶) / ۲.

۴. زمر (۳۹) / ۱۸: همانان که به سخن‌ها گوش فرا می‌دهند و از بهترین آن پیروی می‌کنند؛ آنان کسانی هستند که خدا راه را به ایشان نموده است و خردمندند.

۵. انفال (۸) / ۲۲: بدترین موجودات زنده در نظر خدا کسانی هستند که [در مقابل حق] کر و گنگ و بی‌خردند.

از طرف دیگر، ظهور اسلام پس از پیغمبران قبلی، آخرین اتمام حجت خداوند است. بشر به حدی از کمال رسیده است که چه در مقابل وجدان و احساسات و چه در مقابل عقل، دیگر نمی تواند بهانه‌ای برای بت پرستی و اعراض از حق داشته باشد:

«لَا إِكْرَاهَ فِي الدِّينِ قَدْ تَبَيَّنَ الرُّشْدُ مِنَ الْغَيِّ»<sup>۱</sup>

قبول دین حق، دیگر احتیاج به اکراه و تحمیل ندارد. راه رشد و کمال، از بیراهه گمراهی مشخص شده است! بعد از این اگر کسی باز اصرار در شرک بورزد حتماً از راه لجاج است. مدارا و مرافقت با گمراهان لجوجی که سد راه حق و مانع هدایت خلق می شوند، منطقاً مجاز نیست و باید با چنین دشمنان مزاحم به دفاع و مقاتله برخاست.<sup>۲</sup> جامعه بشریت نیز طوری با هم ارتباط پیدا کرده و می کند که افراد و اقوام در سرنوشت یکدیگر شریک خواهند بود. بنابراین صلاح نیست مفسدین و منافقین را در خود قبول نمایند. وظیفه هر کس و هر ملت باید طرد افراد مودی و اصلاح و تکمیل افراد ناقص باشد. بنابراین امت اسلام با وظیفه امر به معروف و نهی از منکر که بر او واجب شده است، امتی می شود که در واقع باید بر دنیا خروج نماید:

«كُنْتُمْ خَيْرَ أُمَّةٍ أُخْرِجَتْ لِلنَّاسِ تَأْمُرُونَ بِالْمَعْرُوفِ وَتَنْهَوْنَ عَنِ الْمُنْكَرِ»<sup>۳</sup>

خلاصه آنکه، اسلام نه تنها از لحاظ اصول، جنبه قطعی نظری به خود گرفته و حاضر به بحث و جدال می شود، بلکه در عالم عمل نیز حالت مدافع و مبارز سرسختی را پیدا می کند که باید با هر گونه مخالفت روبه‌رو شود.

بنابراین از روزی که محمد بن عبدالله (ص) دهان به کلمه «لَا إِلَهَ إِلَّا اللَّهُ» گشود، سیلاب مشکلات از هر طرف به سوی او و تابعین او سرازیر گردید... از مشکلاتی که

۱. بقره (۲) / ۲۵۶: در [پذیرش] دین اکراه [و اجباری] نیست؛ [فقط راه] کمال از [راه] تباهی مشخص شده است؛ ...

۲. در مذهب عیسویت که پایه آن بر رأفت و تحبیب قلوب است، البته جنگ کردن معنی نداشت و بنا به گفته درمنگام مبارزه و مقابله با امپراتوری مقتدر روم در آن زمان امکان پذیر نبود. معذالک دین مسیح نیز مانند ادیان گذشته و مانند هر مسلک فکری و نهضتی که قهراً با منافع مادی و حیثیات ظاهری و علائق فکری طبقات مردم اصطکاک پیدا می کند، از مخالفت و مزاحمت و حمله‌های مخالفین ایمن نبوده و بدون تصادم و جنگ نتوانسته است پیشرفت نماید.

۳. آل عمران (۳) / ۱۱۰: شما نیکوترین مردمی هستید که به جهان عرضه شدید، [زیرا یکدیگر را] به رفتار شایسته فرا می خوانید و از ناپسند بازمی دارید...

ناشی از تصادم منافع و یا حسادت‌ها و رقابت‌های قومی بوده است، در اینجا صحبت نمی‌کنیم. برای روشن شدن مطلب، به آن قسمت از مشکلات که جنبه اصولی نظری دارد و مربوط به مواد سه‌گانه دین می‌شود، با استفاده از آیات خود قرآن اشارات چندی می‌نمائیم. این اشکالات را گو این‌که در آن زمان ابراز شده است، ولی چون حالا هم ایراد می‌شود، ضرر ندارد به دقت مطالعه کنیم.

اولاً: به نظر کفار جاهلیت بسیار عجیب می‌آمد که اصلاً بشود کسی این همه خداها را به یک خدا تبدیل نماید و شخصی پیدا بشود که بر او مطالبی از ناحیه خدا وارد آید:

«وَعَجِبُوا أَنْ جَاءَهُمْ مُنْذِرٌ مِنْهُمْ وَقَالَ الْكَافِرُونَ هَذَا سَاحِرٌ كَذَّابٌ.»

(ص (۳۸) / ۴)

(کفار تعجب کردند از اینکه بیم دهنده‌ای از میان خودشان بر آنها بیاید. و گفتند این شخص ساحر دروغگوئی است.)

«أَجْعَلِ الْآلِهَةَ إِلَهًا وَاحِدًا إِنَّ هَذَا لَشَيْءٌ عَجَابٌ.» (ص (۳۸) / ۵)

(یا خداوندان متعدد را خدای واحد کرده است؟ واقعاً که چیز عجیبی است!)

«مَا سَمِعْنَا بِهَذَا فِي الْمِلَّةِ الْآخِرَةِ إِنْ هَذَا إِلَّا اخْتِلَافٌ.» (ص (۳۸) / ۷)

(ما چنین چیزی در ملت اخیر (عیسویان) نشنیدیم. این نیست مگر اختراع از پیش خود.)

«أَنْزَلَ عَلَيْهِ الذِّكْرُ مِنْ بَيْنِنَا» (ص (۳۸) / ۸)

(چگونه از بین همه‌ی ما، قرآن بر او نازل شده است؟ ...)

در تأیید ایراد خود برای اثبات آنکه مدعی جدید شخص دروغگو یا مرد دیوانه‌ای است، بهترین نشانه آن همانا وعده آخرت را می‌گرفتند!

«وَقَالَ الَّذِينَ كَفَرُوا هَلْ نُدَلِّكُمْ عَلَى رَجُلٍ يُبَيِّنُكُمْ إِذَا مَرَّكُمْ كُلَّ مَمْرَقٍ

إِنَّكُمْ لَفِي خَلْقٍ جَدِيدٍ.

أَفْتَرَىٰ عَلَى اللَّهِ كَذِبًا أَمْ بِهِ جِنَّةٌ» (سبا (۳۴) / ۷ و ۸)

(کافرشدگان گفتند: می‌خواهید به شما مردی را نشان دهیم که خبر می‌دهد، وقتی پاره پاره و کاملاً متفرق و پراکنده شدید، در آفرینش تازه در خواهید آمد؟

این شخص برخدا افترا می زند و یا آنکه گرفتار دیوانگی شده است...  
وقتی پیغمبر از مشاهدات طبیعت و تجربیات زندگی، آیات خدا را بر آنها می خواند، چون نمی فهمیدند یا نمی خواستند به خود زحمت توجه و تعقل را بدهند، می گفتند دل و گوش ما به این حرف ها بدهکار نیست و بین ما و تو پرده است، تو هر چه می خواهی بکنی خودت می دانی، ما هم دنبال کار خود می رویم:

«وَقَالُوا قُلُوبُنَا فِي أَكِنَّةٍ مِّمَّا تَدْعُونَا إِلَيْهِ وَفِي آذَانِنَا وَقْرٌ وَمِنْ بَيْنِنَا وَبَيْنَكَ حِجَابٌ فَاَعْمَلْ لِنَا عَامِلُونَ»<sup>۱</sup>

البته صحبت به اینجا ختم نمی شد و حضرت در تبلیغ رسالت پافشاری بیشتر می فرمود. کفار هم در مقابل متوسل به حربه تهمت و تمسخر می شدند. می گفتند این افسانه های کهنه را محمد یا پیش خود بافته است و یا دیگران بر او دیکته می کنند. چون در اصل گفته ها و آیات نمی خواستند تدبر نمایند تا حق و باطل یا هدایت و ضلالت را تشخیص بدهند، تقاضای معجزات عجیب و غریب می کردند. خدا می فرمود: بگو از من که بشری مانند شما هستم، چیزی نخواهید. ولی در خلقت آسمان و زمین، در توالی شب و روز و عجایب نفس خود نظر کنید و ببینید، آیا آفریننده و گرداننده آنها کسی جز قادر متعال می تواند باشد؟ در این عالمی که هر چیز آن روی اندازه است و دارای سر رسید معین و هدف مسلمی است، آیا تعجب دارد شما را که روزی قطره آبی بیش نبودید و به این هیئت درآمده اید، پس از مرگ مجدداً زنده گردانیده به مراتب بالاتر برساند؟ ببینید این کتاب و این گفته ها آیا ممکن است ساخته بشر باشد؟ پس اگر در آن هدایت و سعادت خود را می بینید، ایمان بیاورید ...<sup>۲</sup>

البته عده زیادی تسلیم منطق قوی قرآن گردیده و مؤمن و فدایی می شدند. ولی عده ای گمراه تر از بهائم بر کفر و لجاج خود می افزودند. حضرت افسرده می شد و از انکار آنها به تردید می افتاد. آیه می رسید:

«تصور نکن از روی شعور انکار تو را می کنند، بلکه آرزوهای خود را خدای خویش قرار داده اند»<sup>۳</sup>.

۱. فصلت (۴۱) / ۵: و گفتند: قلب های ما نسبت به موضوع مورد دعوت در پوشش [و بی تفاوتی] است و در گوش های ما سنگینی است و بین ما و تو فاصله است؛ تو به کار خود پرداز، ما هم به کار خود.

۲. ممکن است به سوره ها و آیات زیر رجوع شود: مؤمنون (۲۳) / ۶۸ تا ۷۰ - اسراء (۱۷) / ۸۸ تا ۹۹ و ۱۰۵ تا ۱۰۷ - فرقان (۲۵) / ۴ تا ۹ و دنباله آن ۲۰ و ۲۱ و ۳۱ و ۳۲ و ۴۵ تا ۵۶.

۳. آیه ۲۹ سوره روم (۳۰)، پس از ۲۱ آیه متوالی که اولی آنها با کلمه اعتراض «أَوَلَمْ يَتَفَكَّرُوا فِي أَنفُسِهِمْ» ←

تو حرف خود را بزنی، کافی است خدا شاهد و پشتیبان تو باشد. اینها هم مانند گذشتگان منکر چیزهایی می‌شوند که علمشان احاطه نکرده است و هنوز تأویل آیات بر ایشان نرسیده است تا درک نمایند<sup>۱</sup>. مطمئن باش کسانی که به آنها بینایی و دانش داده شده است، وقتی این آیات را بخوانند، به درگاه خدا خواهند افتاد...»

یک مجادله و مخالفت دیگر با پیغمبر از ناحیه اهل کتاب و مخصوصاً یهودیان بود. در آنجا نیز پیغمبر از طریق برهان و ارایه آیات وارد می‌شد و خداوند به او دلداری داده و می‌فرمود: این آیات برای مردمانی است که صاحب عقل و دانش باشند و وقتی از روی بینایی نظر کنند، خواهند گروید<sup>۲</sup>.

خلاصه آنکه طبق آیات مذکور و آیات متعدد دیگری که در قرآن به حد وفور دیده می‌شود، تعلیمات اسلام، تعلیمات جامعی می‌باشد که نه مانند ادیان قدیم بر اعجاب و ترس بنا شده است و نه مانند مسیحیت بر احساسات تکیه می‌کند. بلکه دارای اساس روشن صریحی می‌باشد که باید از روی حق و یقین بر عقل و دانش استوار گردد و خود را مبتنی و محتاج به علم می‌داند.

این بانگ بلندی بود که وقتی در چهارده قرن قبل از مآذنه رفیع رسالت زده شد، سراسر عربستان را جاهلیت فرا گرفته بود. دنیا هنوز استعداد درک آن را نداشته چندین قرن دوران تاریک قرون وسطی را در پیش داشت. حالا که به تدریج اساس امور از دست صاحبان زر و زور گرفته شده و احساسات اخلاقی نیز مقام خود را به عقل و منطق تفویض می‌نماید و قرار است با روشنایی دانش، سرپرستی بشریت به دست کار و فعالیت سپرده شود، محیط عالم برای پذیرفتن دینی که اساسش بر علم و هدفش تکامل از طریق کار است<sup>۳</sup>، رفته‌رفته آماده می‌گردد. یقین است دین حنیف اسلام با رشحات ضعیفی که از نغمه‌های آن به گوش دنیای مسیحیت و مادیون می‌رسد، به زودی مقام واقعی خود را در عالم احراز خواهد نمود.

→ و دومی با جمله «أَوَلَمْ يَسِيرُوا فِي الْأَرْضِ» شروع می‌شود و در آیات ۲۲ و ۲۳ و ۲۴ آثار مختلف طبیعت به شهادت آورده می‌شود و همه جا گفته می‌شود: ما آیات را برای کسانی که اهل درس‌اند و تفکر و تعقل می‌نمایند، تشریح می‌کنیم.

۱. یونس (۱۰) / ۳۹.

۲. آیه ۱۰۵ سوره انعام (۶) و ۳۱ آیه متوالی ماقبل آن که راجع به انبیاء و بحث با یهودیان و کفار است و همچنین آیه ۱۶۲ سوره نساء (۴) پس از آیه ۹ بحث با اهل کتاب.

۳. رجوع شود به مقاله «کار در اسلام»، نشریه مهرماه ۱۳۲۵ انجمن اسلامی دانشجویان.

### دو سیر متضاد

در پایان این فصل، اینک که سیر عمومی پیغمبران را طبق بیان قرآن دیدید و تا اندازه‌ای حلقه‌های متوالی زنجیر طویل تعلیمات انبیاء را شناختید، ضرر ندارد اندکی مکث کنید و این سیر را با سیری که بشر در زمینه ادیان کرده و می‌کند مقایسه نماییم و تضاد یا تصادم مابین این دو سیر و تأثیری را که اولی بر دومی داشته است، ببینیم. این مطالعه نه تنها از جنبه‌ی تاریخی موضوع مفید است، بلکه چون در حال حاضر نیز مصداق‌های زنده دارد، پاره‌ای مطالب را روشن خواهد کرد.

اغلب مردم عقیده دارند که مخترع ادیان پیغمبران بوده‌اند. تصور می‌کنند آنها هستند که دستگاه‌های کهنات و روحانیت را درست کرده‌اند. پیغمبران را معماران واقعی و اصلی معابد و مؤلفین اولیه عقاید دینی بشر می‌دانند.

شاید حقیقت چنین نباشد. دین‌داری یا اصل اعتقاد و مخصوصاً ملاحظه از یک حاکم خارجی، به طوری که در فصل بعد توضیح بیشتر خواهیم داد، از ابتدا در فطرت بشر بوده است و در ضمن آیات گذشته، قرآن خلاصه تعلیمات پیغمبران سلف مانند نوح و صالح و غیره را بیان می‌فرماید و دیدید هیچ‌جا پیغمبران نمی‌گفتند: مردم خدایی را پرستید. آنها ابداً دعوت به پرستش و قبول دین نمی‌کردند. بلکه می‌گفتند: جز خدای یگانه چیز دیگر را نپرستید! درست است که حضرت ابراهیم معبدی بنا کرد (معبدی که هنوز هم باقی و قدیمی‌ترین بنای بشر است!) ولی معبدی که از فرط سادگی و خلوص به قیاس معابد پرشکوه و با پیرایه آن روز و امروز از معبد بودن فقط اسم آن‌را داشت<sup>۱</sup>... بهترین و تازه‌ترین شاهد مدعای ما همان کلمه «لَا إِلَهَ إِلَّا اللَّهُ» است. ببینید اساس اسلام و اولین کلمه دعوت محمدبن عبدالله (ص) با حرف نفی شروع می‌شود. قیام پیغمبر ما برای اثبات وجود خدا و ایجاد دین نبود. در اعتقاد اعراب و مردم آن زمان «خدا» قبلاً وجود داشت. حتی بیشتر از یک خدا! پیغمبر فریاد زد خداهای زیادی ساختگی را دور بریزید و فقط یک خدا را پرستید! همچنین مشرکین مردمان لاقید بی‌بند و باری نبودند؛ بلکه آداب دینی بسیار مفصل و دشواری داشتند. پیغمبر آداب و احکام را از تفرق و تشتت اوهام بیرون آورد و اعمال را متوجه به یک هدف و به وضع سهل و ساده طبیعی درآورد: «بُعِثْتُ عَلَى شَرِيعَةٍ سَهْلَةٍ».

۱. شاید خیلی‌ها ندانند که اسلام زینت کردن مساجد را منع نموده است.



منظور آنکه از ابتدا سیر طبیعی فطری بشری در طریق اعتقاد به خالق و ترس از عوامل مؤثر غیبی بوده است! منتها در اثر جهالت، مخصوصاً قیاس به نفس در وادی ظلمانی شرک و بت پرستی سرگردان می گشتند. پیغمبری ظاهر می شد و قوم خود را پس از مبارزات طولانی شدید از سرایش بت پرستی بازداشته در مسیر توحید می انداخت. چندی بعد از فوت پیغمبر تعلیمات و تأثیر او به تدریج محو شده بشر مجدداً به مسیر انحراف سرازیر می گردید. پیغمبر دیگری مبعوث می شد و همان قضیه را از سر می گرفت.<sup>۱</sup>

همین طور طی قرون متوالی و متمادی این برخورد مابین دو مسیر تکرار می گشت و نقش اصلی پیغمبران، یک عمل اصلاحی یا مبارزه منفی یعنی جلوگیری از بت پرستی بود.

وقتی نوبت به حضرت موسی رسید، چون قبلاً جاده تا اندازه ای پاک شده و نژاد بنی اسرائیل در اثر تربیت اجداد خود آماده بودند، توحید دیگر پا برجا ماند و در دنیا ریشه دار شد. اما کسانی که قصص قرآن را خوانده اند و یا به تورات آشنا هستند، می دانند که حضرت موسی با چه خون دلی توانست پرچم توحید را افراشته نگاه بدارد و چگونه قوم او در هر پیش آمد و با کوچک ترین بهانه ای چه در حیات حضرت موسی و چه در دوران انبیاء بعدی بت ساخته و بت پرستیدند! وقتی تورات را که یادگار کتاب آسمانی است، ولی البته مکرر تحریف شده و تغییر یافته است، نگاه می کنید، می بینید همان هایی که کتاب خدا را حفظ نموده به خیال خود موحد مانده اند، گاهی خدا را در ابرها منزل و مسکن می دهند. یک جا او را به صورت پهلوان در آورده، حریف زور آزمای اسرائیل می نمایند و جای دیگر به صورت فرشته به زمینش می آورند ...!

عیسویان نیز اسماً موحد کامل مانده برگشت به شرک نکردند. ولی اگر تا این اندازه پیش رفته بودند که دیگر برای خدا هیکل و شکل نساختند مع هذا نتوانستند ذهن خود را کاملاً از قیاس های بشری منزه نمایند و برای خدا توالد و تناسل قایل نشوند. عیسی را پسر خدا گرفتند و برای او و حضرت مریم در هر کلیسا و رهگذری مجسمه ها به پا کردند و روی سینه خود جای دادند. به این ترتیب کلمه مصفای توحید را آلوده به تثلیث نمودند! بنابراین وقتی حضرت خاتم الانبیاء به رسالت مبعوث شد،

۱. پدیده خاص و مغایر با سیر علوم و سایر شئون تمدن. به طوری که در صفحه ۴۵ تشریح شد.

صرف نظر از اقوام عقب مانده مشرک بت پرست، دو ملت موحد آن عصر نیز در مسیر منحرف، فرسنگ ها جلو رفته و از عقیده پاک ساده توحید، بسیار دور شده بودند و می بایستی این مرتبه مبارزه در سه جبهه اعلام شود!

چنین نیز شد و به موفقیت خاتمه یافت. امت جدید که لااقل روزی ده بار به خود «قُلْ هُوَ اللَّهُ أَحَدٌ. اللَّهُ الصَّمَدُ. لَمْ يَلِدْ وَلَمْ يُولَدْ. وَكَمْ يَكُنْ لَهُ كُفُوًا أَحَدٌ.»، می گفت دیگر برای خدا، نه مجسمه ساخت و نه شریک و اولاد درست کرد!...

اما مبارزه به اینجا ختم نگردید و این آخرین تصادم بین دو مسیر نبود! در پایان و ضمن فصل آتیه مجدداً به این مطلب برگشته و خواهیم دید، چگونه افکار بشری در لباس های جدید جلوه گر شد و باز بشر از طریق خالص مستقیم توحید در انشعاب های شبه شرک منحرف گردیده است و چگونه عمل اصلاحی پیغمبران، مخصوصاً آیات قرآن جاویدان می باشد.

#### ۴- نظری به مذاهب باستانی و توجه مجدد به مسئله وحی

در صفحات گذشته، آنچه در زیر عنوان های خصوصیت دعوی پیغمبران و اشکالات بشر و سیر تاریخ انبیاء صحبت کردیم و بالاخره به «دو سیر متضاد» رسیدیم، بیشتر سرگذشت انبیاء و تاریخ حوادثی بود که در قرآن و در تورات از امم سالفه نقل می شود. قرآن چون بر پیغمبری از اولاد ابراهیم و در میان قوم سامی نازل شده است، شاهد مثال ها و عبرت های گذشتگان را از تاریخ نزدیک قوم عرب و جغرافیای محیط مجاور آنها انتخاب می نماید و رشته عقاید و افکار اسلامی و ادیان عیسی و موسی (علیهم السلام) را از سر سلسله و مؤسس آنها حضرت ابراهیم شروع می کند. از انبیاء قبل از ابراهیم از نوح و آدم نیز صحبت می شود؛ ولی استنادی به کتاب و به مذهب آنها نمی فرماید. همچنین از پیروان زرتشت (به نام مجوس) چند بار اسم می برد و اشاره ای که به «اصحاب الرّس» شده است، ممکن است با زادگاه زرتشت منطبق باشد؛ ولی سلسله عقاید و تعلیمات قرآن همان سلسله سامی منتهی به حضرت ابراهیم است. البته نه قرآن و نه ما مسلمین، پیغمبران فرستاده خدا را منحصر به تعداد محدود انبیاء مذکور در قرآن نمی دانیم و بنا به رقم معروف عدد این امت جلیله را تا ۱۲۴۰۰۰ نفر می شناسیم.

پیغمبران نژاد سامی که در تورات و قرآن نام برده می‌شوند، با همه کثرت و قدمت و با وجود نفوذ وسیعی که در قسمت اعظم دنیای امروز پیدا کرده‌اند، به لحاظ زمان، نسبتاً تازه‌اند و مربوط به دوران‌های جدید تاریخ تمدن بشر می‌باشند (از ۵۰۰۰ سال پیش به این طرف).

تحقیقات اخیر اروپایی‌ها که در مدت تقریباً یک قرن بعد از کشف و قرائت کتیبه‌های قدیم مصر<sup>۱</sup> از یک طرف و ترجمه و تعلیم زبان سانسکریت هند قدیم<sup>۲</sup> از طرف دیگر به عمل آمده است، اطلاعات بشر را در زمینه قدیم‌ترین تمدن‌های باستانی کهن، یک مرتبه توسعه عجیبی داده و عوالم بی‌پایانی را مقابل چشم ما باز کرده است. به حدی که علوم و وسایل امروزی قادر به تشخیص منتهی‌الیه یعنی ابتدای آن نمی‌باشد.

نتیجه این مطالعات و اکتشافات که در اثر زحمات صدها نفر از محققین مبرز و طی هزاران کتاب و مجلات منتشره به دست آمده است، در آنچه مربوط به مذاهب باستانی مصر و هند و ایران می‌شود، به‌طور خیلی اختصار و اجمال به‌قرار زیر است:<sup>۳</sup> زبان سانسکریت تا قبل از توجه اخیر اروپایی‌ها به آن (و خود هندی‌ها)، زبان متروک مرموزی بود، در انحصار بعضی از روحانیون هندی که حافظ روایات و کتب بودایی بودند. از مذهب بودا نیز به‌صورت پاره‌ای افسانه‌های عجیب و غریب و تشریفات و معتقدات خرافی آلوده، که گاه‌گاه با تشبیه‌ها و استعاره‌های نغز عارفانه تزئین شده بود، کسی یاد نمی‌کرد. ولی امروز زبان سانسکریت بسیار متداول و معمول گشته و نزدیک است زبان رسمی ملی هند گردد. به طوری که از ریشه عقاید و افکار بودایی نیز تا اندازه‌ای پرده برداشته شده و به‌منبع آن که مذهب ودا می‌باشد، رسیده‌اند. کتب و نوشته‌های زیادی از آن را ترجمه و تا حد امکان تشریح کرده‌اند.

مسلم شده است که زبان سانسکریت و مذهب آریایی «ودا» اقلماً ۱۴۰۰۰ سال سابقه‌ی قدمت دارد و در این سابقه بسیار کهن، به احتمال قوی هم عصر و هم آواز با مذهب اصلی مصریان قدیم می‌باشد. مذهب ایرانیان باستان یعنی مذهب زرتشت (یا مذهبی که بعداً مذهب زرتشت شده است) نیز اگر از هندوستان نیامده و مأخوذ

۱. توسط شامپولین فرانسوی در سال ۱۸۲۰ میلادی.

۲. مخصوصاً به‌وسیله مارکس مولر آلمانی در سال ۱۸۴۶ میلادی.

۳. نقل از کتاب «راز بزرگ» تألیف دانشمند مبتکر و معروف بلژیکی موریس مترلینک، ترجمه آقای ذبیح‌الله منصوری، نشریه کانون معرفت. (بعضی از عبارات نیز عیناً از همان کتاب اخذ شده است).

از ودا نباشد و در خود ایران طلوع کرده باشد، محتملاً باید سابقه و ریشه‌ای مقارن با ودا داشته باشد؛ این به لحاظ زمان و قدمت.

اما به لحاظ مطلب و محتویات: امر بسیار عجیب این است که هر سه مذهب فوق‌الذکر در اصل مذاهب توحیدی خالص اعلی و مبرا از هرگونه شرک و پیرایه‌های بت پرستی و خرافی بوده است.

مصری‌های اولیه در زمانی که هنوز دین آنها صفای خود را حفظ کرده بود، معتقد به خدای واحد بودند و عقیده داشتند که خدایی جز او نیست<sup>۱</sup> او تنها کسی است که به وسیله جوهر و حقیقت بقا دارد<sup>۲</sup> - او همه چیز را به وجود آورده است؛ ولی خود او به وجود نیامده است - او امروز و دیروز و فرداست<sup>۳</sup>... نام خدا را «نون» می‌گفتند و به عقیده آنها هر موجود ذی‌حیات و غیر ذی‌حیات برای همیشه در «نون» وجود داشته و بعد از مرگ نیز وارد «نون» خواهد شد و «نون» عبارت از مبداء و مرجعی است که نیرو و روح غیرقابل توضیح در آن موج می‌زند و نیرو و روح مزبور سبب ایجاد همه چیز می‌گردد و همه چیز به آن بازگشت می‌نماید.<sup>۲</sup>

عقاید هندی‌های اولیه، به لحاظ عمق و لطافت معنی و وسعت و زیبایی تخیل، از مصری‌ها هم بالاتر بوده است.

کتاب «ریگ ودا» که مطمئن‌ترین کتاب به لحاظ جمع‌آوری معتقدات ادوار ماقبل تاریخی هند است، راجع به مبداء کل که بزرگ‌ترین اسرار جهان است، چنین می‌گوید:

«بدواً نه هستی بود و نه نیستی، نه هوا بود و نه آسمان بالای آن قرار داشت. آیا آن چه بوده که حرکت می‌کرد و چه کسی آن را به حرکت درمی‌آورد؟ آیا در آن موقع آب‌ها... در آن موقع نه مرگ بود و نه عمر جاویدان، و روز از شب جدا نبود. در آن موقع، واحد، به تنهایی، و بدون اینکه از خارج کمک بگیرد، نفس می‌کشید و غیر از او هیچ چیز نبود. در آن موقع، در او برای اولین مرتبه تمایلی پیدا شد و آن تمایل اولین جرثومه روح گردید. و روح وسیله ارتباط موجودات شد... کیست که بتواند بفهمد روح چگونه و در کجا به وجود آمد؟... و خلقت چگونه

۱. لا اله الا الله. ۳. قائم بالذات است. ۴. هُوَ الْأَوَّلُ وَالْآخِرُ... (حدید (۵۷) / ۳)  
 ۲. «وَالِلَّهِ تُرْجَعُ الْأُمُورُ» (بقره (۲) / ۲۱۰) و یا آیه آخر (۸۳) سوره یس (۳۶)، «فَسُبْحَانَ الَّذِي يَبْدَأُ الْمَلَكُوتَ كُلَّ شَيْءٍ وَإِلَيْهِ تُرْجَعُونَ»

انجام گرفت؟ و آیا خدایان چگونه به وجود آمدند؟... آیا خلقت، به وجود آمد و یا قدیم است و به وجود نیامد؟... تنها یک نفر می‌تواند به این سؤال جواب بدهد و او همان واحد است...<sup>۱</sup>

در کتب دیگر مانند «ساماودا» و «یاجورودا» و غیره نیز اشارات مستعار و تقریرات مرموز پر از تشبیه و تأویل، بسیار است. آنها می‌گفتند که خداوند عین هستی است که به وسیله خود جاویدان است و هیچ کس نمی‌تواند او را بشناسد و علت بدون علت تمام علل می‌باشد. او از همه قدیمی‌تر و از همه چیز مجهول‌تر و مرموزتر است او از هر چیزی پنهان‌تر و در عین حال از هر چیزی آشکارتر است. این دنیا خود اوست و در عین حال خود او نیست. جهان از او به وجود آمده و به او بازگشت خواهد کرد. جهان جز اراده و عزم او چیز دیگر نمی‌باشد. همان‌طور که خلقت به مبنای دایمی خود وجود ندارد، دنیا نیز دارای مفهوم نمی‌باشد. زیرا اراده و مشیت خدا هرگز منهدم نمی‌شود و آنچه که در نظر ما به شکل انهدام جلوه می‌کند، بازگشت اراده و یا جلوه دیگری از عزم و تصمیم او است...

اعتقاد و تجلیل علت اولیه در مذهب زرتشت، بعد از اوستا نیز وجود دارد. در آنجا خدای مطلق یا اهورامزدا به عنوان قادر مطلق شناخته نمی‌شود؛ بلکه تابع عوامل غیر قابل تغییری می‌باشد که منبعث از علت اولیه است و علت اولیه که شاید خود او است، مجهول می‌باشد.

\* \* \*

موریس مترلینگ اضافه می‌نماید که این حقیقت بزرگ و این اعتراف به جهل که «علت بدون علت تمام علل» قابل شناسایی نیست و اگر خداوند جهان را به وجود نمی‌آورد و اراده خود را نشان نمی‌داد، ما از وجود او بی‌اطلاع بودیم، در اصل کلیه مذاهب قدیم و جدید وجود دارد. مصری‌های قدیم آن‌را در عبارت «اوزیریس خدای سیاه‌رنگ است»، بیان می‌نمودند. همین معنی در تفسیری که علمای عبری از

۱. در اینجا موریس مترلینگ می‌پرسد:

«آیا در تاریخ ابناء انسان می‌توان کلامی را پیدا کرد که بزرگ‌تر و با شکوه‌تر از این باشد؟ آیا ممکن است که در شالوده معلومات و معتقدات بشری چیزی یافت که این‌گونه با خلوص نیت و عظمت اعتراف به جهل مطلق نماید؟... آیا ما می‌توانیم چیزی بر آن بیفزائیم و یا بکاهیم؟»

تورات کرده‌اند، ظاهر شده است. در معتقدات مرموز یونان قدیم می‌توان آثار آن را دید. در فرق مختلف قدیمی یهودی «ایسینیان و کعبل و غیره» و حتی قرون وسطی در نزد هر میتیان هم، چنین افکاری وجود دارد.

از آن جایی که زیر بار چنین اعتراف به جهل رفتن و مأیوس شدن از شناسایی و دیدار خدای یگانه علت‌العلل و محرومیت از درک او امر او کار طاقت فرسایی برای مردم بود، دو نتیجه مهم در جریان مذاهب باستانی حاصل شد، اولاً: یک سلسله خداهای زیر دست با مراتب نزولی تدریجی که رفته رفته به ذهن انسان نزدیک شده و بالاخره صفت مادی و حتی صورت بشری و حیوانی اتخاذ می‌نمود، انشعاب یافت. به گفته مترلینگ روحانیون بعداً و به تدریج خود را مجبور دیدند، برای تأمین احتیاجات عوام‌الناس خدایانی به وجود آورند. قهراً شاخ و برگ‌ها و ملحقاتی پیدا شد که در هندوستان از مذهب اصیل ودا مذهب برهمایی را بیرون داد و بعدها مصلحی (و شاید پیغمبری) به نام بودا قیام کرده آن را به صورت ساده‌ای درآورد و واضح دین بودایی گردید. ثانیاً: برای حفظ مذهب اصلی که برای عامه مردم نامفهوم و گیج کننده بود، بلکه آنها را مأیوس و گمراه هم می‌کرد، افراد معدود مخصوصی که می‌توانستند از خود استعداد و اعتماد کامل بروز دهند، یگانه نگاهدارندگان و نقل دهندگان «اسرار» شدند. این طبقه خواص، وارث علوم غیبی و واقف به «رازمگو» گردیده با داعیه:

هر که را اسرار حق آموختند مهر کردند و زبانش دوختند

لب فرو بستند و گنجینه‌های حکمت و حقیقت را نزد خود نگاهداشتند.

در مصر قدیم از مبداء کل که قابل شناسایی نیست، سه خدا به نام «نون» - که مبداء و مرجع است - و «توم» - که همه چیز است و در عین حال نیستی است و در نون جا دارد - و بالاخره «را» - که در نتیجه تصمیم توم و از اراده او به وجود آمده و خود به وجود آورنده هستی و خداوند خورشید و روشنایی می‌باشد - استنباط کردند که هنوز خیلی جنبه معنوی داشتند و در عین حال که سه خدا هستند، یکی می‌باشند. از آن سه خدا، خدایان دیگری موسوم به «فتاه» - که مظهر علم و هوش است - و «هوروس» - که قلب یا روح می‌باشد - و «تهوت» - که حرف است - به وجود آمد. اینها سه قوه یا سه خدا هستند که در «توم» یا خدای واحد جمع شده‌اند. در مرحله آخر سه خدا به نام «اوزیریس»، «ایزیس» و «وهوروس» ساختند که شبیه به انسان است.

خدای مصری برای اینکه خلقت را به وجود آورد، اول «فکر» می‌کند و بعد «حرف» می‌زند که حرف مزبور در مذاهب قدیم دیگر نیز وجود دارد.<sup>۱</sup>

پیروان مذهب «ودا» برای اینکه در مرحله اعتراف به جهل باقی نمانند، از مبداء بزرگ که فکر و چشم ما قادر به فهم و رؤیت او نیست<sup>۲</sup> «برهما» یا «نارا» که نام دیگرش پدر است و «ناری» که نام دیگرش مادر است را به وجود آوردند و از این پدر و مادر «ویراج» متولد می‌شود که همانا پسر یا جهان است. پس از آنها سه خدا استنباط کردند، خیلی شبیه به انسان<sup>۳</sup>. یکی از آنها «برهما» یا خالق، دیگری «ویشنو» یا حافظ و سومی «سیوا» که ویران کننده و در عین حال ایجاد کننده جهان است.<sup>۴</sup>

در مذهب زرتشت، چنین فروع و شقوق سه گانه و تسلسل حاصل نشده ولی به طوری که گفتیم اهورامزدا خدای مطلق صاحب اراده قادر شناخته نشده و او را

۱. حرف قاعدتاً ترجمه Verbe می‌باشد که نظیر آن در قرآن کلمه است. «كَلِمَتُهُ أَلْفَاها إِلَى مَرِيْمَ وَرُوحٌ مِّنْهُ» (نساء / ۴) (۱۷۱) «كَلَامَ اللَّهِ»، (بقره / ۲) (۷۵) «وَإِذِ ابْتَلَىٰ إِبْرَاهِيمَ رَبُّهُ بِكَلِمَاتٍ» (بقره / ۲) (۱۲۴) و غیره. مقصود از فکر نیز باید همان اراده باشد و حاصل این معانی در قرآن چنین آمده است:

«إِنَّمَا أَمْرُهُ إِذَا أَرَادَ شَيْئًا أَنْ يَقُولَ لَهُ كُنْ فَيَكُونُ.» (یاسین / ۳۶) (۸۲)

(کار خدا چنین است که همین که چیزی را اراده نماید بگوید بشو می‌شود.)

۲. «لَا تُدْرِكُهُ الْأَبْصَارُ وَهُوَ يُدْرِكُ الْأَبْصَارَ» (انعام / ۶) (۱۰۳)

۳. تکذیب و جواب رد این اشتباهات و انحرافات در سوره قُلْ هُوَ اللَّهُ داده شده است.

۴. این اظهارات و استعارات در اساس بی‌اصل نبوده، به طوری که دیدیم خود گویندگان نیز ناراحت و ناراضی بوده و بعد از تعدد سه به توحید برمی‌گشتند و خدایان درجات مادون را تابع و از نوع قوی و مظاهر معرفی می‌نمودند. در منطق قرآن چیزی که به جای این خداها یعنی قوی و مظاهر و عوامل تعلیم داده می‌شود همان ملائکه است و اعتقاد به ملائکه جزو ضروریات اسلام شناخته شده است:

«وَالْمُؤْمِنُونَ كُلٌّ آمَنَ بِاللَّهِ وَمَلَائِكَتِهِ وَكُتُبِهِ وَرُسُلِهِ» (بقره / ۲) (۲۸۵)

در مذهب زرتشت نیز که از کلیه مذاهب قبل از اسلام جنبه خلوص توحیدی خود را بهتر حفظ کرده است، توجه به فرشتگان و تجلیل از آنها زیاد می‌شود. در آنجا تعداد «امشاسپندان» یا قدسیان لایزال که بزرگ‌ترین فرشتگانند و مقام و نقش بزرگی در معتقدات و تعلیمات زرتشتی دارند شش می‌باشد که در زیر نام هر مزد یا اهورامزدا (به معنی سرور دانا) و به عنوان مظاهر صفات او یاد می‌شود. از اینقرار: و هومن یا بهمن یعنی نیک نهاد، مظهر و تعلیم دهنده اندیشه نیک (قابل انطباق بافرشته وحی یا جبرئیل) - ارت و هشت یا اردیبهشت، به معنی بهترین راستی و پاکی، مظهر تقدس و پاکی خدا و نگهبان آتش - خشتریور یا شهریور به معنی سلطنت مطلوب، مظهر قدرت خداوندی و نیرومندی مادی و پاسبان فلزات - سپندارم یا اسفندارمز، به معنی عشق پاک یا فداکار فروتن، مظهر عشق و محبت و عهده‌دار آبادی و خرمی زمین - خوردات یا خورداد به معنی کامل و منزّه، مظهر کمال و سبحانیت خدا و نگهبان آب‌ها امرتات یا امرداد به معنی جاویدان، مظهر جاودانی ذات لایزال و نگهبان گیاه‌ها.

تابع عوامل غیرقابل تغییری که منبعث از علت اولیه مجهول است، می‌شناختند و در مقابل اهورامزدا که خدای خیر و حق است، معتقد به خدای شر و فساد به نام اهریمن بودند.

\* \* \*

اما حقایق و نظریاتی که مذاهب باستانی در مرحله خلقت موجودات از قول خدایان گفته‌اند، آن نیز خود داستانی شنیدنی است.

هندی‌های باستانی، مجموع چیزهایی را که ما امروز به نام حرارت و نور و برق و مغناطیس و غیره می‌خوانیم، صور و اشکال مختلف یک شیئی واحدی می‌دانستند و آن‌را «آکاشا» می‌خواندند. این همان است که در مذهب هرمیتیان نام طلسم را پیدا می‌کند، در مذهب زرتشت آتش مقدس می‌شود. هراکلیت فیلسوف یونانی آتش را جان‌بخش می‌نامد. سن طوماس قدیس معروف مسیحی آن را جوهر روح معرفی می‌نماید و ما امروز اسمش را «اتر» یا «اثیر» گذاشته‌ایم...

به‌طوری که کتاب مانو (یکی از مشهورترین رساله‌های فلسفی که در شرح و تفسیر کتب چهارگانه ودا ظاهراً در قرن هشتم قبل از میلاد نوشته شده است) می‌گوید: اثیر هوا را به‌وجود آورد و هوا بعد از آنکه تغییر یافت، روشنایی را به‌وجود آورد و روشنایی و هوا به‌اتفاق حرارت را به‌وجود آوردند و آب «قالب» تمام موجودات زنده شد!

بهاگواتاپورانانا که به‌قول هندی‌ها با ودا هم عصر بوده، می‌گوید:

«وقتی که این دنیا از تاریکی خارج شد، عوامل بدوی ظریفی جرثومه نباتی را تولید کردند و این جرثومه گیاهان را به‌وجود آورد و از گیاهان زندگی وارد کالبد موجودات عجیبی شد که از گل و لای به‌وجود آمدند و بعد از یک سلسله جانوران و اشکال مختلف، زندگی به انسان رسید.»<sup>۲</sup>

باز کتاب مانو می‌گوید:

«زندگی به‌تدریج از گیاهان به کرم‌ها و حشرات و مارها و لاک‌پشت‌ها و چهارپایان و حیوانات درنده رسید» و «هر موجود جدیدی که به‌وجود

۱. «وَجَعَلْنَا مِنَ الْمَاءِ كُلَّ شَيْءٍ حَيٍّ» (انبیاء (۲۱) / ۳۰).

۲. «وَبَدَأَ خَلْقَ الْإِنْسَانِ مِنْ طِينٍ» (سجده (۳۲) / ۷).



آمد صفات موجوداتی را که قبل از او به وجود آمده بودند، کسب کرد؛ به طوری که هر قدر موجودی در سلسله موجودات جلو رفت، دارای صفات زیادتر شد.<sup>۱</sup>

باز هم به گفته موریس مترلینگ:

«اقوام باستانی هندوستان و مصر، جهان را یک موجود الکتریکی یا مغناطیسی می دانستند و گرچه این دو کلمه در قاموس آنها وجود نداشت، ولی طرز فکر آنها همین طور بود. آنها معتقد بودند که دنیا یک منبع نیرو یا انرژی وسیعی است که مانند نیروی مغناطیسی مطیع قوانین جذب و دفع است و دو قطب منفی و مثبت دارد. جهان بزرگ که پرتو مشهود و مرئی از علت نامرئی است، پیوسته در حال انقباض یا انبساط، خواب یا بیداری، ماده شدن یا روح شدن ... است و این وضع یعنی انقباض و خواب دنیا هزارها میلیون سال طول می کشد و ما اکنون در یکی از دوره های انقباض هستیم که نیروی جاذبه یکی از مظاهر آنست...»

\* \* \*

اما راجع به اخلاقیات و وظایف بشری، در زندگی آریاهای قدیم دو دوره‌ی مشخص وجود داشت: دوره زندگی عملی و معاش و پس از آن دوره گوشه نشینی یا جنگل.

از وقتی که انسان از دوره‌ی کودکی خارج می شود، باید این ده اصل را مراعات نماید، تا لایق رفتن به جنگل بشود: «توکل - نیکی به جای بدی - میانه روی - امانت - طهارت - عفت - وقوف بر کتب مقدس مذهبی - راستی - حلم - نوع پروری». هدف ما در زندگی به طوری که کتاب مانو می گوید، اینست که روح خود را به عالم ملکوت

---

۱. موریس مترلینگ وقتی به اینجا می رسد می گوید این گفته ها حقایقی است که بعد از شش هزار سال تازه ما به وسیله اصل تطور موجودات که داروین بیان نموده فهمیده ایم و علوم طبیعی و مخصوصاً زمین شناسی هم آنرا تأیید کرده اند. از طرف دیگر در علوم طبیعی ما و مخصوصاً فیزیک، اصلی هست که تمام اجسام از «اثر» به وجود می آیند یا متکی به «اثر» هستند، با این تفاوت که «اثر» هندی ها از «اثر» ما لطیف تر و معنوی تر است و یک نوع عنصر بسیار لطیف ملکوتی است که با فضای بی پایان یک عنصر را تشکیل می دهد... چطور پدران هندی در چند هزار سال قبل که ادوار ما قبل تاریخ است، توانستند به این حقایق که امروز برای ما تازگی دارد پی ببرند؟...

برسانیم و مانع از این گردیم که روح در این عالم پست زمین باقی بماند؛ یعنی بعد از مرگ ما روح نباید در اجسام مادی حلول کند.

کریشنا می گوید:

«هر صدمه و آزاری که ما بر دیگران وارد می آوریم، همواره با ما است- بدانید که بهتر و بالاتر از تمام صفات دو چیز است: اول قدر خود را دانستن و دوم دیگران را دوست داشتن. هرکس که وظیفه خود را فقط برای رضای خدا انجام دهد، بدون اینکه در انتظار پاداش اخروی باشد، به طور قطع به سعادت جاویدان خواهد رسید. کسی که در انجام وظیفه مذهبی ذی نظر است، یعنی منتظر پاداش در این دنیا یا دنیای دیگر می باشد، به مقام مقدسین و فرشته ها می رسد. یک زن خوب و با خصلت باید همواره شوهرش را مثل خداوند بپرستد، ولو شوهرش بدرفتار باشد، ولو شوهرش با زن های دیگر رابطه داشته باشد. آب و خاک طاهرکننده است و کسانی که با آب و خاک خود را تطهیر می کنند، پاک می شوند. ولی اگر کسی بتواند ثروتی به دست بیاورد بدون آنکه پاکی خود را از دست بدهد، از کسانی که با آب و خاک تطهیر کرده اند، پاک تر می باشد. دست یک صنعتگر هنگامی که مشغول کار است، پاک می باشد. هرکس زنی را اذیت کند، مثل اینست که مادرش را اذیت کرده است. اشک های زن هنگامی که گریه می کند، آسمان را نسبت به آن مرد خشمگین می نماید...»

\* \* \*

یقیناً خوانندگان نیز مانند موريس مترلینگ و باستان شناسان ارجمندی که در این زمینه حق بزرگ اکتشاف را دارند، در برابر عظمت این عقاید و افکار و حقیقت و وسعت نتایج و نظریات حاصله که بیش از ۱۴۰ قرن از عمر آن می گذرد، در دریای تعجب و تحسین فرورفته، به مقام دانش و کمال بینش و رشد گویندگان آنها هزار آفرین می گویند! از خود می پرسند چنین عقاید و نظریات چگونه در مردم آن روز دنیا پیدا شده است؟!

راجع به کشف این راز عجیب و حل معمای ظهور عقاید و افکار مذهبی باستانی مصنف شهیر که شخص مسیحی موحد روشنفکر می باشد، به طور خلاصه دو سؤال بر خود طرح می نماید:

اول اینکه چگونه بشر در ۱۴۰ قرن پیش توانسته است به این درجه از رشد برسد تا موفق به درک و بیان چنین معانی عالی و مطالب بزرگ شود؟ کلماتی را ادا نماید که بزرگ تر و باشکوه تر از آن را نتوان در تاریخ ابناء انسانی یافت و اکنون که چند هزار سال از آن تاریخ می گذرد و ما آزمایش های بسیار تحصیل کرده ایم، اگر مثل آنها از قدم اول شروع کنیم و عمارت را از سنگ نخستین به پا نمائیم، نمی توانیم از نظریات خود نتایجی عالی تر و ساده تر و منطقی و مفیدتر از اینها بگیریم!

مسئله دوم اینکه پس از اعتراف صریح به جهل خود، راجع به شناسایی مبدا کل و علت العلل علل ها و اقرار به عدم دسترسی به دامن کبریایی او، چگونه توانسته اند گودال شگرف و عظیم مجهول مطلق را که مابین «او» و جهان وجود دارد، طی نموده و «از مبدا بی پایان و نامحدود که نمی توان کوچک ترین اطلاعی در باره آن کسب کرد، خدایانی بیرون بیاورند که معلوم و مشخص باشد»؟ او از خود می پرسد: رشته ارتباط بین مجهول و معلوم کدام است؟ سپس می گوید:

«آیا نمی توان گفت که عقلا و خردمندان هند باستانی مخصوصاً در این

مورد، حاضر شدند برخلاف منطق<sup>۱</sup> صحبت کنند و با یک خیز عظیم

فاصله بین مجهول و معلوم را طی نمایند؟...»

خلاصه آنکه موریس مترلینگ همان مسائلی را پیش می کشد که در زمان های جدیدتر، با توجه به شرایط مکان و اوضاع زمان، در باره سایر مذاهب بزرگ آسمانی نیز طرح شده و می شود: یعنی مسئله وحی.

مؤلف مرحوم در زمینه این دو سؤال زیاد بحث می نماید و نیمه جواب هائی می دهد که معلوم است خود او را نیز قانع نمی کند. چندجا اقرار به عجز افکار علوم امروزی می نماید و ناگزیر می شود، توصیه نماید، برای روایات کهن که در هیچ کتابی درج نشده است، ارزش و اعتبار بیشتری قایل شویم. مخصوصاً دست به دامن صاحبان علوم غیبی و علوم مرموز قدیمی می زند، به سراغ ملت افسانه ای ما قبل مصر و هند، یعنی ملت آتلانت رفته، می گوید: آنها بودند که صاحب تمدن درخشانی شده و مصر و هندوستان را در استعمار خود داشتند و این مبانی را به آنها آموخته اند. این فرضیه، یعنی وجود ملتی به نام اتلانت که متکی به روایت افسانه آمیز ضعیفی از سلون حکیم یونانی می باشد، نمی تواند چندان مورد اعتماد و استناد قرار گیرد و

۱. ظاهراً ترجمه irrationnel باشد.

این خود مسئله‌ی جدیدی را پیش می‌آورد که اگر چنین ملت پیشرفته‌ای قبلاً وجود داشته است، چطور شد که مذهب آنها تقریباً دست نخورده و کامل سینه به سینه به نژادهای جدید آریایی و سامی منتقل شده است؟ ولی هیچ‌گونه میراث و آثار دیگری از علوم و ادبیات و صنایع آنها در سینه‌ها و در دست‌های مردم بعدی و در خرابه‌های مساکن آنها از هند تا مصر، باقی نمانده است و چنین ملت تکامل یافته‌ای خط و کتابت از خود نگذارده‌اند؟

بنابراین موریس مترلینگ خود را ناچار میبیند، اعتراف کند که:

«ما نمی‌توانیم سِرّ اصلی علوم غیبی را پیدا کنیم و فقط روایاتی در دست ما هست که بعضی از اکتشافات جدید تاریخی آنها را کم و بیش تأیید می‌کند. برطبق این روایات، در ازمنه خیلی قدیم، منبعی از علوم غیبی، در محلی وجود داشته و بعضی برآند که این سرچشمه علم و عقل حتی قبل از اینکه نوع بشر قدم به جهان بگذارد، موجود بوده؛ بدین معنی که قبل از پیدایش انسان موجوداتی بوده‌اند که بیشتر از ما از روح کسب نیرو می‌نمودند و مثل ما احتیاجی به جسم و ماده نداشته‌اند و آخرین دسته از موجودات مزبور که به درجه انحطاط رسیده بودند، به نام آتلانت خوانده می‌شوند و آنها توانستند به علوم غیبی پی ببرند».

«از لحاظ تاریخی، ما بیش از شش یا هفت هزار سال نیست که دارای مدرک تاریخی هستیم... ولذا نمی‌دانیم که چگونه مذاهب هندی و مصری به وجود آمده‌اند. ولی وقتی در شش یا هفت هزار سال قبل به آن مذاهب می‌رسیم با حیرت می‌بینیم که آنها بدون نقصان هستند و مانند عمارتی می‌باشند که ساخته و پرداخته شده و احتیاج به تکمیل ندارد و عجب آنکه هرچه به عقب رویم، بجای اینکه نواقص و معایب را ببینیم، برعکس مشاهده می‌نمائیم که مذهب کامل‌تر و مصفا‌تر به نظر می‌رسد».

«ما انتظار داریم که دو مذهب هندی و مصری هرچه به زمان ما نزدیک می‌شود، قرین تکامل گردد و نواقص آن رفع شود. برعکس هرچه عقب می‌رویم و از زمان خودمان دور می‌شویم آن را کامل‌تر می‌بینیم»<sup>۱</sup>

«این عقیده در ازمنه باستانی پنهان نبود، ولی به واسطه عظمتی که داشت، در اعصار بعد آنهاپی که آمدند، نتوانستند به مفهوم عمیق و عظیم آن پی

۱. یعنی همان پدیده خاص که در صفحه ۴۵ عنوان شد و همچنین در دو سیر متضاد که موضوع بحث اخیر بود.

ببرند... در خلال این احوال رفته رفته خدایان درجه دوم و سوم و چهارم از فکر مردم به وجود آمدند و در دسترس معتقدات هندوها و مصری‌ها قرار گرفتند و مردم که بدان‌ها معتقد بودند، احساس احتیاج نمی‌کردند که تا مبدأ مذهب جلو بروند.»

«لذا این‌طور فهمیده می‌شود که شش یا هفت هزار سال پیش از این، تمدن فکری و معنوی بزرگی در هندوستان و مصر وجود داشته که بر اثر مرور زمان رو به انحطاط گذاشته و چون تغییر و تحول فکر و فرهنگ بشر بطئی و محتاج مرور زمان بسیار می‌باشد، آن تمدن طبعاً خیلی قدیمی است و تصور می‌شود که برای وصول به مبدأ آن تمدن فکری و معنوی باید ده‌ها بلکه صدها هزار سال به عقب رفت و روایات هم که از قدیم به ما رسیده، همین‌طور می‌گویند و عقیده دارند که مبدأ آن تمدن خیلی قدیمی و بیش از صدها هزار سال قبل بوده است.»<sup>۱</sup>...

ملاحظه می‌فرمایید که توضیح و توجیه مورس مترلینگک نه تنها جواب مسئله را نمی‌دهد، بلکه علاوه بر پیش آوردن مسایل غامض جدید، مانند آتلانت و علوم غیبی و موجودات روحانی و غیره، موضوع را با عقب بردن به صدها هزار سال قبل، غامض‌تر و مخوف‌تر می‌سازد! در عین آنکه می‌گوید مذاهب هندی و مصری با پیشرفت تمدن در زمان تنزل کرده است، برای تشکیل و تکمیل آنها به دنبال تحول صدهزار ساله می‌رود. اگر برای تکوین و تدوین عقاید و تعلیمات اسلام که فقط چهارده قرن از عمر آن می‌گذرد و برای مسیحیت که نزدیک به ۲۰ قرن است، نتوان تعبیر و توجیه غیرقابل تردید و مقبولی بر مبنای تعلیم و تفکر مغز بشری پیدا کرد، به طریق اولی وقتی مسئله را به ۱۴۰۰ قرن عقب بردند، مشکل را چندین برابر مشکل‌تر کرده‌اند.

\* \* \*

باید اقرار کرد که این مشکلات و عجز و بیچارگی محققین اروپایی در تعبیر و توجیه مشهودات مسلم تاریخی راجع به مذاهب، از اینجا ناشی می‌شود که در باره

۱. این نظریه و تعقیب یک تمدن صدهزار ساله که به تدریج تکامل یافته و به مذاهب باستانی رسیده باشد، با آن مقدمه که می‌گوید: آخرین دسته از موجودات واقف به علوم غیبی که به درجه انحطاط رسیده بودند، به نام آتلانت خوانده می‌شوند، تناقض دارد. همچنین با بیان دیگری که می‌گوید هرچه عقب می‌رویم، مذاهب باستانی را کامل‌تر می‌بینیم.

تشکیل ادیان الهی می‌خواهند، همان رویه و همان وسایل و منطقی را که در مورد افکار و اکتشافات بشری به کار می‌برند، مورد استفاده و استمداد قرار دهند. دائماً در پی تحقیق منازل برخورد اقوام با یکدیگر و مراتب تقدم و تأخر ملل و تأثیر و تقلید افکار نسبت به هم می‌باشند و اصرار دارند، ادیان اصیل و الهامات عظیم پیغمبران را که خود آنها با حسن نیت و صداقت مسلمی که داشتند، اظهار عجز و جهل در بیان ماهیت و منشاء آن نموده‌اند، مأخوذ و مقتبس از همدیگر بدانند. اسلام را مأخوذ از مسیحیت و یهودیت می‌گیرند و بعضی آنرا بنا به پاره‌ای شباهت‌ها و همسایگی با ایران، نسخه بدل زردشتی معرفی می‌نمایند.<sup>۱</sup> دین حضرت عیسی را می‌گویند چهار پنجم آن از مذهب ایرانی‌ها گرفته شده است. دین موسی از کلد و آشور که چهار راه تمدن و افکار بشری بوده، به راه افتاده یا از ادیان مصری اقتباس شده است. دین باستانی مصری مانند دین زردشتی از ودای هندی‌ها آمده و ودای هندی‌ها از آتلانت‌ها...

همین طور دائماً مبدأ و موضوع را به عقب می‌برند. دفعه به دفعه آنرا مشکل‌تر و توجیه را غیر معقول‌تر کرده، بالاخره در این بن‌بست عجیب گیر می‌کنند که چهارده هزارسال پیش از مغز بشر به تمام معنی بدوی، چگونه چنین افکار و آراییی که فلاسفه و عرفای متأخر هم نتوانسته‌اند به آن پایه برسند، تراوش کرده است؟! پس معلم آتلانت‌ها کی بوده است؟ این تعاقب و دور تسلسل به کجا خواهد کشید؟...

اکتشافات طبیعی و تاریخی جدید و علوم امروزی وقتی تا به اینجا رسیده است که خود را از بیان منطقی طرز تکوین و تأسیس مذاهب اولیه عاجز می‌بیند و هرچه به عقب بروند، عظمت و جلال آن بیشتر آنها را خیره می‌نماید و دانشمندان محقق نقادی مانند موریس مترلینگ که ناچار می‌شوند از علوم غیبی «که در محلی وجود داشته و قبل از پیدایش نوع بشر موجودات روحانی پی به آن برده و پس از انحطاط، ملت آتلانت را تشکیل داده‌اند» کمک بگیرند، چرا در مقام روشن‌بینی و انصاف و جرأت قدم جلوتر نگذارده «پدیده خاص» و «مسئله وحی» را که خیلی ساده‌تر و به لحاظ آثار، مشهود و مسلم است، قبول نمی‌نمایند؟ اعتراف و «ایمان به غیب» با قبول وحی و نزول ملک آن اصولاً چه فرق دارد؟ اگر در یک مورد و در صدهزار

۱. موریس مترلینگ در کتاب مزبور پایش را از مسیحیت آن طرف‌تر نگذارده، وارد اسلام نشده است.

سال قبل توجه به غیب و تجلی آن امکان پذیر بوده است، چرا در چهار هزار سال و دو هزار سال و ۱۳۳۸ سال قبل<sup>۱</sup> قابل تکرار و تأیید نبوده باشد؟

اگر مسئله‌ی وحی را قبول کنند، سِرِّ مطلب در سراسر ادیان بزرگ از قدیم تا جدید کشف می‌شود و مبدأ واحد و میزان مشترک آنها معلوم می‌گردد.

البته این نکته که مابین ملل برخوردارها و مبادله‌ها زیاد به عمل آمده است، قابل انکار نمی‌باشد؛ ولی اتفاقاً آنچه در این برخوردارها اقتباس شده است، همان پیرایه‌ها و حواشی و زوائدی بوده است که آمال و عادات و افکار بشری، بدور هسته‌های اصلی مذاهب مانند لفافه‌های سنگین و رنگینی، پیچ در پیچ بسته بوده است. آنچه به چشم می‌خورد و فهمیده و گرفته می‌شده است، چیزی جز همین رنگ و لعاب‌ها و زر و زیورها نمی‌توانسته است باشد. وقتی خود ملت‌های اولیه از درک و قبول ریشه‌های اصلی و مغز مذهب خود بی‌بهره و بیزار بوده‌اند و مرور ایام هر دم مغز و معنی را پنهان‌تر و بیگانه‌تر می‌کرده، چطور ممکن بوده است، پس از عبور از چندین سرحد و غلطیدن و گشتن در دست‌ها و مغزهای بی‌شمار، لب لباب آن به دست افراد بی‌سواد و جهان ندیده‌ای مانند موسی و عیسی و محمد (صَلَوَاتُ اللَّهِ عَلَيْهِمْ أَجْمَعِينَ) برسد؟!

قیافه مسخ شده چرک و چروک گرفته و پیکر متعفن زمینگیر نکبت بار یک مذهب خرافاتی، چگونه ممکن بوده است عاشقان پاکباز زنده دل جوان را مجذوب خود بنماید؟!

از این گذشته اگر واضعین ادیان می‌بایستی از طریق ارتباط و تأثیر و تقلید یعنی روی موازین عادی بشری از یکدیگر عقاید و تعلیمات خود را اقتباس و استنباط کرده و از معجون‌های هزار رنگ در هم آمیخته موروثی مذاهب موجود چیزهایی استخراج نموده باشند، چطور شد که تمام آنها تقریباً به یک چیز رسیدند؟ همگی به یک نحو زوائد و فروع را (باز تکرار می‌کنیم بیش از خود اصل همیشه جلوه و جلا داشته و اصل را در خود مستهلک و مستور می‌نموده است) تشخیص داده‌اند؟ چرا عقاید و نظریات و اخلاقیات این قدر مشابه در آمده است؟ آیا نمی‌بایستی طبایع و منافع شخصی استخراج کنندگان و مخصوصاً شرایط زمان و مکان و احتیاجات که بینهایت متغیر و متحرک است، هر کدام را به یک طرف سوق داده و به یک نظر

۱. سال ۱۳۳۸ سال چاپ سوم این اثر است (ب.ف.ب).

جداگانه رسانده باشد؟ همان‌طور که فلاسفه و حکما و قانون‌گزاران را به جهات متفاوت، بلکه متضاد سوق داده است.

پس حتماً روی همه آنها یک عامل واحد و یک هدف ثابت مؤثر بوده است. چون تنها وجه اشتراک انبیاء در ادوار و اقطار دورادور، همان جنبه انسانی و فطرت بشری آنها بوده است. منشأ و مبدأ این کیفیت را که پدیده خاص نامیدیم، در اصل ساختمان و خلقت انسان یا به عبارت دیگر در سازنده انسان باید جستجو کرد.

این شباهت و قرابت عجیبی که در اساس کلیه مذاهب بزرگ می‌بینیم و هر یک در حکم احیای یک موجود صورت برگشته جان داده‌ای می‌باشد، دلالت بر اقتباس و تقلید دارد یا حکایت از تکرار و تأیید از یک پدیده (فنومن) واحد می‌نماید؟

ادیان حقه از همان‌جا سرچشمه گرفته‌اند که خود بشر سرچشمه گرفته است. آنها مانند دنیا قدیم‌اند. امواج این حقیقت و کیفیت در تمام ادوار ساطع بوده و گاهی تجلیات فلسفی و عرفانی آن دستگیر بشر شده است. زمانی جلوه‌های علمی و تعالیم مربوط به زندگی آن در دستگاه‌های گیرنده، نقشی قوی می‌بسته است. مواقعی نیز در منطق علمی و استدلالی بیان می‌شده است و یک زمان هم در پرده‌های عواطف و احساسات، تولید رزونانس می‌کرده است! ولی همه وقت در گوش شنونده طنین می‌انداخته است که:

«مَا يُقَالُ لَكَ إِلَّا مَا قَدْ قَبِلَ لِلرُّسُلِ مِنْ قَبْلِكَ» (فصلت (۴۱) / ۴۳)

(به تو گفته نمی‌شود مگر آنچه به فرستادگان پیش از تو گفته شد...)

همان‌طور که بشر را جز خدا کسی نساخته و نمی‌سازد، تألیف و تصنیف کتب آسمانی نیز ساخته و پرداخته خداست. ممکن نیست بر بافته پیغمبران باشد. کلام قرآن به دلیل پاره‌ای قراین که دیدید و در صفحات بعد نیز خواهید دید، کلام صادقی است که می‌فرماید:

«قُلْ لَئِنِ اجْتَمَعَتِ الْإِنْسُ وَالْجِنُّ عَلَيَّ أَنْ يَأْتُوا بِمِثْلِ هَذَا الْقُرْآنِ لَا

يَأْتُونَ بِمِثْلِهِ وَلَوْ كَانَ بَعْضُهُمْ لِبَعْضٍ ظَهِيرًا.» (اسراء (۱۷) / ۸۸)

(بگو: اگر انس و جن جمع شوند شبیه این قرآن بیاورند (بسازند)

نخواهند توانست اگر چه بعضی کمک کار بعضی دیگر باشند.)

از این به بعد در طی سه مرحله آینده، نظر به بعد مسافت و بعد عهد و گسیختگی که مابین تمدن و تاریخ ما با تمدن و تاریخ شرق اقصی وجود داشته است، مذاهب



مرموز و مستعار و مغشوش شده باستانی را رها می‌کنیم و مجدداً در مسیر مذاهب جدید که از مکتب روشن حضرت ابراهیم به‌راه افتاده است، وارد می‌شویم و به شرحی که با منطق علمی جدید در کتاب دست نخورده «آشکار و بی‌پیچ و خمی»<sup>۱</sup> مانند قرآن وصف شده است، بیان مطلب کرده و آن را مبنای مقایسه با راه طی شده بشر خواهیم گرفت.

«لَا تُفَرِّقُ بَيْنَ أَحَدٍ مِنْهُمْ وَنَحْنُ لَهُ مُسْلِمُونَ»<sup>۲</sup>

---

۱. «قُرْآنًا عَرَبِيًّا غَيْرَ ذِي عِوَجٍ» (زمر (۳۹) / ۲۸: قرآنی به زبان تازی [نازل کردیم] بدون هیچ نقص...)  
۲. بقره (۲) / ۱۳۶: ... میان هیچ یک از پیامبران تفاوتی قائل نمی‌شویم و در برابر خدا تسلیم هستیم.



## مرحله اول از راه طی شده

### توحید

راه انبیاء و هدف‌های سه گانه‌ای را که خود به آنها رسیده و می‌خواستند مردم را نیز به آن برسانند، دیدیم. پیغمبران که از نسل ممتاز و دارای موارث ذاتی مخصوص بودند، پس از مواجهه با یک سلسله حوادث و آزمایش‌های دوران جوانی که بر مکتسبات آنها می‌افزود، به طرق و صور مختلف و به ترتیبی که در عین طبیعی و بشری بودن، درک آن برای ما هنوز مشکل است، در معرض وحی الهی قرار گرفته، هدف‌هایی را می‌دیدند و مأموریتی دریافت می‌کردند. مشکلات بزرگ آنها به طوری که در بحث قبلی به تفصیل بیان شد، از همین جا شروع می‌گردید. همسفر شدن دو رفیق که مرکوب متفاوت داشته باشند، البته دشوار است. ولی هم منزل شدن آنها بالاخره ممکن می‌باشد.

در این سه فصل که حالا شروع می‌نمائیم، می‌خواهیم پا به پای بشر - بشرخاکی - طی طریق نموده، ببینیم آیا مراحل سیر انبیاء را درک کرده و خواهد کرد، یا آنکه تجربیات زندگی و مشاهدات علمی، ما را قرن به قرن از راه انبیاء دور ساخته است؟ اگر در این راه دراز ناچار لازم شد، قدم‌های بلند برداشته و از مطالب به سرعت رد شویم، خوانندگان زیاد خسته نشوند و ایراد نگیرند؛ زیرا که وقت تنگ است و زود باید به مقصد رسید.

### قدم اول در طریق توحید

تا آنجا که تاریخ نشان می‌دهد، قدیمی‌ترین بشر متمدن، بشر بت پرست بوده است. این خود اولین قدم یا قیام بشریت در راه توحید می‌باشد! انسان در آستانه تمدن

برخورده است به اینکه در دنیا قانون علت و معلول حکمفرما می‌باشد. هر پدیده‌ای یا اثری که مشاهده می‌شود، ناچار مؤثری باید داشته باشد. البته اهمیت این توجه و اکتشاف (که باید دید چندهزار سال طول کشیده تا بشر به آن نایل شده است) به هیچ وجه کم از اهمیت قانون جاذبه یا شکافتن اتم نیست. بشر چون بسیار تازه کار و کم تجربه بود، در این قدم مرتکب دو اشتباه گردید اولاً: مابین معلول یعنی آثاری که در طبیعت می‌دید و علتی که بر آنها فرض می‌نمود، رعایت تناسب و صلاحیت را نکرد. مثلاً مالکیت آب‌های دریا و حرکت امواج آنها را به موجودی نسبت داد که تقریباً از هیکل خود عکس‌برداری کرده بود و بعدها برای آن مجسمه‌ای ساخت. ثانیاً: فهم بشر اینقدر رشد نکرده بود که ارتباط مابین آثار مختلف طبیعت و همبستگی و نظام آنها را ببیند. بنابراین پدیده‌های مشابه را دسته کرده، برای هر یک از آنها رب‌النوع مستقلی تصویر نمود!!

### جلوه طبیعت

قرن‌ها بدین منوال گذشت تا آنکه در میان اقوام روشنفکر پیشرو مانند کلدانی‌ها و مصری‌ها معبودهای جدید ظاهر گردید و بشر شروع به پرستش آثار طبیعت نمود: به گاو (یا مجسمه گاو) سجده کرد. ستارگان و خورشید را پرستش نموده، رود نیل در عداد خداها قرار گرفت. همچنین در یونان قدیم رب‌النوع‌های مظهر آثار طبیعی، یا صفات انسانی، بعد از پرستش ارواح اجداد پدیدار شد:

پرستش آثار طبیعت، قدم بزرگی بود که بشر از دایره خودبینی و خودپرستی فراتر نهاد، متوجه عظمت طبیعت و تأثیر مثبت بعضی از آثار آن گردید. درست است که در این موقع نیز به عقیده ما خدای او مخلوقی بیش نبود؛ ولی از مخلوق‌های عالی طبیعت بود. لااقل مافوق تصور و دارای وجود خارجی واقعی بود.

البته نباید از بشر آن روز توقع بیشتر داشته باشیم. درک بالاتر از اینها برای او محال بوده است. او اگر چیزی را معبود خود قرار می‌دهد، ناچار باید روی مشاهدات محدود و منافع شخصی یا قومی و ساخته و پرداخته عقل خود و به قیاس نفس خویش باشد. مکاشفه استدلالی حضرت ابراهیم که در قرآن در سه آیه مختصر<sup>۱</sup> خلاصه شده است، در آن زمان حقیقتاً نشانه نبوغ خارق‌العاده‌ای بوده است که

سایرین پس از کشف و تجربه عملی، باز قادر به درک آنها نشدند! فقط وحی از جانب خدا بود که می توانست یک مرتبه امثال نوح و صالح و موسی را به افق های فوق محیط بشر رسانده و بدون سابقه و مشاهده در دهان آنها نام خالق فرد بی همتای لایزال ذوالجلال را بگذارد! اگر امروز اینها را ما معجزه و دلیل بر وحی ندانیم، پس چه چیز را باید معجزه گرفت؟!

عباداتی که مردم بت پرست به درگاه خدایان خود می کردند، بیشتر عبارت بود از تملق- ورد- نذر و بالاخره قربانی. این عبادات را به طوری که می دانیم، اغلب به منظور جلب نظر رب النوع ها و برای دفع شر آنها یا عساکرشان می کردند. خدایان را مؤثر مستقیم و سازنده خود نمی دانستند، بلکه مانند ارواح گذشتگان و یا طوفان و آتش و امراض، آنها را موجودات صاحب قدرت و منشاء ضرری می شمردند که بایستی به هر وسیله هست، خود را از آسایشان حفظ کرد و یا به منزله سلطان مقتدری که لازم است، گاه گاه هدایا و مالیاتی به حضورش تقدیم نمود. در هر حال عبادت بشر مانند سایر اشتغالات زندگی او، به قصد جلب منفعت و دفع ضرر بوده است، نه من باب احتیاج طبیعی یا وظیفه تکاملی. البته دینی که بشر بسازد<sup>۱</sup> باید به قیاس سایر کارها و افکار او باشد!

### پیدایش فلسفه

دنیا هیچ وقت متوقف نمی شود. بشر که راه تکامل را می پیمود، نمی توانست تا ابد دلخوش به این افکار باشد. در مقابل بت پرستی و شرک عکس العمل های چندی در عالم ظاهر گردید. حکمای یونان با سوابقی که از مشرق زمین سوغات برده و شاید تحت تأثیر غیر مستقیم انبیاء قرار گرفته بودند، علیه خدایان متعدد مصنوعی یا خدایان مظاهر طبیعی قیام کردند. سه نوع افکار پدیدار شد. دسته ای نسبت به محسوس و غیر محسوس دنیا به نظر تو خالی نگریسته، منکر هر گونه واقع و حقیقت مطلق شدند. اینها سوفسطائیان بودند. دسته دیگر به سرپرستی ذیمقراط، ماده را منشاء تمام آثار و یگانه مؤثر در عالم گرفتند. اینها مادیون اند. بالاخره دسته سوم که در رأس آنها افلاطون و ارسطو و سقراط را می شناسیم، برای دنیا صورتی و سیرتی یا جسمی و روحی قایل شده و همه چیز را مرتبط و ناشی از ارواح مجرد دانستند و پیش خود،

۱. مانند بعضی استدلال ها و تشبیه ها که علمای ما در زمینه اصول دین می نمایند.

پس از یک سلسله تحصیلات و اقتباس و استدلال‌های کلاسیک، معتقد به مبدأ واحدی برای ارواح گردیدند و اعلام توحید نمودند.<sup>۱</sup>

کار مادیون رونق زیادی نگرفت و در مقابل مکتب افلاطون و ارسطو عقب رفتند. نظریه دسته اخیر چون با ایدآل باطنی انسان جور می‌آمد و بعداً تا اندازه‌ای مؤید عقاید دینی موحدین یهود و نصاری و اسلام گردید، چندین قرن مذهب رسمی فلاسفه دنیا شد. سهل است که بین متکلمین و معقولیون اسلام و اسکولاستیک‌های اروپا پایه استدلال‌های دینی قرار گرفت (فلسفه یونان امروزه طوری در افکار علمای قدیمی مسلک ما رسوخ یافته و با مباحث اسلامی ممزوج شده است که تفکیک آنها از مبانی دین مشکل می‌باشد و اگر کسی با آنها مخالفت کند و مثلاً معتقد به روح نباشد، مثل این است که انکار قرآن را بنماید!).

به طوری که می‌دانیم در سراسر دوران قرون وسطی همین فلسفه اسپیریست‌ها و نظریات و منطق آنها بر افکار دنیا حکومت می‌کرد. شک نیست که فلسفه یونان خدمات بزرگی به ترقی علوم و روشنایی بشر نمود؛ ولی پشت پازدن به مادیات و محسوسات و کنار گذاشتن مشاهده و تجربه، پیروان این طریقت را، به طوری که در فصل مقدم اشاره شد، از عالم تحقیق رفته رفته به وادی ابهام معقولیات انداخت و علم را به صورت الفاظی توخالی در آورد و بالتیجه راه پیشرفت مسدود گردید...

### بازگشت مجدد به طبیعت

عکس‌العمل در مقابل لفاظی‌های قدیم و نجات از بن‌بستی که بشر در آن وارد شده، در قرون جدید از راه توجه مجدد به طبیعت و نظر در محسوسات تجربی حاصل شد. این یک نوع برگشت به ماده و طبیعت بود؛ ولی البته نه به شدت مادیون، حقایق را از راه تجربه و مشاهده، یعنی از حواس بشری که تحت کنترل عقل و منطق باشد، جستجو نمودند. فلاسفه‌ای مانند بیکن و دکارت پیدا شدند که عرابه دانش و تحقیق بشر را به کلی در جاده جدید، یعنی طریق مشاهده و تجربه انداختند.<sup>۲</sup> بالتیجه چنان

۱. تقریباً ۱۵۰۰ سال بعد از ابراهیم و هزاران سال بعد از نوح.

۲. مخفی‌نماند که اتخاذ طریق مشاهده و تجربه یعنی توجه به طبیعت و استوار ساختن استدلال‌های نظری بر محسوسات تجربی از امتیازات خاصه قرآن است که ۱۰ قرن پیش از بیکن و دکارت به سبک ابراهیم این طریق را متداول نموده ابدأ از روش فلسفی حکمای یونان تبعیت نکرده، وارد مباحث خیالی لفظی نشده است. قرآن تقریباً در تمام آیات از آثار طبیعت شاهد می‌آورد و مردم را متوجه گردش زمین و آسمان و وادار به تفکر در توالی شب و روز- مطالعه وزش باد- تشکیل ابر- ریزش باران- روئیدن گیاه‌ها- نر و ←

توسعه‌ای در علوم پیدا شد که هر یک از مباحث کهنه حکمت قدیم پر و بال تازه‌ای گرفت و در فضاهاى مخصوص به خود به پروازهای بلند درآمد و علوم مستقلی به نام فیزیک- شیمی- هیئت- زمین‌شناسی- گیاه‌شناسی- حیوان‌شناسی- زیست‌شناسی- روان‌شناسی- جامعه‌شناسی ... و غیره بافصول و شقوق زیاد تدوین گردید. سابقاً اساس دانش بشر حکمت بود و از راه فلسفه می‌خواستند پی به حقیقت دنیا و اسرار و مبداء و معاد ببرند. مباحث مربوط به طبیعت و انسان جزئی از حکمت را به نام حکمت طبیعی تشکیل می‌داد و اینها در واقع فروع و اسباب کار بودند. از این به بعد وضع معکوس می‌شود. فلسفه باید از علوم تجربی مایه و تصدیق بگیرد. استنباط‌های فلسفی مبتنی و متکی بر قضایای علمی می‌گردد. حتی فلسفه از هدف اولیه خود که جست‌وجوی خالق و سر خلقت است، جدا شده یک عده فلاسفه طبیعی مسلک و بی‌دین پیدا می‌شوند<sup>۱</sup>.

→ ماده بودن کلیه موجودات- تکوین و تکامل جنین- تنوع کوه‌ها - اختلاف طعم آب‌ها- پرواز طیور- سیر کشتی‌ها و غیره می‌نماید. بحث از خواب و بیداری انسان و تکاپوی حیات می‌نماید. پای احساسات عالیه نفسانی و حتی سرکشی‌ها و فجور آن‌را به میان می‌آورد. از مواهب بزرگ خداوندی، گوش و چشم و عقل را در ردیف یکدیگر ذکر می‌کند. علمای طبیعت‌شناس را بندگان خدا ترس می‌شناسد و برای اثبات حقانیت دعوی خود قسم به آثار طبیعت و محسوسات می‌خورد...

اتخاذ این طریقه یعنی دعوت به مشاهده و استفاده از محسوسات نه تنها در زمان نزول قرآن در محیط عربستان کاملاً تازگی داشت، بلکه بعدها نیز که در میان مسلمین دانشمندان بزرگ پیدا شدند و باب بحث و تحقیق در زمینه دین باز شد، علمای وقت آن را درک نکردند و استدلال‌های خشک بی‌اساس معقول و طریقه فلسفه یونان را برای اثبات اصول دین اختیار نمودند. طبیعت و محسوسات را کنار گذاشته، صحبت از واجب‌الوجود و حادث و قدیم و ذات و عرض و به‌طور کلی الفاظ و مباحثی که ابداً قرآن وارد آنها نشده است، کردند. متأسفانه هنوز هم علمای ما دست از این حرف‌ها بر نمی‌دارند و بی‌علوم طبیعی و تماس مستقیم با حقایق دنیا نمی‌روند!

۱. نکته شایان توجه اینجاست که وقتی به تاریخ پیدایش علم نگاه می‌کنیم فلسفه را پدر علوم جدید می‌بینیم. اما پدری که حالا نان‌خور فرزندان خود شده است. حکمت یا فلسفه نیز خود زاینده حس دینی بشر بوده است و برای جواب به مسئله‌ی مبداء و معاد طرح شده است. به‌طوری‌که اساس و مؤسس علوم همان ادیان‌اند و بشر برای آنکه حساب خود را با دنیا یا با خالق روشن کند به دنبال علوم رفت. حالا بعضی‌ها می‌گویند، علم و دین پیوسته دو دشمن مبارز یکدیگر بوده‌اند. این حرف خیلی عجیب است زیرا علم در ابتدا چیزی جز اسباب کار دین نبود و قرن‌های متمادی در انحصار روحانیون اعم از کهنه بت‌پرست و مغ‌های زردشتی و علمای یهود و نصاری و مسلمان قرار داشت. آنها را پی‌ریزی کردند و اکتشافات اولیه مدیون آنهاست. دانشگاه‌های امروز جانشین همان مدارس دینی قدیم و صومعه‌ها و مساجد است که در سایه تعلیم توحید، به ادبیات و هیئت و طبیعیات توجه می‌شد. امروز اگر علم فرزندی دین را انکار بنماید، عالم حقیقی نمی‌تواند منکر برادری با روحانی حقیقی باشد. هر دو دنبال یک چیز که نام آن ←

## شروع مبارزه با ادیان

به این ترتیب قرون معاصر به روشنائی خیره کننده علوم جدید درخشان شد. پیدایش علوم جدید البته به قصد مبارزه با ادیان نبود و به طور مستقیم یا غیرمستقیم با آن مخالفت نداشت؛ ولی عملاً چنین شد. در هر حال اگر نگوئیم علوم مدعی ادیان شدند، ولی مسلماً رقابت و مشکلات تازه‌ای در بازار ادیان پیش آوردند.

وضع جدید معلول چند امر بود:

اولاً: مخالفت مکرر روحانیون وقت با اکتشافات علمی؛ مخالفتی که البته آن را ناشی از افکار دینی و مذهب می دانستند و وقتی حقانیت مدعیان ثابت می شد، یک درجه عقاید مردم پائین می آمد.

ثانیاً: پیداشدن موضوع و مشغولیت تازه و تحت الشعاع قرار گرفتن افکار و دستگاه‌های دینی.

ثالثاً: کشف بسیاری از مجهولات، چاره و علاج بسیاری از دردها و همچنین بروز نتایج محیرالعقولی که صرفاً از راه علوم و بدون استمداد از نام خدا و دین حاصل گردیده بود، مردم را از آن خضوعی که نسبت به ادیان داشتند، خارج ساخت. در حقیقت در نظر آنها رقیب تازه‌ای برای خدا پیدا شد.

نتایج فوری امر این شد که دین و علم که تا آن زمان توأم با یکدیگر و در انحصار روحانیون بودند، از هم جدا شدند. علم مستقلاً راه آزادانه خود را گرفت. حتی دین برای اثبات حقانیت خویش ناچار گردید، دست نیاز به دامن علم دراز کند. بی نیازی از دین و انکار اصول آن به جایی رسید که دانشمندان بزرگی مانند برتولو و غیره خود را صاحب افکار مثبت دانسته و خدا و آخرت را یک باره کنار گذاردند...

خلاصه آنکه علم ضربه بزرگی بر پیکر دین زد.

اما کدام دین؟

دین کشیش‌ها و آخوندها! دین تحریف یافته کسانی که طبیعتی و ماوراء طبیعتی قایل‌اند. آنهایی که دین را ممزوج افکار قدیمی و تابع علوم و فلسفه غلط یونان

---

→ را حقیقت گذاشته‌اند می‌روند و هر دو معتقدند که سعادت در درک حقیقت است. اگر عالم پای بند به این اصل یعنی مؤمن به حق نباشد. دنبال علم رفتنش دیوانگی است و اگر روحانی علاقه‌مند به آن اصل یعنی طالب علم نباشد، دعوی حقیقت طلبی و سعادت جویش کذب است.



نموده‌اند و اصرار دارند آن را همیشه در قالب یک سلسله تشریفات و ظواهر کهنه مندرس جلوه دهند. آنهایی که اثبات وجود خدا و نشانه حقانیت پیغمبر و دین را پیوسته در استثناها و خلاف عادت‌ها جستجو می‌نمایند. برای بیان مسایل دین و توضیح احکام آن، محسوسات عالم و قوانین واقعی را که در طبیعت حکمفرما می‌باشد و باید از طریق علوم صحیح درک شود، کنار گذارده، متوسل به تعبیرهای عجیب و غریب یا علوم خرافاتی مرموز می‌شوند و بر سیل بت پرستان از روی احساسات بشری شمایل خدا را تصویر می‌نمایند! ...

برپیکر دین‌هایی ضربه وارد می‌شود که غبار خرافات، جمال حقیقی فطری اولیه‌اش را به شرک برگردانده باشد.

در این زمینه بی‌مناسبت نیست عبارتی را که پوآنکاره ریاضی‌دان معروف قرن اخیر فرانسه در کتاب خود (موسوم به «ارزش علم») نوشته است، نقل نماید:

«Les hommes demandent à leur dieux de prouver leur existence par des miracles, mais la merveille éternelle c'est qu'il n'y ait pas sans cesse des miracles.

Et c'est pour cela que le monde est divin. Puisque c'est pour cela qu'il est harmonieux. S'il était régi par le Caprice qui est ce qui nous prouverait qu'il ne l'est pas par hazard.»

«مردم از خدایان خویش می‌خواهند وجود خود را به وسیله معجزات ثابت نمایند. اتفاقاً اعجاز ازلی در این است که دائماً معجزه در کار نباشد. و به همین دلیل است که دنیا مصنوع خداست؛ زیرا که دارای نظام است و موزون می‌باشد. اگر دنیا روی هوا و هوس می‌گشت، کی می‌توانست ثابت کند که روی اتفاق و تصادف نیست.»

به یاد دارم وقتی شخص محترم نسبتاً فاضلی از اهل قزوین اظهار می‌کرد، یک شب تابستان با جمعی از دوستان در صحن حیاط نشسته بودیم، درخت‌ها به جنبش درآمده نسیم ملایمی از سمت شمال وزید. همه تعجب کردند، چگونه برخلاف معمول قزوین، نسیم از طرف مشرق نمی‌آید! به‌رفقا گفتم سبحان الله! همین دلیل وجود خداست! اگر همیشه باد از یک طرف بر شهر ما می‌وزید، از کجا معلوم می‌شد که یک دست غیب و اراده‌ای هم در کار است!

برای این شخص محترم و برای غالب معتقدین ما، آن نسیم معمولی که منظم‌اً از مشرق می‌وزد، فرستاده طبیعت است و دلالتی بر وجود خالق ندارد. فقط آن نسیم

غیرمعمولی که برخلاف روش طبیعی عادی بوزد، از جانب پروردگار ذوالجلال می‌باشد! همین‌طور اگر مریضی در نتیجه خوردن گنه‌گنه و تزریق آمپول روی قواعد طبی معالجه شود، این مریض را خدا شفا نداده و امر مهم عجیبی صورت نگرفته است. اگر با دعا و آب تربت، مریض خوب شد، آن وقت است که نظر لطف خدا بر او تعلق گرفته است! ...

آیا این خود یک نوع شرک نیست؟

### احیای کلمه توحید

خلاصه آنکه علم، اشتباهات و خرافاتی را که به دین چسبیده بود پاک کرد و آن تصویر غلطی را که مردم در لباس دین ولی به اعتبار افکار قدیم از دنیا و حقایق عالم می‌نمودند، باطل کرد. از این مرحله که بگذریم علم اصل و اساس توحید را (که موضوع بحث فعلی ما است) احیا نمود. شما اگر از یک دانشمند پرسید، علم چیست؟ بالاخره خواهد گفت: علم یعنی بیان روابطی که در طبیعت مابین علل و معلول‌های مشهود وجود دارد. هر محققى که در آزمایشگاه سرگرم تجربیات می‌شود و متفکری که در اوضاع اجتماع غور می‌نماید، هدفی جز این ندارد که اولاً: حوادث و قضایای طبیعت را موشکافی کرده و دقیقاً بشناسد و ثانیاً: ریشه این حوادث و قضایا و ارتباطی را که مابین آنها وجود دارد، کشف کند. هیچ دانشمندی نیست که کوچک‌ترین شیئی یا حادثه‌ای را مستقل و اتفاقی دانسته، به یک شیئی دیگر یا علتی نسبت ندهد. و بالعکس ضعیف‌ترین عملی را ضایع شده و بی‌اثر پندارد. بنابراین علم صریحاً یا تلویحاً متکی بر قبول وجود علت و معلول است و منکر استقلال ذاتی یا اتفاقی بودن اشیاء می‌باشد. همان‌طور که پوانکاره در مقدمه کتاب فوق‌الذکر اشاره می‌نماید: «تنها هدف علوم باید کشف حقیقت باشد.»<sup>۱</sup>

پس ناچار عالم معتقد به حقیقت است که پی کشف آن می‌رود.

عالم نه تنها معتقد به حقیقت می‌باشد و دنیا را پوچ و بی‌اساس نمی‌پندارد، بلکه به وجود یک انتظام کلی و ارتباط قطعی که حاکم بر طبیعت است، یقین دارد.

علاوه بر این هیچ محققى نیست که اگر در گوشه آزمایشگاه خود روی یک حادثه کوچکی قانونی را کشف نماید، آن قانون را در هر جای دیگر طبیعت جاری

۱. La recherche de la vérité doit être le but de notre activité. C'est le seul fin qui soit digne d'elle.

و ساری نداند و حتی تا آخرین سرحد افلاک و تا قدیم‌ترین روزگار نبرد و اعمال نکند: یعنی در واقع، حقیقت مکشوف را همه جایی و لایزال می‌شناسد. بنابراین دانشمند عملاً معتقد است که هیچ چیز طبیعت بی‌اساس و منشاء نیست و یک نظم واحد متقن ازلی در سراسر دنیا جریان دارد. خداپرست چه می‌گوید؟ او می‌گوید دنیا دارای مبدأ و اساس بوده، یک ناظم واحد ازلی قادری، به نام خدا بر سراسر آن حکومت می‌کند. تنها تفاوت در این است که عالم صحبت از «نظم» می‌کند و موحد «ناظم» را اسم می‌برد.

قرآن هم غیر از این چیزی نمی‌گوید؛ بلکه خدا را به عنوان کسی معرفی می‌نماید که زمین و آسمان‌ها را سرشته است. شب و روز را در پی یکدیگر می‌آورد- دانه و درخت را می‌شکافد- جسم مرده را تبدیل به وجود زنده و زنده را منقلب به مرده می‌کند- باران به زمین می‌رساند- ... در واقع تمام حرکات و اطوار طبیعت را که مشرکین به خدایان یا به منبع‌های مختلف نسبت می‌دادند قرآن مربوط و ناشی از یک جا می‌گیرد.

قرآن به هیچ وجه نمی‌آید جدای از طبیعت و در خارج دنیا یک تصویر مستقل از موجود مخلوقی درست کرده، بگوید مردم این را پرستید و برای خوش آیند طبع او در آستانه‌اش قربانی نثار کنید. خیر، قرآن از زبان ابراهیم به ما یاد می‌دهد بگوئیم:

«إِنِّي وَجَّهْتُ وَجْهِيَ لِلَّذِي فَطَرَ السَّمَاوَاتِ وَالْأَرْضَ حَنِيفًا وَمَا أَنَا مِنَ الْمُشْرِكِينَ.» (انعام) (۶) / (۷۹)

(من روی خود را به همان طرفی یا به آن کسی معطوف می‌دارم که آسمان‌ها و زمین را سرشته است. (برنامه‌ی زندگی‌م را بر وفق همان قوانین که بر آسمان‌ها و زمین حکومت می‌کند، تنظیم می‌نمایم) و این رویه را از روی کمال میل اتخاذ نموده و تسلیم قانون کلی وجود می‌باشم؛ زیرا که غیر از آن مؤثر دیگری را نمی‌شناسم.)

## دین و دانش

پس فرق خداپرست موحد و عالم غیرخداپرست امروزی در این شد که اولی افعال را به صیغه معلوم و با ذکر فاعل بیان می‌کند و دومی به صیغه مجهول حرف می‌زند. مثل اینکه در یک کارخانه کارگری چون مدیر عامل شرکت را نشناخته است یا

روی عناد نمی خواهد بشناسد، عوض این که بگوید «مدیر عامل شرکت دستور داده است که ما در ساعت ۷ حاضر شویم و ساعت ۱۳ کارگاه را ترک کنیم» بگوید «برنامه کارخانه این است که کارگران ساعت ۷ بیایند و ساعت ۱۳ بروند». وقتی قرار باشد این کارگر هم مانند کارگر دیگر که مثلاً به مدیر عامل احترام می گذارد، نظامات داخل کارخانه را درست رعایت نماید، از نظر مدیرعامل و اجرای امور چه اهمیت دارد.

اشکالی که دانشمندان غیرخداپرست دارند، این است که می گویند: چگونه کسی را که نمی شناسیم و نمی توانیم وصف کنیم قبول نماییم؟ به علاوه وقتی به خدا قایل شدیم باید پی این برویم که او از کجا آمده و چگونه درست شده است. پس چون مسئله حل نمی شود و نقطه مجهول یک مرحله عقب می رود، بهتر است پای خود را از حدود محسوسات طبیعت فراتر نگذاریم و از وجود و عدم خدا فعلاً صحبت نکنیم.

در جواب آقایان باید گفت اولاً: هیچ پیغمبری (و بنابراین خود خدا) نخواسته است ما خدا را کما هوَ بشناسیم و وصف کنیم. سهل است که منع هم کرده اند. و آنچه را ما بتوانیم وصف یا درک کنیم، ناچار از نوع خودمان است، پس خدا نیست. بنابراین توقع چنین معرفتی را فعلاً نباید از خود داشته باشیم<sup>۱</sup>. ثانیاً: وقتی عقب و جلو رفتن مجهول تفاوت نمی کند، چرا برخلاف عادت و معمولی که در همه چیز و همه جا داشته، وقتی که برای هر فعلی فاعلی و برای هر نظمی ناظمی را معرفی می کنیم، درمورد فاعل کل و ناظم چرا این قدر لجاجت به خرج بدهیم و تکبر و تجاهل نمائیم؟ وقتی به قانون احترام می گذاریم چرا به قانون گزار بی اعتنا باشیم! پیشرفت علوم نه تنها عالم طبیعت شناس را به جایی رسانیده است که عملاً موحد می باشد، بلکه صفات ثبوتیه خدا را خیلی بهتر از فقها و مدرسین درک می کند.

۱. حضرت امیر در خطبه معروف خود که راجع به توحید و مبداء خلقت است می فرماید:  
 «كَمَالُ مَعْرِفَتِهِ التَّصْدِيقُ بِهِ وَ كَمَالُ التَّصْدِيقِ بِهِ تَوْحِيدُهُ وَ كَمَالُ تَوْحِيدِهِ الْإِخْلَاصُ لَهُ وَ كَمَالُ الْإِخْلَاصِ نَفْيُ الصِّفَاتِ عَنْهُ... فَمَنْ وَصَفَ اللَّهَ فَقَدْ قَرَنَهُ وَ مَنْ قَرَنَهُ فَقَدْ ثَنَاهُ...»  
 (کمال شناسایی خدا در تصدیق وجود اوست و کمال تصدیق او در وحدانیت اوست و کمال وحدانیت او در اخلاص و خالص و منزّه دانستن خدا از شریک است و کمال اخلاص در خودداری از وصف کردن و نفی صفات از او می باشد... پس هر کس خدا را به صفتی وصف کرد، او را مقرون و همراه چیزی قرار داده است و هر کس او را قرین چیزی سازد، او را دو تا کرده و از توحید خارج شده است... الی آخر) - نقل از نهج البلاغه.

درست است که او الله اکبر را به لفظ نمی گوید، ولی بزرگی و وسعتی که از دنیا یعنی از مصنوع خدا فهمیده است و قدرتی که حتی در درون یک اتم سراغ دارد، میلیون‌ها برابر آن چیزی است که در قرون سابق با هیئت یونانی فرض می نمودند. قرآن به ما تعلیم داده است که خداوند را لطیف بخوانیم ما هم لطیف را صاحب لطف و مرحمت ترجمه می نمائیم؛ ولی همان طور که حضرت صادق علیه السلام برای شاگرد خود فتح بن زید جرجانی این کلمه را تفسیر فرموده، لطف خداوند را در خلقت و هدایت حیوانات بسیار ریزه‌ای که در آب‌ها و صحراها و بیابان‌ها و زیرپوست درختان پراکنده‌اند و چشم ما به واسطه کوچکی و لطافت عاجز از تشخیص آنها می باشد، دانسته‌اند<sup>۱</sup>. دانشمند میکروبی‌شناس امروزی هم به مراتب بهتر از فقهای دین تصور ریزه کاری‌های طبیعت و لطافتی را که به دست خالق آن پرداخته شده است، می نماید. اینها شبانه‌روزی پنج مرتبه نماز و ۲۱ دفعه سبحان الله نمی گویند ولی دستگاه خلقت را طوری منظم و محفوظ از خطا می دانند که با یک حساب چند رقمی کوچک، وقایع میلیون‌ها سال قبل و یا سرنوشت هزاران سال بعد را خبر می دهند.

نتیجه آنکه، چون مصنوع را کامل تر و دقیق تر از ما شناخته‌اند، مسلماً بهتر از ما می توانند صانع را پرستش نمایند و به او نزدیک تر باشند.

از طرف دیگر رشد عقول و پیشرفت علوم به جایی رسیده است که دیگر نفی صفات سلبيه حکم بدیهیات را پیدا کرده است. در روزگار قدیم و حتی تا صدسال پیش پیغمبران و متألّهین مجبور بودند با صعوبت فراوان خیال تجسم‌های بت پرستانه و تصورهای شرک آمیز را از کله مردم بیرون بیاورند و به تعبد و تمثل متوسل شوند؛ اما حالا تمدن روزمره آنقدر به انسان عوامل مؤثر موجود، ولی غیر مرئی و غیر مجسم را نشان داده و طوری ذهن بشر به درک امور ذاتی خو گرفته است که قبول خالق غیر مرئی بی جسم مثل قدیم مشکل نیست و خداپرستان قرن بیستم مثل قوم موسی جای خدا را در میان ابرهای بالای زمین کنعان ندانسته، پس از چهل روز غیبت پیشوای خود به گوساله پرستی رجعت نخواهند کرد و یا مثل هندوها و مسیحیون بعد از حضرت عیسی روی قیاس به نفس تصور ضعف و احتیاج به زن و فرزند برای خدا نخواهند نمود. در زمان نزول قرآن سوره توحید (۱۱۲)، حقیقتاً در افکار ایجاد انقلاب می کرد. در آن روز، در مقابل اختراعات یا افتراات ناشی از قیاس به نفس

۱. کتاب «اصول کافی» یعقوب کلینی (قرن چهارم هجری) باب توحید در معانی الاسماء و اشتقاقها.

یهودیان و مسیحیون، واجب بود چنین تکذیبی اعلام شود. ولی حالا اگر کسی آزادانه معتقد به خدا شد، دیگر عقب مسکن و پدر و فرزند برای خالق این دستگاه نخواهد رفت. بعضی از فلاسفه اخیر، حتی برای دنیای مادی محسوس هم نفی وزن و جسم و ابعاد می‌نمایند. مگر نه این است که جیمس جینز فیزیک‌دان و هیث‌دان معروف انگلیسی گفته است:

«رفته‌رفته دنیا به یک اندیشه بزرگ بیشتر شباهت پیدا می‌کند تا به یک

ماشین!»

### محل فعلی در مرحله اول

بنابراین به‌طور خلاصه، در مرحله اول از راه انبیاء که ماده اول ادیان و مشتمل بر انکار بت پرستی و قبول خداوند یکتا می‌باشد، بشر متمدن امروزی قسمت مربوط به نفی بت پرستی را صددرصد قبول کرده است. یعنی آن مسافت بسیار طولانی و صعب‌العبور از راه را که تمام انبیاء در مدت چندین هزار سال تاریخ بشر به سخت‌ترین وجه مبارزه کردند و افتخار فتح آخرین دژ آن نصیب حضرت ختمی مرتبت گردید، بشر کاملاً پیموده است.

اما در قسمت دوم از این مرحله، عده‌ای که اکثریت ساکنین کره زمین را تشکیل می‌دهند، پیرو یکی از ادیان توحیدی بوده و به‌وجود خالق یکتای لایزال قایل هستند<sup>۱</sup>. و از بقیه مردم متمدن، آنهایی که خود را روشنفکر آزاداندیش می‌دانند، می‌توان گفت در سنین کودکی شیرخواری می‌باشند که هنوز مادر خود را صدا نمی‌کند و نام پستان را به‌زبان نمی‌آورد اما از دامن مادر هم دور نمی‌شود و احتیاج خود را عملاً به پستان نشان می‌دهد. به‌عبارت دیگر، آثار وجودی خدا را قبول می‌نمایند و فقط فعلاً از نام بردن آن عامل مؤثر خودداری دارند! ...

### دو سیر متضاد

تحت همین عنوان در انتهای فصل گذشته دیدیم، بشری که فطرتاً خداپرست است، نظر به جهالت و تحت تأثیر اوهام و اشتباهات حاصله از قیاس به‌نفس، دائماً رو به‌شکر و بت پرستی می‌گراید. هر دفعه پیغمبرانی ظاهر شده او را براه راست می‌کشانیدند و

---

۱. مثلاً در آمریکای شمالی که تقریباً متمدن‌ترین کشور روی زمین است بنا به آمار سال ۱۹۴۸ مؤسسه گالوپ ۹۶ درصد از مردم به‌خدا اعتقاد دارند.

عقاید مردم را به سادگی و حقیقت‌بینی سوق می‌دادند. رفته رفته در نتیجه رشد و تکامل طبیعی بشر از یک طرف و مبارزه‌های طولانی و تعلیمات مکرر انبیاء از طرف دیگر، آثار بت‌پرستی از اعماق افکار بعضی از امم یک‌یک ریشه کن گردید، تا آنکه نوبت به حضرت خاتم انبیاء رسید و به دست علی بن ابیطالب (ع) بت‌های خانه کعبه شکسته شد و همچنین رفع اشتباهات لازم از ادیان موحدین قدیم به عمل آمد<sup>۱</sup> و کتاب روشن صریح و محکمی به دست بشریت داده شد.

پس از پیغمبر اسلام، اگرچه اقوام مشرک از روی زمین نابود نگشتند و بت‌پرستی از صفحه روزگار محو نگردید، ولی حکومت و پیشوایی دیگر از دست آنها خارج شد و دنیا سراسر در دست خداپرستان یعنی همان‌هایی که قبلاً در اقلیت و محکومیت بودند، قرار گرفت و به این ترتیب جنگ خاتمه یافت. از این به بعد بت‌پرستی چون نقش عمده‌ای در عالم تمدن بازی نکرده و سدی سر راه تکامل بشریت نمی‌گذاشت، بعثت پیغمبران تازه و تجدید مبارزه موضوع پیدا نکرد.

جنگ با بت‌پرستی خاتمه یافت؛ ولی جنگ دیگری با مدعی تازه‌ای آغاز شد: جنگ با بی‌اعتقادی و با منکرین خدا!

همان‌طور که بت‌پرستی زائیده قیاس به نفس و مخلوق ذهن بشر بود و بت‌ها در نتیجه انحراف از تعلیمات انبیاء، ضمن تغییر شکل یافتن عقاید اولیه، بدست همان کاهنان و روحانیون ساخته می‌شد، افکار ضد خدایی نیز غالباً نتیجه مستقیم یا عکس‌العمل طبیعی انحراف از حقایق اولیه و پیداشدن فروع و حواشی و حتی استدلال‌های غلطی بوده است که ملل موحد بنا به قیاس نفس و دخالت دادن نظریات بشری بر اصول مسلم انبیاء وارد کرده‌اند.

این امر وجه دوم تصادم مابین دو سیر متضاد می‌باشد و به طوری که در زیر خواهیم دید، برخورد مجددی است که توحید و شرک را با هم روبه‌رو می‌کند. منتها شرک خفیف یا شرک در صفات، نه شرک در عدد.

برای این مبارزه پیغمبر تازه لازم نبوده است؛ چه صراحت و محکمی آخرین کتاب خدا که دیگر حوادث روزگار حتی زیر و زبری را از آن پس و پیش نخواهد کرد و به دست پیغمبر و اوصیای او عملاً مصداق خارجی و تفسیر و توضیح پیدا

۱. قرآن هر جا که صحبت از یهود و نصاری می‌نماید غالب اوقات منتهی به رفع افتراها و تصحیح اشتباهات یا خطاهایی می‌شود که آنها به نام دین وارد کرده بودند.

کرده است، از یک طرف و پیشرفت‌های علم بشریت، یعنی گشوده شدن افق‌های تازه‌ای که کتاب خدا به آنها توسل بسته<sup>۱</sup>، از طرف دیگر کفایت مقصود را می‌نماید.

از نظر تاریخ مسلم است که در اقوام موحد، اعم از یهود و نصاری و زردشتی و مسلمان، آنهایی که در ابتدا توحید را درک و دین انبیای خود را قبول می‌نمودند، روی مباحثه‌های مذهبی و استدلال‌های علمی و فلسفی نبود. در آن روزگار مردم به قدری ساده و فطری بودند که پی چنین صحبت‌ها نمی‌رفتند. به علاوه شخصیت و جلال پیغمبران طوری گروندگان را شیفته صفات و مفتون کمالات و مسخر نفوذ خود می‌نمود که مجالی برای بحث یا جدال باقی نمی‌گذاشت. مثلاً بسیاری از مسلمین دوران اول با شنیدن یک آیه از قرآن مسلمان شده بودند. فصاحت عجیب و منطق قوی قرآن طوری شنوندگان را منقلب می‌کرد که کفار حمل به سحر می‌نمودند. همچنین عده زیادی با یک ملاقات و پس از اولین آشنایی با رسول خدا ایمان می‌آوردند. کسانی که جدال می‌کردند یا مانند ابوجهل و ابی‌لهب عناد باطنی داشته تا آخر عمر ایمان نیاوردند و یا سرکرده‌های یهود بودند که برای حفظ مقام و روی لجاج پای مباحثه را پیش می‌کشیدند و قصد تربیت و تفاهم نداشتند... همه بحث‌ها و صحبت‌های ادیان مدت‌ها بعد از رحلت پیغمبران پیدا شد. مادامی که شاهد در میان جمع حاضر است و پرتو جمالش به همه طرف نورفشانی می‌کند، کسی ارایه شمایل و وصف فضایل نمی‌کند! و یا در دوران‌هایی که سلطنت و بسط اقتدار قوم گواه ناطقی بر حقانیت طریقت آنها است، کسی دلیل و برهان طلب نمی‌نماید!... موقعی که در اثر دوری زمان و حائل شدن پرده‌های اوهام از درخشندگی پرتوهای چراغ می‌کاهد و اقوام متمدن قوی‌تر (مانند ملت روم برای مسیحیان و ملل ایران و یونان و اروپا برای اسلام) با آنها روبه‌رو می‌شد، لازم می‌آمد، برای حقانیت مذهب خود و اثبات مبانی آن دلیل و شاهد بیاورند.

معتقدین و روحانیون ملل موحد با نهایت حسن نیت و قصد قربت در صدد توجیه مشکلات و جواب اشکالات برآمدند. البته در نبرد هرکس دست به حربه‌ای می‌زند که در دست دارد و سلاحی را بیشتر به کار می‌برد که در طرف کاری‌تر آید. حربه

۱. از جمله چیزهایی که قرآن به‌عنوان تأکید به آن قسم خورده است قلم و آنچه با قلم می‌نویسند می‌باشد: «وَأَلْقَمُ وَمَا يَسْطُرُونَ» (قلم ۶۸) / ۱: ن، سوگند به قلم و آنچه می‌نویسند).



ملل متمدن یعنی دسته مهاجم، علم بود. قهراً مدافعین یهودیت یا مسیحیت و اسلام نیز باید تیر علم را در کمان خود بگذارند. برای آنکه بیشتر کارگر آید، چه زهری تیزتر از احساسات؟ احساساتی که در طرفین وجود داشته مأخوذ از آداب و عادت بشری زمان باشد. بنابراین تیر استدلال‌های علمی را با جوهر احساسات و تشبیه‌ها و توجیه‌هایی که ماده اصلی تمام آنها قیاس به نفس یعنی اقتباس از زندگی بشریت بود، آغشته کردند. البته بشر ناچار از طریق بشری و با خصوصیات اجتماعی خود ابراز اثر می‌نماید!... نظر به اینکه به اثر چنین سلاح کاملی مطمئن و به عمل خود مغرور بودند، فراموش کردند مراجعه‌ای نیز به کتاب اصلی نموده، تصدیق و تأییدی از آنجا بخواهند و یا لااقل جای احتیاط و بازگشت را خالی بگذارند. از همین جا شرک شروع شد.

البته ایراد در این نیست که مؤمنین برای درک اصول دین خود و اثبات حقانیت آن متوسل به علوم زمان شده‌اند. بهترین راه چنین بوده است. ایراد در این است که، چرا متوجه امکان خطاها و نواقص علم نبودند و آن‌را جزو دین کردند و خود را در اشتباهات علمی و وهمی منجمد نمودند و سدی در مقابل جریان طبیعی و پیشرفت دین ایجاد کردند. از این بدتر آنکه هنوز هم بعضی‌ها دو دستی به علوم و اشتباهات قدیم چسبیده و حاضر نیستند آنها را از دین جدا سازند! ...

\* \* \*

حال یک یک توضیح می‌دهیم که چگونه اشتباهات علمی و افتراهایی که از طریق استدلال یا توصیف به خدا زدند، سبب انحراف از توحید و تأیید بی‌دینان گردید.

اولین تماس عمده علم (علمی که در خارج و مستقل از ادیان توحیدی درست شده بود) با دین، تماسی بود که در قرن دوم هجری، خصوصاً زمان خلفای عباسی در نتیجه ترجمه کتب خارجی به عربی، مابین افکار فلسفی حکمای بزرگ یونان و

---

۱. در اینجا به‌طور معترضه گفته شود که برای بشر، دین و علم در عین ارتباط و احتیاجی که به یکدیگر دارند، لازم است هر یک استقلال خود را حفظ کنند. مطالب و احکام دین هر قدر با بصیرت و دقت و روی موازین علمی شناخته شود و عمل گردد، البته بهتر است. ولی چون علم قهراً دچار اشتباه و نقص است و دائماً در حال اصلاح و تکمیل می‌باشد، نمی‌تواند ملاک قاطع ثابت دین باشد و دین را نباید در قالب معلومات زمان اسیر و میخکوب نمود.

علما و فقهای اسلام برقرار گردید. تماسی که دنباله آن بعدها به اروپا و دنیای مسیحیت کشید. دهری مسلکی و دهریون رسمی نیز از همین زمان شروع می‌شود. در این ملاقات به طوری که می‌دانیم، علمای اسلام مفهوم عمومی روح را از یونانی‌ها اخذ کردند.<sup>۱</sup> در نتیجه توجه به روح و تفکیک آن از ماده، طبق عقاید فلاسفه یونان و به وجهی که قبلاً نیز اشاره شد، برای هر چیز جسمی و صورتی قائل شدند (که خاکی و پست و فانی شونده است) و روحی یا معنی و حقیقتی که ابدی و حکومت کننده می‌باشد. مابین ارواح مجرد یا معانی و حقایق اشیاء همبستگی هست و ارتباط آنها با عالم اعلائی می‌باشد که از لحاظ مؤمنین منتهی به ذات لایزال پروردگار باید بشود...

به این ترتیب عالم به دو منطقه جداگانه تقسیم شد. یک منطقه ابدی روحانی فوقانی از آن خدا و یک منطقه موقت کثیف سفلائی معیوب از آن بندگان خدا یا مخلوقات جسمانی! عالم دوم همان طبیعت می‌باشد و عالم اول را ناچار باید ماوراء طبیعت نامید. گفتند هرچه در طبیعت هست ظاهری و فریبنده و باطل است و بقا و حرکت آن بسته به مجردات ماوراء طبیعت است و در این دنیای مادی هیچ چیز از خود اراده و اثری ندارد. رتق و فتق جزء و کل امور در ماوراء ماده و خارج از محسوسات است تمام دستورات از بالا می‌آید. منشاء کوچک‌ترین حرکت یا اثری را که در اشیاء یا اشخاص رخ می‌دهد، باید در مشیت عالم بالا و با وساطت ارواح لطیفه اعم از جن و ملک و غیره جستجو کرد. ابرها به تازیانه ملائک به غرش درمی‌آیند، قوس و قزح کمان حضرت امیر است، زلزله و صاعقه و سیل و قحطی بلاهای آسمانی است که برای گوشمالی مردم گنه کار نازل می‌شود. اگر مردم توبه کنند و دست به دعا بردارند، ابری تشکیل و باران رحمت سرازیر خواهد شد. علت امراض، قهر خدا یا تلافی است که از ما بهتران به واسطه آسیبی که به آنها رسیده است، می‌کنند و راه علاج آن دعا یا طلسم و تسخیر ارواح است! این قبیل افکار و هزاران نظریات مشابه که رواج کامل در بین عوام پیدا کرده و سرچشمه اصلی آنها همان یادگارهای دوران جاهلیت بت پرستی بود، در منطق

---

۱. در قرآن نیز کلمه روح چند جا ذکر شده است ولی به هیچ وجه معنی و مرادی را که منظور فلاسفه یونان یا مفهوم مصطلح امروز می‌باشد، ندارد (این مطلب در بیان مرحله سوم در مبحث آخر کتاب تشریح خواهد شد).

خواص نیز گاهی ظاهر می گردید و به استعانت استعاره‌های زیاد و تأویل و تعبیرهای مبهم رنگ دین به خود می گرفت.

کسانی که از ابتدا نخواستند زیر بار این حرف‌ها بروند و در طبیعت اثر و عمل قایل بودند، از جرگه مؤمنین اخراج گردیدند و به بهانه و به‌عنوان طبیعی مسلکی تکفیر شدند.

در حال علمای اسلام و یهود و نصارا با قبول افکار فلاسفه یونان، ماهرانه از عقاید دینی خود دفاع کردند و بسیار خوشحال بودند که هم پایه علمی به مذهب داده‌اند و هم احساسات و توهمات بشری را راضی کرده‌اند؛ ولی غافل از آنکه پایه را سست می‌نمایند و در اساس توحید رخنه وارد می‌سازند. ظاهراً در باره همین فلسفه یا حکمت یونان است که اخباری از معصومین (علیهم‌السلام) در مذمت از فلسفه و داخل نمودن آن در دین رسیده باشد.

افکار فوق با شاخ و برگ‌های زیاد مدت چندین قرن در شرق و غرب عالم بازار گرم داشت؛ ولی در این مدت چشم و گوش‌ها به کلی بسته نبود. مردم خواه ناخواه آثار طبیعت را می‌دیدند و مخصوصاً رابطه مابین آنها را یک‌یک حس می‌کردند. فهمیدند که ابر از بخار آب درست می‌شود، باد در نتیجه اختلاف حرارت حادث می‌شود. علم سر قوس و قزح را روشن کرد. دیدند آدم چه توسل به حضرت مریم و حضرت عباس بجوید چه نجوید، وقتی به دستور بهداشت عمل کرد و دوائی مناسب خورد، شفا خواهد یافت... عده‌ای از خود پرسیدند پس خدا و ملائکه و امام‌ها کجا رفتند؟... به این ترتیب عقیده مردم زیادی سست شد و بی‌دینی ریشه دوانید.

عکس‌العمل معتقدین در مقابل بدیهیات مشهود و توجیحات علم این شد که خواه‌ناخواه سهمی برای طبیعت قایل شدند و صحبت از اثر وضعی اشیاء و خواص موهبتی خدا کردند؛ ولی دو چیز اضافه نمودند:

اولاً: چون طبیعت و ماوراء طبیعت را از یکدیگر جدا کرده، قوانین طبیعت را غیر از مشیت الهی می‌دانستند، بسیار مشکل بود خدا را در این دستگاه بیکاره ببینند. بنابر این به قیاس سلاطین مقتدر در حکومت‌های استبدادی که نشانه سلطنت و سطوت آنها در خود مختاری و هوس‌رانی است و همان‌طور که مشروطیت از نظر دستگاه سلطنت یک نوع هرج و مرج و ضعف محسوب شده، مقدمه زوال پادشاه است، برای خدا هم زیر بار قانون رفتن را کسرشان دانستند و به هیچ‌وجه حاضر نشدند

تصور این فکر را بکنند که در طبیعت قوانین و اصول ثابت تزلزل‌ناپذیری وجود دارد و خداوند که مالک‌الرقاب کل است، نتواند گاه‌گاه دستی در آن وارد کند و لازم نباشد که تغییر و تصرف یا رفع اختلال‌هایی بنماید. این است که اصرار داشته و دارند حتماً دخالت‌ها و استثناهایی در قوانین جاری طبیعت درست کنند و آنها را به‌خدا نسبت دهند.<sup>۱</sup>

ثانیاً: در مقابل علوم فیزیک و شیمی که موفق شده بود تا اندازه‌ای قوانین حاکم بر جمادات را بیان نماید، موجودات ذی‌روح را پیش کشیدند و بهترین شاهد روح و ظهور و بروز جلوه حق را در حیات سراغ دادند و گفتند بلی، درست است که طبیعتی هم وجود دارد، اما طبیعت بی‌خدا همان جسم بی‌جان است. این حرکات و هیجان‌ها تمام پرتوهای ذات باری تعالی است و قوانین حیات از دسترس انسانی خارج است و در قلمرو انحصاری مشیت الهی می‌باشد. اوست که زنده می‌کند و اوست که می‌میراند. آنجا که روح است خدا است. سایه روح را از سر جمادات برداشته و یک سنگر عقب‌نشینی کردند و روح را به گیاهان و جانوران و انسان اختصاص دادند.

این فکر مخصوصاً در اوایل قرن نوزدهم صورت علمی یافت و عقیده Vitalisme رونق گرفت. یعنی عالم زنده و غیرزنده را از هم تفکیک کردند و برای حیات یک نوع شخصیت و قوا و قوانین خاص قائل شدند که در آنجا فیزیک و شیمی معمولی را راهی نیست و عوامل طبیعی و وسائل مصنوعی بشر، قدرت ساختن کوچک‌ترین ماده حیاتی را ندارد.

در زمینه همین فکر دو نوع شیمی درست شده بود. شیمی معدنی و شیمی آلی. شیمی آلی از موادی بحث می‌کرد که مانند خون- شیر- نشاسته- اوره- متان و غیره به‌حالت آزاد یا ترکیب جزئی از اعضای ذی‌روح را تشکیل می‌دهد. اگر بشر از قرون قدیم موفق شده بود با دست و فکر خود مصنوعات از قبیل آجر- فولاد- شیشه و سایر ترکیبات معدنی بسازد، خداپرستان کلاسیک دلخوش بودند که او را قدرت و نفوذ در عالم ذی‌روح و جرأت همکاری با خالق خود نیست و ساختن مواد

---

۱. از همین جهت است که هر جا در گفته‌های انبیاء یا آیات قرآن انتساب عملی را به‌خدا می‌خوانند، آن را خارج از جریان عمومی طبیعت دانسته و از همان مقوله دخالت‌های استثنایی و تبعیض‌های خصوصی الهی تلقی کرده، به عنوان شاهد دعاوی خود می‌آورند.

آلی از محالات است. مواد آلی را حتماً باید از موجودات ذی‌روح استخراج نمود و همین را دلیل محکم بر وجود خدا و نشان انحصاری او می‌دانستند.

این فکر خاطر روحیون و متدینین را مدت‌ها آسوده نگاه داشته بود، تا آنکه اولین بار برتلو شیمیستِ طبیعی مسلکِ فرانسوی در تأیید انکارورزی خود موفق به ترکیب استیلن از طریق Synthèse گردید و یک ماده آلی را به طریق مصنوعی تهیه نمود! پایه دیگری از کاخ منطق خداپرستان شکاف برداشت و اثبات اشتباه آنها، راه دیگری به دیار بی‌دینی باز نمود!

پس از استیلن علم شیمی موفق شد، یکی بعد از دیگری مواد آلی را بسازد و با قوه مرموز حیات رقابت نماید. تا به جایی که نشاسته مصنوعی - نان مصنوعی - ابریشم و پشم و پنبه مصنوعی - الکل مصنوعی و هزاران دواجات و ترکیباتی که خالص تر و بهتر از مواد طبیعی هستند، به بازار ریختند.

خداپرستان ناچار حاضر شدند از نظریه ویتالیسم یعنی اعتقاد به وجود و شخصیت یک قوه یا خاصیت ممتازی به اسم حیات دست بکشند. ولی خود را پشت سنگر دیگری مخفی کردند و گفتند: اگر صنعت بشر موفق به ترکیب و تقلید مواد آلی گشته است، اما هنوز نتوانسته و نخواهد توانست در این ترکیبات که از هر حیث مشابه با نسوج نبات و حیوان است، خاصیت نشو و نما و فعالیت ایجاد نماید یا به عبارت دیگری روح حیات بدمد.

در ازمنه قدیم که ساختمان برگ و گل و استخوان و گوشت و غیره و اعمال حیاتی بر انسان بکلی مجهول بود و هر یک از این اعضاء و اعمال به نوبه خود، عناصر و آثار خاصی به شمار می‌رفت، تشکیل و ترتیب آنها را به روح حیاتی نسبت داده و هر جا نشو و نما و تولیدمثل می‌دیدند، آن را دلیل وجود و ناشی شده از روح می‌گرفتند که فوق ماده و قاهر بر آن است. در ادبیات خودمان نیز مثلاً در اشعار مولوی رومی و حافظ و عرفای دیگر، برای ذکر قدرت خدا و تسبیح ذات پروردگار، شاهد مثال بیشتر از حیات و ممات و روح آورده می‌شود. برای بشر قدیم (و حتی جدید) درک این معنی که انسان از خاک پدید آمده باشد، بسیار مشکل بود و اگر پیغمبران (که این هم خود معجزی است) نگفته بودند، امکان نداشت قبول کند که ذی‌روح از بی‌روح پدید آمده باشد. بعدها که به تدریج اکتشافات علمی مواد آلی را تجزیه و پس از آن ترکیب نمود و اعمال حیاتی از قبیل صعود شیره

نباتی و جذب کلروفیلی را توضیح داد و تنفس و دوران دم و تشکیل نطفه و غیره را تا اندازه‌ای از ابهام بیرون آورد، دیگر سراغ روح را در عضلات و نسوج نگرفت؛ بلکه یک پله دیگر عقب‌نشینی کرده و حالا در این میدان حاضر به مصاف با مادیون نمی‌شود. اثبات وجود و ارایه روح را در خاصیت و قوه احساس (Sensation) و ادراک و سایر کیفیات ذهنی از قبیل حافظه و خودآگاهی و قضاوت و تعقل و اراده می‌گیرند؛ یعنی در زمینه‌های مرموز و مراحل از فعالیت‌های حیاتی وارد می‌شوند که چگونگی و مکانیسم آنها هنوز مجهول است و به نظر می‌آید دارای کیفیت و صفات خاص متمایز و متباین از خصوصیات ماده باشد<sup>۱</sup>. به این ترتیب روحیون با

۱. در کتاب بسیار عالی و علمی *Que deviendrons - nous après la mort?* (بعد از مرگ چه خواهیم شد) که کشیش دانشمند معروف فرانسوی Abbé Th. Moreau در ۱۹۴۹ نوشته است، مؤلف پس از فصول چندی که راجع به «معمای بزرگ» - «جهان نامعلوم» - «نظریات جدید راجع به ساختمان ماده» - «ابهام‌های هندسه کلاسیک» - «فوق فضا (Hyperspace)» و غیره بحث می‌نماید، بالاخره فصلی را به «روح» اختصاص می‌دهد و برای جستجوی روح یک سره به سراغ خاصه حس که در انسان وجود دارد، می‌رود و دلالی می‌آورد که قوه یا عمل حس (Faculté sensitive) غیرقابل انقسام به اجزاء مختلف و انتساب به سلول معین و انطباق با زمان و مکان می‌باشد. بنابراین ناچار باید منبعث از روح باشد و در جواب مادیون که یکی از آنها گفته بود: هر وقت من در زیر چاقوی جراحی خود خدا را دیدم به آن ایمان می‌آورم، برای روح و سایر مجردات که باید فناپذیر و حاضر شونده و حلول‌کننده در هر زمان و هر جا باشند، بعد چهارم فضای فوق حواس ما را که به دنیای سه بعدی خو گرفته‌ایم، نشان می‌دهد. بعد با توجه به اینکه روح نه تنها دارای خاصه حس است که محتاج به اعصاب و همراه با ماده می‌باشد، بلکه برخوردار از استعدادها و اعمال اختصاصی دیگری می‌باشد، مانند قوه تفکر (مشمول بر قیاس و قضاوت و تعمیم) و مستقل از ماده و بی‌نیاز از اعصاب و اعضای مادی است. آنگاه در فصل بعد با توجه به استعدادهای اضافی اختصاصی روح و استقلال که جهت آن قائل می‌شود و مکانی که در دنیای چهار بعدی برایش مسکن می‌شمارد، به این نتیجه می‌رسد که «روح نمی‌تواند بمیرد» از این نظر روح را حاضر و مؤثر در تمام اعضاء و اعمال حیاتی شخص دانسته و می‌گوید: همین که قوه‌ای شعاع عمل و رشته‌های ارتباط خود را با چند جا در آن واحد برقرار نمود، ناچار باید گفت در همه جا هست (به عبارت آخر، از بعد چهارم وارد فضای سه بعدی ما می‌شود. مثلاً مانند کبوتری که می‌تواند با پرواز در هوا یعنی استمداد از بعد سوم از بالا نظر به تمام نقاط داخل باغی که اطراف آن را دیوار کشیده باشند انداخته و با وجود حصار موجود، در آن فرود آید، در صورتی که یک اسب که فعالیت آن در سطح بوده در فضای دو بعدی حرکت می‌کند فقط یک قسمت از دیوار باغ را می‌تواند ببیند و در برابر دیوار متوقف شده راه ورود و اطلاع از درون باغ پیدا نمی‌کند.) در اینجا فوراً قیاس می‌نماید که به همین دلیل ما می‌گوییم، خدا در همه جا هست و هیچ جای مخصوص ندارد. آنگاه پس از مقدمات و فصول گذشته راه ورود مؤلف در ارایه دنیای پس از مرگ که عنوان و منظور اصلی کتاب می‌باشد، سهل می‌شود.

خلاصه آنکه بر اساس اثبات وجود روح و خواص آن از طریق قیاس و تشبیه به تذکر بعضی صفات خدا می‌پردازد و با قبول بقای روح و پیش کشیدن بعد چهارم و فرضیه اتر و غیره، قضیه رستاخیز و معاد ←

→ جسمانی را مدلل می‌کند...

[در فصل آخر کتاب، در مرحله سوم از راه طی شده راجع به اصرار قدما و پیروان امروزی آنها در استمداد از فرضیه روح برای ارایه و اثبات معاد، صحبت خواهیم کرد].  
همچنین مدرس فاضل و روحانی محترم حضرت آقای آقاسیدمحمد حسین طباطبائی در کتاب سابق‌الذکر (اصول فلسفه و روش رئالیسم - اسفند ۱۳۳۲) که پاورقی‌ها و توضیحات آن به‌قلم روان و محققانه آقای آقاشیخ مرتضی مطهری نگارش یافته است، آقایان خواسته‌اند جمع بین افکار فلسفی قدیم و جدید را بنمایند. در مقاله سوم این کتاب با تأسی به استدلال مبتکرانه شیخ‌الرئیس ابوعلی سینا و استفاده از روان‌شناسی جدید و توسل به مسئله احساس و ادراک به ابطال عقیده مادیون دائر به‌اینکه روح و ادراکات روحی از خواص و آثار ماده ناشی می‌شود، می‌پردازند و در پی اثبات مجرد بودن روح و وجود خارجی مستقل آن می‌روند.

با این بیان که قلمرو روح از سرحدات احساس و ادراک شروع می‌شود، روحیون به‌طور ضمنی و از روی اجبار یک سنگر دیگر عقب‌نشینی کرده و از اثبات وجود روح برای نباتات که نمو و تولیدمثل دارند، ولی بی‌حس و بی‌اراده می‌باشند، استعفا داده و عجز خود را مخفی می‌نمایند و حتی خاصیت ابدیت و استقلال را برای روح حیوانی و روحی که اعمال غیرذهنی انسان، مانند حرکت عضلات و تنفس و تغذیه و غیره را اداره می‌کند و فارغ از تفکر و تعقل و تعمیم می‌باشد، نفی می‌نمایند...

\* \* \*

آقای مطهری در پاورقی مقاله مورد بحث، ضمن تجلیل و تشریح نظریات فیلسوف بزرگ اسلامی قرن یازدهم هجری مرحوم صدرالمتهین نکته بسیار جالبی را نقل می‌نماید. صدرالمتهین معتقد بوده است که «روح خود عالی‌ترین محصول ماده می‌باشد» یعنی «مولود یک سلسله ترقی و تکامل ذاتی طبیعت است و هیچ‌گونه دیواری بین عالم طبیعت و ماوراءالطبیعه وجود ندارد. یعنی ممکن است یک موجود مادی در مراحل ترقی و تکامل خود تبدیل به موجود غیرمادی بشود».

با این بیان صدرالمتهین شیرازی، به‌نظر می‌آید خیلی از مشکلات و اختلافات حل شود و اصلاً دعوائی میان مادیون و روحیون باقی نماند: در اینکه موجودات و مشهودات طبیعت دارای انواع بی‌شمار و کیفیات گوناگون بوده، بشر برای تفکیک انواع و تشخیص افراد ناچار بوده است، اسامی مختلف وضع نماید و سرحدات متمایز قائل شود، حرفی نیست. در عالم حیات نیز بدیهی است که مراحل تحول در نردبان تکامل از ماده خاکی تا جنبه ناطق لا تُعَدُّ ولا تُحْصَى است و وجوه تمایز و تبه‌این برای تکلم به کلیه آثار خلقت بی‌انتهاست (احصائیه صحیح همان است که قرآن مثل زده به پیغمبر می‌فرماید «قُلْ لَوْ كَانَ الْبَحْرُ مِدَادًا لَّكَلِمَاتِ رَبِّي لَنَفِدَ الْبَحْرُ قَبْلَ أَنْ تَنْفَدَ كَلِمَاتُ رَبِّي وَلَوْ جِئْنَا بِمِثْلِهِ مَدَدًا»). (کهف (۱۸) / ۱۰۹) بگو اگر دریا برای تحریر کلمات پروردگار من و زبان‌ها و نشانه‌های او مداد و مرکب باشد، پیش از آنکه اسامی و آثار پروردگار من پایان یابد، دریا به‌پایان می‌رسد اگرچه یک دریا دیگر به کمک آن بیاوریم! تا جایی که مراتب شباهت و سنخیت محو شده و به‌نظر می‌آید صور نوظهور پدیدار شده باشد. با این کیفیت زبان بشری برای بیان فعالیت‌های بدیع جهانی و آثار و خواص آن، خود را ناچار دیده است که اصطلاحات خاص و تعبیرهای تازه و مستقل که قابل تطبیق با اسامی و صفات مشخصه مادیات نباشد، بیاورد. از آن جمله است اصطلاح روح و تجرد و بسیط بودن و اصطلاحات مشابهی مانند نفس و دل و غیره (در مقابل وزن - بعد - رنگ - سرعت و سایر خصوصیات ابتدائی ماده).

←

انصراف از نسوج و اعمال حیوانی حیات و توجه به سلسله اعصاب و مغز و اعمال حس و ادراک، در جنگ با مادیون از حدود فیزیولوژی به سنگرهای پسیکولوژی عقب‌نشینی کرده‌اند.

به طوری که می‌دانیم این سنگر هم مدتی است از طرف مادیون هدف تیرهای شدید انتقاد و تجربیات تزلزل‌آوری قرار گرفته است و در هر حال در بین علمای طبیعی اعم از ایدآلیست و ماتریالیست و اسپیریتوالیست، دیگر روح از آن مفهوم اولیه خارج شده و مسلم گردیده است که در بدن موجودات زنده، یک جوهر یا جرم لطیف متمایز مشخصی که در اثر پرواز آن، ناگهان تمام آثار حیات از موجود قطع علاقه کند، وجود ندارد و میان حیات و ممات فصل قاطعی نیست. عالم امروز با وجود اقرار بر اینکه عالم ذی‌حیات دریای بسیار پهناور پر از معمایی است که فکر بشر از دور به زحمت تالوهای ضعیفی از امواج ساحل آن را مشاهده می‌نماید و شیمی و فیزیکی که در آنجا حکومت دارد با شیمی و فیزیک عالم جماد بسیار بسیار متفاوت است، در هر حال به خود این امید را می‌دهد، روزی برسد که صندوقچه اسرار درون پروتوپلاسم را نیز افتتاح نماید و موفق به خلق موجود زنده یا لااقل دخل و تصرف‌های مالکانه در عالم ذی‌روح بشود!

برای پیش‌بینی چنین شکست احتمالی و از دست رفتن سنگر قدیم، معتقدین از حالا یک پناهگاه احتیاطی مخصوصی اندیشیده‌اند تا در آنجا خدای خود را از آسیب دشمنان حفظ کنند! این پناهگاه اگرچه محقر است، ولی بالاخره پناهگاهی خواهد بود که خدا، خدایی که دیگر از تمام اختیارات و اقتدار امپراتوری قدیم محروم شده است، باز تخت و تاج و مخصوصاً نام پرافتخارش را حفظ خواهد کرد. صحبت از حساب احتمالات و فرضیه کوانتا نموده و خوشحال‌اند که فلسفه جدید قانون علیت قرن سابق را نقض نموده است و این تصور را که دنیا بر سبیل

---

→ ولی همه این نظریات اعم از آنکه روح را مجرد و منفک از ماده بشناسیم یا طبق نظر مادیون و بیان بسیار عمیق صدرالمتالهین، کیفیات منتسب به روح و بلکه خود روح را محصول تکامل یافته ماده بدانیم، چیزی از حقیقت و عظمت جهان خلقت نکاسته‌ایم و برخلاف علاقه و اصرار مادیون، قبول اصالت و منشاء و اساسی شناختن ماده که خود مطیع و محتاج و مخلوق است، سر خلقت و وجود خالق را نه تنها از بین نخواهد برد، بلکه هر منصفی را در برابر قدرت با تدبیر و حکمت آفریدگار سرزیرتر خواهد کرد و ناچار خواهیم بود بر توانایی و فضل بی‌مانند او که به شیئی بی‌مقدار ناتوانی استعداد ایجاد هر کیفیت و صورت و قدرت را داده و می‌دهد، بیشتر آفرین بگوئیم و تصدیق کنیم که «إِنَّ اللَّهَ عَلَىٰ كُلِّ شَيْءٍ قَدِيرٌ»



یک ماشین منظم کار کرده و مانند یک دستگاه ریاضی تابع مقررات دقیق و اصول علمی خشک بوده و حالت امروز آن نتیجه حالت دیروز است و وضع فردای آن طبق رویه معینی ناشی از امروز خواهد بود، باطل کرده است. و اگر به مقیاس بزرگ در مورد اجسام محسوس قانون علیت اصل و اساس باشد، لااقل در عالم الکترون‌ها این قانون دچار اختلاف و اختلال می‌شود! دلخوشی از این بابت است که اگر به موجب قانون علیت بنا بود اوضاع عالم تابع قوانین ریاضی بدیهی شده و هر حالت و حرکت آن قطعی و مسلم تابع حالت قبلی باشد، دیگر محلی برای خدا و نفوذ و اقتدار او باقی نمی‌ماند. اما به موجب فرضیه کوانتا و ساختمان ذره‌ای دنیا چون ذرات در مسیر طبیعی خود و در انتخاب وضع آتیه اغلب به سر دو راهه‌هایی می‌رسند که هیچ یک از قوانین مکانیک، فیزیک، ریاضی، شیمی و غیره نمی‌تواند ترجیحی برای یکی از آن راه‌ها نسبت به راه دیگر قایل شود و حساب احتمالات امکان انتخاب هر دو راه را برای آن ذره سرگردان مساوی نشان می‌دهد و به اصطلاح *incertitude* یا بی‌تکلیفی حاصل می‌شود، می‌گویند اینجاست که دست تقدیر یعنی مشیت الهی در کار آمده، به میل (یا به هوس) خود، ذره را به راست یا به چپ می‌راند... بنابراین ریاضیات و فیزیک و مکانیک و شیمی و سایر علوم و یا ماده و روح و غیره کار خود را هر نوع می‌خواهند بکنند، بالاخره تکلیف قطعی را معین نخواهند کرد و خدا را هم سهمی و حقی در این دنیا هست! ...

این است آن پناهگاه آخری که فعلاً بشر، پس از آنکه خدا را به پیروی از افکار شخصی، سایه به سایه ارواح خیالی، به عقب‌نشینی کشانده و کوچک کرد، برای خدای خود آماده نموده است! و این است نصیبی که برای او در دست آخر کنار گذاشته، مقام شامخی که جهت خدا قایل شده‌اند!

اگر بنا است نقش خدا در جهان به این درجه ضعیف و احتمالی باشد پس بهتر که اصلاً خدایی در کار نباشد!

\* \* \*

خیلی عجیب است! ... حقا که:

«وَمَا قَدَرُوا اللَّهَ حَقَّ قَدْرِهِ»<sup>۱</sup>

۱. انعام(۶) / ۹۱: خدای را چنان که سزاوار اوست، ارج ننهادند...

بشر موحد درس خوانده تربیت یافته امروز هم مانند مشرکین معاصر عیسی (ع) و محمد (ص) قدر خدا را ابداً نشناخته، او را دائماً روی شمائل و به تناسب اوهام خود وصف می کند!

«سُبْحَانَ رَبِّكَ رَبِّ الْعِزَّةِ عَمَّا يَصِفُونَ.» (صافات ۳۷ / ۱۸۰)

(منزه است پروردگار تو - آن پروردگار صاحب عزت - از آن طوری که او را وصف می کنند!)

«وَسَلَامٌ عَلَيَّ الْمُرْسَلِينَ.» (صافات ۳۷ / ۱۸۱)

(و سلام بر فرستادگان.)

سلام بر پیغمبران باد که حق مطلب را ادا کردند و کلام ناهنجار نگفتند! ما از قدم اول بیراهه رفتیم که حالا به چنین تنگنا افتاده ایم!  
در حالی که قرآن می فرماید:

«أَوَلَمْ يَكْفِ بِرَبِّكَ أَنَّهُ عَلَى كُلِّ شَيْءٍ شَهِيدٌ.» (فصلت ۴۱ / ۵۳)

(... آیا برای نشانی پروردگار تو کافی نیست که او بر سر هر چیز و هر جا شاهد و حاضر است!)

ما چه حق داشتیم طبیعت را از قلمرو حکومت وجود او جدا ساخته، خدا را در عرش خارج از عالم ماده و جسم جا بدهیم؟

«لَهُ مَا فِي السَّمَاوَاتِ وَمَا فِي الْأَرْضِ مَنْ ذَا الَّذِي يَشْفَعُ عِنْدَهُ إِلَّا»

بِإِذْنِهِ» (بقره ۲ / ۲۵۵)

(... آسمانها و زمین از آن اوست، کیست آنکه بتواند بدون اذن خدا (و رعایت مقررات او) کوچکترین شفاعت و دخل و تصرفی در عالم وجود بنماید؟! ...)

هر چیز و هر قانونی که در طبیعت هست، همان عین مشیت خدا است و نمی تواند از ناحیه غیر او باشد.

انسان همان طور که در زندگانی بشری میان رعیت و ارباب و توده و پادشاه فاصله دیده است، مابین خود و خالق نیز دائماً خندق کنده و جدایی انداخته است. اما قرآن می فرماید.

«وَنَحْنُ أَقْرَبُ إِلَيْهِ مِنْ حَبْلِ الْوَرِيدِ.» (ق ۵۰ / ۱۶)

(... و ما به او (به انسان) از رگ گردن نزدیک تریم)

دوست نزدیک تر از من به من است وین عجب تر که من از وی دورم  
 چه کنم با که توان گفت که دوست در کنار من و من مهجورم  
 ماده و روح و ظاهر و باطن را ما درست کردیم، تا میان خالق و مخلوق پرده  
 بیفکنیم و الا به گفته قرآن:

«هُوَ الْأَوَّلُ وَالْآخِرُ وَالظَّاهِرُ وَالْبَاطِنُ»<sup>۱</sup>

قبول نظم و حساب در دنیا چه منافات با فاعل مایشائی خدا دارد؟ ما نباید تصور  
 کنیم حساب و هندسه و مکانیک و قوانین فیزیک و شیمی مخلوق ما و تمایل بشر  
 است، یا ریاضیات حقایق قطعی مسلمی هستند که مستقل از ذهن و غیرمربوط  
 به وجود و عدم عالم باشد. خیر؛ اگر ریاضیات جزو بدیهیات اولیه به شمار می رود و  
 اگر ذهن ما جز آن قادر به تصور یا قبول اصول دیگری نیست، برای آنست که غیر  
 آن چیز دیگری ندیده است. از روزی که ما چشم باز کردیم، این دنیا و این اصول را  
 دیده ایم. چون دودوتا را همیشه چهار تا دیده ایم، گفته ایم پس حساب، امر بدیهی و  
 قطعی است و الا اگر در دنیا حقیقت و بقاء و وجودی نبود و از میان دودوتا یکی گم  
 می شد دودوتا سه تا در می آمد، نه چهار تا... ریاضیات و زمان و مکان و ماده و غیره  
 ساخته و پرداخته ما نبود که تحمیل کردن آنها بر اراده خدا منافی قدرت مطلقه او  
 باشد. اینها تمام ساخته و خواسته «او» است که بر وجود و ذهن ما تحمیل شده است.  
 قرار حساب و حکومت قوانین طبیعت همان عین مشیت و پرتو ذات باری تعالی است  
 که ما در آن خدشه و خلل نمی بینیم:

«مَا تَرَى فِي خَلْقِ الرَّحْمَنِ مِنْ تَفَاوُتٍ فَارْجِعِ الْبَصَرَ هَلْ تَرَى مِنْ  
 فُتُورٍ». (ملک (۶۷) / ۳)

(... در خلقت خدا تفاوت و اختلافی نمی بینی (اگر دیدی) پس چشم را  
 برگردان (بین) آیا رخنه و خللی مشاهده می نمایی؟!)

اگر ما یک وقت استثناء و اختلافی دیدیم، عیب در دستگاه خدا نیست. نقص از  
 ما است که یا غلط پیش بینی کرده ایم و یا بد فهمیده ایم. دگر بار اگر با دقت توجه  
 نماییم مسلم خواهد شد که به قدر سر سوزنی هم خالی از حکم واحد عمومی خالق  
 نیست!

۱. حدید (۵۷) / ۳: او ازلی و ابدی است و پیدا و ناپیدا؛ ...

چرا مؤمنین وجود قوانین قطعی و ثابت منظم بدون استثنا را در طبیعت برای خدا ننگ یا کسر شأن می‌دانند؟ در صورتی که قرآن در یک جا می‌فرماید:

«وَالسَّمَاءَ رَفَعَهَا وَوَضَعَ الْمِيزَانَ.

أَلَّا تَطْغَوْا فِي الْمِيزَانِ.» (رحمان (۵۵) / ۷ و ۸)

(و آسمان را برافراشت و میزان و نظم برقرار کرد.

مبادا سرپیچی و انحراف از میزان و نظم بنمائید.)

و در جای دیگر امر می‌کند:

«سَبِّحْ اسْمَ رَبِّكَ الْأَعْلَى.

الَّذِي خَلَقَ فَسَوَّى.

وَالَّذِي قَدَّرَ فَهَدَى.» (اعلی (۸۷) / ۱ تا ۳)

(تسبیح کن نام پروردگار اعلاى خود را.

آن کسی که خلق کرد و منظم و استوار ساخت.

و آن کسی که اندازه گذارد و سپس راهنمایی کرد.)

عجیب است که بعضی‌ها اینقدر اصرار دارند، منشاء و مأوای حیات را روح بدانند

در حالی که قرآن صریحاً می‌فرماید:

«وَجَعَلْنَا مِنَ الْمَاءِ كُلَّ شَيْءٍ حَيًّا» (انبیاء (۲۱) / ۳۰)

(... و هر چیز زنده‌ای را از آب قرار دادیم...)

در قرآن تبدیل جمادات به ذی‌روح و تبدیل ذی‌روح به مرده مانند تحویل شب و

روز به یکدیگر دو وجه متوالی از یک گردش و یا تحول طبیعی بیان شده است:

«تُولِجُ اللَّيْلَ فِي النَّهَارِ وَتُولِجُ النَّهَارَ فِي اللَّيْلِ وَتُخْرِجُ الْحَيَّ مِنَ الْمَيِّتِ

وَتُخْرِجُ الْمَيِّتَ مِنَ الْحَيِّ» (آل عمران (۳) / ۲۷)

(... شب را وارد (یا تبدیل به) روز می‌نمایی و روز را وارد در شب می‌کنی

و زنده را از مرده بیرون می‌آوری و مرده را از زنده خارج می‌سازی...)

قرآن نه تنها آثار وجودی و عوامل خیر و برکت دنیا را به خدا نسبت داده و

می‌گوید:

«لَا قُوَّةَ إِلَّا بِاللَّهِ» (کهف (۱۸) / ۳۹)

(... هیچ نیرویی حاصل نمی‌شود مگر به وجود خدا...)

بلکه دامنه تمامیت و یگانگی اراده مطلقه را به آنجا می‌رساند که با وجود همه تعجب و استنکاف منطق بشری ما (و علی‌رغم اشتباه و افترای زردشتیان) با صراحت قاطعی خلقت شیطان را هم از خدا دانسته او را مأمور (یا لاقل مأذون) از جانب پروردگار می‌شناسد!<sup>۱</sup>

\* \* \*

موحد خداپرست کسی نیست که خدا را پله پله از عالم طبیعت به ماوراء طبیعت براند. پس از آن اختیار جمادات و انشاء مقررات طبیعت را از ذات خالق بگیرد و تنها حیات را اثر او بداند و دخالتش را در استثناها و خلاف رویه‌ها سراغ بدهد. و بالاخره در حیات‌بخشی هم برای او شریک و رقیب قایل شود و دستش را مانند طالع‌بین‌ها و پیرزن‌های فال‌گیر فقط در سرنوشت‌های احتمالی عالم باز بگذارد!، اینها تمام شرک است، این‌طور خداشناختن و خداشناساندن دام به‌نفع بی‌دینان تنیدن و دانه در آن پاشیدن است!

یا دنیا و عالمی هست یا نیست. منکرین خدا چیزی نگویند و جدالی هم نکنند. اگر چیزی هست علم انسان روزبه‌روز به‌اینجا می‌رسد که یک چیز بیش نیست. شما اسم آن یک چیز را که هرچه هست از اوست، آنچه می‌خواهید بگذارید. پیغمبران او را خدا نام گذارده‌اند!

«هُوَ اللَّهُ الْخَالِقُ الْبَارِئُ الْمُصَوِّرُ لَهُ الْأَسْمَاءُ الْحُسْنَى»<sup>۲</sup>

### استدلال‌های کهنه

قبل از ورود به مرحله دوم از راه طی شده، شاید بیفایده نباشد توجه مجددی به بعضی از استدلال‌های کهنه گمراه‌کننده بنماییم و جواب اشکالاتی را که در زمینه توحید می‌شود، بدهیم.

بعضی از علل بی‌دینی (یا لاقل بی‌قیدی) پاره‌ای متفکرین با حسن نیت را باید در ضعف منطق متقدمین جستجو کرد و به کسانی که طبع نقادشان با استدلال‌های ناقص کهنه متقاعد نمی‌شود، تا اندازه‌ای حق داد. البته خدا و دین عوض‌شدنی نیست ولی

۱. این خود بحث بسیار مهمی است که مصداق طبیعی کامل در خلقت انسان دارد و مفتاح تکامل بشر می‌باشد و جداگانه باید تشریح شود.

۲. حشر (۵۹) / ۲۴: اوست خدای آفریننده و هستی‌بخش و صورتگر که نیکوترین صفات خاص اوست؛ ...

طرز نزدیک شدن ما به آنها و طریق درک مطالب قهراً تابع سیر طبیعی افکار و علوم می‌باشد که باید دوره به دوره تحویل و تطبیق داده شود.

یک استدلال کلاسیک که معتقدین برای اثبات وجود خداوند می‌نمایند، تشبیه کردن دستگاه خلقت به یک کشتی یا یک ساعت است که ناچار باید سازنده‌ای داشته باشد. این استدلال نیز چون در اساس ناشی از قیاس به نفس یا موافق با آن و کوره راهی به طرف شرک می‌باشد، ناقص و گمراه کننده درآمده است.

توضیح آنکه عمل انسان یا حیوان در طبیعت منتهی به ایجاد عدم تقارن (Dissymétrie) و بهم‌زدن جریان معمولی و نظم قبلی می‌باشد. مانند خانه یا لانه ساختن، کاشتن درخت و تبدیل علفزار به مزرعه، درآوردن آب یا برگرداندن مسیر رودخانه، مواد طبیعی را به صورت کشتی در آوردن و به دریا انداختن آن و تغییرات بسیار کوچک دیگر. بنابراین کارهای ما، چون موجب بی‌نظمی و عدم تقارن و استثنا و پیدایش حالت خاص در وضع طبیعت می‌شود، فوری شناخته می‌شود و چون منتهی به منظور مشخص می‌گردد، هدف ما معلوم می‌شود و افعال و مصنوعات ما نشان و سراغ از فاعل و صانع خود می‌دهد. و چون این آثار برای خود و به پای خودشان به این صورت درنیامده‌اند و برخلاف رویه عادی و جریان قبلی تشکیل شده‌اند، ناچار باید برای ایجاد و ابداع آنها دست دیگری در کار آمده باشد.

اما در طبیعت چنین نیست. کبوتر برای دیگری کبوتر نیست. برای خودش کبوتر است و زندگی می‌کند. کوه و دریا مسیر خودشان را طی می‌کنند و در این مسیر هدف و مقصد و حاکمی دیده نمی‌شود، جز فعل و انفعال‌ها و تأثیرات متقابله‌ی قهری و لایشر آنها بر یکدیگر، خودشان روی خودشان اثر می‌کنند و همیشه راهی را در پیش می‌گیرند که عقلاً بدیهی و علماً قهری و جبری است: آب چاره‌ای ندارد، جز آنکه سرازیری را در پیش گیرد و وقتی در دامن کوه سرازیر گردد و نیروی زنده (Force motrice) قهراً سبب سائیدن و کندن و غلطاندن مواد سر راه و بعد رسوب گذاشتن و هزاران پدیده و آثاری که منجر به ساختمان طبقات زمین گردیده است، می‌شود. اصل دوم ترمودینامیک که حکم می‌کند انرژی‌ها و اختلاف سطح‌ها باید هموار شوند، با حساب ریاضی احتمالات منطبق بوده و جهت طبیعی و بدیهی تحویل‌ها را در طرفی نشان می‌دهد که احتمال وقوعش بیشتر باشد.

روی این نظر تردیدکنندگان در توحید گفتند: البته ساعت یا کشتی چون برخلاف

نظم جاری و احتمال بدیهی و سابقه طبیعی مواد اولیه خود، به طور تصنعی درست شده است و احتیاج‌های خارجی خاصی را برآورده می‌کند، ناچار باید صانع داشته باشد؛ اما دستگاه طبیعت چنین نیست. هر چه در آنجا رخ می‌دهد روی سیر طبیعی و موافق با مطلق احتمال و امکان و به طور خود به خود می‌باشد. بنابراین چون ما دستی و قصدی در کار نمی‌بینیم، داعی نداریم خدا را در بین بیاوریم!

همین طور در عالم موجودات زنده، سابقاً (و حالا در استدلال‌های کلاسیک) اعطای اعضا و تفویض استعدادها و غرایز شگفت‌انگیز حیوانات را مانند احسانی که منعم به بنده می‌کند و مستقل و منفصل از اعمال آن می‌باشد، به خدا نسبت می‌دادند و از این راه شواهدی بر قدرت خالق می‌آوردند. علوم طبیعی وقتی به کشف و اعلام قوانین تکامل رسید و این اصل کلی را نشان داد که در موجودات زنده تکمیل و تشکیل اعضا به صورت تدریجی طبیعی در نتیجه‌ی احتیاجات و مبارزات حیاتی در اثر به کار بردن و فعالیت داخلی خود حیوان و فعل و انفعالات محیط خارجی حاصل می‌شود<sup>۱</sup>، و صفات اکتسابی می‌باشد، اعتقادهای سست، سست‌تر شد و علم، خود را برای جستجوی اسرار پیدایش حیات بی‌نیاز از فرضیه خدا دانست!<sup>۲</sup>

\* \* \*

مؤمن و منکر هر دو غافل از این نکته بوده‌اند که خدا و مخلوق خدا را نباید با خودمان و مصنوعاتمان قیاس به نفس نمائیم. ما نباید انتظار داشته باشیم، خدا را در استنهاها و عدم تقارن‌های نسبی عالم که خاصه آثار خودمان است، جستجو نمائیم و او را با انگشت در کار مشخص و جای معین نشان دهیم و عمل او در موجودات، خارج و جدای از کیفیات درونی آنها باشد. این طور عقب خدا رفتن، دست خالی برگشتن و گمراه کردن است. به گفته امیرالمؤمنین:

«إِنَّهُ مَعَ كُلِّ شَيْءٍ لَابِمُقَارَّتِهِ وَغَيْرِ كُلِّ شَيْءٍ لَابِمُزَايَلَةٍ فَاعِلٌ لَابِمَعْنَى  
الْحَرَكَاتِ وَالْأَلَّةِ»

۱. بنا به عبارت متداول : La fonction crée l'organe

۲. گو اینکه این نکته نیز نمی‌تواند دلیل بر عدم سازنده و خواهنده اصلی باشد و در مقیاس کلی مطلق طبیعت و تدریجی بودن و اکتسابی بودن تحول از عظمت و اشکال امر چیزی نمی‌کاهد؛ یعنی اگر عملی در مدت یک سال بدون عامل میسر نباشد، لاجرم در یک میلیارد سال هم میسر نخواهد بود.

خدا با همه چیز و در همه جا هست، ولی نه آنکه همنشین و پهلوی آنها باشد؛ غیر از هر چیز است، ولی نه آنکه جدا و دور از آن باشد؛ فاعل و عامل است، ولی نه به معنی و از طریق حرکات و وسایل و آلات.

«أَنَّهُ عَلَيَّ كُلُّ شَيْءٍ شَهِيدٌ»<sup>۱</sup>

او در هر چیز و بالا و همراه هر چیز حاضر و ناظر است. نقطه‌ای از نقاط دستگاه وسیع خلقت پیدا نمی‌شود که خالی از وجود و عمل او باشد. بنابراین به لحاظ تشخیص و تحقیق خدا هیچ‌گونه تمایز و تفاوتی در هیچ قسمت و هیچ کیفیت دنیا وجود ندارد که از آن راه بشود او را تشخیص داد و مجزی و تفکیک کرد. دنیای مخلوقات در برابر ذات خدا قابل تشبیه به داخل کوره‌ی گذاخته یکنواخت (به اصطلاح یک محیط متشعشع ایزوترم) می‌باشد که جمیع نقاط آن در درجه حرارت واحد به‌طور یکسان تشعشع نمایند. در چنین محیط متشعشع و مملو از انوار مختلف، اگر فرضاً چشم ناظری قرار گیرد، به هر سو که بنگرد، به یک نوع و به یک رنگ و به یک اندازه اشعه دریافت می‌کند، و هیچ‌گونه تمایز و تفاوتی که قرینه و وسیله برای تشخیص اشکال و تفکیک خطوط و الوان باشد، نخواهد دید. بنابراین هیچ چیز و هیچ یک از اجسام موجود را نمی‌بیند. درست مثل کسی که در تاریکی محض قرار گیرد و از رؤیت اشیاء مجاور محروم باشد، چشم ناظر در چنین محیط سراسر نور، ولی هموار و یکنواخت، اگر دلالتی بر او نشود، حکم به تاریکی مطلق خواهد کرد و به آسانی می‌تواند انکار وجود تمام اجسام و اشعه‌ای را که از همه طرف او را احاطه و غرق کرده است، بنماید!

ما اگر می‌گوییم خدائی هست و جهان خالقی دارد، نه از جهت انکار علوم طبیعی و اصول جبری ترمودینامیک یا عدم قبول قانون احتمالات می‌باشد. ما می‌گوییم ریاضیات و احتمالات و قوانین فیزیک و شیمی و غیره هر قدر محکم و مسلم باشند، روابط و استنباط‌هایی بیش نیستند. اینها اگر چیزی و وضعی موجود شد، ترتیب و تحویل آنها را از روی خواص و آثاری که به هر یک مترتب شده است برای ما بیان می‌کنند. زبان حال وقایع و ترجمان حقایق می‌باشند، نه ایجادکننده و تغییردهنده. قادر به تبدیل عدم به وجود نبوده و نیستند. باید دستی باشد و مهره‌ای را روی طاسی بیندازد تا حساب احتمالات شما درجه امکان تصادف دو تک خال یا

۱. فصلت (۴۱) / ۵۳: ... صاحب اختیار تو بر هر چیز گواه است.



شش و بش را تعیین نماید.

دنیای خلقت را از جهتی می‌توان به‌عالم ریاضیات تشبیه کرد. دانشمند ریاضی‌دان در مغز خود فرضی و تعریفی مثلاً از خطی که جمیع نقاط آن به‌فاصله ثابت از نقطه معین باشد، می‌نماید. این فرض و این تعریف شکلی را در عالم وهم ایجاد می‌نماید و از آن یک سلسله خواص و روابط و فروع نتیجه می‌شود که توأم و لازم و ملزوم با تعریف دایره می‌باشد؛ ولی بحسب مطالعات و توجه‌هایی که بعداً بشود، یک یک مکشوف می‌گردد. در هر حال بقای آن شکل و قیام تمام خواص و آثار موقوف به ادامه فرض است. اگر ریاضی‌دان تعریف و فرض دیگری بکند مثل تقاطع سه خط مستقیم یا خطی که مجموع فواصل نقاط آن از دو نقطه معین ثابت باشد، شکل‌های دیگر و خواص و آثار دیگر حاصل می‌شود. خالق دایره و مثلث و بیضی و موجد خواص و خصوصیات جالب آنها، همان ریاضی‌دان مبتکر می‌باشد نه ریاضیات.

علوم بشری آینه‌ی دنیانما هستند که سعی می‌نمایند، اطراف و درون اشیاء و امور را از وجوه مختلف به‌ما نشان دهند. هیچ‌گاه با زیر و رو کردن مصنوع و یا سنجیدن و سبک و سنگین کردن آن، صانع از درون مصنوع سر در نمی‌آورد.

همین وجود موجودات بی‌شمار و ظهور بنده و شما که یک عدم تقارن و استثناء در مقابل خلاء و عدم مطلق می‌باشیم و بنا به‌شهادت علوم، تماماً سرگشته و فرمانبردار بوده بنا به‌نظام کلی طبیعت و تأثیرات متقابل یکدیگر، به‌این حال درآمده و به‌حال دیگر درمی‌آییم و از خود تسلط و تصرف در تغییر دادن اصول حاکمه و نگاه داشتن خواص و اوضاع حاضر و یا خلق و اعدام را نداریم و برای هیچ یک از ما نمی‌توان جزئی‌ترین سهمی در ایجاد منشاء و صفات خود و تصمیم در پیدایش و تشکیل جهان قائل شد، ناگزیر از وجود یک علت عامل غیر متقارن ایجادکننده و نگاه‌دارنده می‌باشیم که حاکم و فاعل و همراه با همه، ولی غیر از همه باشد. هیچ الزام و اجبار و دلیلی نیست که دنیا حتماً وجود داشته باشد و حتماً همین‌طور که هست، بوده باشد. یعنی فقط یک امکان موجود باشد، همان‌طور که هیچ دلیلی نیست که تمام اشکال و خطوط دایره باشند. بلکه بینهایت شکل ممکن بود روی تخته کشیده شده باشد. حال که ما می‌بینیم شکلی کشیده شده و آن شکل مثلاً دایره است. پس ریاضی‌دان و رسامی در کار بوده و منظوری داشته است.

اگر ما هستیم خدا هم هست. اگر شما تکلم می‌کنید و کلام شما که سکوت فضا

را مبدل به صدا می‌کند دلالت به وجود شما می‌نماید، پس این سر و صدای طبیعت هم نمی‌تواند بدون خدا باشد.

«إِنَّهُ لَحَقُّ مِثْلَ مَا أَنْتُمْ تَنْطِقُونَ»<sup>۱</sup>

همین‌طور در عالم زندگان می‌گوییم ماده اولیه که به قول شما روی فعل و انفعال‌ها و تحول‌های طبیعی متدرجاً به صورت سلول درآمده و از سلول ضعیف انواع درخت‌ها و جانوران و بالاخره انسان سر درآورده است، اگر طور دیگر تکوین شده بود و اگر مقررات طبیعت که تحت عناوین جاذبه عمومی و نیرو و حرارت و تشعشع و الکتریسته و غیره مشهود ما می‌باشد، به ترتیب دیگر وضع شده بود، مسلماً دنیای امروز صورت دیگر می‌داشت. بنابراین مشیت ابتدایی ازلی است که مبتکر و موجد صور و انواع فعلی و آینده می‌باشد.

قرآن نیز اراده خدا و خلقت جانداران را آن‌طور که قدما به قیاس عمل ارباب با رعیت و به صورت عنایت و اعطاهای دلخواه مجزی و منفصل (Discontinuu) تصور می‌نمودند، معرفی نمی‌فرماید؛ بلکه قانون تطور و تکامل را به‌وجه بسیار تمام‌تر و کامل بیان نموده و کلیه موجودات (نفس‌ها) را مرهون «مکتسبات» و مصنوع اعمال خود آنها می‌شناسد:

«وَحَلَقَ اللَّهُ السَّمَاوَاتِ وَالْأَرْضَ بِالْحَقِّ وَلِتُجْزَىٰ كُلُّ نَفْسٍ بِمَا كَسَبَتْ»

(جاثیه (۴۵) / ۲۲)

(و خداوند آسمان‌ها و زمین را به حق و به‌طوری خلق کرد که هر نفسی جزا و نتیجه آنچه را که خود کسب می‌کند دریافت دارد...)

و یا:

«كُلُّ نَفْسٍ بِمَا كَسَبَتْ رَهِيْنَةٌ» (مدثر (۷۴) / ۳۸)

(هر نفسی در گرو و رهن آن‌چیزی است که کسب می‌کند.)

در قانون نشو و ارتقاء برای تعیین مبدأ انسان نیز از داروین پا به عقب‌تر گذاشته به سراغ گل و خاک می‌رود:

«بَدَأَ خَلْقَ الْإِنْسَانِ مِن طِينٍ» (سجده (۳۲) / ۷)

(... خلقت انسان را از گل شروع کرد.)

۱. ذاریات (۵۱) / ۲۳: ... بی‌گمان آن حق است، همچون سخن گفتن قطعی است.

حال اگر ما آمده‌ایم، روی وهم و خیال خود و به قیاس مجسمه‌سازان، برای آدم به دست خدا هیکل گلی ساخته‌ایم که در آن فوت کرده، به راهش انداخته باشد، تقصیر قرآن نیست. قرآن آنجایی که اوامر خدا را در مورد آدم (یا آدمیزاد) به ملائکه نقل می‌کند، می‌فرماید: پس هر زمان که من او را منظم و مرتب کردم و از روح خودم در او دمیدم<sup>۱</sup>، در برابرش به سجده بندگی و خدمت‌گزاری بيفتید. به این ترتیب مراتب و مراحل برای پیدایش و تکمیل انسان قایل می‌شود و در آیات ابتدای سوره اعلیٰ (۸۷) به توالی این مراحل در مورد کلیه موجودات به وجه بارزی اشاره می‌فرماید:

« سَبَّحَ اسْمَ رَبِّكَ الْأَعْلَى. الَّذِي خَلَقَ فَسَوَّى .  
وَالَّذِي قَدَّرَ فَهَدَى. وَالَّذِي أَخْرَجَ الْمَرْعَى.  
فَجَعَلَهُ غُثَاءً أَحْوَى.» (اعلیٰ (۸۷) / ۱ تا ۵)

(تسبیح کن نام پروردگار والای خود را.  
آن کسی که آفرید و پس از آن راست و درست کرد.  
و آن کسی که اندازه و مدت قرار داد و سپس راهنمایی نمود.  
و آن کسی که گیاهان چراگاه را از زمین بیرون آورد.  
پس آنرا خشک و سیاه گرداند.)

« اللَّهُ ! لَا إِلَهَ إِلَّا هُوَ ! »<sup>۲</sup>

۱. در اینجا جمله «فَإِذَا سَوَّيْتُهُ وَنَفَخْتُ فِيهِ مِنْ رُوحِي»، (حجر (۱۵) / ۲۹) دمیدن روح حیات نیست؛ چون بنا به عبارت آیه قبلاً بشر مستوی و منظم شده و زنده بوده است. دمیده شدن از روح خدا در انسان، شاید مقصود روح عالیه و مراتب کمالیه انسانی که همان تقرب و تشابه به خدا است، باشد.  
در سوره اعراف هم که می‌فرماید: «وَلَقَدْ خَلَقْنَاكُمْ ثُمَّ صَوَّرْنَاكُمْ ثُمَّ قُلْنَا لِلْمَلَائِكَةِ اسْجُدُوا لِآدَمَ» (اعراف (۷) / ۱۱) باز تأیید همین نکته است که خلقت ابتدائی انسان و صورت یافتن او که مراحل قبلی بشر است، مقدم بر دمیدن روح خدائی بوده است.  
۲. بقره (۲) / ۲۵۵: ... خداست؛ که جز او معبودی نیست...



## مرحله دوم از راه طی شده

### عبادات

#### عبادات سه گانه

در خلاصه ادیان دیدیم، هریک از مذاهب حقه، ضمن اینکه انسان را دعوت به پرستش خدای یگانه و انتظار زمان بازگشت می‌نمایند، انجام یک سلسله اعمال و قبول وظایف و قیودی را نیز واجب یا مستحب می‌شمارند. این قسمت را عبادات گوئیم. در ادیان قدیم توسعه و تنوع عبادات خیلی کمتر بوده است تا در ادیانی که بر اقوام پیشرفته نازل شده است.

عبادات در هر مذهبی یکی از جنبه‌های سه گانه زیر را دارد.

**اول: عبادات نسبت به خالق** که در قرآن به نام عمومی صلوات یا دعا ذکر شده است و به طور کلی عبارت است از اعتراف به بندگی خدا و دست نیاز دراز کردن به درگاه او.

**دوم: عبادات نسبت به خلق** است؛ مانند نیکویی به پدر و مادر، صلح رحم، ادای حق همسایه و معلم، زکات، خیرات و انفاق، جهاد و دفاع، اصلاح امور مردم، امر به معروف و غیره. همچنین جنبه منفی امر یعنی خودداری از ظلم، دزدی و کم فروشی، فساد، زنا، قتل نفس، شهادت به ناحق، غیبت، سخن چینی و غیره.

**سوم: عبادات نسبت به خود** که دو طرف آن خود شخص است. یک قسمت از این عبادات جنبه‌ی مادی دارد مثل طهارت، ختنه، روزه، خودداری از مسکرات، و قسمت دیگر جنبه‌ی اخلاقی دارد مانند صداقت، محبت، بلندنظری، قناعت، وفای به عهد، صبر و پایداری، تحصیل علم، تزکیه نفس و غیره<sup>۱</sup>.

---

۱. ولی نباید فراموش کرد که عبادات با وجود جنبه‌های سه گانه فوق به یک مقصد واحد منتهی می‌شود و غرض نهایی از آنها به لحاظ فردی «تربیت» و ایجاد ملکات یا مکتسبات عالیه در نهاد شخص می‌باشد؛ ←

بشر، چه در زمان معاصر انبیاء و چه بعد از آنها همیشه با این فصل از ادیان یعنی با عبادات مخالفت ذاتی ابراز داشته است. اولاً: از این بابت که نسبت به حقانیت دعوی تردید داشته است. ثانیاً: از این جهت که نمی خواسته زیر بار تکالیف و قیود بسیار سنگینی که خلاف تمایلات نفسانی و گاهی اوقات منافی منافع مادی شخصی او بوده است، برود. حتی مخالفت در زمینه این ماده از حدود آن نیز تجاوز می نماید. چه انسان برای آنکه خود را در طرز اعمال آزاد و در مقابل وجدان راحت ببیند، به منظور فرار از قیود عبادات، منکر مبانی مطلب نیز می شود و زیر خدا و رسالت و قیامت هم می زند.

### جستجوی سعادت

حال باید دید سیر روزگار و احتیاجات زندگی، بشر را در این زمینه به چه وضعی درآورده است.

انسان همیشه در جستجوی سعادت بوده است. مخصوصاً انسان غیر خداپرست بیش از سایرین به سعادت مادی خود علاقه داشته و در صدد تأمین منتها درجه تمتع از نعمت های طبیعی بوده است.

انسان عاقل به این نکته برخورد که شرط اساسی و حداقل سعادت مادی، حفظ سلامتی و ادامه زندگی می باشد. برای این دو مقصود ناچار باید تندرستی و قوت بدن - نان - آب - امنیت - آبادی و غیره تأمین شود. تأمین این شرایط نیز به طور کلی بدون کوشش و بدون صرف انرژی میسر نیست. اسباب و وسایل می خواهد، و مسائل مادی از طریق موهوم و با صرف آرزو تدارک نمی شود. باید به دنبال آن رفت و

---

→ نه انجام یک سلسله تشریفات ظاهری و تکالیف قراردادی. این نکته به قدری مهم است که حضرت ختمی مرتبت مأموریت خود را اصلاح نمودن و تمام کردن مکارم اخلاق می شمارد و می فرماید: بُعِثْتُ لِأَتَمِّمَ مَكَارِمَ الْأَخْلَاقِ. قرآن کریم نیز از زبان حضرت ابراهیم مکرر موضوع آیه سابق الذکر «رَبَّنَا وَأَبْعَثْ فِيهِمْ رَسُولًا مِنْهُمْ يَتْلُو عَلَيْهِمْ آيَاتِكَ وَيُعَلِّمُهُمُ الْكِتَابَ وَالْحِكْمَةَ وَيُزَكِّيهِمْ» (بقره ۲) / ۱۲۹ را یادآوری می فرماید. در جواب قبولی که خداوند می دهد در یک آیه در دو توجه، یک جا به لفظ تزکیه و جای دیگر به لفظ حکمت که اولی به دنبال ارائه آیات ذکر شده است و دومی پس از تعلیم کتاب می آید، مبانی اساسی اخلاق که تزکیه نفس و عمل به حکمت و عقل می باشد، ذکر می شود. در تعلیمات حضرت مسیح نیز می دانیم تا چه اندازه در مقابل ریاکاری و تظاهرات تشریفاتی یهودیان عکس العمل نشان داده و به صفای دل و تعالی روح اهمیت می دهد.

این مطلب در مرحله سوم راه طی شده، ضمن بیان مکتسبات و توشه آخرت مجدداً بحث خواهد شد و به جنبه اجتماعی آن نیز نظر خواهیم کرد.

ماحصل آنکه درجه راحتی فرد و جامعه بستگی تام به درجه کوشش و کار آنها داشته و رفتار امروز انسان یا جامعه در وضع فردای او مؤثر می‌باشد. اینک خواهیم دید، آرزوی سعادت و تکاپوی حیات، چگونه بشر را وادار به قبول قیودی می‌نماید که با عبادات دین مترادف می‌باشد.

### **بهداشت یا اولین بند از عبادات**

بشر طالب سعادت، در اولین قدم متوجه شد که نگاهداری قلب و معده و ریتین با خود اوست. عضلات و اعصاب را باید مواظبت نماید. بی‌مبالاتی و لاقیدی در زندگی مجاز نیست. رعایت اعتدال در خوراک و خواب لازم است. خلاصه آنکه انسان فهمید آن‌طور که تصور می‌کرده و آرزو داشته است، حتی نسبت به نفس خود نیز آزاد و مختار مطلق نیست. اگر سلامتی و راحتی می‌خواهد، باید زیر بار قیود بهداشت برود. این قیود یا وظایف بهداشتی هر قدر پیش می‌رفت، بر وسعت و اهمیت آن افزوده می‌شد.

پس امروز بشر کاملاً این قسمت از مرحله راه انبیا را به پای خود طی کرده است که در عین آزاد و مختار بودن، باید قبول بعضی قیود و آداب را بنماید و لااقل نسبت به شخص خود یک سلسله وظایفی دارد. اگر از این وظایف سرپیچی کند، ضرر آن مستقیماً به خود او می‌رسد.

قبول وظایف بهداشتی که کاملاً از روی میل در دنیای متمدن امروزی تعمیم یافته است، بند اول از نوع سوم عبادات سه گانه فوق‌الذکر است.

### **نوع پرستی ناشی از نفع پرستی**

اما انسان منفرداً زندگی نمی‌کند، بلکه در میان اجتماع است. افراد تأثیرات منعکس بر یکدیگر دارند. تمام بدی‌ها و خوبی‌های وارده به شخص منحصرماً از ناحیه خود او نیست، شاید بیشتر از ناحیه دیگران می‌باشد. پس شخص نمی‌تواند نسبت به غیر بی‌طرف و بی‌علاقه باشد. نفع هر فرد در این است که همسر خوب، همسایه خوب، همکار خوب، مشتری خوب، پلیس خوب، نانوائی خوب، وزیر خوب و به‌طور کلی اجتماع منظم و خوب داشته باشد و چون محتاج به وجود آنها است، باید در حفظ آنها نیز سعی باشد. بنابراین بدون آنکه دین یا عواطف حکم کند، نفع هر فرد (نفع مادی هر فرد) اقتضا دارد که قسمتی از علاقه و فعالیت خود را به دیگران معطوف

نماید، یعنی در واقع خدمت به دیگران غالباً خدمت به نفس است و خیانت و ظلم به دیگران ظلم به نفس.

به این ترتیب بشر به نوع دوم از عبادات که خدمت به خلق است، رسید و روی منطقی مادی فوق الذکر معلوم شد که هر قدر در اجتماع کسی نزدیک تر به شخص باشد، چون نفع و ضررش زودتر عاید می گردد، خدمت به او مفیدتر و لازم تر می باشد، یا به اصطلاح شرع، در صف مقدم صاحبان حقوق پدر و مادر (یا اولاد) قرار دارند و بعد خویشاوندان و بالاخره نوبت به همسایه و همشهری ها می رسد و دامنه آن البته تا آخرین فرد هموطن و بلکه هم نوع ناشناس و حتی حیوان و نبات هم کشیده می شود.

یادم می آید وقتی جزء دسته محصلین اعزامی دولت وارد فرانسه شدیم و ما را در یکی از لیسه های (مدرسه های) پاریس منزل دادند؛ در تالار ناهارخوری دیدم، تابلوهایی به دیوار زده، مکرر نوشته اند:

Si vous voulez être un bon francais ne gaspillez Pas le Pain.

(اگر می خواهید فرانسوی خوبی باشید نان را تفریط نکنید)

از این نصیحت خیلی تعجب کردم. دیدم موضوع اسراف مال و زیر پا ریختن برکت خدا که به ما می گفتند گناه دارد، در آنجا هم مورد دقت و احتراز است. اما نفهمیدم فرانسوی خوب بودن چه ربطی به ریختن و پاش نکردن نان دارد! البته آن لیسه، لیسه لائیک یعنی مدرسه غیر مذهبی بود و این لوحه ها را از لحاظ تعلیمات مسیح زده بودند؛ بلکه صرفاً روی منافع ملی و جلوگیری از فساد مادی بود که در نتیجه بی مبالاتی های بسیار جزئی، ولی دسته جمعی اطفال به کشور فرانسه وارد می آمد. امروز بشر فهمیده است که حتی در زوائد اموال خود نیز باید دقیق باشد. اگر نان زیادی به درد او نمی خورد، به درد دیگران خواهد خورد و سیر شدن دیگران باز استفاده اش به او برمی گردد.

انبیاء و اخلاقیون می گفتند: عدالت واجب است و ظلم گناه. بشر به بینایی خود احساس می کند که عدالت به طور مستقیم یا غیر مستقیم، فردی یا غیر فردی، به خود او برمی گردد و ثمره اش را می بیند. روی همین استدلال، یعنی به منظور تأمین سعادت مادی افراد، امروز دم از عدالت اجتماعی می زنند. عدالت اجتماعی ملی و عدالت اجتماعی بین المللی؛ و آن را به جایی رسانده اند که منتهی به بیمه اجتماعی می شود.



یعنی دولت را که نماینده قاطبه ملت است، موظف می‌دانند برای حفظ پیرمردان، دستگیری و معالجه ضعیفان و مفلوکان، زایمان زنان فقیر و به‌طور کلی کمک به درماندگان بذل مساعی و بودجه صرف کند، بدون آنکه در نظر بگیرند، آیا این اشخاص جزو خدمت‌گزاران صدیق اجتماع بوده، حق چنین معامله‌به‌مثلی را دارند یا اصلاً درمانده و رنجور هستند؟ این طرز فکر و عمل چه فرقی با احسان و انفاق شرعی یا زکات دارد؟ سابقاً بعضی‌ها دستور اسلام را که دستگیری از درماندگان است، به‌چشم تمسخر نگاه می‌کردند و می‌گفتند خمس و زکات تشویق مفت‌خوری است؛ ولی حالا کشورهای متمدن با پول حاصله از مالیات، بیکارهای گردن کلفت را غذا و لباس می‌دهند، عجزه را نگاهداری می‌نمایند، پیران و درماندگان را که امید هرگونه کار مفید از آنها سلب شده است، خرج می‌دهند، چرا؟ برای اینکه اگر اینها را جسماً و روحاً حفظ ننمایند، فسادشان در اجتماع منتشر و دامنگیر سالم‌ها می‌شود. برای اینکه هر فردی مطمئن شود در اجتماع عزیز است و در روز بدبختی غریب نخواهد بود، با دلگرمی تمام و فارغ از نگرانی‌های ایام درماندگی، وظایف خود را به‌خوبی انجام می‌دهد.

اینجاست که معنویون و مادیون، یا خداپرستان و نفع‌پرستان، به‌همدیگر می‌رسند و سرحد مشترک می‌یابند. می‌بینیم پیغمبران که از یک مبداء فوق بشریت و با هدفی به‌کلی جدا از لدایند دنیا راه افتاده بودند، همان را گفته‌اند که امروز بشر خودپرست مادی (ولی خودپرست روشن‌بین) به‌آنجا می‌رسد! روشن‌دل و روشن‌بین در یک نقطه به‌هم می‌رسند! دیده بینا آن بیند که دل پاک از روز اول خواسته بود!

### اخلاق معنوی و اخلاق مادی

تا اینجا پیشرفتی بود که بشر در زمینه حفظ هم‌نوع و علاقه به‌غیر پیدا نمود. از طرف دیگر، زندگی در اجتماع و امید یا طمع تمتع از جامعه، فرد را وادار کرده است که نظر دیگری در نفس خود بنماید و قیود و آداب بیشتری سوای قیود مادی و بهداشتی که مستقیماً مربوط به‌خود اوست، قبول کند. متوجه شده است که برای موفقیت در جامعه باید خوشرو و خوشرفتار باشد تا محبوب واقع شود. صاحب انصاف و جانب‌گیر حق باشد تا حرفش مؤثر و حقش محفوظ بماند و... به این ترتیب وظیفه دوم شخص، بالنسبه به‌نفس پدیدار شد: وظیفه اخلاقی و تربیتی، یا بند دوم از نوع سوم عبادات.

موضوع اخلاق مادی یا اخلاق غیرمذهبی (Moral Lalque) که ناشی و مبتنی بر تشخیص مادی است، از اینجا سرچشمه می‌گیرد و می‌خواهد همان را بگوید که اخلاق مذهبی می‌گفت؛ با این تفاوت که تکیه‌گاه آن ضعیف و موقت است.

### وظایف اجتماعی

در نوع دوم عبادات، آنچه نسبت به خلق است، دیدیم که بعضی موارد آن مانند احترام ابوین - صله رحم و نفقه‌ی عیال به افراد خاص تعلق می‌گیرد و بعضی دیگر مانند زکات و جهاد یا امر به معروف، متوجه عموم می‌باشد. به‌طور کلی قوانین شرع وضع شخص را به‌جایی می‌رساند و به‌قسمی از همه سمت او را موظف و محدود می‌سازد که نه تنها حق تخطی به مال غیر ندارد، بلکه مالک نفس و صاحب اختیار خویش نیز نیست و اجازه ندارد بی‌جهت روی صبرف هوا و هوس حتی کوچک‌ترین خراش به‌ناخن خود وارد آورد، چه رسد به اینکه خودکشی کند. اضافه بر این یک سلسله وظایفی مانند ازدواج، تولیدمثل، تحصیل علم، مسافرت و غیره بر آنها واجب یا مستحب می‌نماید. شریعت، انسان را مال خدا و ودیعه‌ای می‌داند که موقتاً در امانت شخص گذارده شده است بنابراین با نهایت دقت باید طبق دستور حق وجود خویش را تربیت نماید و از آفات روحی و جسمی حفاظت کند.

یقیناً تصور می‌کنید، این عقیده به‌نظر چقدر خرافی و غیرطبیعی می‌آید و تا چه اندازه منافی آزادی است و جا دارد طبایع مردم را به‌سرکشی وادارد. ولی با توجه به‌سیر تکامل بشر، می‌بینید تمدن اگر هنوز به‌آنجا نرسیده است که وجود شخص را مطلقاً متعلق به‌خدا یا طبیعت بداند، ولی او را جزء لاینفکی از اجتماع می‌شمارد و کم و بیش در اختیار و یا لااقل تابع مقررات اجتماع می‌شناسد.

همان‌طور که نفع شخصی افراد ایجاب می‌کرد، نسبت به‌اجتماع علاقه‌مند باشند و از این راه پاره‌ای وظایف مادی یا اخلاقی بر خود تحمیل نمودند، اجتماع نیز به‌نوبه خود وظایفی بر عهده فرد گذارده است.

اولاً: اجتماع اجازه نمی‌دهد فرد منشاء ضرر برای دیگران باشد. فرد را وادار می‌کند تلقیح واکسن نماید و خانه یا وضع خود را طوری اداره نماید که منبع اشاعه فضولات مودی نشود. ثانیاً: اجتماع اجازه نمی‌دهد فردی را که پرورنده و جا داده و رفاه می‌دهد، عاطل و باطل بماند. بلکه توقع دارد، تا منتهای حد امکان، منشاء فایده باشد. مثلاً تعلیمات اجباری را برای کلیه افراد وضع می‌کند. همین‌طور کار اجباری،

نظام اجباری، و غیره. تفنگک به دستش می‌دهد و می‌گوید خود را برای روز خطر برای دفاع از میهن حاضر بنما.

آن روزی که شاه سابق قانون نظام وظیفه (یا به اصطلاح آن روز نظام اجباری) را به مجلس آورد و آن روزهایی که سابقاً در روزنامه‌ها صحبت نظام وظیفه عمومی آلمان و فرانسه را می‌کردند، واقعاً چه هیاهویی راه انداخته بودند و چگونه مال‌اندیشی و وظیفه‌شناسی ملل اروپا را تحسین می‌نمودند! مثل اینکه یک اختراع بزرگی در دنیا شده باشد! این اختراع که حالا تقریباً همه جایی شده است، آیا غیر از همان مسئله دفاع و جهاد است که در هر کتاب شریعات ابتدایی به‌عنوان فروع دین جزو تکالیف واجبه هر فرد مسلمان ذکر می‌شده است؟

همین‌طور اسلام، زناشویی را به‌قدری سفارش کرده و زن و مرد عزب را نفرین نموده است که تشکیل عائله و اولاد تقریباً حکم واجب را دارد. دنیای متمدن هم امروز همین کار را می‌کند و با تمام قوا سعی دارد ازدواج را در بین جوانان ترویج نموده، نگذارد این سرمایه‌های ملی که متعلق به اجتماع و محل امید کشور است، ضایع بماند.

خلاصه آنکه امروزه در ممالک متمدن و پیشرو، یک فرد در عین آنکه متمتع به‌فواید و مزایای تمدن است به‌هیچ‌وجه شخص ولگرد بی‌بند و بار یا تن‌پرور سرکش نیست، از ابتدای ولادت تا ساعت مرگ طوعاً و کرهاً موظف و مقید به یک سلسله طولانی قیود و آداب می‌باشد که به‌هیچ‌وجه از لحاظ تنوع و سختی دست کم از عبادات دینی ندارد.

### علم یا بندی از عبادات

تحصیل علم در زندگانی ملل متمدن جزو ضروریات بدیهی و وظایف عمومی قرار گرفته، در کشور خودمان چندین سال است، به تقلید ممالک اروپا، در پی اجرای قانون تعلیمات اجباری و باسواد کردن کلیه افراد برآمده‌اند.

در قدیم علم را فقط زیوری برای مرد می‌دانستند و مانند هر آرایش و تزئین به تجلیل و تظاهر آن می‌پرداختند. علم اختصاص به طبقات معدودی از خواص و روحانیون و اشراف‌زادگان با تربیت داشت، و عده‌ی قلیلی مستوفیان و میرزاها از قِبَل آن نان می‌خوردند. ولی امروز علم را بیشتر به‌جنبه‌ی فواید عملی و آمیختگی و احتیاجی که زندگی به آن پیدا کرده است، تعقیب می‌نمایند. چه به لحاظ تأمین

معاش و چه به لحاظ تربیت و آداب معاشرت. اسباب کار و لازمه تمدن، دانشمند بودن شده است. ضمناً تعلیم و تربیت به عنوان وسیله تبلیغاتی قوی و به منظور تربیت اجتماعی افراد، در جهت هدف کلی جامعه یا اشاعه مسلکی که زمامداران اختیار کرده‌اند، به کار برده می‌شود. خلاصه آنکه علم و معرفت از سه جنبه معاش، تربیت و تبلیغات مورد توجه قرار گرفته است.

اما انبیاء از ابتداء تحصیل علم و آشنا شدن به حقایق را به عنوان عبادت برای بشر فرض دانسته‌اند.

در اسلام خودمان نظر کنیم. تا سی‌چهل سال قبل خیلی معمول بود که بالای تابلو مدارس (مخصوصاً مدارس دخترانه) این دستور نبوی را بنویسند:

«طَلَبُ الْعِلْمِ فَرِيضَةٌ عَلَى كُلِّ مُسْلِمٍ وَ مُسْلِمَةٍ.»

(جستجوی دانش بر هر مرد و زن مسلمان واجب است.)

در دوره‌های اخیر، وزارت فرهنگ شعار آموزش سالمندان و آموزش اجباری را شعری قرار داده بود که بیان حدیث دیگر پیغمبر است:

«اطْلُبُوا الْعِلْمَ مِنَ الْمَهْدِ إِلَى اللَّحْدِ»

(ز گهواره تا گور دانش بجوی)

تعلیمات اسلامی شعار خود را آیه شریفه زیر قرار داده است:

«هَلْ يَسْتَوِي الَّذِينَ يَعْلَمُونَ وَالَّذِينَ لَا يَعْلَمُونَ» (زمر ۳۹ / ۹)

(... آیا کسانی که می‌دانند با آنها که نمی‌دانند برابر می‌شوند؟!)

از این آیات و احادیث در شأن علم و معرفت و تأکید به تفکر و تحقیق بسیار است. تا به جایی که قرآن سعادت بندگی و ترس از خدا را در انحصار علما دانسته، می‌فرماید:

«إِنَّمَا يَخْشَى اللَّهَ مِنْ عِبَادِهِ الْعُلَمَاءُ» (فاطر ۳۵ / ۲۸)

(... بدانید که در میان بندگان خدا فقط علمای آنها از خدا می‌ترسند...)<sup>۱</sup>

به طوری که می‌دانید در صدر اسلام، دوران بت پرستی و اشاعه ظلم و فساد قبل از

۱. علما در اینجا با توجه به ابتدای آیه و آیات قبل کسانی هستند که در آثار طبیعت و آیات خلقت از روی دقت و عبرت نظر می‌نمایند. از آیه ۲۰ سوره لقمان (۳۱) نیز آنجا که می‌فرماید «وَمِنَ النَّاسِ مَن يُجَادِلُ فِي اللَّهِ بِغَيْرِ عِلْمٍ وَلَا هُدًى وَلَا كِتَابٍ مُّبِينٍ» چنین می‌توان استنباط کرد که برای بحث و غور در خدا و آیات خدا سه چیز لازم است: کتاب روشن، شخص راهنما و دانش.

بعثت را دوران جاهلیت می‌نامیدند. به عبارت آخری در نظر اسلام شرک و گناه مترادف و ناشی از جهل می‌باشد در صورتی که خداپرستی و درست کاری همان بینایی و دانایی است. پس از صدر اسلام تاریخ گواه صادقی بر هجوم مسلمین به معارف و علوم روز و پیشرفت و بسط فوق‌العاده آن در مشرق زمین و انتقال به غرب می‌باشد.<sup>۱</sup> دین اسلام و ادیان حقه نه تنها از علم نمی‌ترسیدند، بلکه آن‌را وسیله هدایت و ترس از خدا و تربیت می‌دانستند و واجب می‌شمردند.

اهمیت فوق‌العاده‌ای که اسلام تا درجه و جوب به تفکر و تعقل و تعلیم می‌دهد، شاید محتاج به اثبات نباشد، ولی نکته‌ای که تذکر آن بی‌فایده نیست، این است که

۱. وضع امروز مسلمین و روحانیت نباید به هیچ وجه ملاک قضاوت ما راجع به نظر اسلام نسبت به علم باشد. همان طور که ایمان و مخصوصاً عمل به اسلام پس از رحلت حضرت رسول سیر قهقرا اختیار کرده به تدریج مسلمان‌ها از خدا و آخرت اعراض نموده به دنیا و وسایل راحت و رفاه گراییدند و از باطن و حقیقت به ظواهر و تشریفات میل نموده و از عمل به نظر پرداختند و ظلم و کفر در لباس خلافت و دیانت تسلط یافت، از توجه به علوم و بینایی و تعقل نیز که در قرآن معنی و منظور کلی و اعم دارد، اعراض کرده و در قرون اخیر حتی در نظریات و اظهارات قدما متوقف شد. پس از آن علم را به مطالب دینی و حتی به فقه و اصول منحصر دانستند. سپس دایره انحصار را یک درجه تنگ‌تر کرده و به طبقه روحانیت اختصاص دادند. وضع عوام که تشکیل دهنده امت و منظور نظر شریعت است، به جایی رسید که حتی از فهمیدن متن کلام خدا یعنی ترجمه و تعلیم معانی آیات قرآن بی‌نیاز (و بلکه غیرمجاز) شناخته شدند. قرآنی که «ذِکْرٌ لِّلْعَالَمِیْنَ» (تکویر (۸۱) / ۲۷) و برای تمام مردم جهان است و می‌فرماید:

«وَلَقَدْ یَسَّرْنَا الْقُرْآنَ لِلذِّکْرِ فَهَلْ مِنْ مُدَّکِرٍ» (قمر (۵۴) / ۱۷)

(قرآن را برای تذکر آسان کردیم پس آیا توجه کننده و پند گیرنده‌ای هست؟)

و در آیه دیگر مؤاخذه می‌کند که چرا در قرآن تدبر نمی‌نمایند («أَفَلَا یَتَدَبَّرُونَ الْقُرْآنَ» (نساء (۴) / ۸۲)) آن وقت چنین کتاب روشن گویا و جداکننده صریح آسانی را به صورت معمای لاینحل و غیرقابل فهم جلوه داده و یگانه علاقه و اصرارشان به طرز قرائت و ادای کلمات بوده است! مردم حامل قرآن و قاری قرآن‌اند ولی نمی‌فهمند چه می‌خوانند و خدا از آنها چه می‌خواهد.

نه محقق بود نه دانشمند

چارپایی بر او کتابی چند

دست به سوی خدا دراز کرده دعا می‌کنیم، ولی نمی‌فهمیم چه می‌گوییم و از خدا چه می‌خواهیم! تموجی در هوا ایجاد می‌کنیم. در کلام خدا کور و کریم و در بیان خود لال «صَمٌّ بَکْمٌ عُمَىٰ فَهَمْ لَا یَعْقِلُونَ» (بقره (۲) / ۱۷۱) طبیعی است که وقتی چشم و گوش کار نکرد، مغز و عقل هم کار نخواهد کرد. با این وصف توقع پیشرفت و آموزش هم داریم. انحراف و انحطاط طوری ما را از ادراک و تعقل دور کرده و به جهالت و صورت خو گرفته‌ایم که اگر کسی مثلاً در نماز حرف ع «عَلِیْهِمْ» را از مخرج حلق ادا نکند و «وَلَا الضَّالِّیْنَ» را در نوک زبان، با مد کامل، نکشد، نمازش را باطل می‌دانیم. ولی اگر در این قیام و قعودها اصلاً نفهمد چه می‌کند و چه می‌گوید و شش‌دانگ حواسش جای دیگری باشد، ایرادی نداریم! البته نتیجه چنین دیانت و جهالت معلوم است چه می‌بایستی باشد.

در اسلام علم نه به جنبه‌ی آرایش و ریا، یا به طور مطلق، توصیه شده است، بلکه به جنبه‌ی اثر عملی و تربیتی و رهبری آن که سعادت و خیر دنیا و آخرت را تأمین کند، مورد توجه می‌باشد. در کلمات پیغمبر و ائمه اطهار اشارات به این موضوع بسیار است. در یکی از دعا‌های متداول در تعقیب نماز عصر می‌خوانیم:

«أَعُوذُ بِكَ مِنْ عِلْمٍ لَا يَنْفَعُ»

(خدایا از دانشی که فایده‌ای از آن نرسد، به تو پناه می‌برم!)<sup>۱</sup>

در مذهب شیعه، شرط پیشوایی و رهبری قوم، علاوه بر عادل بودن اعلیت است. علم در اینجا به عنوان اسباب کار اداره اجتماع و یک وسیله علمی منظور نظر قرار گرفته است.

قرآن و احادیث نبوی علم را از یک عارضه سطحی که منحصر به حفظ پاره‌ای معلومات باشد، بالاتر دانسته و علم واقعی مطلوب را یک امر قلبی و مؤثر و مصلح درونی می‌داند.<sup>۲</sup> علم آن است که نافذ در دل و جزو وجود شخص گردد:

۱. در این دعا بی‌بهره ماندن علم، در ردیف دلی که ترس از خدا نداشته باشد و نفسی که سیر نشود و نمازی که بالا نرود یا دعایی که شنیده نشود آمده است.

۲. اخیراً در اروپا و مخصوصاً در آمریکا تا اندازه‌ای به این معنی توجه می‌شود. پس از آنکه بشر علم را به عنوان حربه‌ای برای غلبه بر دشمنان و پیروزی بر مشکلات زندگی اختیار کرد و افراد و دول آن را علیه هم‌نوعان و به ضرر خود به کار بردند، معلوم شد که علم به تنهایی کافی نیست و تا انسان که به کاربرنده علم است، اصلاح نگردد و آن را در جهت مصالح صحیح خویش به کار نیندازد، از علم نتیجه‌ای به سود بشریت گرفته نخواهد داشت.

تیغ دادن در کف زنگی مست به که افتد علم را نادان به دست

بنابراین لازم دانستند علاوه بر مواد درسی مانند زمین‌شناسی و گیاه‌شناسی و ستاره‌شناسی و غیره، انسان‌شناسی را نیز به همه دانشجویان آموزش دهند، تا ضمن آشنایی به کیفیات و دقایق وجود خود، واقف به ضروریات و مصالح خویش و طرز استفاده از علوم گردند. دنیای متمدن از علم و دانش به جانب حکمت، که عمل بر طبق مصلحت و معرفت است و در قرآن هدف قرار داده شده، می‌رود. به این نکته برخوردند که برای سلامتی و بهبود زندگانی بشر در قرن بیستم ورزش و بهداشت و تربیت اجتماعی کافی نبوده بلکه خصال درونی و اخلاق و تمایلات نفسانی و اعمال او نیز باید مورد توجه و تربیت قرار گیرد. چندی است در مدارس عالی‌تری در مدارس مهندسی نیز دروس humanity و تاریخ و روان‌شناسی و علوم اجتماعی جزو برنامه رسمی قرار گرفته است و صفات و نفسانیات انسان را ممیزات اساسی و عوامل اصلی سرنوشت اجتماع می‌شناسند. دنیا پس از ترقیات شگرف علمی و صنعتی به این ضرب‌المثل طلبه‌های قدیم ما برخوردده است که می‌گفتند «ملاشدن چه آسان آدم شدن چه مشکل».

یکی از استادان دانشگاه بیرمنگام Mr. Arnold Tustin که در سال ۱۹۵۴ به دعوت دانشگاه فنی معروف ماساچوست (M.I.T.) به آمریکا رفته بود، در آنجا کنفرانسی تحت عنوان «طرح یک دانشگاه برای مرد امروز» (A University for the Modern Man) می‌دهد و در پایان چنین نتیجه می‌گیرد: ←

«الْعِلْمُ نُورٌ يَذْرِفُهُ اللهُ فِي قَلْبِ مَنْ يَشَاءُ»<sup>۱</sup>

اگرچه طلوع اسلام در زمانی بوده است که هزار سال پیش از آن یونانی‌ها در فلسفه و منطق و ریاضیات و طب و طبیعیات پیشرفت‌های شایانی نموده بودند و پیش از آنها در مصر و کلد و آشور مبانی هیئت و ریاضی و حکمت پایه‌گذاری و شروع شده بود، ولی اولاً: به تصدیق محققین اروپایی شخص پیغمبر واقعاً بی‌سوادِ امی و بی‌سابقه از علوم زمان بوده است. ثانیاً: در شهر مکه و شبه‌جزیره عربستان حتی اشراف و خواص نیز از دانش بی‌ بهره بودند. معارف و علوم مقامی نداشت و نقشی در زندگی و افکار مردم بازی نمی‌کرد. مع‌ذلک به طوری که در فصل مقدم ملاحظه کردید، نزول قرآن با کلمه اِقْرَأْ (بخوان) شروع می‌شود و بلافاصله در وصف نعمات خدا و پس از ذکر خلقت انسان، صحبت از تعلیم دادن می‌نماید.

این توجه به علم و حکمت از طرف اسلام تازگی ندارد. در تورات بنی‌اسرائیل نیز در مزامیر داوود، مخصوصاً در امثال حضرت سلیمان، از علم و وصف و تأکید شایانی می‌شود. باب اول امثال سلیمان با این جمله آغاز می‌گردد:

«امثال سلیمان بن داود پادشاه اسرائیل به جهت دانستن حکمت و عدل و برای فهمیدن کلمات فطانت و به جهت اکتساب ادب معرفت‌آمیز و عدالت و انصاف و استقامت، ساده‌دلان را زیرکی بخشد و جوانان را معرفت و تمیز، تا مرد حکیم بشنود و علم را بیفزاید و مرد فهیم تدابیر را تحصیل نماید. ترس یهوه آغاز علم است. لیکن جاهلان حکمت و ادب

→ «پیشنهاد من این است که بعد از این در دانشگاه جدید برای مردان روز باید به تربیت و توسعه خصال انسانی بیش از برنامه‌های فنی اهمیت داده شود. شعبه عمده‌ای از تعلیمات به روان‌شناسی انسانی به معنای وسیع کلمه اختصاص داده شود. با صراحت و ایمان کامل مبانی اخلاقی تعلیم داده شده و هدف آن جستجو و به کار بردن بهترین طرق استفاده از علوم برای خدمت واقعی به خوشبختی بشر باشد».

بند ۲ ماده ۲۶ اعلامیه جهانی حقوقی بشر نیز چنین می‌گوید:

«آموزش و پرورش باید طوری هدایت شود که شخصیت انسانی هر کس را به حداکمل رشد آن برساند...»

البته در اینجا بحثی پیش می‌آید که شخصیت انسانی یعنی چه؟ یعنی اندام قوی و صورت زیبا و گفتار و رفتار دلپسند؟ مال‌دوستی و تسلط جوئی؟ یا صداقت و صحت و خدمت‌گزاری به‌نوع، یا چیز دیگر؟... تا وقتی که مسلک و مذهب معینی منظور نظر نباشد که همه چیز با آن سنجیده و توجیه شود، این قبیل سئوال‌ها همیشه بلاجواب و این قبیل اظهارات اصولی بی‌معنی و بی‌اثر خواهد بود.

۱. حدیث نبوی:

را خوار شمارند...»

و در جای دیگر می‌فرماید:

«حکمت از همه چیز افضل است. پس حکمت را تحصیل نما و بهر آنچه تحصیل نموده باشی فهم را تحصیل کن. جاهل در عمل بد اهتزاز دارد. هر که تأدیب را دوست می‌دارد، معرفت را دوست می‌دارد. ابتدای حکمت ترس خدا است.»<sup>۱</sup>

قبل از حضرت داوود و حضرت سلیمان نیز به‌طوری که در فصل مقدم دیدیم، حضرت ابراهیم در دعای خود که از طرف خدا اجابت می‌شود، بعثت پیغمبر بعد از خود را برای ارائه آثار طبیعت و تلاوت آیات خلقت به مردم، به‌منظور ترکیه و تربیت آنها و تعلیم کتاب و حکمت می‌خواهد.

غرض این است که بشر اگر برای دفاع از خود و تأمین معاش و ترقی مقام توجه به فنون و علوم نموده است و یا تحت تأثیر غریزه کنجکاوی به تحقیق و تجسس پرداخته، به تدریج چنین کاخ رفیع از فرهنگ و دانش برپا کرده است. انبیاء از ابتدا علم را جزو لوازم هدایت و اسباب سعادت و از فرایض انسانیت شمرده‌اند. ملل متمدن مغرب اگر تحصیل علم را در سنین محدود جوانی متداول و آموزش ابتدایی را اجباری کرده‌اند، پیغمبر ما از ولادت تا مرگ را دوران درس و تحصیل دانسته و تحمل هرگونه مشکلاتی را مانع از تعقیب آن نشناخته است (ولو رفتن تا چین در روزگاری که مسافرت به حومه شهر مواجه با زحمات و خطرات بوده است). خیلی زودتر از آنکه مدعیان امروز روشنفکری چشم و گوش بسته بودن مردم را وسیله استعمار آنها بدانند و با کمال بی‌انصافی، بی‌خبری و بی‌سوادی توده را به دین نسبت بدهند. قرآن می‌فرمود: «إِنَّ شَرَّ الدَّوَابِّ عِنْدَ اللَّهِ الصُّمُّ الْبُكْمُ الَّذِينَ لَا يَعْقِلُونَ»<sup>۲</sup> یعنی بدترین جنبنده‌ها نزد خدا آن‌ها هستند که تعقل نمی‌کنند.

### آزادی بشریت و مبنای وظایف مدنی

گرفتاری‌های طبیعی و برخوردها و نزاع‌های زندگی (چه فردی چه اجتماعی) بنا به مکاتب فلسفی مختلف بشری، وسایل طبیعی مؤثری برای تکامل انسان و رساندن تمدن به پایه فعلی بوده است. در منطق ادیان نیز ابتلاء و عمل که سبب اصلاح بندگان

۱. قسمت اخیر از فصل‌های مختلف گلچین شده است.

۲. انفال (۸) / ۲۲.



و تقرب به خدا است، کلید در بهشت شناخته می‌شود.

سیر تاریخی بشر از دوران بربریت حجر قدیم گرفته تا تشکیل شهرها و تأسیس سلطنت‌ها و بروز انقلابات ملل و ترتیب حکومت‌های جدید، در قرن ۱۸ به‌اینجا منتهی گردید که فرد انسان دارای ارزش و مقامی شد و الزاماً به آن حقوق و وظایفی تعلق گرفت. اعلامیه حقوق بشر که در سال ۱۷۸۹ در فرانسه منتشر شد، به‌عنوان ثمره پُر ارج مجاهدات چندین هزار ساله‌ی بشریت اعلام گردید. می‌دانیم ملل دنیا با چه شوق و احترام به‌استقبال چنین ارمغانی رفتند که قریب ۳۰۰'۰۰۰ نفر تنها در انقلاب فرانسه خون‌بهایی آن شده بودند و صدها برابر آن در اعصار و اقطار مختلف تاریخ و جهان قربانی داده بود و می‌دهد!

آن اصول در ممالک اروپا یکی بعد از دیگری پذیرفته شد. آمریکا که در سال ۱۷۷۶ استقلال خود را احراز کرده بود، اعلامیه را شعار حکومت دموکراسی جمهوری قرار داد و بالاخره در جنگ بین‌الملل اخیر، سران دول نیرومند دنیا، منشور ملل متحد را امضا و اعلان نمودند که بعداً در سال ۱۹۴۶ به‌عنوان اعلامیه جهانی حقوق بشر از طرف مجمع عمومی سازمان ملل متحد تصویب و به‌دنیا اعلام گردید.<sup>۱</sup>

۱. مواد اصلی اعلامیه حقوق بشر به‌قرار زیر است:

از آنجا که شناسایی حیثیت ذاتی کلیه اعضای خانواده بشری و حقوق یکسان و انتقال‌ناپذیر آنان اساس آزادی و عدالت و صلح را در جهان تشکیل می‌دهد.

از آنجا که عدم شناسایی و تحقیر حقوق بشر منتهی به اعمال وحشیانه‌ای گردیده است که روح بشریت را به عصیان واداشته... از آنجا که...

این اعلامیه جهانی حقوق بشر را آرمان مشترکی برای تمام مردم و کلیه ملل اعلام می‌کند تا...

ماده ۱- تمام افراد بشر آزاد به‌دنیا می‌آیند و از لحاظ حیثیت و حقوق با هم برابرند. همه دارای عقل و وجدان می‌باشند و باید نسبت به یکدیگر با روح برادری رفتار کنند.

(حضرت امیر در فرمان محمدبن ابوبکر چنین می‌نویسد: ما مسلمانان ناگزیریم که به هر چه غیر از آزادی و مساوات است، پشت پا بزنیم و همگان را با همه همسر و هم وزن بدانیم - از ترجمه جواد فاضل).

ماده ۲- هر کس می‌تواند بدون هیچ‌گونه تمایز مخصوصاً از حیث نژاد، رنگ، جنس، زبان، مذهب،... از تمام حقوق و کلیه آزادی‌هایی که در اعلامیه حاضر ذکر شده است، بهره‌مند گردد. به‌علاوه هیچ تبعیضی به‌عمل نخواهد آمد که...

(قرآن می‌فرماید: «يَا أَيُّهَا النَّاسُ إِنَّا خَلَقْنَاكُمْ مِنْ ذَكَرٍ وَأُنْثَىٰ وَجَعَلْنَاكُمْ شُعُوبًا وَقَبَائِلَ لِتَعَارَفُوا إِنَّ أَكْرَمَكُمْ عِنْدَ اللَّهِ أَتْقَاكُمْ» حجرات (۴۹) / ۱۳)

ماده ۳- هر کس حق زندگی، آزادی و امنیت شخصی دارد.

ماده ۵- احدی را نمی‌توان تحت شکنجه یا مجازات یا رفتاری قرار داد که ظالمانه و یا بر خلاف انسانیت و شئون بشری یا موهن باشد.

این راهی است که بشر در پیچ و خم طولانی گردنه‌های متوالی صعب العبور و پرخطر هزاران سال تاریخ تمدن خود طی کرده و بالاخره به این نکات رسیده است که:

۱- طبیعت مهربان‌ترین پدر و بهترین مربی برای انسان می‌باشد.

۲- فرد انسان دست پروده طبیعت و دارای شرافت و ارزش و احترام می‌باشد.

→ (قرآن خیلی جلوتر رفته می‌فرماید: «وَلَا يَجْرِمَنَّكُمْ شَنَاٰنُ قَوْمٍ عَلَىٰ أَلَّا تَعْدِلُوا اَعْدِلُوا هُوَ اَقْرَبُ لِلتَّقْوٰی» (مانده ۵) / ۸: ... مبادا دشمنی با مردم شما را وادار به جرم و اعراض از عدالت بنماید؛ عدالت کنید که به تقوی نزدیک تر است...) و «وَلَا تَسْؤُوا الْفَضْلَ بَيْنَكُمْ» (بقره ۲) / ۲۳۷: ... و فضل و نیکوئی بین یکدیگر را فراموش ننمائید...)

ماده ۷- همه در برابر قانون مساوی هستند و حق دارند، بدون تبعیض و بالسویه از حمایت قانون برخوردار شوند...

(حضرت امیر در نامه فرماندار حجاز چنین دستور می‌دهد: آن‌چنان که سزاوار است دامن بر کمرزن و حقایق دین را بیان کن و اصول برابری و مساوات را که سرلوحه قانون اسلام است در خاطر عموم بشان - از ترجمه جواد فاضل).

ماده ۱۲- احدی در زندگی خصوصی، امور خانوادگی، اقامتگاه یا مکاتبات خود نباید مورد مداخله‌های خودسرانه واقع شود و شرافت و اسم و رسمش نباید مورد حمله قرار گیرد. (فقه اسلامی هم همین حرمت را قایل است).

ماده ۱۸- هرکس حق دارد که از آزادی فکر، وجدان و مذهب بهره‌مند شود...

(قرآن با آنکه آورنده مذهب است آزادی آن را اعلام کرده و می‌فرماید: «لَا اِكْرَاهَ فِي الدِّينِ» (بقره ۲) / ۲۵۶: در دین اجبار نیست...)

ماده ۲۱- ... اساس و منشاء قدرت حکومت، اراده مردم است...

(ادیان نیز که کوچک‌ترین حق تسلط و تجاوز به مردم و تصرف در اموال و حقوق را به کسی نداده‌اند و بندگی و تواضع و اطاعت را برای احدی جز خدا قایل نیستند، با هیچ‌گونه حکومتی که تحمیلی و برخلاف رضای مردم و توأم با عنف و جور باشد، نمی‌توانند موافقت نمایند و اجازه تملق و تمنا در برابر هیچ مقامی جز خدا بدهند. چنان‌که می‌دانیم مذهب تشیع از ابتدا حتی زیربار خلافت نرفت و در غیاب امام انتخاب و اختیار پیشوا را که باید عدل و اعلم و اتقای ناس و دارای صلاحیت و شرایط لازم باشد، به‌عهده خود مردم گذارده است و او را صاحب حق امر و نهی می‌شناسد).

ماده ۲۲- هرکس به‌عنوان عضو اجتماع حق امنیت اجتماعی دارد...

(در اسلام نه تنها جان و مال و ناموس و مذهب مسلمان‌ها محفوظ و محترم است، بلکه اهل کتاب نیز که قبول حدود و مالیات‌های مقرر را بنمایند، از این بابت‌ها در حمایت محکم شرع می‌باشند).

ماده ۲۹- ... هرکس در اجرای حقوق و استفاده از آزادی‌های خود، فقط تابع محدودیت‌هایی است که به‌وسیله قانون و منحصرأ به‌منظور تأمین شناسایی و مراعات حقوق و آزادی‌های دیگران و برای رعایت مقتضیات صحیح اخلاقی و نظم عمومی... وضع گردیده است.

(این همان اصل «لَا ضَرَرَ وَ لَا ضِرَارَ» در فقه اسلامی است).

- ۳- ارزش داشتن انسان حقوقی را برای او مسلم می‌سازد و وظایف و تکالیفی را بر او تحمیل می‌نماید.
  - ۴- اولین حق فرد انسانی، حق آزادی است. شخص در انتخاب عقیده و گفتار و عمل تا زمانی که تجاوز به حقوق سایرین نشود، مختار می‌باشد.
  - ۵- افراد کشور و مردم دنیا چون دارای ارزش و حقوق انسانی می‌باشند، با یکدیگر برابر و در برخورداری از حق مساوات و وظایف اجتماعی، یکسان می‌باشند.
  - ۶- هیچ فردی حق مالکیت و تسلط و تحکم بر فرد دیگر ندارد و حکومت مردم باید به دست خود مردم باشد.
  - ۷- افراد موظف به حفظ و رشد وجود خود و ادای حقوق سایرین و شرکت در سهمیه تعهدات اجتماعی می‌باشند.
  - ۸- بنابراین مبنای وظایف مدنی که اجتماع بر هر فرد تحمیل می‌کند، شناسائی ارزش و اعطای حقوق او می‌باشد.
  - ۹- در ایران نیز هموطنان ما چه در طلیعه مشروطیت و چه در کشاکش افکار و احزاب بعد از شهریور ۱۳۲۰ با آب و تاب تمام از این اختراعات فکری اروپا بحث کرده و می‌کنند. شعار سه جمله‌ای معروف فرانسه در ابتدای مشروطیت به زبان فارسی ترجمه شد و عبارت «حریت- مساوات- اخوت» زینت سرلوحه بیانیه‌ها و روزنامه‌ها و شعار انجمن‌ها شده بود. بعد از قضایای شهریور نیز مجدداً سیلی از اصطلاحات زیبا و افکار دلربای سوسیالیسم، دموکراسی، لیبرالیسم، کمونیسم، عدالت اجتماعی و غیره مغز جوانان ما را غرق امید و عشق کرده بود.
- البته این کلمات و افکار به قیاس اوضاع و احوال مملکت ما کاملاً تازگی و شیرینی داشت. بی‌جهت نبود که توده ملت در انقلاب مشروطیت و جوانان تحصیل کرده و زحمتکشان در تحولات بعد از جنگ تشنه و شیفته آن شده باشند. خصوصاً وقتی که از قدرت قانون در ممالک مغرب و آزادی عقاید و حق انتقاد مردم در باره زمامداران پیش آنها صحبت می‌شد. ولی اگر خودباختگی و تعصب را کنار گذارده، منصفانه با آنچه پیش از ۱۳۰۰ سال قبل، اسلام گفته و عمل کرده است، قضاوت نمایند، خواهند دید آنچه ملل اروپا (بلوک غرب یا بلوک شرق) ادعا می‌نمایند،

قطره‌ای در مقابل دریا است: مگر محمد بن عبدالله صلی الله علیه و آله در اولین سال هجرت عقد اخوت مابین مسلمانان مهاجر و انصار نبست و مسلمان‌ها واقعاً مثل برادر یکدیگر را دوست نداشته و ایثار نمی‌کردند؟ آیا دنیا نظیر مساواتی را که در صدر اسلام وجود داشت و خلیفه که شخص اول امپراتوری عظیم اسلام بود، با ساده‌ترین فرد مسلمان در لباس و خوراک و مسکن و سهمیه بیت‌المال و در سایر شئون و حقوق اختلاف نداشت، به خواب دیده است؟<sup>۱</sup> قضیه آن عرب را همه شنیده‌اید که وقتی عمر در بالای منبر با مؤمنین عهد و پیمان می‌بست و می‌گفت اگر در مسند خلافت از حکم خدا و سنت رسول عدول کردم، مرا متوجه سازید. عربی برخاسته و گفت اگر تخلف‌نمایی تذکر نمی‌دهیم، با شمشیر راست می‌کنیم!... آیا دنیای امروز می‌تواند چنین حریت و جسارت را در پیشگاه رؤسای جمهور یا رئیس حکومت شوروی که بیش از همه سنگ توده و رفاقت را به‌سینه می‌زند، تصور بکند؟ برابری در مقابل قانون آیا سوغات فرنگ است یا تعلیم مکتبی است که علی (ع) می‌گوید:

«پیغمبر اسلام موهومات طبقاتی را لغو کرد و مسلمانان را در مقابل قانون مقدس قرآن بدون استثناء مساوی و برابر قرار داد»

و یا یادگار حکومتی است که خلیفه وقت پسر خود را در زیر تازیانه‌ی حد، به کشتن می‌رساند؟ همین که عثمان می‌خواهد خویشاوندان را به‌سایرین برتری دهد، ملتی که در مکتب اسلام تربیت شده است، بر او می‌شورد و علی را به‌جایش می‌نشانند. آن وقت علی نمونه‌ی اعلای دموکراسی و قبول حکومت ملی و رعایت حق و آزادی می‌شود. اولاً: از هیچ‌کس به اجبار برای خلافت خود بیعت نمی‌گیرد. ثانیاً: کسانی را که با او بیعت نمی‌نمایند، در کار خود واگذاشته، در اشاعه نظریات و ابراز مخالفت،

---

۱. معروف است که عربی شکایت از حضرت امیر نزد خلیفه (عمر) برد. عمر، وصی پیغمبر و فرد اکمل عالم اسلام را برای محاکمه احضار نمود و مدعی علیه را مقابل خود نشانند. پس از پایان محاکمه رو به علی بن ابیطالب کرد و پرسید: چگونه قضاوت کردم؟ حضرت فرمود بر خلاف عدالت! عمر متعجب شده علت پرسید. حضرت فرمود: در ضمن محاکمه او را به‌اسم خطاب می‌کردی و مرا به‌کنیه‌ام ابوالحسن می‌خواندی و این برخلاف مساوات و عدالت بود!

قدرت قضاوت در اسلام به‌قدری بود که حتی بعد از دوران کفر و جور اموی و در خلافت غصبی بنی‌عباس نیز استقلال رأی عجیبی داشتند. به‌طوری‌که وقتی عده‌ای از چارپاداران موکب خلیفه از بابت اختلاف دستمزد پیش قاضی شکایت می‌کنند، قاضی خلیفه مقتدر وقت منصور را احضار نموده طلب چارپاداران را وصول می‌کند.

آزاد می‌گذارد و دیناری از سهمیه آنها را از بیت‌المال کسر نمی‌نماید. ثالثاً: مطالب حکومت و سیاست را ضمن دلالت و نصیحت‌های عمومی در منبرها به صورت خطبه‌های گهربار با مردم در میان گذاشته، به بحث و شور می‌پردازد و تا افکار آنها حاضر به قبول عملی نمی‌شود، و دل‌ها داوطلب نمی‌گردند، آهنگ جنگ نمی‌کند. رابعاً: در جنگ‌ها با تمام بصیرت و درایت و دوراندیشی که دارد، تصمیم در صلح و ستیز را به مشورت و رأی لشکریان می‌گذارد. حتی در قضیه دلخراش حکمیت، سرنوشت خود را با وجود یقینی که به خدعه طرف و عواقب شوم این عمل داشت و اخطارهای قبلی که کرد، به رأی جمهور واگذار می‌نماید<sup>۱</sup>...

تساوی ملت‌ها و زن و مرد و نژادها و مذاهب را منشور ملل متحد به دنیا اعلام کرده است، یا پیغمبر اسلام در روز فتح مکه که تمام افتخارات را لغو کرده، به جای آن «إِنَّ أَكْرَمَكُمْ عِنْدَ اللَّهِ أَتْقَاكُمْ»<sup>۲</sup> را آورد؟

انسان واقعاً به حیرت و حسرت می‌افتد، که ملت ما در برخورد با اسلام چنین گوهرهای گرانبها در دامنش ریخته شده باشد، ولی به لفظ و صورت آنها سرگرم شده، غبار خرافات و تشریفات بر آنها پاشیده و دور انداخته باشد و بعد برای خرمهره‌ای دست تکدی و تمنا به ملل اروپا دراز کند! پس از آنکه مردم قدر نعمت ندانسته عمل به تربیت خدایی نکردند و دین خود را به دنیا فروختند، طبعاً فساد عمومی موجب رونق بساط ظلم و جهل گردید. آن وقت به همان کسانی که برای اطفای شهوات و خودخواهی، دستگاه فرعون‌ی راه انداخته و یا دستار کهنات و بت پرستی پیچیده بودند، از روی طمع و تملق عنوان خلیفه‌الله و ظل‌الله و آیت‌الله داده، به بندگی و جاهلیت بازگشت نمودند و پس از هزار و سیصد سال مجبور شدند جام جمی را که خود داشتند از بیگانه تمنا کنند<sup>۳</sup>!

۱. رجوع به کتاب «علی (ع) و دو فرزند بزرگوارش» تألیف دکتر طه حسین ترجمه آقای احمد آرام شود. فرامینی که حضرت امیر برای والی‌های اعزامی صادر می‌فرموده است و دستورهای حکومتی و اداری و اجتماعی که می‌داده، هر یک نمونه‌های درخشانی از طرز فکر آن حضرت و مکتب اسلام می‌باشد. از جمله در عهدنامه‌ی معروف مالک اشتر که به ولایت مصر مأمور شده بود، چنین می‌خوانیم: ... ستون‌های محکم دین و جمعیت حقیقی مسلمانان و نیروی متمرکز در برابر دشمنان همان توده عمومی ملت است. باید صفا و صمیمیت تو با آنان و توجه قلبت به سوی آنان باشد (... وَ إِنَّمَا عَمُودُ الدِّينِ وَ جَمَاعُ الْمُسْلِمِينَ وَالْعِدَّةُ لِلْأَعْدَاءِ الْعَامَّةِ مِنَ الْأُمَّةِ فَلْيَكُنْ صُفُوكَ لَهُمْ وَ مَيْلُكَ مَعَهُمْ).

۲. حجرات (۴۹) / ۱۳: ... بزرگوارترین شما نزد خدا پروا پیشه‌ترین شماست، ...

۳. باز جای خوشوقتی است که در اوان مشروطیت، مردم مسلمان ایران و اکثریت علمای اعلام، به زودی ←

## آزادی خدایی و مبنای عبادات دینی

برگردیم به مطلب و جواب این سؤال را بخواهیم که اسلام و پیغمبر اینها را از کجا آوردند؟ چطور شد در آن روزگاری که سکان کشتی کشورها به دست ناخدایان درباری و معدودی رجال و اعیان بود و زمام امور همه در تیول مشتی شیوخ و اشراف و روحانیون قرار داشته، چیزی که به حساب نمی آمد، افراد ملت یا امت بود و پیشاپیش تمام حوادث، خیل سلاطین و بزرگان دیده و گفته می شد، قرآن پرده را عقب زده، صف مقدم صاحبان زر و زور را شکافته، سرنوشت هر قوم را در قلوب

→ پی به این حقیقت بردند، که آنچه به نام عدالتخانه و یا آزادی و مشروطیت می خواهند، به وجه اکمل در احکام دین و شریعت محمدی مندرج است. اگر به آن بازگشت نمایند، و قانون اساسی را بر پایه ی اسلام بنویسند، هم آئین خود را حفظ کرده، و هم آزادی و عدالت و ترقی را مستقر ساخته اند. (رجوع شود به کتاب «تنبیه الأئمة و تنزیه المله» نوشته ی مرحوم آقا میرزا محمد حسین نائینی، مرجع بزرگ شیعه که در سال ۱۲۸۸ شمسی تحریر شده و چاپ سوم آن اخیراً [سال ۱۳۳۸] با شرح و خلاصه از طرف آقای سید محمود طالقانی منتشر گشته و بسیار جالب توجه و مفید می باشد). به شهادت تاریخ نویسانی که بعضی متدین و برخی معاند می باشند، اگر غیرت مسلمانی و وحدت دینی در میان مردم نبود و وسایل اجتماعی و تبلیغاتی نیرومندی مانند مساجد و منابر و مجالس روضه و وعظ وجود نداشت و روحانیت مقام مرجعیت و پناهگاهی نمی داشت، ممکن نبود نیروی ضعیف غیر متشکل عامی ملی، بر نیروی خونخوار استبداد غالب شود و در محیطی که زمینه سازی قبلی نشده، مونتسکیوها و ولترها و روسوها افکار مردم را روشن و افراد را مهیا نموده بودند، چنین موفقیتی نصیب ملت گردد.

چیزی که بعداً باعث تأسف و موجب خرابی مشروطیت شد، بی خبری و جدایی دو دسته عاملین این نهضت می باشد. از یک طرف عده ی زیادی از پیشوایان دینی حاضر نبودند، (و حالا هم غالباً حاضر نیستند) از قالب خشکیده افکار قدیمی قدم بیرون گذارده، نظری به خارج از محیط مصنوعی خود بیندازند و استثمایی از واقعیات و ضروریات دائم التغییر زندگی و پیشرفت های علوم بشری نموده، آنها را در سایه آیات الهی، تصحیح و تطبیق کنند، و مفهوم واقعی اجتهاد و تقلید را که از سرمایه های بزرگ تشیع است و عبارت از توجه به حل مشکلات و مسایل روز در سایه احکام اصولی دین می باشد، اجرا نموده، مطالعه ی عمیق در امور اجتماعی و سیاسی دنیا و ایران بنمایند و همان طور که در مسایل دین خود را بصیر و پیشوا می دانند، در امور عمومی ملت و مملکت نیز آگاه و پیشوا شوند. از طرف دیگر اروپارفته های متجددمآب نیز به صرف اطلاعات حضوری و معلومات سطحی خود اکتفا نموده، بدون توجه به دقایق و عوامل بی شماری که همیشه در اداره ی اجتماعات بشری وجود دارد و هر جامعه ای با مقتضیات و احتیاجات خاص خود باید اداره شود، به تقلید کودکانه رژیم های اروپایی و ترجمه ی ناقص قوانین آنها پرداخته نخواهند در اصول حکومت اسلامی و مبادی دینی، آزادی و عدالت و قضاوت که بسیار اساسی تر و در میان مردم مقبول تر و نافذتر می شد، دقیق شوند، میان این دو دسته که هریک مغرور به معلومات و نظریات خود بودند، به زودی اختلاف و مخالفت افتاد و مردم نیز سرگردان و دلسرد شدند. حقیقت و حرارت و اتحاد اولیه از بین رفت و میدان برای بدخواهان و خودخواهان باز شد و مشروطه به صورت فعلی درآمد.

مردم و چگونگی افراد جستجو می‌نماید و ریشه دموکراسی را پیش از آنکه حکومت ظاهری مردم به دست مردم بیفتد، در یک آیه خلاصه کرده می‌فرماید:

«إِنَّ اللَّهَ لَا يُغَيِّرُ مَا بِقَوْمٍ حَتَّىٰ يُغَيِّرُوا مَا بِأَنْفُسِهِمْ» (رعد ۱۳ / ۱۱)

(...خداوند وضع قومی را (در جهت خوب یا بد) تغییر نمی‌دهد مگر آنکه آنها خودشان را تغییر دهند...)

اسلام این حقیقت و توجه به مساوات و حریت را از همان جا آورد که انجیل و تورات آوردند. برابری مردم جهان در مقابل خدای یگانه زمین و آسمان و دعوت به محبت و برادری از مواد اصلی تعلیمات مسیح بوده است. حریم نفس و جلوگیری از ظلم و تجاوز به حقوق سایرین یعنی تأمین امنیت مردم از همان هاییل و قابیل جزو دستورات دین شد (کلام هاییل به برادر خود قابیل است، می‌گوید):

«لَئِن بَسَطْتَ إِلَيَّ يَدَكَ لِتَقْتُلَنِي مَا أَنَا بِبَاسِطٍ يَدِيَ إِلَيْكَ لَأَقْتُلَكَ إِنِّي أَخَافُ اللَّهَ رَبَّ الْعَالَمِينَ.» (مائده ۵ / ۲۸)

(اگر تو دستت را برای کشتن من بگشایی من دستم را به سوی تو برای کشتن تو دراز نخواهم کرد. من از پروردگار جهانیان بیمناک می‌باشم.)

همه پیغمبران چنین گفتند و چنین کردند. بشر اگر روی مشاهده طبیعت و احتیاج زندگی و در اثر قیام مردانه زیردستان به اینجا رسید که برای خود ارزش و حقوقی برقرار نموده، اعلام مساوات و درخواست عدالت نماید، پیغمبران با قبول خالقیت خدا و بندگی مردم آنها را یکسان و برادر اعلام کردند. محترم و محتاج و بنابراین موظف شناختند.

بشر متمدن برای افراد ملت و برای کارگران موقعی ارزش قایل شد، که آنها دست به اسلحه زده و طغیان کرده و کثرت و قوت خود را تحمیل نمودند و بعداً صنعت و چرخ زندگی ملل طوری در دست کارگران قرار گرفته بود که جوامع خود را محتاج و مجبور به قبول آنها دیدند. ولی امثال نوح و موسی و عیسی و محمد(ص) موقعی دست پدری به سر یتیمان کشیده و دست برادری به زیردستان دادند و زمانی در برابر ستمگران و توانگران به دفاع از حیثیت و حقوق اولاد آدم پرداختند که اینان نه شعور درک مقام خود را داشتند و نه کمترین زور برای دفاع از آن! امروز اگر پیشوایان حزبی و روشنفکران به قول خودشان مترقی، سنگ ملت‌ها و زحمتکش‌ها را به سینه می‌زنند، نباید فراموش کرد که اینها نیروهای بزرگی را

تشکیل می‌دهند که برای احراز مقامات اجتماعی و جلب منافع مادی بسیار مؤثر می‌باشند. ولی آن زمان با غلامان و فقیران نشست، و نام آنها را به‌زبان آوردن، ننگ بود و موجب زیان. بین تفاوت ره از کجا است تا به کجا!

در هر حال، افراد پیشرفته‌ای از بشر پس از ده‌ها هزار سال تمدن به این نکته برخوردند که آزادی خوب چیزی است و اگر افراد ملت را آزاد و مختار بگذارند، یقیناً به نفع خود آنها و به سود اجتماع خواهد بود (مطلبی که هنوز هم زمامداران ما، بلکه اکثریت مردم از صمیم قلب به آن ایمان ندارند و خطرات نزدیک و مشکلات فوری یا امکان هرج و مرج را به‌رخ سایرین می‌کشند). ولی شما چه تورات را باز کنید چه اوستا و چه قرآن را، می‌بینید مسئله اختیار و آزادی در اولین فصل تکوین بشریت و دمیده شدن روح الهیت مطرح بوده، با عنوان کردن قضیه شیطان و هبوط آدم ابوالبشر، انسان را موجود سرگردانی معرفی می‌نمایند که از یک طرف تحت اوامر خدایی و از طرف دیگر در فشار اغوای شیطانی بوده، در میان دو نیروی خیر و شر مجبوراً مختار آفریده شده است. در هر قدم و در هر عمل ناگزیر به انتخاب یک طرف و اتخاذ تصمیم راجع به سرنوشت خود می‌باشد. خداوند با مجاز کردن میدان دادن به شیطان و مهلت دادن به انسان، موقتاً از خود سلب اعمال قدرت و اختیار کرده تا اجل مسمی او را آزاد و مختار گذاشته است. و همین آزادی و اختیار را که با برانگیختن پیغمبران و هدایت مردم باید تکمیل شود، وسیله بازگشت و اصلاح و ارتقاء انسان، برای نیل به بهشت دانسته است.

پیغمبران اولین اعلام‌کنندگان حق آزادی طبیعی و فطری بشر بوده، پایه‌ی کلیه مذاهب حقه و اساس هر هدایت و مسئولیت بر اختیار می‌باشند.<sup>۱</sup> حکمت خدا از روز ازل (با وجود ایرادگیری و کوتاه‌نظری ملائکه) بر آزادی بشر قرار گرفته است. اختیار و آزادی موهبت الهی می‌باشد؛ لیکن جهل و غرور بشر صدها هزار سال جلوی آن را با سدهای بیدادگری و پرده‌های خرافات بسته است.

قرآن پس از آنکه قضیه‌ی سرشتن آدم و اغوای شیطان و توبه آدم و هبوط به‌زمین را نقل می‌کند، بلافاصله ارسال پیغمبران و مأموریت هدایت آنها را پیش می‌کشد:

«قُلْنَا اهْبِطُوا مِنْهَا جَمِيعًا فَإِمَّا يَأْتِيَنَّكُمْ مِنِّي هُدًى فَمَنْ تَبِعَ هُدَايَ فَلَا

خَوْفٌ عَلَيْهِمْ وَلَا هُمْ يَحْزَنُونَ.» (بقره/ ۲) / ۳۸

۱. البته اختیار نسبی محدود به‌طوری که حضرت صادق فرموده است: «لَا جَبْرَ وَلَا تَفْوِضَ بَلْ أَمْرٌ بَيْنَ الْأَمْرَيْنِ.»



(گفتیم همگی به زمین فرود آید، پس اگر از جانب من هدایت برای شما آمد، آن وقت کسانی که از راهنمایی من پیروی کردند، نه ترس بر آنها خواهد بود و نه اندوهگین خواهند شد.)

تا شیطان نباشد، اختیار نیست. تا اختیار نباشد، ابتلا نیست. تا ابتلا نباشد، کوشش و تربیت و تکامل نیست. تا تکامل نباشد، کسب استعداد و صلاحیت حاصل نمی‌شود و تا صلاحیت فراهم نشود، نیل به سعادت بهشت میسر نخواهد بود. این مراحل و منازل ارزش آن را دارد که به بشر آزادی و اختیار داده شده باشد؛ ولی با هدایت و پشتیبانی.

همان‌طور که در منطق بشریت حقوق مدنی و وظایف اجتماعی در کشورهای دموکراسی لازم و ملزوم یکدیگر شده‌اند<sup>۱</sup>، در منطق ادیان نیز اطاعت پیغمبران و عبادت خدا، ناشی از اختیار و آزادی بوده است که از روز اول به بشر داده شده است. منتهی در اینجا هم مثل موارد دیگر، راه طی شده بشر در جهت عکس راه وحی شده پیغمبران می‌باشد. پیغمبران از آزادی شروع کرده و ما را به عبادت و سعادت می‌رسانند؛ ولی بشر در جستجوی سعادت دنیا به چیزی شبیه به عبادت رسیده، بالاخره منتهی به آزادی گشت. با این تفاوت که پیغمبران هزاران سال زودتر و به وجه بسیار کامل‌تر، با توجه به دنیا و آخرت، تمام این مراحل را پیموده و بیان نموده‌اند. بشر برای تعلیم و تلقین و تذکر، کتاب و روزنامه و رادیو را اختراع کرده است و پیغمبران، نماز و دعا را وسیله قیام و قوام دین قرار داده‌اند. بشر خودپرست از مقررات و وظایف بهداشتی مربوط به شخص شروع کرده، پی به وظایف معاشی و معاشرتی و اخلاقی برد. پس از آن تعلیمات تربیتی و علمی را برای خوراک مغز و روح و رشد اجتماع ضروری دانسته، به تدریج برای انسان وظایف مدنی و اجتماعی قائل شد و بالاخره برای پیوند افراد و اصلاح و استقرار اجتماع خود را ناچار به تتبع و اتخاذ مسلک و مرام دید.<sup>۲</sup>

انبیاء خداپرست از مسلک و مرام سرازیر شدند و وظایف بهداشتی و شخصی را که نزدیک به خودپرستی است، در مرحله‌ی آخر قرار دادند<sup>۳</sup>:

۱. در علم حقوق این ضرب‌المثل معروف لاتین را نقل می‌نمایند: Jus et obligatio sunt correlate یعنی حق و وظیفه ملازم یکدیگرند.

۲. تفصیل بیشتر ان‌شاء‌الله در کتاب «عشق و پرستش».

۳. عجیب است که مرام کمونیسم و منطق دیالکتیک مادی در عین آنکه اصرار در نفی اختیار داشته و ←

← **وحی انبیاء** →

مذهب خداپرستی	بندگی و تقوی	تزکیه و تعلیم	اخلاق و احسان	نفقه و معاش	حفظ نفس
مسلك نوع پرستی	وظایف مدنی	تعلیم و تربیت	آداب معاشرت	وظایف شغلی	وظایف بهداشتی
	و اجتماعی			و اداری	

→ **راه بشر** ←

**سر خوشبختی ملل غرب**

ما اغلب این طور عقیده داریم (یعنی در حقیقت چنین آرزو داریم) که یگانه راه سعادت بشر - اعم از سعادت دنیا و آخرت - خداپرستی است و مردم کافر یا غیرمسلمان، در دو دنیا گرفتار غضب الهی بوده، روی خوش نمی بینند. ضمناً چون مقداری از تبلیغات دینی مبتنی بر همین فکر می باشد و در عمل مواجه با خلاف می شود، از همین جا لطمه بزرگی به دینداری جوانان می رسد.

هفت هشت سال قبل روزی با یکی از دوستان همکار که شخص خدمت گزار مطلع درست کاری است، ولی متأسفانه در اعمال و آداب دین تکاهل می ورزد، قدم می زدم. صحبت از ممالک شمالی اروپا یعنی سوئد و نروژ و تا اندازه ای از سویس در بین بود. از آبادی و تمدن آنجاها و درجه رفاه و آسایش اهالی بحث کرده، مخصوصاً از رواج اخلاق پسندیده و تقریباً فقدان اعمال ناشایست، مانند دزدی - ظلم - مستی - بی عفتی و غیره بسیار تعجب می نمودیم. به طور ضمنی این سؤال

→ جبر تاریخی و الزام انسان به تبعیت از جریان مادی زندگی را قطعی می داند، بیش از هر مسلك و دسته های دیگر به تبلیغات و تلقین و تعلیم می پردازد و افراد وابسته را تحت فشار انضباط و اطاعت شدید قرار می دهد. اگر بشر در کشاکش پدیده های مادی طبیعت، مجبور و بلا اراده است، پس چرا اینقدر مزاحم او می شوید؟ مسلماً شما معتقد و امیدوار به تأثیر تلقین ها و تحریک های خود هستید و یقین دارید که مردم را می شود از راهی که می روند برگرداند که چنین مساعی به خرج می دهید. ناچار اقرار دارید که مردم، راه ثابت لایتغیر و اجباری در پیش ندارند و اگر عقیده و آرزوی آنها عوض شود، راه و عملشان هم عوض خواهد شد. این همان اختیار است. و عمل شما که تبلیغ و تحریک است و خالی از تطمیع و تهدید نمی باشد، تقلید هدایت پیغمبران است. آن وقت لجاج و تعصب به خرج داده و منکر اختیار و مخالف اصل ادیان می شوید! برای بشر اعتقاد به یک مسلك و توسل به یک طریقت فکری و قلبی را با تمام قوا، دنبال می کنید و از طریق عقیده و مسلك که یک امر فکری و معنوی است، می خواهید جریان مادی زندگی را برطبق آمال خود برقرار سازید. آن وقت کسانی را که هزاران سال قبل از شماها در رأس اشتغالات بشریت موضوع مذهب و عقیده را قرار داده، علاوه بر سایر مطالب و مراحل، مسائل اصلی زندگی اجتماعی را خیلی کامل تر و صحیح تر و روشن تر از شما بیان و اجرا کرده و بشر را به آزادی و مساوات و برادری و عدالت و آبادی و نشاط و اعتدال رسانده اند، تریاک دهندگان اجتماع می نامید!...

پیش آمد که چگونه است که در این ممالک با آنکه اهل قرآن نیستند و شاید به طور عموم چندان مقید به آداب و احکام مسیحیت هم نباشند، این طور درستی و پاکیزگی و بالنتیجه آبادی و سعادت حکمفرما است؟ پس معلوم می شود بدون اعتقاد به خدا و ترس از جهنم هم ممکن است جامعه‌ای صاحب مکارم اخلاق و خوشبخت شود! ... خلاصه آنکه مطلب به جاهای باریک کشیده بود و اقرار می‌نمایم، بسیار ناراحت شده و جواب قانع‌کننده‌ای برای رفیقم، مخصوصاً برای وجدانم نتوانستم بدهم! اما حالا به شما جواب آنرا عرض می‌کنم. بلی همین طور است. بشر روی دانش و کوشش و به پای خود راه سعادت در زندگی را یافته است و این راه سعادت تصادفاً همان است که انبیا نشان داده بودند!...

نباید افراط در علاقه به دین ما را وادار به دعوی یک حق انحصاری نماید که قرآن و حدیث آنرا رد کرده‌اند. سفره کرم خداوند بر دوست و دشمن گسترده است.

«كُلًّا تُمِدُّ هَؤُلَاءِ وَهَؤُلَاءِ مِنْ عَطَاءِ رَبِّكَ وَمَا كَانَ عَطَاءُ رَبِّكَ مَحْظُورًا.»

(اسراء (۱۷) / ۲۰)

(ما همه را با عطای خود مدد می‌کنیم هم این دسته و هم آن دسته و بخشش پروردگار تو ممنوع از کسی نیست.)

و در جای دیگر باز صریحاً قرآن می‌فرماید:

«مَنْ كَانَ يُرِيدُ حَرْثَ الْآخِرَةِ نَزِدْ لَهُ فِي حَرْثِهِ وَمَنْ كَانَ يُرِيدُ حَرْثَ

الدُّنْيَا نُؤْتِهِ مِنْهَا وَمَا لَهُ فِي الْآخِرَةِ مِنْ نَصِيبٍ.» (شوری (۴۲) / ۲۰)

(هرکس طالب بهره آخرت باشد، در آن به او فزونی خواهیم داد و هرکس در پی محصول دنیا باشد از آن به او خواهیم داد و دیگر سهمی در آخرت نخواهد داشت.)

مطلب در اینست که ثواب آخرت نه تنها منافات با سعادت دنیا ندارد، بلکه لازمه و نشانه آن، همان وضع آبرومند دنیایی انسان و آبادی و امنیت قوم می‌باشد. ما ملت که دنیا نداریم، مسلماً در آخرت هم ذلیل و بی‌نصیب می‌باشیم! یکی از شواهد صدق گفتار و حقیقت دعوی پیغمبر ما صلی الله علیه و آله این حدیث است که:

«الدُّنْيَا بَيْتِي مَعَ الْكُفْرِ وَلَا يَبْقَى مَعَ الظُّلْمِ»

(دنیا با وجود کفر باقی می‌ماند، ولی با ظلم نابود خواهد شد.)

واضع طریقت و صاحب شریعت، انصاف را به‌جایی رسانده که صریحاً می‌گوید: اگر به‌دین من عمل نکردید و خدا را نپرستیدید، ممکن است دنیای شما آباد و پایدار باشد، ولی اگر ظلم پیش گرفتید، یعنی از حق و عدالت منحرف شدید، مضمحل خواهید گشت. سِرِّ خوشبختی ملل مغرب یعنی آنهایی که خیلی معتقد و موحد نیستند، مع‌ذلک روزگارشان قرین سعادت است، مصداق همین حدیث نبوی می‌باشد.

برای بقا که خود مستلزم ترقی و تکامل است، عدالت غیرمذهبی که یک عدالت اجتماعی است، برای سعادت کافی می‌باشد: خداوندی که خود را عهده‌دار هدایت بشر نموده و می‌فرماید: «إِنَّ عَلَيْنَا لَلْهُدَىٰ»، روی‌گرایز طبیعی و عوامل زندگانی، انسان را در جاده سعادت خود قرار داده و پیش می‌برد. ما نباید نگران باشیم که در میان ملل بی‌دین یعنی آنجایی که به‌قول معروف پلیس باطنی کار نمی‌کند، آداب اخلاقی و مقررات اجتماعی فاقد ضامن اجرایی است. البته ایمان دینی واقعی شرط کافی برای وصول به سعادت دنیا هست و به بهترین وجه، یعنی مطبوع‌تر و ارزان‌تر و با سهل‌ترین طریق مقصود را تأمین می‌کند. ولی شرط لازم هم نیست. در کشورهای خارج از سلطنت ادیان، ضامن اجرایی صلاح و تقوا، خود اجتماع است که چنانچه اکثریت افراد سالم و معتدل باشند، با ترقی تدابیر فنی و اکتشافات علمی روزبه‌روز بر درجه بصیرت و قدرت عمل آن افزوده می‌شود و اگر اجتماع یا اکثریت اجتماع فاسد یا ضایع باشد و نخواهد یا نتواند وسایل اجرای تقوا را به‌کار بیندازد، طبیعت عهده‌دار اصلاح خواهد شد و با بستن درهای رحمت خود و گشودن درهای زحمت، آنها را متوجه خواهد ساخت و اگر غفلت و فساد شدت یابد و این تضاد مفید واقع نشود، در میدان تنازع بقا و با تازیانه انتخاب طبیعی اصلح (Selection naturelle) جامعه، تقصیر کار را تنبیه و در صورت لزوم نابود نموده، جای آن‌را به‌مصداق آیه شریفه: «أَنَّ الْأَرْضَ يَرِثُهَا عِبَادِيَ الصَّالِحُونَ»<sup>۲</sup>، به اجتماعات مترقی خواهد سپرد.<sup>۳</sup>

۱. لیل (۹۲) / ۱۲: البته هدایت بر عهده ماست...

۲. انبیاء (۲۱) / ۱۰۵: ... زمین را بندگان شایسته‌ی من به میراث خواهند برد.

۳. ضمناً در اینجا این نکته را نباید از نظر دور داشت که اگر اروپایی‌ها و آمریکایی‌ها از بسیاری گرفتاری‌ها و بدبختی‌های ما فارغ می‌باشند و غالب مشکلات ما در دیار آنها حل شده است، این معنی دلیل بر آسایش آنها و فقدان مسائل و مصائب دیگر یا مصونیت از رنج‌های بالاتر نمی‌باشد. به‌طور کلی زندگی در هر مرحله از پیشرفت اگر با توفیق به‌رفع بعضی نیازها و نیل به برخی آرزوها همراه باشد، همیشه ←

## نفع‌پرستی یا کلید سعادت آخرالزمان

کلیه افراد بشر چه در زمان معین و چه در طول قرون متوالی تقریباً دارای صفات و احساسات مشابه می‌باشند. منتهی محل به‌محل، مخصوصاً قرن به قرن آن صفات بارز که عوامل مؤثر اصلی و محرک فعالیت شخص است، تغییر می‌کند. یک زمانی بیشتر، قوه واهمه، مدیر زندگانی افراد بود. ترس از دیو یا جن و بت و غیره مردم را از ارتکاب کار بد برحذر می‌داشت. در اجتماع نیز، وحشت از مراکز قدرت، نظامات را حفظ می‌نمود. بعدها عواطف و احساسات محرک خدمات و فداکاری‌ها شد.<sup>۱</sup> رابط مابین افراد احساسات قلبی و دوستی و دشمنی‌ها بود. جنگ‌ها و مدافعات را کینه‌ها و حسادت‌های درونی برمی‌انگیخت. قبایل و امم به‌شدت پابند آداب دقیق و سجایای اخلاقی خاص بودند.

ولی بشر امروز با ترقی و تقویت عقل رفته‌رفته احساسات اخلاقی و عواطف ملی و قبیله‌ای و حتی خانوادگی را کنار می‌گذارد و دنبال چیزهای دیگر می‌رود.<sup>۲</sup>

→ حالات تازه و مکتسبات حاصله، احتیاجات و ابتلاهایی را پیش می‌آورد که در مراحل قبلی پیش‌بینی آن امکان‌پذیر نبوده است. همان‌طور که یک نفر دهاتی تازه وارد در شهر از مناظر زیبا و از وسایل تعیش و رفاه مدهوش شده، پیش خود مردم شهر را غرق در خوشی تصور می‌نماید و نمی‌تواند باور کند که آنها هم گرفتار هزاران مشکل و رنج هستند، ما نیز در مشاهده ممالک خارج دچار همین اشتباه می‌گردیم.

۱. در قرن ۱۸ اروپا که فلاسفه «طبیعیون» نفوذ فوق‌العاده یافته بودند، قدرت احساسات و عواطف به‌منتهی درجه رسیده بر ادبیات آن زمان و افکار و اقتصاد و سیاست کاملاً سایه انداخته بود. حتی حساسیت و رقت قلب تصنعی بین بانوان اشراف و اشخاص دیگر مد شد. ژان ژاک روسو که یکی از متفکرین مؤثر و مؤسسین مکاتب این قرن می‌باشد، صریحاً می‌نویسد:

«در جایی که فلسفه رو به ترقی است، سلامت نفس رو به انحطاط می‌رود. تفکر در خلاف جهت طبیعت است. شخصی که فکر می‌کند، یک حیوان تباه شده است، بهتر است از پیشرفت و نمو سریع عقل و ادراک صرف‌نظر کرده و در پی پرورش دل و احساسات برود. تعلیم و تربیت انسان را خوب نمی‌کند، بلکه ماهر بار می‌آورد و عموماً برای اینکه به‌دیگران بد کند، غریزه و احساسات مطمئن‌تر از عقل است.»

ولتر می‌گوید:

«ما بیهوده از عقل خود تا این درجه لاف می‌زنیم. قیاس بین عقل و غریزه مورد ندارد، چه آنکه غریزه را خدا هدایت می‌کند و عقل را بشر.»

(نقل از کتاب «مبانی اقتصادی، مسائل اجتماعی»، تألیف دکتر علی محمد طباطبائی، طهران، ۱۳۳۴)

این کلمات در ضمن آنکه اعلی درجه قوت و اعتبار عواطف و احساسات را می‌رساند، نگرانی بشر را از پیشرفت عقل و علم و مبارزه شدیدی را که در برانداختن حکومت دل و اخلاق شروع شده است، ظاهر می‌سازد.

۲. موريس مترلینک در کتاب «راز بزرگ» که در آخر فصل گذشته صحبت آن بود، می‌گوید ←

به طور نمونه جامعه‌ی خودمان را از یک طرف، با ایلات عقب‌افتاده ایران یا صحرائشینان عرب مقایسه کنید و از طرف دیگر با جامعه‌ی متمدن‌تر اروپایی بسنجید، حقیقت موضوع تا اندازه‌ای روشن می‌شود. در میان ملل اروپایی خویشاوندی از حدود پدر و فرزند یا مادر و فرزند به زحمت تجاوز می‌کند. عمو و خاله و عمه و حتی برادر و خواهر کمتر شریک در غم و شادی و مطلع از حال یکدیگر می‌باشند. صله‌ی رحم و مهمان‌نوازی و رفیق‌بازی خیلی ضعیف است. بلکه عاطفه‌ی شخصی هم به معنای قدیم در حال انقراض می‌باشد. ضمناً آن تعصب‌های حیثیتی که منتهی به جنگ‌های قبیله‌ای و یا دونل‌های تن به تن می‌شد و حالت فراری که از ننگ و بدنامی داشتند، حالا به مراتب کمتر وجود دارد.

فرد متمدن که در او عقل و دانش رشد یافته است، خیلی خشک و بی‌احساسات و تقریباً فاقد اخلاق می‌شود! در عوض تمام این عواطف و احساسات جای خود را به «نفع‌پرستی» می‌دهد، اما نفع مثبت نه موهوم. پول نه نام. عمل و واقع نه شأن و عنوان.<sup>۱</sup> این یک حقیقت است. اما نه حقیقت تلخ. چون طبیعی و بنابراین خواسته خدا است. ضمناً چیز تازه‌ای نمی‌باشد. چه، آن ایامی که بشر با تازیانه واهمه یا به شعله عواطف پیش می‌رفت، باز از پس پرده، حس سعادت طلبی و حساب نفع و ضرر در کار بود. حال چون ظاهرتر شده است، به نظر زننده می‌آید.<sup>۲</sup> و چون ما بنا به تجربه‌ای که از بسیاری مردم داریم، نفع‌پرستی را با آن نوع از خودپرستی که ملازم با پایمال

→ «عقل هر قدر قوی‌تر و عالی‌تر باشد، بیشتر به استدلال و منطق توجه دارد و هر چه زیادتر به اینها توجه داشته باشد، بیشتر خشک و یک‌دنده و دور از عشق و عاطفه می‌شود. عقل هرگز نمی‌گوید که در راه هم‌نوع خود گذشت و فداکاری کن! زیرا عقل هرگز حاضر به تحمل زیان و زحمت نیست. ولی عشق و محبت حاضر است که در راه دستگیری از هم‌نوع و کاستن از آلام آنها ضرر و ناراحتی را تحمل نماید. به همین جهت است که گفتیم عقیده مردم به گذشت و فداکاری خداوند (پس از حلول در کرشنا و بودا و مسیح) در روحیه و اخلاق آنها اثر دیگری غیر از آنچه عقل حکم می‌کرد، داشته است.»

۱. رجوع شود به کتاب «از خداپرستی تا خودپرستی» آنجا که از عقل فضول صحبت می‌شود. این کتاب بخشی از جلد هشتم مجموعه‌ی آثار است که با نام «مباحث علمی، اجتماعی، اسلامی»، در سال ۱۳۷۸ توسط شرکت سهامی انتشار چاپ و منتشر شده است (ب.ف.ب).

۲. روزی پای منبر یکی از وعاظ غیرمعروف شهر بودم. سوره «والعصر» (۱۰۳)، را تفسیر می‌کرد. از درک همین معنی بسیار متعجب و مسرور شدم. می‌گفت خداوند متعال در این سوره برای بیداری انسان متوسل به طبیعی‌ترین و مؤثرترین حربه گردیده است. حربه‌ای که در نهاد هر فردی موجود است. پای سود و زیان را در پیش کشیده است. قسم به عصر یا زمانه خورده و می‌فرماید «انسان زیان کار است! مگر کسانی که ایمان آوردند و عمل صالح انجام داده، همدیگر را به پایداری و حق توصیه می‌نمایند.»

نمودن حقوق سایرین باشد، اشتباه می‌کنیم و نفع مادی را جنبه آنی حیوانی داده، متضاد با نفع واقعی عقلایی می‌گیریم، این خصلت جزو صفات مذموم جمع‌زده می‌شود. در صورتی که مؤمن روشن‌فکر پاکدلی که از مساوات به ایثار پرداخته و با سراسر وجود، محو در خدمت خلق و خالق شده است، فردی به تمام معنی نفع‌پرست است. چه، اولاً: چون ذوق یا فضیلت شخصی و سعادت ابدی را در این طریق تشخیص داده است، چنین می‌کند. ثانیاً: بنا به عقیده‌ای که دارد، نتایج و منافع اعمال او بیش از هر کس عاید خود او خواهد شد. منتها چون شخص مؤمن، منافع خصوصی خود را توأم با منافع عمومی کرده است، او را به عوض نفع‌پرست، نوع‌پرست می‌خوانند.

به طوری که دیدیم، همین حس نفع‌پرستی بود که طی قرون تکاملی، بشر وقتی تکیه به ارکان تجربه نمود و به نور عقل و علم روشن شد، او را پله پله به طریق مستقیم نزدیک کرده و روزبه‌روز به سر منزل سعادت دنیا نزدیک می‌نماید. آن جاده خاکی و پای پیاده بشریت که او را به هدف انبیا باید برساند، همین نفع‌پرستی و حساب سود و زیان یا «اِتِّغَاءٍ مِنْ فَضْلِ اللَّهِ» است که فعلاً تنها رابط خلق و خدا می‌باشد و پیغمبران نیز به طوری که خود گفتند، وظیفه آنها تحریک این حس بوده و آنها یک عده مبشرین و مندرین (مژده‌دهنده و بیم‌دهنده یعنی اخطارکننده) بوده‌اند.<sup>۱</sup>

### «جامعه» شاگرد قدیم دین و رقیب جدید آن

در خاتمه مرحله دوم از راه طی شده، چون ارتباط نزدیکی مابین عبادات و خدمت به خلق یا خدمت به اجتماع دیدیم، بد نیست نظری به جامعه و جامعه‌شناسی انداخته، روابط آن را با دین، مخصوصاً عکس‌العملی که در مقابل دین ابراز داشته و می‌دارد، مطالعه نماییم.<sup>۲</sup>

همان طوری که در تاریخ هر جا از اقوام متمدن قدیم صحبت می‌شود، در پیشاپیش آثار و احوال آنها مجسمه‌های خدایان رژه داده می‌شود و ذکر ادیان به میان

۱. بعضی از مبلغین عیسوی اتفاقاً همین تحریک حس نفع‌پرستی یعنی وعده بهشت و جهنم یا صحبت اجر و خسران را که در اسلام هست و با جنبه اخلاقی تقریباً خالص مسیحیت منافات دارد، بر اسلام خرده می‌گیرند. در صورتی که دیدیم این خود از خصوصیات بشر متمدن تکامل یافته بود و آخرین تکیه‌گاه تبلیغ و تحریک می‌باشد.

۲. در این بحث و بحث آینده مطالب مربوط به جامعه‌شناسی بیشتر مأخوذ از کتاب «جامعه‌شناسی» یا «علم الاجتماع» تألیف آقای دکتر یحیی مهدوی استاد دانشکده ادبیات (چاپ ۱۳۳۳ نشریه ۲۲۳ دانشگاه تهران) می‌باشد. بعضی عبارات داخل «.....» نیز خلاصه شده از متن کتاب است.

می‌آید، در جامعه‌شناسی این اصل کلی محقق و مقبول شده است که محرک و عامل اولی و اساسی در جوامع بشری معتقدات دینی بوده است. طی هزاران سال دین با زندگی فردی و با اخلاق و حقوق و سیاست که باعث ایجاد مؤسسات اجتماعی می‌باشند، آمیختگی و بر آنها حکومت مطلقه داشته است. حتی در ملت‌های پیشرفته‌ای مانند یونان و روم همه چیز آنها از ازدواج و اداره خانه و زراعت گرفته تا انتخاب رئیس‌جمهور و تصمیم به جنگ و صلح در سایه و سلطه عقاید دینی (پرستش ارواح اجداد) انجام می‌شده است و وقتی با گرویدن به مسیحیت معتقدات آنها عوض شد، یک باره شکل اجتماعات و جریان زندگی و تاریخ آنها نیز عوض شد.<sup>۱</sup>

بعدها که پیکر اجتماع رشد کرد، و مانند پیکر انسان به تقسیم وظایف و تخصص اعضا پرداخت، دین و اخلاق و حقوق و سیاست هر یک به مؤسسات جداگانه‌ای سپرده شد و مستقل از یکدیگر گردید.

بدیهی است تا میان افرادی وحدت هدف و پای‌بند بودن به مقررات معین و اعتماد و امنیت وجود نداشته باشد، جمع شدن آنها به گرد یکدیگر و برقراری ارتباط و مبادله که تعریف جامعه‌شناسی است، صورت پذیر نخواهد بود. آن چیزی که جوامع را تشکیل می‌دهد و نگاه می‌دارد، علقه‌های معنوی و همفکری است که در سایه‌ی آن همکاری و استفاده‌های مادی میسر می‌شود. خصوصاً در جوامع قدیم که حکومت مرکزی قوی و سازمان‌های قضایی محکم وجود نداشته و مردم بالطبع خودخواه و نسبت به سایرین مانند درندگان بی‌رحم بودند.

در ادیان توحیدی نیز دیدیم، تا چه اندازه به روابط و وظائف فرد، در برابر پدر و مادر و فرزند و بعد نسبت به رَحِم و همسایه و هم‌کیش و هم‌نوع اهمیت داده، هم خود را به تأمین عدالت و محبت و خدمت که پایه‌ها و پیوندهای اجتماع است و به جلوگیری از تعدی و خیانت و تفتین، که سم‌های متلاشی‌کننده آن می‌باشد، مصروف داشته است. تا جایی که گفتیم عبادت خدا اگر مترادف با خدمت به خلق نباشد، متقارب و البته متجاوز از آن است.

اما آثاری که جامعه داشته و خدمتی که به علم و تمدن و اخلاق یعنی به طور کلی به عالم بشریت و ترقی و تکامل انسان کرده و می‌کند، از قدیم تا اندازه‌ای مشهود و منظور بوده و علم جامعه‌شناسی برجستگی خاص به آن داده است و در مورد اخلاق چنین ادعا می‌کند:

۱. به کتاب «تاریخ تمدن قدیم»، تألیف Fuste de Coulanges ترجمه آقای نصرالله فلسفی مراجعه شود.



«جامعه بهترین وسیله برای محدود ساختن و ملایم کردن شهوات فردی است و با پروراندن تمایلات عالییه و عواطف لطیفه و تلقین وظیفه دوستی، مبدأ و اصل تمام اعمال اخلاقی را که تملک نفس و از خود گذشتگی است، تقویت می‌نماید. حیات اجتماعی سرچشمه اخلاق است. از این روی جامعه اگر از جهتی فعالیت افراد را محدود و مشروط می‌سازد، از جهت دیگر ایشان را از قید اسارت و بندگی نفس سرکش آزاد می‌سازد.»

جوامع (اعم از جوامع دینی قدیم تا قرون جدید و جوامع ظاهراً آزاد فعلی) به این ترتیب دارای آداب و مقررات و مؤسساتی شدند که اراده خود را از راه‌های مختلف بر افراد تحمیل و آنها را از ولادت تا مرگ «تربیت» می‌کنند و این تربیت اجتماعی را از نسلی به نسل دیگر منتقل و تکمیل می‌نمایند. در حقیقت باید گفت: جامعه بهترین مکتب برای پرورش انسان می‌باشد. به مقیاس کوچک، یک نوع مذهب است که افراد را میان خوف و رجاء، محرومیت و انتفاع به یک حد اعتدال نگاهداشته، فرایض و تشریفاتش را طوری بر آنها تحمیل می‌نماید که غالباً افراد بدون توجه و گلایه اجرا می‌نمایند و پیش می‌روند. این فرایض و تشریفات به طوری که قبلاً اشاره شد از همان نوع بعضی عبادات و اعمال مذهبی می‌باشد.

جامعه در واقع شاگرد دست‌پروده دین می‌باشد که چون در حدود و اُمورش به سطح فکر و به زندگی افراد، نزدیک و برای آنها محسوس می‌باشد و پایه‌پای مردم جلو می‌رود، آسان‌تر و بهتر از ادیان توانسته است درک شود و در تربیت انسان نفوذ و اثر داشته باشد، حتی ادیان اصلی را به لباس و قالب خود در آورده، مانند زبان و سایر مؤسسات اجتماعی بر افراد تحمیل کرده است.

جامعه‌ها به تدریج رشد کردند و قوت گرفتند. این قوت اجتماعات که به صورت آداب و سنن و عادات و حکومت و جلوه‌های دیگر ظاهر می‌گردد، قرن به قرن شدت یافته، به جایی رسید که در قرن معاصر، هریک از مؤسسات توانست به اتکای افکار و علاقه عمومی روی پای خود ایستاده، استحکام و استقلال بیابد؛ خصوصاً خود را از قید اطاعت و ارتباط با دین خارج سازد. لذا سیاست از دین جدا شد. قضاوت استقلال یافت. اخلاق جدیدی به نام اخلاق اجتماعی و عواطف بشری در مقابل اخلاق مذهبی قد علم کرد<sup>۱</sup>...

۱. نقل از کتاب «جامعه‌شناسی»:

رفته‌رفته برای مردم این تصور «احساس شد» که جوامع مانند جوان بالغ شده، می‌توانند (یا خواهند توانست) از خانه پدری و از شاگردی ادیان خارج شده، با حفظ مختصر محبت و بازدیدهای تشریفاتی ماهیانه و سالیانه، به وسیله دارایی و با بینایی خود زندگی جداگانه آزادی در پیش بگیرند. چنین گفتند و می‌گویند که دین زمانی و برای مردمی لازم بود که شعور آنها رشد کافی نکرده و اجتماعاتشان افراد را در چارچوب محکم وظایف و در شاهراه روش تعلیم و تربیت در نیاورده بود. این تلقینی است که در واقع جامعه به افراد خود کرده و می‌کند.<sup>۱</sup>

به این ترتیب جامعه‌ای که از روز اول شاگرد و بلکه فرزند دین بود، نه تنها به لحاظ تربیت و تحمیل مقررات شبه مذهبی به همکاری و همچشمی با استاد پرداخته است، بلکه با او رقیب و مدعی نیز گردید!

رقابت و سرکشی جوامع در برابر ادیان هزاران سال پیش از آنکه زمزمه آزادی راه بیندازند و پرچم استقلال برافرازند، شروع شده و جامعه‌ها خود دکان‌هایی در مقابل خدا باز کرده بودند. یکی از این دکان‌ها دکان زرق و برق و ریا است. توضیح آنکه اجتماع نه تنها روی آداب و اعمالی که به دستور و به خاطر او از ناحیه‌ی افراد انجام می‌شود، قدرتِ جاذبه‌ی عمیقی داشته و مردم را وادار به حساب پس دادن، یعنی ارائه و اثبات وظایف و خدمات مربوطه می‌نماید، بلکه از راه همین توجه و احتیاج عموم و وجود خریداران اجتماعی است که بازار امتعه‌ی هنری و ذوقی و علمی و حتی اخلاقی و دینی مانند امتعه‌ی مادی زندگی، گرمی و ارزش پیدا می‌کند. هر صاحب هنر و فضیلت، اگرچه خود مفتون و مشغول محصول خود باشد، بیشتر به «هوای» اجتماع یعنی جلب نظر و تحسین و توجه مردم است که تشویق و تحریص می‌شود. فرد بشر «خدای اجتماع» را خیلی آسان‌تر تصور و اطاعت می‌کند تا خدای مطلق را. بسیاری از آداب و خُلقیات و ریاضت‌ها و عبادات دینی، اگرچه

→ «... و دین یگانه مظهر احساسات اجتماعی و نگاهبان جامعه و مانع فساد و از هم پاشیدن آن بوده است. و نه تنها... اخلاق و حقوق از آن منشعب گشته است، بلکه آنچه هم که بعداً فلسفه مورد بحث خود قرارداد در قلمرو ادیان جای داشت...»

۱. Auguste comte واضع علم الاجتماع معتقد به قانون کلی حالت سه گانه بوده و سیر جوامع و ملل را در سه مرحله‌ی متوالی خلاصه می‌نماید: حالت الهی و جنگی، حالت ماوراءالطبیعه و قضایی، حالت مثبت و صنعتی.

امروز دیگر این عقیده مبنای مقصد علم الاجتماع نمی‌باشد.

اسماً به قصد قربت مطلقه یعنی صرفاً برای خدا می‌باشد، ولی نظر مردم (نظر مادی و انتفاعی، همچنین نظر معنوی و اعتباری) فوق‌العاده در این زمینه با «خدا» شرکت داشته است و ریا در تمام ادوار و نزد تمام افراد حتی عباد و زهاد نقش بزرگی بازی می‌کرده است.<sup>۱</sup>

جامعه دکان گرم و معامله‌گر حضوری و نقدی در مقابل دکان نسیه خدا باز کرده است. به احتمال قوی اگر دکان ریا در کار نبود، بازار خدا، از این هم که هست، خیلی کسادتر می‌شد! به میزان وسیعی اجتماع در متدین کردن و در ترویج فضائل و تحمیل انضباطها دخیل می‌باشد.

ولی استاد پیر و صاحب سرمایه اصلی یعنی دین از آن همکارهایی نیست که با رقیب جوان، کینه‌توزی و انتقام‌جویی کند. سهل است خیلی هم از او حمایت کرده و می‌کند. صرف نظر از اینکه با تعلیمات خود، تمام وسائل و لوازم ایجاد و رشد اجتماع و موانع تزلزل و زوال آنرا سفارش کرده است، به‌طور مستقیم نیز دستورهای اکید در تشکیل و تحکیم آن می‌دهد. مثلاً در اسلام می‌بینیم با چه تدابیری ترتیباتی از قبیل اعیاد و عزاهای مذهبی و عیادت و دید و بازدید و ملاقات و تجمعات دیگر

۱. اتفاقاً در طبقاتی که محصول یا متاع آنها کم و بیش جنبه معنوی دارد و به‌طور مستقیم به نرخ کالاهای مادی مبادله نمی‌شود، این توجه و احتیاج به «نظر مردم» که در منطق شرع چیزی جز فعل حرام ریا و یک نوع شرک به خدا نمی‌باشد، خیلی بیشتر قوت و رواج دارد. مانند فضلا، دکترها، نویسندگان، مربیان و رؤسای ملی خصوصاً روحانیون. در این طبقات که نام و مقام آنها تا اندازه‌ای در دست و در چشم مردم است، طبعاً تمایل به تظاهر و تصنع زیاد شده و جزء سنن و خصوصیات صنفی می‌گردد. آنجا هم که تظاهر و تصنع پا گذاشت، کم‌کم فرشته حقیقت و صفا رخت برپسته، جای خود را به شیاطین مکر و حسد و بخل و رقابت و جهل و غیره می‌دهد. شرایط و صفاتی که لازمه مشاغل تربیتی و رهبری است به کلی از دست می‌رود و معکوس آنها می‌آید. آنوقت مردم باید از این طبقه دین و اخلاق خود را مانند ادب‌آموختن لقمان حکیم بیاموزند.

البته باید انصاف داد که احراز چنین مشاغل و استعداد چنین وظائف امر بسیار مشکل و ریاضتی است که فقط عده قلیلی به آن توفیق می‌یابند و برای نیل به آن، تملک نفس فوق‌العاده و استغناء و استقلال کامل مادی لازم دارد. مع‌ذلک از طرف جامعه پیروان باید کنترل شدید اعمال شود. همان‌طور که در شرع انور، مزد گرفتن در مقابل وظایف دینی را که یکی از آنها امر به معروف و نهی از منکر و تعلیم و ترویج دین می‌باشد، حرام کرده است و غیبت نمودن از علما یعنی انتقاد و کنترل روی آن‌ها را حلال نموده است. مثل اینکه ناگزیر باید امر معاش و مقام از امر دین تفکیک شود و از ممر کسب و کار مانند سایرین تأمین گردد، همچنان که در صدر اسلام سیره امامان بوده است. و به لحاظ نظری برای اصلاح اشتباهات و انحراف‌ها راه انتقاد معقول باز باشد.

در حال این مسئله به‌طور کلی موضوع جالب توجهی در روان‌شناسی فردی و روان‌شناسی اجتماعی می‌باشد.

برانگیخته، عبادت را که امر خصوصی بین خالق و مخلوق می‌باشد، تأکید کرده که بهیئت اجتماع باشد. مساجد را برای موعظه و مشاوره و مذاکره وسعت و کثرت داده است (در زمان حضرت رسول و خلفا مساجد علاوه بر نماز محل همه گونه تجمع و اتخاذ تصمیم‌های عمومی مؤمنین بوده است) و سالی یک بار مسلمین را از تمام نقاط زمین برای حج خانه خدا در مشعرالحرام و عرفات در ساده‌ترین وضعی که هرگونه امتیازات مال و مقام و نژاد محو می‌شود، جمع می‌کند. حضرت امیر زندگی در سواد اعظم، یعنی شهرهای بزرگ را توصیه می‌نماید و حضرت رسول (ص) تا آنجا پیش می‌رود که می‌فرماید «يُدَاللَّهُ مَعَ الْجَمَاعَةِ»: دست خدا با جماعت و در جامعه است!

آری دست خدا با جماعت و در جامعه است. به گفته‌ی کتاب «جامعه‌شناسی» که چکیده تحقیقات و نظریات علمای بزرگ و اخیر این فن را خلاصه کرده است، «عمل اجتماع از طریق تعلیم و تربیت، متخلق ساختن نوباوگان به خُلق و خوی و آداب جامعه می‌باشد». اجتماع یک مکتب واسط و خدای کوچک است که انسان را اجباراً از صدف تنگِ خودبینی و خودپرستی خارج ساخته، مردم‌شناس و تا اندازه‌ای نوع دوست می‌نماید. به طوری که در فصل آخر کتاب خواهیم گفت، در اشخاص علاوه بر وجود فردی، یک وجود اجتماعی ایجاد می‌نماید. تمرین آداب دینی در او ایجاد می‌کند. پس دست خدا در اجتماع و با اجتماع است.

دین از این رقیب پر ادعا ضرر که نمی‌بیند و دکانش بسته نمی‌شود هیچ، سود فراوان هم می‌برد و این مکتب واسط را برای انتقال از حالت مردم‌شناسی و نوع‌پروری به حالت نهایی دینی یعنی «وجودشناسی» و خداپرستی به کار می‌برد و بسیار گرامیش می‌دارد.

### مسئله‌ی بی‌نیازی جامعه از دین و عبادات

مع‌ذلک نه چنین است که اجتماع امروزی (و آینده) دنیا بی‌نیاز از دین شود و این دست خدا دیگر در جوامع در کار نباشد.

در همان اجتماعات شاداب پر نشاط و با جوش و خروش اروپایی که بنا به تبلیغات تماشاچیان سطحی و سیاحت‌گران ولگرد اروپارفته اروپاندریده، به کلی منفک از دین گشته، بلکه مخالف با آن شده‌اند، اولاً: اکثریت، با مسیحیون معتقد است که فعالیت‌های فراوان و مؤثر دارند و بنا به تشخیص علمای جامعه‌شناسی، استقلال

تأسیسات مدنی و سیاسی از تأسیسات دینی، دلیل استغنا از دینداری نیست، بلکه یک نوع تقسیم و تخصیص می‌باشد. ثانیاً: همان عواطف و انضباط‌های اخلاقی بسیار عالی که در اروپا (مخصوصاً اروپای شمالی) دیده می‌شود و تهذیب اخلاقی که در شتون فردی، مخصوصاً اجتماعی حکومت می‌کند، چیزی جز میراث تصفیه شده دو هزار سال تعلیمات دینی نمی‌باشد. این تربیت طوری در عروق و عادات آنها پایه‌ی تکامل اجتماعی ریشه دوانده و مزه‌اش در زیر دندان‌ها جایگزین شده است که مانند یار دلپسندِ دلچسبی به هر عنوان باشد، آن‌را نگاهداری می‌نمایند.<sup>۱</sup> ثالثاً: (مطلب کلی‌تر و اساسی‌تر) اگر دست خدا و دین از سر اجتماع برداشته شود، دور تسلسلی پیش می‌آید که نتیجه‌اش گيجی و سرنگونی است.

توضیح نکته اخیر آنکه اجتماع و فرد دو عنصر متمایز و مستقل نبوده، در عین آنکه اجتماع بر فرد حکومت می‌نماید، خود ساخته و پرداخته و ترکیب یافته از افراد می‌باشد و حاصل جمع جبری افکار و افعال آنها است که به صورت نظریات و سوانق اجتماعی ظاهر و قاهر می‌شود. افراد در اجتماع مؤثراند، همان‌طور که جامعه در فرد اثر دارد. بعضی افراد بیشتر و بعضی کمتر. حتی آنها که رهبر و گرداننده اجتماع می‌باشند و به صورت ظاهر رئیس و صاحب اختیار می‌باشند، توفیق آنها وقتی حتمی می‌شود که آمال و حالات اکثریت را خوب تشخیص دهند و خوب تبعیت کنند. جمع و فرد دو واحد مختلف که یکی بتواند دیگری را هدایت و تربیت کند، نیست، بلکه دو واحد وابسته مختلطِ متحدی می‌باشند که مجموعه آنها باید از «خارج» رهبری و نگاهداری شود. جامعه‌ای که اجزاء آن بیکاره و فاسد باشد، به طوری که در بحث آینده با ذکر شاهدِ مثال شرح خواهیم داد، هیچ‌گاه ممکن نیست از میان آن، چشمه‌های حرکت و صلاح بجوشد و نفرات ضایع را اصلاح نماید. سهل است اگر اقلیت درستکار و خیراندیشی در آن جمع باشد، آنها را به طور غیرمستقیم مغلوب و منحل و یا مجبور به سکوت می‌نماید.

این «خارج» که جامعه‌ای را رهبری می‌نماید، از یک طرف ملل مجاور و همسایه‌های رقیب، یعنی به تعبیر عمومی‌تر، جامعه بشری می‌باشد و از طرف دیگر

۱. عجیب است، همین فضایل اخلاقی و محاسن اجتماعی که امروز با رشک و حسرت درباره‌ی ملل مسیحی اروپایی وصف می‌کنیم، آنها در صد سال پیش و پیشتر از آن با اعجاب و تحسین درباره‌ی ملل اسلامی شقی نقل می‌کردند. (رجوع شود به کتاب جدیدالانتشار و بسیار نفیس «عذر تقصیر به پیشگاه محمد و قرآن» تألیف داوینورت ترجمه آقای سید غلامرضا سعیدی).

احتیاج زندگی یا طبیعت است. به عبارت دیگر همان دستگاه خلقت و مشیت خالق است. مشیت حق و ناموس طبیعت، امروز هم مانند دیروز، مالکیت کلی و حکومت عالی را دارد. منتهی سابقاً قدرتش را مستقیماً بر دوش فرد بیابانگرد وحشت زده وارد می کرد و اراده اش را از طریق عقاید و عبادات فردی تحمیل می نمود و امروز از طریق اجتماع عمل می کند؛ اجتماعی که می خواهد زنده بماند و پیش برود. اما آن اجتماع که بخواهد از مقررات طبیعی زندگی و نوامیس عمومی خلقت سرپیچی نماید، یا اجرای این مقررات را از افراد خود نخواهد، البته آزاد است چنین باشد. ضابطین دستگاه خدائی فوری به جلب و ضرب متخلفین نمی پردازند. صبر خدا زیاد است. مهلت می دهد. دستگاه طبیعت، به مقیاس عمر ما و به حساب مشاهدات ما، دستگاه کندی است، ولی محکم و انتقام جو می باشد. چنین جامعه سرکش سراسیمه سقوط را در پیش خواهد گرفت و به پای خویش به قبرستان هلاک خواهد رفت! ...

اجتماع نمی تواند از عقیده و هدف یا از مسلک و مذهب بی نیاز باشد و چون لازمه ی پیشرفت و وصول به مطلوب اجتماعی، همان وجود اعتقاد و علاقه فرد فرد افراد و حضور پلیس درونی می باشد، باز مسئله برمی گردد به اینکه فرد انسان نمی تواند در این دنیا بی بند و بار زندگی کند.

اشتراک هدف و وحدت عمل همان امر خارجی است که باید خود به خود بر اجتماعی تحمیل شود (مانند مواقعی که در اثر حمله دشمن یا گرفتاری های سخت روزگار حیات همگی به خطر افتاده، تمام افراد - اگر سالم و بیدار باشند - اختلافات را کنار گذاشته و متحداً برای دفع دشمن مشترک دست اتحاد به یکدیگر می دهند و حرکت می کنند) و یا آنکه روی عقیده قلبی و ایمان معنوی بالا اجتماع دنبال آن بروند. چه وحدتی در دنیا عام تر و جامع تر از خدا؟!!

تا اینجا به لحاظ اداره داخلی اجتماع بود، اما به لحاظ روابط خارجی اجتماع: همان مسائلی که سابقاً در روابط دو فرد با یکدیگر به لحاظ منع مزاحمت و امکان معاضدت مطرح بوده و محتاج و منتهی به مقررات و معتقدات دینی می شد، حالا به دفعات کمتر، ولی به مقیاس خیلی بزرگ تر در روابط دو اجتماع پیش می آید. به فرض که اجتماعات موفق شده باشند در داخل خود نظم برقرار سازند و مصالح و اراده جمع را بر فرد تحمیل نمایند، ولی در برخورد اجتماعات با یکدیگر می بینیم، با چه شدت و آثار ناگوار تشتت ها، رقابت ها، تضاد منافع و عقاید، خودخواهی ها، مقاومت ها،

یعنی به طور خلاصه عوامل و موجبات جدایی عرض اندام می کند و در داخل جامعه طبقات را به دشمنی و مخالفت با هم وامی دارد و در خارج از جوامع هر چند سال به چند سال، چه مصائب عالم سوز برای بشریت فراهم می آورد! بنابراین برای نجات و سعادت انسانیت، نه تنها از شدت احتیاج به یک مقررات و انضباط که از روی عقیده و دل اجرا شود، کاسته نشده است؛ بلکه خیلی هم مسئله حادثه و عمومی تر گشته، اجتماعات و افراد هریک در مقام خود ناگزیر به رعایت آن می باشند. بدیهی است تا وقتی که چنین وحدت فکری و قلبی فراهم نشود، کشمکش های داخلی و جنگ های بین المللی روز به روز شدیدتر و مخوف تر خواهد بود.

این دین یا هدف معنوی باید به قیاس ادیان فردی قدیم فوق العاده محکم تر و قوی تر و مخصوصاً عام و مشترک باشد تا مورد قبول و مشمول همه گردد. جوامع بین المللی و سازمان های سیاسی با اعلامیه های جهانی خود، به طوری که می بینیم، بازیچه های اقویا است و هرگز از عهده چنین مهم بر نمی آیند.

ولی چه عمومیت و سهولتی بالاتر از ایده خالق و پروردگار جهان؟!

این خلعتی است که پیغمبران، در ایامی که نطفه اجتماعات متمدن امروز در رحم تاریخ بسته می شد، پیشاپیش برای نوزاد به ارمان آورده اند. خلعتی که هم در ایام صباوت و بازی گویی به کار آمد و هم برای دوران رعنائی و رشد عقلانی مورد احتیاج و استفاده اش می باشد.

پس به طور خلاصه، جامعه فرزند دست پرورده دین می باشد. با دین به وجود آمده، با دین بزرگ شده، (تا اینجا را علم الاجتماع قبول دارد) و با دین پیش می رود (این قسمت را پس از آنکه دید، قبول خواهد کرد). مقصود از دین البته به معنای اعم و اجتماعی آن است که با دین های اصلی و حقه همیشه منطبق نیست. جامعه شاگردی است که به خیال خود با استاد رقابت می ورزد؛ ولی عملی جز زمینه سازی و تدارک مشتری برای صاحب کار اصلی نمی کند!

نکته اخیر اهمیت خاص داشته و لازم است راجع به آن توضیح بیشتری داده شود. زیرا که در مرحله سوم از راه طی شده نیز به کار می آید و اصلاً اساس و معمای راه طی شده می باشد.

قبل از این بحث، یک توقف محدود در تأثیرات متقابل جامعه و فرد و میزان احتیاج به دین در جوامع مختلف می نمایم و بعد به دنبال مطلب برمی گردیم.

### دین در جامعه‌های غربی و شرقی

در اینجا لازم است باز حاشیه رفته و یک فضولی در جامعه‌شناسی بنمائیم. همان‌طور که در مقدمات این علم تصریح می‌نمایند، اصل کلی در علم الاجتماع این است که هیچ اصل کلی در آن وجود ندارد. منشاء و عامل امور اجتماعی هر جامعه را در خود آن جامعه و با توجه به واقعیات باید جستجو نمود. بنابراین آنچه را که محققین اروپایی و آمریکایی می‌نویسند (و همکاران ما ترجمه می‌نمایند) و از راه مسامحه قید «جوامع اروپایی» را فراموش می‌کنند در صدر آن بگذارند، نباید چشم بسته و صددرصد به جوامع شرقی، مخصوصاً به ایران خودمان تعمیم بدهیم. فضایل و فوائدی (به اصطلاح فرانسه) که به‌طور کلی و با خوش‌بینی تمام، چه در این علم و چه در گفتارها و استدلال‌های رایج عمومی به جامعه نسبت می‌دهند، در عین آنکه اصولاً صحیح است و جمع‌شدن چند نفر به دور هم، در هر حال آنها را وادار به رعایت مقررات و ترتیباتی می‌نماید که به لحاظ پیشرفت مقاصد و اصلاح اخلاق جمعی روی هم رفته مفید واقع می‌شود و در اجتماعات بزرگ اقدامات به مقیاس و اهمیت و دقتی می‌رسد که ناچار باید آنها را جدی و دقیق تلقی نمود و این خود تشویق و تربیتی از صحت و دقت فعالیت می‌باشد. این نکته را هم نباید از نظر دور داشت که به‌میزان مهمی، نظریات و استنتاج‌های علمای جامعه‌شناسی اروپا مبتنی و متوجه جوامع خودشان است.<sup>۱</sup> جوامعی که به قیاس جامعه‌ی ما «سالم و فعال» می‌باشد و روی هم رفته پا برجا و موجه و مشرف به بهبود و پیشرفت است، در میان افراد فعال و طالب کمال، کالاهای اجتماعی مفید و عالی مانند مسابقه‌های ورزشی و اشتغالات ذوقی و هنری و کتاب‌های علمی و خدمات اجتماعی مشتری پیدا می‌کند. به این ترتیب در چنین جوامعی افکار و اعمال مفید بر سبیل تصاعد هندسی روبه افزایش می‌گذارد. اما در اجتماع خاموش فاسد، اشعار و تصنیف‌های پستِ رخوت‌آور و شهوت‌انگیز خریدار نقد پیدا می‌کند. کتاب‌های پوچ و مضر بیشتر تکثیر و تجدید چاپ می‌شود. مؤسسات و محیط‌های کثیف پر از فساد رونق و شکوه پیدا می‌کند. آن وقت در چنین اجتماعی اگر احیاناً جوان‌های معدودی به ارث و تربیت خانوادگی

۱. کما آنکه هر وقت آنها (و مترجمین ما) راجع به آثار دین انتقاد و اظهارنظری می‌نمایند، به‌طور محسوس مدرک و مرجعشان، که در جامعه‌های غربی معروف و معمول شده است، دین مسیحیت می‌باشد و اگر از اسلام و جواب‌هایی که اسلام اصیل به مسائل روز و احتیاجات اجتماعی داده است اطلاع می‌داشتند، طور دیگر قضاوت می‌کردند.



یا به نبوغ و برخورد زندگی، استعدادها و علایق خوبی پذیرفته باشند، مؤسسات خراب آنها را به طرف خود می کشانند و هم‌رنگ جماعت (یا لگدکوب جماعت) می کنند.

بنابراین جامعه اگر آثار تربیتی خوب دارد، تأثیرات سوء هم دارد و چون امور اجتماعی را باید در حاشیه عادات و آداب رایج محل جستجو و مطالعه کرد، یک منبع اطلاعات و تحقیق برای جامعه‌شناسان ایران، همان مفاصد و رذایل اخلاقی و عادات و معایبی باید باشد که از نام بردن آنها ننگ داریم.

نگارنده در حوالی سال ۱۳۲۸ در حزب ایران یک سخنرانی مختصر تحت عنوان «فحش و تعارف در کشور ایران» ایراد نمود که ظاهراً مورد توجه و قبول قرار گرفت. در آنجا ضمن تقسیم‌بندی و ترتیب انواع فحش‌های متداول نشان داد که زبان فارسی اگر به لحاظ علمی و فنی و سیاسی خیلی فقیر است، به لحاظ فحاشی از هر زبان دیگر پرمایه‌تر است! همین‌طور اگر در میان طبقات پایین و در مقام خصوصی فحش رواج دارد، قرینه آن در طبقات بالا و در مقام رسمی تعارف و تملق حکم‌فرمایی می‌کند. وجه اشتراک این دو خصلت اجتماعی پیشرفت فوق‌العاده‌اش که مرکب اغراق و مبالغه در منطق ملی ما پیموده، لفظ و کلام مانند چرخ‌هایی که در حال حرکت سریع از اتومبیل جدا می‌شود و به وضع خطرناکی راه خود را پیش می‌گیرد، به کلی از معانی و مفاهیم خود افتراق و انفکاک یافته، دیگر همراه و حامل معنی نمی‌باشد. به طوری که مردم برای رساندن مکثات خود (بغض و نفرت، یا احترام و محبت) هر کلمه‌ای را که به کار می‌برند، می‌بینند مانند غذای بی‌نمک و بی‌مزه اثر لازم را در ذائقه کرخ شده طرف ظاهر نمی‌سازد و مجبور می‌شوند دائم بر فلفل نمک و بر چاشنی غذا بیفزایند و هر دم کلمات و اصطلاحات و مضامین تندتر و بنابراین از حقیقت دورتری به کار ببرند... البته عادت به فحش و تعارف (که چانه‌زدن در معاملات و اغراق در محاوره نیز از همان فامیل می‌باشد)، برای ما افتخاری نیست؛ امتیازی است که مشخص نفسانیات فردی و خصال اجتماعی ما می‌باشد و درجه بی‌قیدی و بی‌علاقگی ما را به حقیقت و به دقت می‌رساند و پای‌بند نبودن به اصول و حقایق را منعکس می‌سازد. شاید هیچ ملتی در دنیا مانند ما این اندازه به اصول و مقدسات بی‌اعتنا نیست و با موضوعاتی مانند حقیقت، شرافت، وطن، آزادی، ملت، حق، دیانت و غیره این‌طور بازی نکرده و نمی‌کند و تا این حد خود را به عدم توافق

دل و زبان مجاز نمی دانسته و نمی داند.

همه چیز در ایران به لفظ و اسم می آید، ولی قلب معنی می کند. از مؤسسات اجتماعی و سیاسی و علمی و اخلاقی اروپایی ما چیزی کسر نداریم. عرفان، مذهب، خیرات و غیره. ولی تمام اینها اگر صد درصد نباشد، بیش از نود درصد صورت ظاهر و لفظ است و چه بسا در عمل درست حالت و اثر عکس دارد...

این نکته واقعی است اجتماعی؛ نمی گویم در اروپا و آمریکا این طور نیست؛ ولی در ایران است که شدت و عمومیت و قدمت آن دیده می شود و باید مبنای نظریات جامعه‌شناسی ایران و مبدأ اقدامات اصلاحی قرار گیرد.

اصولاً جوامع شرقی و غربی، زمین تا آسمان فرق دارند. از علمای جامعه‌شناسی که می گویند، پیدایش هر امر و عادت در اجتماع (به اصطلاح آنها مؤسسه) معلول اوضاع و احتیاجات خود آن اجتماع است، پرسید چه دلیل دارد که کلیه مذاهب بلااستثناء (بدون توجه به بطلان یا صحت آنها) از مشرق زمین طلوع کرده است؟ جواب آیا غیر از این می تواند باشد که روحيات و شرایط و احتیاجات در جامعه‌های شرقی چنین ایجاب می کرده است. روحیه و شرایط فکری و زندگی شرقی با اروپایی و آمریکایی فرق بسیار داشته و دارد.

افراد اروپایی، در عالم مقایسه و نسبیّت، خیلی معتدل تر و ملایم تر از ماها می باشند و به غرایز فطری و طبیعی زندگی نزدیک تراند. اخلاقاً و بدناً سالم تر و در شئون مختلف زندگی متحرک تر و شاداب تر و سازنده تراند. اگر به آنها برنخورد و ما به خود نگیریم و اگر نشان انسانیت را در میزان اختیار و آزادی و درجه انحراف از حالت اعتدال طبیعی بگیریم، غربی ها به حیوانیت نزدیک تراند تا شرقی ها! در مشرق زمین از اعصار بسیار قدیم، اگر تعدی و تجاوز و فساد و تنبلی زیاد وجود و قوت داشته است، به جبران آن نمونه‌های نادر ولی بسیار اعلای صفای دل و عرفان و زهد و ریاضت و شهادت و عشق خالص به حق، در طرف دیگر غریزه حیوانی پیدا شده؛ به طوری که ادبیاتمان شاهد گویای آن می باشد. هم تمایل به انحطاط و فساد زیاد دیده می شود و هم گاه گاه توجه به اعتلاء و عروج. در اروپا ذائقه علمی و صنعتی شدید است، در مشرق زمین ذائقه فلسفی و عرفانی و الهی. در اینجا اجتماع، از یک طرف با اکثریت آسایش طلب و شهوت پرست و مردم خودخواه، تشنگی شدید خود را به مقررات و معتقداتی که اقویا و متمکنین را ترمز کند و ضعف را حمایت و

امیدواری و حرکت بدهد، احساس می‌نموده است؛<sup>۱</sup> از طرف دیگر نمونه‌های نخبه‌ای پیدا می‌شده است که درک معانی لطیف و کمالات عالیه فوق حیوانی انسانی را بنمایند<sup>۲</sup> و مهبط وحی الهی قرار گیرند...

این است که ادیان همیشه از ارتفاعات جبال افکار و آمال مشرق زمین سرچشمه گرفته و پس از آنکه در دره‌های تنگ و دور از نظر آسیا باغات مصفایی را مشروب کرده‌اند، در جلگه‌های اروپا و آمریکا گسترده شده و با اراضی همسطح گردیده و محصول‌های فراوان به بار آورده‌اند.

اگر جوامع اروپایی به دلایلی که گفتیم، احتیاج به دین داشته و خواهد داشت جامعه‌های شرقی (خصوصاً ملت با هوش و در عین حال تنبل و سست مسلک و ظاهر آرای ایرانی) به دلایل بیشتر و قوی‌تری ناگزیر از معتقدات دینی متقن می‌باشد. تاریخ ایران (و شاید سایر ملل شرق) نشان داده است که هر جنبش و عملی که شده، تنها در سایه دین انجام گرفته است.<sup>۳</sup> هر وقت به چیزی عقیده و ایمان داشته، حرکتی کرده است و حرارتی در خود دیده است و هر وقت نداشته، خوابیده است.

نژاد ایرانی آن شهباز بلندپروازی بوده است که اگر در اعلاعلین مراتب بالای

---

۱. این تشنگی و احساس احتیاج حالا هم هست. بسیار کسانی که خود چندان عقیده و علاقه به مبانی دینی ندارند، به‌طور کلی اعتقاد به مذهب و قیود اخلاقی را برای ملت لازم می‌دانند. شرافت و امانت را صفات ضروری پسندیده می‌شمرند. ولی درباره‌ی دیگران، نه برای خودشان! همین‌طور جوان‌های خوش‌گذران و بی‌بند و بار وقتی پای ازدواج در بین می‌آید، از طرف مقابل توقع نجابت و پاک‌دامنی دارند و درباره‌ی دیگران بسیار سخت‌گیر می‌باشند. ولی شخص خودشان را می‌خواهند استثناء کنند؟  
۲. استفاده از درس آقای میرزا ابوالحسن خان فروغی.

۳. حتی جنبش آزادی‌خواهی و تجددطلبی اخیر ایران یعنی انقلاب مشروطه با پیشوایی و همراهی یک مشت روحانیون روشنفکر تهران و نجف و با حرکت و حرارت و فداکاری‌های فراوان توده‌های متدین بازار و محلات در تهران و ولایات (بالاختصاص آذربایجان که نهال حقیقت و غیرت در آنجا همیشه قوت دیگر داشته است) انجام گرفت و کاملاً رنگ دینی داشته است. کما اینکه مخالفین نیز از در دین درآمده، نام مشروطه را پیش کشیدند و عده‌ای از علما را جلو انداختند. ولی چون روحانیون و متدینین ما متأسفانه پا از حدود افکار و اشتغالات چندصد سال قبل فراتر نمی‌گذارند و در اجتماع و سیاست وارد نبودند و نیستند، از روی صداقت و صفا، مقامات و اختیارات را دو دستی به فلان الدوله‌ها و سلطنه‌ها و ملک‌ها و عده‌ای از جوانان که هم سوابق دولتی داشتند و هم درس خوانده اروپا رفته بودند، تقدیم کردند. کار که به‌دست آقایان متجددین خوش‌ظاهر ولی سست باطن افتاد، به‌زودی مشروطه از مجرای حقیقت و قدرت خارج گشته، راه سازشکاری و ظاهرسازی را پیش گرفت. معنی رفت و یک عده الفاظ زیبا برای ریشخند ملت بجا ماند. همان آتش در همان کاسه مجدداً به‌دست مردم داده شد! (به کتاب مفصل و مفید «تاریخ مشروطه ایران» تألیف کسروی مراجعه شود).

خود هدف و پناهی ندیده و منزل نگرفته است، آشیانه‌های کوتاه ذوقی و فکری و اجتماعی سائرین (مانند: موسیقی، علم، وطن، آزادی، ملت، اخلاق و غیره) نتوانسته است قرارگاه و نیرویی به او بدهد. به همه اینها با ریشخند و مسخره نگاه کرده و یک سره پائین آمده است و در پست‌ترین گودال‌های لجنزار زمین افتاده، خوراک حشرات الارض شده است!

نه اینکه چنین کمالات در ایران درک نشده و وجود نداشته است. یا آنکه ایرانی برای خدمت به نوع و وطن و علم و اخلاق و امثال آن خرج نکرده و حاضر به قبول زحمت و فداکاری نشده باشد؛ خیر، خیلی هم در این راه‌ها از روی اخلاص قدم برداشته است ولی هرچه کرده و شده در سایه دین بوده است. ملیت و غرایز طبیعی آن‌طور که در یونان و روم و جوامع غربی حاکمیت داشته است، در ایران تجلی نکرده است. برای ترس از خدا و تقرب به خدا بوده است که نسبت به این قبیل امور علاقه نشان داده است.

البته در زیر لوای دین سوءاستفاده‌ها و خیانت‌ها و جنایت‌های بی‌شمار شده است (دینی و سیاسی هر دو، و از صدر خلافت تا امروز) و از این راه لطمه‌های زیاد به ترقی ملت و سعادت مردم خورده است. همان‌طوری که از عناوین استقلال و مصالح عالی کشور و آزادی و فضیلت و سایر کمال مطلوب‌های انسانی نیز در همه جای دنیا شیادان بهره برداری‌های فراوان کرده‌اند. خاصیت شیطان و هر میکرب و منشاء فساد این است که طفیلی عوامل خیر و موجودات زنده فعال بوده، در کنار محیط‌های امن و نعمت بساط می‌گستراند و نیش خود را در عضوهای حساس فرو می‌کند. ولی هر مطلب و حقیقتی را باید از جمیع جهات و با توجه به جنبه‌های مثبت و منفی و در نظر داشتن معنای حقیقی و مقصد اصلی در روز پیدایش و تأثیر فعلی و نهایی آن، در آینده قضاوت کرد و به‌صرف اینکه مثلا بسیاری از مادرها در اثر نادانی و عدم رشد، بچه‌های خود را از فرط علاقه لوس و بیکاره بار می‌آورند، نمی‌توان و نباید محبت مادری را محکوم کرد.

عامل خیر و شر در جوامع ما همیشه دین بوده است و جنبه خیر آن که اصل است بر جنبه شر غلبه داشته است؛ یعنی اگر دین نبود، آن وقت می‌دیدیم چه نکبت‌ها و ذلت‌ها دامنگیر ملت می‌شد. باید از طریق تعلیم و تربیت، وجدان اجتماعی و فهم عمومی را بیدار کرده و به‌وسیله تمرین‌های عملی از طریق خود دین با عوامل شر مبارزه کرد.

کسانی که می‌خواهند در جوانان و در افراد ما، مستقل از دین و به وسیله الفاظ زیبا و عبارات صدادار، با تظاهرات ساختگی دروغی و رسمی شرافت و ملیت و وظیفه‌شناسی و فداکاری و سایر کمالات را تلقین بنمایند، نقش بر آب می‌زنند. یک سلسله اصطلاحات و تشریفات پرطمطراق مبادله می‌شود ولی در روز مبادا، به طوری که دیده‌ایم، در اولین برخورد با منفعت یا با خطر، مثل خانه برفی آب می‌شود!

ایرانی باهوش‌تر از آن است که اگر عقیده به خدا و به حقیقت و آخرت نداشته باشد، در ورای نفس و مشتتهیات محسوس زندگی معطل بشود و خود را فدا کند. او کلمات و کمالات را به بازی می‌گیرد و سایرین را گول می‌زند. خودش گول آنها را نمی‌خورد. در گذشته چنین نکرده است و به میل خود در زیر علمی جز علم دین سینه نزده است و در آینده هم نخواهد کرد.

خودمانیم! وقتی حقیقت کلّ و حق و کمال مطلق و سعادت ابدی مسلم در نظر شخص وجود نداشته باشد، این حقایق جزئی و کمالات نسبی به چه چیز می‌تواند بند شود! چه اعتبار و احترام خواهد داشت؟ درست است که احتیاج زندگی و اجبار اجتماعی چیزهایی را گاهی اوقات به صورت اصول واجب «تحمیل» می‌نماید، ولی میان احتیاج و اجبار تا اشتیاق و اعتقاد فاصله بسیار است. ضمناً اغلب مردمان باهوش ولی بی‌عقیده، مصرف هوش و هنر خود را در این می‌دانند که چگونه با تردستی و تظاهر خود را از قید اجبارها برهانند. چون هوش، برخلاف پول یا مقام، در انحصار عده معدود نیست و هر صاحب هوش این کار را خواهد کرد، بدون آنکه ملتفت باشیم، یک وقت می‌بینیم، اکثر افراد جامعه کارشان کلاه گذاردن به سر دیگری و در رفتن از زیر مقررات و اصول عمومی شده است. بازاری به سر دهاتی کلاه می‌گذارد؛ دهاتی از ارباب و از همکار می‌دزدد؛ ارباب به نوکر و رعیت زور می‌گوید و نوکر از مال او می‌زند؛ ملت مالیات نمی‌پردازد و جنس قاچاق وارد می‌کند؛ دولت به ملت دروغ می‌گوید و اجحاف می‌کند. خلاصه آنکه هر کس در هر مقامی که هست تیشه‌ای به دست گرفته، به یکی از ریشه‌های اجتماع که خود عضو آن است، می‌زند.

یکی بر سر شاخ و بن می‌برید خداوند بستان نظر کرد و دید

به گفتا که این مرد بد می‌کند نه بر من که بر نفس خود می‌کند

این است تصویر واقعی و سرنوشت جوامع بی‌عقیده شرقی! موضوع مطالعه‌ای که می‌ارزد که جامعه‌شناسان ایرانی وقت خود را صرف آن نمایند...

### چگونه راه طی می‌شود؟

برگردیم به تعقیب مطلب اصلی؛ به اینکه جامعه دست پرورده دین چه خدماتی به دین کرده و می‌کند و راه بشر چگونه طی می‌شود.

غالب مردم (حتی خواص متدینین و غیر متدینین) چنین تصور می‌کنند که اعتقاد به خدا و قبول دین، مخصوصاً اجرای آن امر ساده‌ای می‌باشد: با ذکر شهادتین و حتی تسلیم در مقابل یک بحث استدلالی تمام می‌شود. شخص از وادی ظلمات کفر وارد عرفات نورانی ایمان می‌گردد و در سلک مؤمنین متقی صالح درمی‌آید.<sup>۱</sup>

اگر بنا بود کار دین به این آسانی باشد، انبیای اولوالعزم مانند نوح و موسی و عیسی و محمد (علیهم‌السلام) با آن همه معجزات و بیّنات می‌توانستند گروندگان خیلی بیشتری داشته باشند و پیروان حسابی آنها از تعداد انگشت‌های دو دست تجاوز می‌کرد. دین نه تنها سگّه از رواج افتاده و متاع پوسیده لایق افکار ملل قدیم نمی‌باشد، بلکه خواهید دید، درک صحیح آن، مدت‌ها رشد و فداکاری از ناحیه بشریت لازم دارد. در ادیان حقه صرف نظر از اعتقاد به خدا و مسئله توحید و عدل و رستاخیز و ذکرهایی مانند دعا و تسبیح و حمد و غیره که تعلیم داده می‌شود و فوق‌العاده دقیق و عالی می‌باشد، یک سلسله معانی مجرد و مفهوم‌های عمومی وجود دارد که در زندگی عادی و اجتماعی نیز آنها را به کار می‌بریم. از قبیل طهارت، تشکر، محبت، عدالت، حقیقت، علم، اخوت، حریت و غیره. این کلمات از بس در مکالمات ما آمده و در زبان‌ها جاری شده، برای ما به علت عدم توجه و نفوذ در مفهوم و اساس آنها، معانی و مصداق‌های ساده‌ای پیدا کرده است. در صورتی که اولاً: عوام و ساده ذهن‌ها آنها را درک نمی‌کنند و باسوادها هم غالباً از بیان آنها عاجزند. تازه آن عده معدود که ظاهراً از عهده تعریف برمی‌آیند، به آنها عمل نمی‌کنند، یعنی علاقه و سنخیت با این مفاهیم ندارند. اگر به زبان درک کرده‌اند، به «دل» و در ساختمان نفسانی نسبت به آنها بیگانه و بسیار دور می‌باشند.

از مفاهیم و احکام فوق‌الذکر شاید ساده‌تر و مقدماتی‌تر از همه «طهارت» باشد که

۱. عین همین اعتراض را قرآن به اعراب کرده می‌فرماید:

«قَالَتِ الْأَعْرَابُ آمَنَّا قُلْ لَمْ تُؤْمِنُوا وَلَكِنْ قُولُوا أَسْلَمْنَا وَلَمَّا يَدْخُلِ الْإِيمَانُ فِي قُلُوبِكُمْ»  
(حجرات (۴۹) / ۱۴)

(اعراب گفتند ایمان آوردیم بگو ایمان نیاورده‌اید بلکه بگوئید اسلام آوردیم یعنی تسلیم شدیم زیرا که هنوز ایمان در دل‌های شما داخل نشده است...)

جنبه مادی محسوس و فوائد مشهود دارد و دقت معنوی آن ضعیف است. مع ذلك اروپائی‌ها یک قرن نیست که واقف به اهمیت پاکیزگی و علاقه‌مند و عامل به آن شده‌اند. طهارت به تازگی وارد فکر و ذوق و زندگی آنها گشته است. در میان ملت شیعه خودمان، هنوز که هنوز است، منظور اصلی شرع از طهارت را درک نکرده، پی به مفهوم و لطف آن نبرده‌ایم. یک صورت ظاهری به عنوان تشریفات و آداب اجرا می‌کنیم، بدون آنکه دوستدار و مظهر طهارت و نظافت باشیم (رجوع شود به کتاب «مطهرات در اسلام»).

در یکی از بحث‌های گذشته دیدید، برای درک عملی و اجرای یکی دیگر از این مفاهیم که آزادی باشد، بشر چه عمر طولانی طی کرده! علاوه بر قربانی‌هایی که در دربار فرعون‌ها و دستگاه شاهان و چنگال فرمانروایان داده است، فقط در یک فقره انقلاب فرانسه قریب ۳۰۰'۰۰۰ نفر کشته شدند تا بشر توانست در یک ناحیه کوچکی از ربع مسکون کره ارض، پرچم آزادی را بلند کند و در اهتزاز نگاه دارد! گذشته از فداکاری‌ها و گرفتاری‌های عملی، چه تدارکات فکری و چه تعلیماتی در طی یک قرن از طرف نویسندگان بزرگ انجام شد تا مثلاً یک صدم مردم روی زمین بیدار و طرفدار و مؤمن به آزادی شدند.

همین طور است مقام و مفهوم سایر کمالات معنوی و اجتماعی مثل علم و عدالت و محبت و حقیقت و غیره.

شعرا که خود اهل سخن هستند، از دست سخن داد دارند. می‌گویند کلام رساننده معنی نیست. راست است. شما به حسب آنکه محبت ورزیده و چشیده و یا دچار عشق شده باشید، به کلی عکس‌العمل دیگر و درک دیگری از اشعار محبت و عشق خواهید کرد تا آن کسی که عملاً چنین ابتلا و احساس و رشدی را نیافته باشد. همین طور در مقابل کلمه ظلم و چاره آن عدل.

بنابراین تاریخ انقلابات بشر چند صد ورق دیگر باید بزند، تا سلسله اعصاب و روحیه و نفسانیات افراد و به طور کلی ساختمان انسان، آن رشد لازم و کافی را برای درک مطلب و معانی خیلی دقیق‌تر و عالی‌تر، مانند حق و حقیقت و سعادت پیدا کند! خواهان خدا بشود! صفات و اسماء خدا را بفهمد و بخواهد!<sup>۱</sup>

---

۱. روزی پدری پسر شش هفت ساله و دختر چهار پنج ساله خود را در خیابان گردش می‌داد به نهر نسبتاً عریضی رسیدند. دخترک به برادرش گفت «راست می‌گی از این جوب پیر!» برادر رو به پدر کرد و ←

چطور ممکن است شخصی کسی را دوست بدارد، بدون آنکه اولاً: او را بشناسد و ثانیاً: با او شباهت و هم‌جنسی داشته باشد؟ محبت‌هایی که مابین مادر و فرزند، زن و شوهر، برادر و خواهر و دوستان و همکاران اعمال می‌شود تماماً مبتنی و متناسب با درجه نزدیکی و هم‌نوعی آنها می‌باشد. هر قدر انسان از خود در طرف و از طرف در خود ببیند و متذکر و متمتع از آن باشد، بیشتر محبت می‌ورزد. بنابراین چگونه ممکن است تا شباهت و نزدیکی به خدا پیدا نکنیم و به اصطلاح دین، متقرب و متخلق به صفات خدا نشویم، بتوانیم او را دوست داشته، بخوایم و بخوانیم، و صمیمانه بندگی کنیم؟<sup>۱</sup> اما خدا شناختن و به خدا رسیدن، (یعنی به بینهایت نزدیک شدن) آیا کار آسانی است؟ به این زودی و آسانی بدون تمرین و رشد میسر است؟ اینجا است که باز به نقش اساسی اجتماع برخورد می‌کنیم و نظریات جامعه‌شناسی را تکرار می‌کنیم و می‌گوییم:

«هر یک از عواطف و قوای عقلانی ما که به نظر بسیار ساده می‌آید در طی زمان بسیار دراز، نشو و نما و به صورت فعلی درآمده است ... اگر بشر موفق شد خود را از احساسات مبهم و درهم‌پیچیده رهایی دهد و صاحب فکر روشن و عقل سلیم گردد... اگر عواطف و تمایلات بنی آدم از آن حالت ابتدایی و سادگی درآمده و همواره افزون و عالی گشته

→ پرسید «شما می‌تونین از این جوب بیرین؟» پدر گفت «نه». پرسید «خدا می‌تونه؟» گفت «البته! اما خدا همه جا هست و اهل پرش نیست...»

دختر کوچک به تعجب و تجلیل در آمد و زمزمه کرد «خدا چقدر زور داره!» برای دختر پنج ساله که مقیاس قوت در نزد او برادر هفت ساله و پدر چهل ساله بود، تفسیر الله اکبر در پریدن از نهر ۲ متری خلاصه می‌شود! برای حمال میدان تا حدود بیست تن بار یک کامیون دیزلی ترقی می‌نماید! برای دانشمند جدید مکانیک افلاک البته مقیاس خیلی بالا می‌رود...

این سیر تصور با افزایش قدرت صنعتی بشر و پیشرفت علوم ترقی خواهد کرد. همیشه ملاک تشخیص و درک بشر از یک طرف حدود عجز خود او، و از طرف دیگر مرتبه دانش و اطلاعاتش از خارج می‌باشد. هر کس در هر حال از هر یک از صفات الهی معنی و میزانی به تناسب وسعت ذهن و امکانات وجودی خود اراده می‌نماید و احترام و علاقه‌ای که نسبت به این صفات ابراز می‌دارد، به فراخور احساس عملی و ادراک نفسانی است که خود در معرض آن قرار گرفته باشد.

۱. این مطلب از نظر فقهی مسلم و مصرح است که شرط قبولی کلیه عبادات قصد قربت است. یعنی غرض از بندگی خدا نزدیک شدن به خدا می‌باشد (قربه‌الی‌الله) و در راه وصول به او سلوک کردن است. در دین زرتشت نیز این موضوع تصریح و تکرار شده؛ مثلاً در اوستا، هفتمین یشت، فقره ۵ چنین مستور است: «ترا ثنا خوان و ترا سپاس گزاریم. ای اهورامزدا. با سراسر اندیشه نیک، با سراسر گفتار نیک و با سراسر کردار نیک، ما می‌خواهیم به تو نزدیک شویم.»



است، برای این است و بس که محیط اجتماعی ... به حفظ مؤسسات و اصول معنوی که قوائم جامعه بدان‌ها استوار است، کاملاً علاقه‌مند است و به نیروی همین علاقه‌مندی، نسل‌های آینده را به نسل‌های گذشته مربوط و بین ایشان یک نوع رابطه معنوی برقرار می‌سازد.»

البته آیات و کلمات انبیاء به گفتن آسان می‌آید. همان‌طور که سرود عشق را یک کودک دبستانی از بر می‌کند و به آموزگار پس می‌دهد. ولی روشن‌فکرترین و وارسته‌ترین فردی از افراد متمدن هنوز به الفبای کتاب انبیاء نرسیده و هنوز کاروان بشر هزاران منزل راه در پیش دارد!

راه طی شده و طی کردنی بشر همین است که به هدایت و کمک خدا، اجتماع بشری در جهت «درک و اجرا و قبول» ادیان آسمانی پیش می‌رود. آنچه معتقدین و مؤمنین (صرف نظر از خود انبیاء که پیش افتادگان کاروان هدایت‌اند و اولیائی که بندگان نخبه و تربیت شده‌های دست اولند) از دین می‌فهمند و می‌کنند، بیش از بدلی از اصل و بازپچه‌ای از حقیقت یا نقیصه‌ای از کمال نمی‌باشد. ولی این بدل‌ها به اصل و این نقیصه‌ها روز به روز به کمال نزدیک می‌شود.

فرد انسان و نوع انسان با مشکلات و سختی‌ها دائماً درگیر می‌باشد و هر قدم که توفیق می‌یابد و شخصیت خود را بزرگ می‌کند، اندکی به دیدار و به درک پروردگارش نزدیک می‌شود:

«يَا أَيُّهَا الْإِنْسَانُ إِنَّكَ كَادِحٌ إِلَيَّ رَبِّكَ كَدْحًا فَمُلَاقِيهِ.» (انشقاق (۸۴) / ۶)  
(الا ای انسان آگاه باش که رنج و مشقت می‌بری ولی رنج و مشقتی که به سوی پروردگارت می‌باشد و بالاخره او را ملاقات خواهی کرد!)

از آنچه گفته شد، نباید مأیوس گردید و چنین نتیجه گرفت که بعثت انبیاء کار عبث و میوه پیش‌رسی بوده است که طبایع بشری آمادگی آن را نداشته و ندارد یا اصلاً ترویج دین و عمل به شریعت، چون هنوز رشد بشر به حد آن نرسیده است، تمرین لغو و رنج بی‌ثمری بوده و بهتر است تا پایان برنامه اجتماع و حصول مراتب کمالات استعدادی صبر کنیم.

بالعکس، بشر به صورت دسته‌هایی متفرق متحیر در بیابان پرخطر بی‌پایان دنیا بود. پیغمبران چراغی در بلندی دورادور افق نشان دادند. این چراغ که دیدگان مردم به زحمت می‌توانست و می‌تواند مختصر روشنایی از آن ببیند، خورشیدی است بس

بزرگ، بلکه بینهایت که به سایر چراغ‌ها و ستاره‌ها پرتو می‌رساند. مردم را در این فاصله، توانایی تشخیص عظمت و اندازه‌گیری جمال و جبروت آن نبوده و نیست. ولی هدفی است که نوری می‌فرستد و گمراهان را به سمت خود می‌کشاند. گویی جرقه‌ای و پرتوی از آن در کُنه ضمیر هر کس موجود باشد، مردم به عوض آنکه مثل گرگ و گوسفند به دریدن هم بیفتند و یا در نتیجه بی‌تکلیفی هریک به جانی گمراه و نابود شوند، در اثر راهنمایی انبیاء پیوند الفت و اتحاد به هم داده، با عشق و امید در جهت واحدی به حرکت و پیشرفت در آمدند. هر کس این خورشید را به حسب تقرب و رشد ذاتی و تجلی آن جرقه درونی، بر وفق ادراک و بصیرت خود می‌بیند. اگر چه بسیاری از مردم کور باطن و سیه دل به جانب چراغ‌های ضعیف ناچیز موقت، ولی نزدیک که به چشمشان بزرگ و روشن می‌آید، به بیراهه می‌روند و به زمین می‌خورند؛ ولی آن چراغ شب‌افروز دائمی و ثابت بلند بالا، چون از همه جا پیدا و از هر سمت پرتوافشان است، همیشه ناظر و حاضر برای دستگیری گمشدگان و راهنمایی کسانی که سر به انابه و بازگشت بلند کنند می‌باشد. خدمت بزرگ انبیاء این بود که در شب تیره و تار و از پشت غبار دنیای آلوده به جهل و فساد، خورشید جهان تاب حیات بخش را تشخیص و ارائه دادند!

این از بابت بعثت انبیاء؛ اما از بابت وظیفه خود ما: هر کس در هر مقامی که هست و با درجه‌ای که در نتیجه گرفتاری‌ها و سختی‌ها از رشد نسبی احراز کرده و سعی که پیدا نموده است، در مقابل اختیار و آزادی و متناسب با امکان و احتیاج به اصلاح و ترقی، مشمول دین و مسئول پندار و گفتار و کردار خویش می‌باشد. درعین آنکه امت‌ها و اجتماعات یکی پس از دیگری می‌آیند و به هدایت یا به هلاکت می‌رسند و هر کدام در کاروان پیشرفت بشریت به مصداق آیات زیر نوبت و مدتی دارند:

«وَأَنشَأْنَا مِن بَعْدِهِمْ قَرْنًا آخَرِينَ.»<sup>۱</sup>

«مَا تَسْبِقُ مِنْ أُمَّةٍ أَجَلَهَا وَمَا يَسْتَأْخِرُونَ.»<sup>۲</sup>

درباره‌ی افراد نیز حکم کلی زیر جاری می‌باشد:

«لَا يُكَلِّفُ اللَّهُ نَفْسًا إِلَّا وُسْعَهَا لَهَا مَا كَسَبَتْ وَعَلَيْهَا مَا اكْتَسَبَتْ»

۱. انعام (۶) / ۶: ... و از پی آنان نسلی دیگر پدید آورديم.

۲. حجر (۱۵) / ۸۵: هیچ امتی از سرآمد مقرر خود نه پیشی گیرد و نه به تأخیر افتد.

(بقره (۲) / ۲۸۶)

(خداوند بر هیچ کس تکلیفی بیش از وسع او نمی‌کند هر کس ثمره کوشش و کسب خود را می‌برد و صدمه نیز از آنچه کسب می‌کند، می‌خورد...)

برای راهی که به این ترتیب به پای بشر، امت به امت و فرد به فرد طی می‌شود، اگر «جامعه» زیرسازی و روسازی جاده می‌باشد، دیانت هدف‌گیری و امتدادیابی آن است. انبیاء و پیشوایان و مؤمنین که به‌دین عمل می‌نمایند، برای سایرین شاخص‌های راه هستند. وظیفه ما در هر مرتبه و استعداد که داریم، نهایت کوشش در پیروی از ملت و طریقت ابراهیم و شاخص و شاهد شدن برای هم‌نوعان می‌باشد:

«وَجَاهِدُوا فِي اللَّهِ حَقَّ جِهَادِهِ»

(و مجاهده کنید در راه خدا آن‌طوری که حق کوشش و فداکاری برای اوست...)

هُوَ اجْتَبَاكُمْ وَمَا جَعَلَ عَلَيْكُمْ فِي الدِّينِ مِنْ حَرَجٍ مَثَلًا لِّبِكُمْ اِبْرَاهِيمَ ... او شما را برگزیده است در حالی که در دین بر شما سختی طاقت فرسا قرار نداده است. آئین پدرتان ابراهیم است...

هُوَ سَمَّاكُمُ الْمُسْلِمِينَ مِنْ قَبْلُ وَفِي هَذَا لِيَكُونَ الرَّسُولُ شَهِيدًا عَلَيْكُمْ وَتَكُونُوا شُهَدَاءَ عَلَي النَّاسِ

... او شما را قبلاً و در این قرآن مسلمان نامیده است تا پیغمبر بر شما شاهد و نمونه باشد و شما بر مردم شاهد و نمونه باشید...

فَأَقِمْوَا الصَّلَاةَ وَآتُوا الزَّكَاةَ وَاعْتَصِمُوا بِاللَّهِ هُوَ مَوْلَاكُمْ فَنِعْمَ الْمَوْلَى وَنِعْمَ النَّصِيرُ. (حج (۲۲) / ۷۸)

... پس نماز را به پا دارید و زکات را پردازید و به خدا تکیه کنید او مولای شما می‌باشد. چه مولای خوب و بهترین یاور برای شما!

ضمناً این نکته را نیز اشاره کنیم که اشکال حصول ایمان و کندی پیشرفت آن که بر خدا پوشیده نبود، هیچ؛ انبیاء نیز با علم به آن، عَلمِ هِدَايَتِ به‌دست گرفته، در میان مردم کر و کور تبلیغ می‌کردند. چقدر در قرآن آیاتی می‌خوانیم که طبق تعبیر عامیانه، خداوند دائماً به پیغمبر خود می‌گوید «زیاد حرص و جوش نخور»، این آیات حق است، ولی اکثر مردم ایمان نخواهند آورد، تو حافظ و وکیل اینها نیستی،

تو وظیفه خود را انجام بده، خدا خود می‌داند، کی هدایت می‌شود و آن کس را که بخواهد، دلش را برای ایمان می‌گشاید، آنچه را از مشرکین می‌خواهی برای آنها بزرگ و بسیار مشکل است؛ خداوند به‌سوی خود از بندگان دست چین می‌کند و کسانی را که به‌سمت او باز گردند، هدایت می‌نماید...

فقط خدا دم به‌دم به‌او دلداری و وعده می‌دهد که:

«إِنَّ اللَّهَ مَعَ الصَّابِرِينَ»<sup>۱</sup>

«وَالْعَاقِبَةُ لِلْمُتَّقِينَ»<sup>۲</sup>

«أَنَّ الْأَرْضَ يَرِثُهَا عِبَادِيَ الصَّالِحُونَ»<sup>۳</sup>

«وَإِنَّ جُنْدَنَا لَهُمُ الْعَالِبُونَ»<sup>۴</sup> و<sup>۵</sup>

---

۱. بقره (۲) / ۱۵۳ : ... خدا با شکیبایان [و پایداران] است.

۲. اعراف (۷) / ۱۲۸ : ... و سرانجام نیک خاص پروا پیشگان است.

۳. انبیاء (۲۱) / ۱۰۵ : ... زمین را بندگان شایسته‌ی من به میراث خواهند برد.

۴. صافات (۳۷) / ۱۷۳ : و به راستی سپاه ما پیروزند.

۵. علاوه بر موارد متفرق متعدد، یک سوره تمام در قرآن - سوره‌ی شعراء (۲۶) - تقریباً باین عنوان اختصاص داده شده و با اعلام اینکه «اینها آیات کتاب روشن است و شاید تو خود را از اینکه ایمان نمی‌آورند، ناراحت می‌نمائی» شروع می‌شود و بعد یک نمونه از آثار طبیعت که «آیه‌ای است و مع‌ذلک اکثر مردم ایمان نمی‌آورند» شاهد آورده، سپس برای تذکر و تقویت خاطر حضرت یک سلسله یادآوری از انبیاء سلف، می‌فرماید: حکایت گمراهی‌ها یا فجایی که شایع می‌شده؛ پیغمبرانی می‌آمدند و موعظه و ارائه معجزه و برهان می‌کردند؛ اما نتیجه نمی‌بخشید؛ آنگاه بلای آسمانی برای هلاک قوم و عبرت باقی ماندگان نازل می‌شد. در پایان تمام این خلاصه قصص، آیه «إِنَّ فِي ذَلِكَ لَآيَةً وَمَا كَانَ أَكْثَرُهُمْ مُّؤْمِنِينَ» (شعراء (۲۶) / ۱۷۴ و ۱۹۰) تکرار می‌شود و به‌دنبال آن آیه: «وَإِنَّ رَبَّكَ لَهُوَ الْعَزِيزُ الرَّحِيمُ» (شعراء (۲۶) / ۱۷۵ و ۱۹۱: همانا پروردگار تو است که صاحب عزت و رحمت می‌باشد.) می‌آید.

چنین منطق و روحیه شاهد قاطعی از حقیقت رسالت می‌باشد. پیغمبر نه برای خود و نه از پیش خود عمل می‌کرده است. برای خود نبود، زیرا در این دعوت نفع و ریاست و راحتی جستجو نمی‌شد. قیام کاملاً علیه منافع و عقاید و احساسات عمومی و مواجهه با هزاران مشکلات و ممانعت‌ها و مزاحمت‌ها و فداکاری‌ها بود. از پیش خود نیز نیامده است، زیرا که عملاً می‌دید و این آیات (اعم از آنکه از جانب غیر یا به‌زعم منکرین از توهم نفس باشد) کاملاً و قبلاً او را از اینکه پیروانی پیدا کند و مرامش پیشرفت مطلوب را کسب کند، مأیوس می‌ساخته است. یعنی برای پیغمبر نه تنها اجر مادی در این دنیا وجود نداشته است، بلکه از امید به اجر وجدانی هم که یگانه پاداش و لذت مردمان خدمت‌گزار و مصلحین روزگار است و عبارت از مشاهده یا انتظار پیشرفت مرام و چیدن یا دیدن ثمره زحمات می‌باشد، نیز ←

اعتقادی که زرتشتیان و مسیحیون و ما شیعیان به پیروزی آخرالزمان و حکومت مطلقه حقه داریم، انتظار سر رسید همین دوران رشد و آمادگی بشریت می‌باشد که پس از آنکه دنیا مملو از ظلم و جور شد، از عدل و داد پر خواهد گشت:

### دوثلث از راه

حس نفع‌پرستی بشر را به آنجا رسانده است که دو تا از عبادات سه گانه، یعنی آنچه را که راجع به نفس و خلق است، حتی شدیدتر از توقع شرع، انجام می‌دهد. به این ترتیب می‌توانیم بگوییم، در این مرحله از راه انبیاء، بشر به پای خود دو سوم راه را طی کرده است.

قدم اول را وقتی برداشت که از حدود مطلق العنانی حیوانیت پائین تر آمده، توجه به نفس خویش نمود. در این قدم سراپا بنده شکم و شهوت شد و هدفی جز خواب و خوراک و تنعم‌های جسمانی نداشته و هرگونه تجاوز به دیگران را مجاز می‌دانست. بعداً که دید منافع او با منافع اطرافیان کم و بیش در ارتباط است، صاحب خصال اخلاقی گردید و رفته رفته از بندگی نفس، پای به درگاه خدمت جمع گذارد. امروز یک فرد متمدن واقعی یک فرد اجتماعی به تمام معنی می‌باشد که منافع خصوصی را در قبال وظائف اجتماعی محو کرده است و شاید به زودی یک فرد

---

→ محروم بوده است. استغنا از مردم در اینجا هم مادی است و هم معنوی! پیغمبر می‌بایستی به مصداق «وَكَفَى بِاللَّهِ شَهِيدًا» به شهادت و کفایت خدا قناعت کرده، حتی دل خوشی و امید به تصدیق مردم نداشته باشد! ملاحظه کنید چه مشقت و تحمل برای کسانی که نظریه جدیدی می‌آورند و شاهد چه حد از توکل! بنابراین در عالم تجزیه و تحلیل، شق ثالثی برای ما نمی‌ماند، جز اینکه بگوییم به‌طور «مأموریت» و بنابراین با ایمان و یقین به «واقعیت رسالت» این کار خطیر را انجام می‌داده است. یعنی در صداقت و امانت او نمی‌توان تردید کرد. امید او همان «وَمَا أَسْأَلُكُمْ عَلَيْهِ مِنْ أَجْرٍ إِنْ أَجْرِيَ إِلَّا عَلَى رَبِّ الْعَالَمِينَ» (شعراء/ ۲۶) / ۱۶۴: و از شما دستمزدی نمی‌طلبم دستمزد من فقط به‌عهد پروردگار جهانیان است.) بود که در شروع قصص فوق از زبان کلیه پیغمبران تکرار می‌شود و وعده خدا همان نتیجه نهایی رسالت و علم به پیشرفت و گسترش است که بالاخره روشنایی خیره‌کننده چراغ هدایت و تربیت در نتیجه سیر تکامل بشریت، در جهان پیدا خواهد کرد! وعده و علمی که با استغنا و عزت نفس تمام در تکرار و تذکار «همانا پروردگار تو است که صاحب عزت و رحمت می‌باشد» مندرج است و قاهر شدن او را که توأم با رحمت و خیر است می‌رساند!

از پیغمبران انجام مأموریت و توکل، از خدا اجرای مشیت و رحمت! این اندازه فاصله با رشد زمانه و این استغنا طبع نسبت به حال و اعتماد نسبت به آینده، در اندیشه و گفتار و کردار هیچ نابه و رهبری خارج از پیغمبران دیده نمی‌شود!

بین‌المللی جهانی شود. ولی قدم سوم یا ثلث باقی‌مانده راه را که از نظر انبیاء ثلث اول و از لحاظ بشر آخرین ثلث می‌باشد و عبادت نسبت به خالق است، هنوز طی نکرده و برنداشته است.<sup>۱</sup> بشر هنوز به آنجا نرسیده است که مانند یک مسلمان واقعی به تلقین مولای خود علی(ع) از خدا بخواهد که:

«حَتَّى تَكُونَ أَعْمَالِي وَ أَوْرَادِي كُلُّهَا وَرِدًا وَاحِدًا وَحَالِي فِي خِدْمَتِكَ

سَرْمَدًا.» (از دعای کمیل)

(به حدی که اعمال و الفاظ من، تماماً حکم کلام یا ورد و احدی را داشته در خدمت‌گزاری تو دائم الحال و ابدی باشیم.)

و منافع خصوصی خود و عمومی اجتماع را محو شده در قبال وظایف در برابر حق دیده و هدف و وظیفه‌ای جز بندگی خدا نشناسد!

اکثریت این بشر که ما می‌بینیم ولو عقیده هم به خالق یکتا پیدا کند، دیگر مانند بشر از مننه قدیم نیست که روی وحشت از مقام کبریایی سر به سجده گذارد و یا به عشق صفات اعلای سبحانی تارک دنیا بشود. این بشر نفع‌پرست است و تا نفع خود را در ذکر تسبیح خدا نبیند، اقامه صلوات نخواهد کرد! چون در این دنیا خرش از پل گذشته است و بدون دعا و توسل، به سعادت می‌رسد، پس یا قدم سوم را برنخواهد داشت و یا اگر بردارد ناچار روی حساب سود و زیان آن دنیا و اعتقاد به آخرت باید باشد.

شاید به همین دلیل است که دین اسلام که آن را آخرین ادیان می‌دانیم، بیش از تمام مذاهب به مسئله قیامت پرداخته است و توجه به تفصیلی که در قرآن نسبت به آخرت داده شده، در هیچ یک از کتب دیگر دیده نمی‌شود. جواب پروفیسور هانری ماسه، مستشرق معاصر فرانسوی را- که کتاب مختصر ولی جامعی به نام «اسلام» تألیف کرده و تعجب نموده است «چرا سوره‌های اولیه و آیاتی که در ابتدای بعثت حضرت نازل می‌شده، بیشتر راجع به قیامت بود؟- شاید از همین راه می‌توان داد:

---

۱. در ثلث سوم راه نیز به طوری که اشارت رفت قدم‌هایی برداشته و فهمیده است که بعد از تزلزل مبانی تخیل و احساسات و پیشرفت عقل و علم اگر یک تکیه‌گاه محکم فکری و مسلکی شبیه به مذهب نیابد و به یک معشوق و معبودی خود را نیاویزد زیر پای او در دو قدم اول نیز سست شده به کلی سقوط خواهد کرد. (مراجعه به کتاب «از خداپرستی تا خودپرستی» نشریه سال ۱۳۳۰ انجمن اسلامی دانشجویان و مخصوصاً به کتاب «عشق و پرستش» تألیف نگارنده)

راه طی شده \_\_\_\_\_ ۱۷۵

محمد بن عبدالله (ص) که به فرض باید نمونه کامل ترین فرد تکامل یافته بشریت باشد و دین او دستورالعمل آخرین امم دوران ترقی قرار گیرد، لازم است قدم محکم خود را بیشتر در آن مرحله‌ای از راه انبیاء بگذارد که بشر قبلاً به پای خود طی نکرده است.

«أَنَّ الْأَرْضَ يَرِثُهَا عِبَادِيَ الصَّالِحُونَ»<sup>۱</sup>

\* \* \*  
\* \*  
\*

---

۱. انبیاء (۲۱) / ۱۰۵: ... زمین را بندگان شایسته‌ی من به میراث خواهند برد.





## مرحله سوم از راه طی شده

### قیامت

آخرین مرحله و صعب‌العبورترین قسمت از راه انبیاء برای بشر همین مرحله است. برای انبیا نیز گو اینکه مراحل سه‌گانه، به آن ترتیبی که درجه‌بندی کردیم و بشر پیموده، پیش نیامده است؛ ولی درک این قسمت و اطمینان بر وقوع رستاخیز از همه مشکل‌تر بوده است. تا به جایی که به گفته قرآن حضرت ابراهیم از تصور آن ناراحت بود و برای اطمینان قلب خود از خدا خواست نشان دهد، چگونه مرده را زنده می‌کند. حضرت رسول چنین درخواست و تقاضای تجربه عملی را ننمود؛ ولی در جواب کنجکاوی امت او راجع به چگونگی ساعت (روز قیامت) خطاب می‌رسد:

«فَإِنَّمَا أَنْتَ مِنَ ذَكَرِهَا».

إِلَى رَبِّكَ مُنْتَهَاهَا. (نازعات (۷۹) / ۴۳ و ۴۴)

(تو در چه وضع و حال از ذکر این مطلب هستی!؟)

نهایت آن به‌درگاه پروردگارت می‌باشد و سر از آستان الوهیت درمی‌آورد!

بنابراین نباید انتظار داشت، به‌این زودی‌ها بشر بی‌دست و پای چشم و گوش بسته که به‌اتمام قدرت صنعتی و بینائی علمی، هنوز از علاج دردهای مزاج خویش فارغ نگشته است و کوچک‌ترین عمل حیاتی ساده‌ترین سلول بدن برای او هزاران معما در پیش می‌گذارد و نه تنها بعد از مرگ، بلکه آخرین ساعت زندگی همین دینا را نیز نمی‌داند، چه وقت خواهد بود و در چه محل مرگ گریبانش را خواهد گرفت، البته نباید از او انتظار تشخیص وقایع بعد از فوت و درک آخرین مسیر جهان لایتناهی و قدم‌گذاردن در آستان الوهیت را داشته باشیم! به‌فرموده قرآن:

«إِنَّ اللَّهَ عِنْدَهُ عِلْمُ السَّاعَةِ وَيُنزِلُ الْغَيْثَ وَيَعْلَمُ مَا فِي الْأَرْحَامِ وَمَا تَدْرِي نَفْسٌ مَّاذَا تَكْسِبُ غَدًا وَمَا تَدْرِي نَفْسٌ بِأَيِّ أَرْضٍ تَمُوتُ إِنَّ اللَّهَ عَلِيمٌ خَبِيرٌ.» (لقمان (۳۱) / ۳۴)

(همانا خداست که نزد او آگاهی بر ساعت یا سر رسید قیامت وجود دارد و باران را می فرستد و خیر از آنچه در رحم‌ها است دارد، در حالی که هیچ کس نمی تواند بداند که فردا چه به دست می آورد و نمی داند در کدام سرزمین خواهد مرد، همانا خداوند است که دانا و آگاه می باشد.)

قبلاً اعتراف می نماید که در این مرحله برخلاف دو مرحله قبل برای بشر هنوز وصول و حصولی رخ نداده است و در تدارک لوازم سفر نیز هیچ گونه تلاش نمی نماید.

ولی چنین هم نیست که وضع حاضر بشر نسبت به موضوع قیامت، با وضع هزار سال و دو هزار سال قبل آن، یکسان باشد. نکته اساسی در اینست که بینیم از چه راه و چگونه به قیامت نزدیک شده ایم.

ما عادت داریم قُرب و بُعد به منزل را فقط از روی فاصله مکانی بسنجیم و از آن لحظه ای که کاروان با اتومبیل به حرکت در می آید، فرسخ شماری بنماییم. اگر رسم چنین باشد، باید گفت بشر قدمی به سوی مرحله سوم انبیاء بر نداشته و ذره ای به قیامت نزدیک نگردیده است. اما اگر در نظر بگیریم که لازمه وصول به هدف، تنها سوار شدن بر مرکب و راه افتادن نیست، اغلب اوقات باید مقدمه یک سلسله مشکلات و موانع قبلی را رفع کرد و راه را باز نمود که انجام آنها از لحاظ زمان و زحمت خیلی بیشتر به حساب می آید تا طی کردن کیلومترهای جاده. آن روزی که شخص تمام کارها و گرفتاری های شخصی و خانوادگی را که سد مسافرت او هستند برطرف کرد و شنید راه از وجود دزد و برف و بهمن پاک شده است، پول در جیب داشت و ماشین را در گاراژ آماده دید، گو اینکه نسبت به ایام قبل یک متر هم به مقصد نزدیک نشده است، ولی عملاً می تواند بگوید قسمت اعظم مسافرت را طی کرده است. فقط می ماند سوار شدن و راه افتادن.

وضع بشر هم نسبت به قیامت فعلاً در مرحله رفع موانع قبلی قرار دارد و از این بابت است که می توان گفت، به قیاس هزار سال و بلکه صدسال پیش، خیلی جلو رفته ایم.

برای آنکه با تشبیه دیگری موضوع روشن شود، تشکیل یک محکمه قضاوت را مثال می‌زنیم که بی‌تناسب با آخرت نیست: یک کارمند یا وزیری که عمل خلاف کرده است، همان‌قدر علاقه‌مند به عدم تشکیل محکمه می‌باشد که از بین رفتن پرونده و محو سوابق را طالب است. حال اگر بعد از مدتی مدعیان او توانستند آثار جرم و شواهدی از پرونده جمع‌آوری نمایند، گو اینکه از تشکیل محکمه و دستور رسیدگی هیچ خبری نباشد، مع‌ذلک خواب و آرامش از سر وزیر بدسابقه به‌در خواهد رفت و مثل اینکه نصف محاکمه انجام شده باشد، خود را در اضطراب می‌بیند. همین‌طور است عکس مسئله. برای کارمندی که صادقانه فداکاری می‌نماید، اطلاع بر اینکه خدمات او در پرونده امر ثبت می‌شود و زحمات او همیشه معلوم و محفوظ خواهد بود، به‌تنهایی تسلی بزرگ و تشویق مؤثری محسوب می‌گردد.

بشر امروز نیز از تشکیل محاکمه عدل الهی کوچک‌ترین خبری ندارد؛ اما به‌طوری که خواهیم دید راجع به حفظ پرونده و ثبت سوابق، نشانه‌های زیادی مشاهده شده است.

### مشکلات مخصوص قیامت

آن روزی که انبیاء فریاد می‌زدند ای مردم «بعد از این دنیا آخرتی هست و شما به کیفر نیک و بد اعمال خود خواهید رسید» مردم در هر دو جمله و در هر جمله از چندین بابت تردید و تمسخر می‌کردند:

۱- وقتی آدم مرد، مرده است. بی‌جان و پوسیده و متلاشی می‌شود. دیگر چه زنده شدنی؟ کی دیده مرده زنده شود؟ کی خبر از قیامت آورده است؟

«وَقَالُوا أَإِذَا ضَلَلْنَا فِي الْأَرْضِ أَإِنَّا لَفِي خَلْقٍ جَدِيدٍ» (سجده ۳۲ / ۱۰)

(وگفتند وقتی ما در زمین پراکنده و گم شدیم آیا مجدداً بخلفت تازه در می‌آییم؟ ...)

۲- اعمالی که ما انجام می‌دهیم و آنچه فکر می‌کنیم و هستیم، معاصرین ما به زحمت آن را درک می‌کنند. یا نمی‌فهمند و مخفی خواهد ماند و یا فراموش می‌شود. تازه اینها هم خواهند مرد. کی حساب و کتاب آن را نگاه خواهد داشت؟

۳- اصلاً به چه مناسبت و به چه دلیل خبری باشد. این چه بازی و چه هوسی است که خدای فرضی شما دارد؟ آن خدائی که ما می‌توانیم قبول کنیم، خدای عادل است که هرگز نمی‌آید بندگان ضعیف را برای کارهایی که در نتیجه طبع بشری

عملاً خود او وادار کرده است، انجام دهند، عذاب کند! به علاوه از کجا معلوم آنچه را خوب یا بد می گوئید، جنبه نسبی نداشته باشد و انسان هم مثل حیوانات به تبع خلقت و طبیعت خود وظیفه اش مبارزه و درندگی و جلب نفع نباشد؟ این چه ظلمی است که در مقابل یک خبط یا انحراف کوچک آتش ابدی دامنگیر این موجود ضعیف بیچاره شود؟

۴- اگر غرض خدا از بهشت لطف به بندگان است و جهنم برای تنبیه بدکاران می باشد، چه لزومی داشت خداوند حکیم علیم شما، چنین اکل از قفائی بکند؟ راحت تر بود، بد را اصلاً بد خلق نمی کرد و خوب را به زحمت عبادت نینداخته، یکسره به جوار لطف خود می برد!

\* \* \*

خلاصه آنکه مسئله قیامت و هر طرف آنرا که بشر روی فکر خویش و منطق بشری، نگاه می کند، ناجور درمی آید و اگر ملاحظه انبیاء و خوف از خدا نبود، آنرا محال قبلی اعلام می نمود!

### جواب قدما

معتقدین، به این ایرادها که قسمتی را از دهان مدعیان و قسمتی را هم باید انصاف داد، از زبان وجدان خود می شنیدند، جواب های زیادی داده و می دهند. اینجانب از نظر امم انبیاء سلف، اطلاعی ندارم؛ ولی بیشتر جواب هایی را که از علماء خودمان شنیده یا خوانده ام، به هیچ وجه قانع کننده نمی بینم و تصادفاً این نوع جواب ها سنخیت و شباهت چندانی با طرز استدلال قرآن ندارد.

۱- می گویند انسان می میرد. درست است! محو و نابود هم می شود. چه مانعی دارد. خدایی که او را یک مرتبه از نیست به هست آورده، باز بلد است این عمل را تکرار کند! ...

جواب از آن جواب ها است! خیلی که پروپای قرص داشته باشد امکان امر را ثابت می کند نه تحقق آنرا.

چون این جواب سست بود، در مقابل انکار طرف و اشکال اینکه مرده بی جان بی حرکت پوسیده، چگونه از قبر سر درمی آورد و راه می افتد؟ آمدند در برابر جسم کثیف محسوس فانی شونده روح مجرد نامحسوس ابدی را پیش کشیدند.

فرضیه روح که اینقدر در نظر مذهب‌یون یهود و نصاری و اسلام عزیز و ضروری شده است، مانند «مجهول معاون» ریاضی‌دان‌ها، کلید مشکل گشائی می‌باشد که برای روز مبادا یعنی روز قیامت آن‌را نگاهداری می‌نمایند. به طوری که سابقاً بحث شد، موضوع روح بیشتر مأخوذ از نظر فلاسفه یونان می‌باشد که خود یادگار مذاهب آریایی است که مبتنی بر پرستش اجداد و ارواح است؛ و الا قرآن مسئله قیامت را اصلاً و ابداً متکی بر فرضیه روح نکرده است و در هیچ آیه‌ای گفته نشده است که «روح» زنده خواهد شد.<sup>۱</sup>

۱. در ۱۱۴ سوره قرآن کلمه «روح» فقط ۲۰ الی ۳۰ مرتبه ذکر شده است و به معانی مختلف. در غالب آیات به طور صریح مراد از روح، حقیقت وحی و فرشته مأمور آن می‌باشد (مثلاً در سوره شوری (۴۲) / ۵۲: «وَكَذَلِكَ أَوْحَيْنَا إِلَيْكَ رُوحًا مِّنْ أَمْرِنَا مَا كُنْتَ تَدْرِي مَا الْكِتَابُ وَلَا الْإِيمَانُ» در سوره شعراء (۲۶) / ۱۹۳ و ۱۹۴: «نَزَلَ بِهِ الرُّوحُ الْأَمِينُ. عَلَى قَلْبِكَ لِتَكُونَ مِنَ الْمُنذِرِينَ.» در سوره قدر (۹۷) / ۴ که راجع به تنزیل قرآن است: «نَزَّلَ الْمَلَائِكَةُ وَالرُّوحُ فِيهَا بِإِذْنِ رَبِّهِمْ» در مورد حضرت عیسی: روح الله و روح القدس. در سوره دیگر تصریح به وحی و رسالت نشده، ولی مانند سوره قدر (۹۷) در عداد ملائکه آمده است. مثلاً در سوره معارج (۷۰) / ۴: «تَعْرُجُ الْمَلَائِكَةُ وَالرُّوحُ إِلَيْهِ فِي يَوْمٍ كَانَ مِقْدَارُهُ خَمْسِينَ أَلْفَ سَنَةٍ.» و در سوره نبأ (۷۸) / ۳۸: «يَوْمَ يَقُومُ الرُّوحُ وَالْمَلَأِئِكَةُ صَفًّا» از آیه دوم سوره نحل (۱۶) که می‌فرماید: «يُنزِلُ الْمَلَأِئِكَةُ بِالرُّوحِ مِنْ أَمْرِ عَلِيٍّ مَنْ يَشَاءُ مِنْ عِبَادِهِ أَنْ أَنْذِرُوا أَنَّهُ لَا إِلَهَ إِلَّا أَنَا فَاتَّقُونِ.» چنین مستفاد می‌شود که این مَلَک روح باز همان فرشته مأمور وحی است.

در بعضی آیات روح اختصاص به انبیاء نداشته و به انسان تعمیم داده شده که راجع به خلقت آدم می‌شود و بیشتر همین آیات است که تطبیق با روح حیات کرده‌اند. ولی همان‌طور که در پاورقی سابق (صفحه ۱۲۳) متذکر شدیم، اگر در ردیف آیات مربوطه دقت کنیم، دیده می‌شود که دمیدن این روح (روح انسانی کمالی یا روح ملکوتی و خدایی) بعد از ابداع خلقت و انشاء نسل و بعد از تسویه انسان (با تکامل انواعی که باید تدریجاً به انسان رشید منتهی شود) به عمل آمده است و بنابراین غیر از آن چیزی می‌باشد که فلاسفه یونان و عقیده جاری به عنوان جوهر و مایه حیات و مرکز حس و ادراک شناخته‌اند (سجده (۳۲) / ۷ تا ۹: «الَّذِي أَحْسَنَ كُلَّ شَيْءٍ خَلَقَهُ وَبَدَأَ خَلْقَ الْإِنْسَانِ مِنْ طِينٍ. ثُمَّ جَعَلَ نَسْلَهُ مِنْ سُلَالَةٍ مِّنْ مَّاءٍ مَّهِينٍ. ثُمَّ سَوَّاهُ وَنَفَخَ فِيهِ مِنْ رُّوحِهِ.» از این بابت این روح هم قرابت و شباهت به همان روح وحی دهنده انبیاء و موجد حضرت مسیح پیدا می‌کند. خصوصاً که خلقت حضرت عیسی تشبیه به خلقت آدم شده است.

در هر حال موضوع به قدری غامض و دور از دانش بشر می‌باشد که می‌فرماید «وَسْأَلُونَكَ عَنِ الرُّوحِ قُلِ الرُّوحُ مِنْ أَمْرِ رَبِّي وَمَا أُوتِيتُمْ مِنَ الْعِلْمِ إِلَّا قَلِيلًا.» (اسراء (۱۷) / ۸۵) در این صورت چیزی که علم بشر این قدر درباره‌ی آن ضعیف است، نباید مبنای استدلال و پایه چیزهائی قرار بگیرد که بخواهیم پی به اثبات آنها ببریم.

در سوره واقعه (۵۶) آیه ۸۹ که راجع به بهشت می‌فرماید: «فَرُوحٌ وَرِيحَانٌ وَجَنَّةٌ نَّعِيمٌ»، صحبت از راحتی و صفا است.

۲- اما اشکال اینکه به فرض زنده شدن، چگونه به حساب و کتاب محو شده و فراموش شده ما رسیدگی خواهد شد؟ جواب البته خیلی آسان بود: خداوند عالم بر سر و خفیات است. خدا میداند، پس کافی است؛ به علاوه خداوند از دو ملائکه که مرتباً اعمال انسان را در دفتری یادداشت می‌نمایند، کمک خواهد گرفت. البته این جواب هر قدر هم صحیح باشد، برای بشر معتقد، ولی شکاک و خصوصاً برای شخص غیرمعتقد ابدأ مقنع نیست. در هر حال باز امکان امر را میرساند، نه اثبات آن را.

۳- به چه مناسبت قیامت و حساب و کتابی باشد؟ جواب می‌دهند، چون خداوند عادل است و ظالم نیست و در دنیا پاداش خوبان و کیفر گنهکاران میسر نیست پس باید روز جزائی در پیش باشد که اجرت خدمت گزاران و جریمه ستمگران ادا گردد. این استدلال از آن استدلال‌هایی است که خیلی به نظر طبیعی و منطقی می‌آمده است و عدم تمسک به آن خود از معجزات بارز قرآن می‌باشد! درست که نگاه کنید، طبق النعل بالنعل از روی رسوم درباری و دستگاه‌های بشری کپی شده است و نمونه قشنگی از موارد قیاس به نفس و دین‌هایی می‌باشد که دست بشر در آن به کار رفته است.

البته سلطان یا صاحب کاری که محتاج به خدمت خلایق است و اختیار دقایق کردار و رفتار رعایای خود را ندارد، ناچار است، قرار اجرت و کیفری بگذارد، تا به آن وسیله جلب خدمت و کنترل افعال زیردستان را بنماید؛ ولی حساب خالق و مخلوق که حساب پادشاه و رعیت نیست! «وَمَنْ كَفَرَ فَإِنَّ اللَّهَ غَنِيٌّ عَنِ الْعَالَمِينَ»<sup>۱</sup> این ترتیب تکلیف برای خدا معین کردن، مثل نسبت زن و فرزند دادن به او است. صحیح همان است که قرآن می‌فرماید:

---

→ شاید در ادبیات دینی و در احادیث و اخیراً کلمه روح به همان منوال به کار برده شده است که ما نیز در صحبت‌های خود می‌گوییم فلان سرباز روحیه خوبی دارد یا روحاً کسل شدم یا فلان ملت روح زنده‌ای دارد و در فلان شخص روح درندگی وجود دارد. در هر حال در آیات راجع به آخرت، هیچ جا ذکر و استمدادی از روح و بقای آن نمی‌شود.

ما اصراری هم نداریم بطلان روح را ثابت کنیم. غرض این است که قبول قیامت ابدأ احتیاج به کمک فرضیه روح ندارد و عقاید مادیون که انکار روح را می‌نمایند، به هیچ وجه نمی‌تواند مخرب ایمان به رستاخیز یا قیامت باشد.

۱. آل عمران (۳) / ۹۷ : ... و هر که انکار کند، [توفیق را از خودش سلب کرده که] خدا از جهانیان بی‌نیاز است.

«مَنْ كَفَرَ فَعَلَيْهِ كُفْرُهُ وَمَنْ عَمِلَ صَالِحًا فَلِنَفْسِهِ يَمْهَدُونَ»<sup>۱</sup>

تازه اگر قیامت را روی منطق عدالت پروری خدا برپا نمائیم، لازمه عدالت تساوی و تناسب کیفر با عمل است. همان‌طور که خداوند در دنیا بندگان را به قصاص مستقیم، «الْأَذْنَ بِالْأَذْنِ وَالسِّنَّ بِالسِّنِّ»<sup>۲</sup> امر می‌فرماید، پس چرا خود جزای یک قتل نفس را هزاران بلکه میلیون‌ها مرتبه کشته شدن و زنده شدن در عذاب می‌دهد؟ فرض کنیم رحمت به قیاس صاحب کرم باشد، ولی کیفر که نباید به تناسب صاحب قدرت اتخاذ شود. خلود در آتش برای چه؟

۴- غرض از قرار بهشت و جهنم؟ مشیت خدا چنین بوده است و در عالم ذرّ نصیب هر کس تصمیم گرفته شده است!

### طرز استدلال قرآن و ارائه طریق قیامت

همان‌طور که قبلاً اشاره شد، از معجزات قرآن و یکی از شواهد حقیقت وحی، همان اختلاف بیّنی است که روش آن نه تنها با طرز فکر سابقین که کافر بودند تفاوت دارد، بلکه مؤمنین باریک بین خوش عقیده نیز وقتی خواسته‌اند همان دعاوی قرآن را توجیه یا اثبات کنند، اغلب راه دیگری - راهی که به قیاس زندگی بشر است - پیش گرفته‌اند.<sup>۳</sup>

در مسئله قیامت این حقیقت خیلی واضح می‌باشد و در کلیه ایرادهای چهارگانه فوق‌الذکر طرز بیان آیات با جواب قدما فرق دارد.

به‌طور کلی قرآن برخلاف متکلمین و معقولیون که بتقلید فلاسفه یونان، حقیقت هر چیز را می‌خواهند با فرضیات نظری و لفاظی‌های منطقی ثابت نمایند، به مصداق آیه شریفه ۵۳ از سوره فصلت (۴۱) که می‌فرماید:

«سُئِرِهِمْ آيَاتِنَا فِي الْأَفَاقِ وَفِي أَنْفُسِهِمْ» (فصلت (۴۱) / ۵۳)

(به‌زودی آیات و نشانه‌های خود را در افق‌های مختلف عالم و در ساختمان وجود خود آنها، ارائه خواهیم داد...)

۱. روم (۳۰) / ۴۴: هر که انکار ورزد، زبان انکارش بر خود اوست؛ و آنان که به شایستگی عمل کنند، برای خود جایگاه آرامش آماده می‌کنند.

۲. مائده (۵) / ۴۵: ... گوش در برابر گوش و دندان در برابر دندان...

۳. و البته ما هم که به‌عنوان مخالف رویه قدما علاقه‌مند به پیروی سبک قرآن می‌باشیم و می‌خواهیم استنباط‌هایی با منطق علوم جدید بنماییم، مسلم نیست درست از عهده برآییم و آیندگان نظیر همین ایرادها را نگیرند.

راه درک حقایق را به شرحی که در پاورقی‌های گذشته بیان شد، توجه به طبیعت و سیر در زمین و غور در تاریخ امم می‌داند<sup>۱</sup> و در موضوع قیامت، برای آنکه مردم ایمان به ملاقات پروردگار خود پیدا کنند، همه جا شواهد و سوابق از حوادث طبیعت و سیر تکاملی موجودات این دنیا آورده است:

«يُفَصِّلُ الْآيَاتِ لَعَلَّكُمْ بِلِقَاءِ رَبِّكُمْ تُوقِنُونَ»<sup>۲</sup>

اولاً: قرآن بیان الهی را از زبان حضرت موسی تکرار می‌نماید که:

«مِنْهَا خَلَقْنَاكُمْ وَفِيهَا نُعِيدُكُمْ وَمِنْهَا نُخْرِجُكُمْ تَارَةً أُخْرَى.» (طه) (۲۰) /

(۵۵)

(شما را از خاک خلق کردیم و شما را به آن برمی‌گردانیم و از آن دفعه‌ی دیگر بیرونتان خواهیم آورد.)

به طوری که ملاحظه می‌نمایید، در این سه جمله پای چیزی که در میان نمی‌آید روح است. خلقت از خاک یعنی از ماده است. برگشت به زمین و حالت خاکی، یعنی مادی است. خروج ثانی نیز از ماده است. در هیچ یک از سه مرحله به روح دخالتی و نقشی داده نشده است و او را از آسمان بر سر بالین مرده احضار نمی‌کنند.

جای دیگر در آیه ۳۵ سوره روم (۳۰) صریحاً می‌فرماید، این صدای خروج دعوتی است که از زمین بر می‌آید. پس قاعدتاً همان عوامل و حوادث طبیعی واقع در زمین و داخل در مواد است که منتهی به رستاخیز می‌شود.

در آخر قرآن در سوره‌های کوچکی که غالباً سوره‌های ابتدایی نزول است، راجع به قیامت و وضع و کیفیت حدوث آن، آیات عجیب بسیاری دیده می‌شود که در هیچ یک از کتب آسمانی و زمینی قبلی سابقه نداشته است و ما در آخر این مبحث مختصری اشاره و استفاده خواهیم کرد. ولی در سوره‌های وسط و اوایل

۱. قرآنی که این همه دعوت و بلکه امر به مطالعه زمین و آسمان و آب و شتر و زنبور و سایر آثار طبیعت می‌نماید و مکرر می‌فرماید «سیروا فی الأرض»، برای نمونه یک مرتبه هم نمی‌گوید: فلسفه بخوانید. البته از حکمت تجلیل و تشویق شده است، ولی مراد از حکمت در قرآن و همچنین در تورات و انجیل احکام متین و اخلاقیات عالی می‌باشد، نه حکمت نظری به معنی فلسفه یونان. ضمناً همان‌طور که در یک سخنرانی بعدی آقای دکتر سبحانی تشریح کردند، ورود فلسفه یونان در اسلام من باب معارضه با مکتب جعفری و مبارزه با قرآن بوده است که خلفای بنی عباس مشوق آن شدند.

۲. رعد (۱۳) / ۲: ... و نشانه‌های الوهیتش] را به وضوح بیان می‌کند، بسا که به لقای صاحب اختیارش یقین کنید.



قرآن، یک رشته آیات و ارائه طریق مخصوصی برای درک و قبول قیامت وجود دارد که با اختلافات عبارتی جزئی، چندین بار تکرار می‌شود. از آن جمله است، در چند آیه زیر مقتضی است، با توجه و احترامی که شایسته کلام‌الله مجید می‌باشد در آنها دقت نمایید.

سوره حج (۲۲) آیات ۵ تا ۷:

«يَا أَيُّهَا النَّاسُ إِن كُنْتُمْ فِي رَيْبٍ مِّنَ الْبَعْثِ فَإِنَّا خَلَقْنَاكُم مِّن تُّرَابٍ ثُمَّ مِّن نُّطْفَةٍ ثُمَّ مِّن عَلَقَةٍ ثُمَّ مِّن مَّضْغَةٍ مُّخَلَّقَةٍ وَغَيْرِ مُخَلَّقَةٍ لَّئِيِّنَ لَكُمْ وَتُفْرُؤُ فِي الْأَرْحَامِ مَا نَشَاءُ إِلَىٰ أَجَلٍ مُّسَمًّى ثُمَّ نُخْرِجُكُمْ طِفْلًا ثُمَّ لِتَبْلُغُوا أَشُدَّكُمْ وَمِنكُم مَّن يُتَوَفَّىٰ وَمِنكُم مَّن يُرَدُّ إِلَىٰ أَرْذَلِ الْعُمُرِ لِكَيْلَا يَعْلَمَ مِن بَعْدِ عِلْمٍ شَيْئًا وَتَرَى الْأَرْضَ هَامِدَةً فَإِذَا أَنزَلْنَا عَلَيْهَا الْمَاءَ اهْتَزَّتْ وَرَبَّتْ وَأُنبَتَتْ مِن كُلِّ زَوْجٍ بَهِيجٍ.» (حج (۲۲) / ۵)

(ای مردم اگر شما از برانگیخته شدن در شک هستید، پس به یاد آورید که) ما شما را (ابتدا) از خاک آفریدیم پس از آن از نطفه (یا سلول) آفریدیم بعداً از علقه<sup>۱</sup> سپس از مضغه مخلقه و غیر مخلقه<sup>۲</sup> (چنین تشریح شد) تا بیان کنیم برای شما (حکمت خود یا طریقه نشو و نما را) و مستقر می‌کنیم در رحم‌ها آنچه را می‌خواهیم، تا مدت و دوران معین، آن وقت شما را به صورت طفل خارج می‌سازیم (و رشد می‌دهیم) تا به شدت و کمال قدرت خود برسید. از شما کسانی هستند که (ضمن این احوال) فوت می‌کنند و بعضی دیگر (به نهایت پیری می‌رسند) تا به پست‌ترین حالت عمر در آیند به طوری که معلومات گذشته را نیز فراموش نمایند... و تو زمین را مشاهده می‌نمائی که خشک و خالی است، پس همین که بر آن آبی فرو می‌فرستیم به جنب و جوش درمی‌آید و می‌رسد و از هر نوع و دسته‌ی زیبای نیکویی می‌رویند.)<sup>۳</sup>

«ذَلِكَ بَأْنِ اللَّهِ هُوَ الْحَقُّ وَأَنَّهُ يُحْيِي الْمَوْتِي وَأَنَّهُ عَلَيَّ كُلِّ شَيْءٍ قَدِيرٌ.» (حج (۲۲) / ۶)

۱. خون بسته شده یا حالت نسجی چند سلولی.

۲. پاره گوشت تمام خلقت و کامل یا ناقص الخلقه.

۳. کلمه ربت را رسیدن و برآمدن مانند برآمدن خمیر ترجمه کرده‌اند.

(این از آن جهت (و دلالت) است که خداوند، اوست که حق است و موجودات مرده بی جان را زنده می نماید<sup>۱</sup> و قادر بر هر چیزی است.)  
 «وَأَنَّ السَّاعَةَ آتِيَةٌ لَّا رَيْبَ فِيهَا وَأَنَّ اللَّهَ يَبْعَثُ مَنْ فِي الْقُبُورِ»  
 (حج (۲۲) / ۷)

(و اینکه ساعت (یا قیامت) آینده است بلاشک و اینکه خداوند کسانی را که در قبور (زیر خاک و جزو خاک) هستند، برخواهد انگیخت.)  
 قبل از آنکه به بحث در آیات فوق پردازیم، ضرر ندارد آیات دیگری را هم تلاوت و دقت نماییم.

سوره اعراف (۷) آیات ۵۷ و ۵۸:

«وَهُوَ الَّذِي يُرْسِلُ الرِّيَّاحَ بُشْرًا بَيْنَ يَدَيْ رَحْمَتِهِ حَتَّىٰ إِذَا أَقْلَّتْ سَحَابًا تَقَالًا سَفَّاهُ لِبَلَدٍ مَّيِّتٍ فَأَنْزَلْنَا بِهِ الْمَاءَ فَأَخْرَجْنَا بِهِ مِنْ كُلِّ الثَّمَرَاتِ كَذَلِكَ نُخْرِجُ الْمَوْتَى لَعَلَّكُمْ تَذَكَّرُونَ» (اعراف (۷) / ۵۷)

(و اوست آن کسی که بادهای او را می فرستد در حالی که مژده دهنده و مقدمه رحمت اند (بادهای آنقدر می وزند و انبساط حاصل می شود) تا آنکه حامل ابرهای متکاثف می گردند، آنها را می ریزیم، سپس با آن آب سرزمین های مرده، پس بر آن سرزمین آب می ریزیم، سپس با آن آب از انواع ثمرات و محصولات خارج می سازیم. همین طور هم مردگان را خارج می سازیم، (مثال زدیم) تا شاید شما متذکر شوید.)

«وَالْبَلَدُ الطَّيِّبُ يَخْرُجُ نَبَاتُهُ بِإِذْنِ رَبِّهِ وَالَّذِي خَبثَ لَا يَخْرُجُ إِلَّا نَكِدًا كَذَلِكَ نُصَرِّفُ الْآيَاتِ لِقَوْمٍ يَشْكُرُونَ» (اعراف (۷) / ۵۸)

(و در زمین پاکیزه رستنی های آن به اذن پروردگار (یعنی طبق قانون طبیعت) سر در می آورد و در زمینی که پلید و بد است چیزی نمی روید، مگر تنک و اندک اندک. این طور آیات را به کسانی که شکر نعمات را بجا می آورند ارائه می دهیم.)

سوره روم (۳۰) آیات ۱۹ تا ۲۵: (در اینجا فقط آیه ی اول را ترجمه می کنیم. ولی جا دارد خوانندگان به تمام آنها و دلائلی که در تأیید آیه ی اول آورده می شود، مراجعه و توجه نمایند):

۱. در دنیا و روی زمین.

«يُخْرِجُ الْحَيَّ مِنَ الْمَيِّتِ وَيُخْرِجُ الْمَيِّتَ مِنَ الْحَيِّ وَيُحْيِي الْأَرْضَ بَعْدَ مَوْتِهَا وَكَذَلِكَ تُخْرَجُونَ.» (روم (۳۰) / ۱۹)

(زنده را از مرده در می آورد<sup>۱</sup> و مرده و بی جان را از زنده خارج می سازد<sup>۲</sup> و زمین را بعد از مرگ زنده می کند و همین طور شما روز قیامت بیرون آورده خواهید شد.)<sup>۳</sup>

دلایل و شواهدی که در آیات بعد می آید راجع به ترقی انسان است از حالت خاک به بشر متحرک، خلقت زن و مودت با شوهر، خلقت آسمانها و زمین و تنوع زبانها و رنگها، توالی استراحت و فعالیت شبانه روز، ارائه برق در آسمان، نزول باران و بالاخره احیای زمین پس از مرگ.

### تعبیر آیات

در کلیه این آیات وقتی دقت کنید می بینید، اولاً با توجه و تکرار عجیبی برانگیخته شدن مجدد انسان در روز قیامت، تشبیه به احیای زمین در اثر باران بهار شده است و با آنکه آثار قدرت خداوند در طبیعت زیاد است، معذکک برای ارائه قیامت و نشانه قدرت خداوند در احیای اموات، قرآن توسل و توجه به این عمل مخصوص طبیعت کرده است. زمین مرده البته در اصطلاح مرده است و فصل زمستان به چشم ما مرده می آید. در عین خشکی و خاموشی درون آن، ریشه ها و دانه های زیاد یعنی یادگارها و بقایای دوران زندگی و فعالیت تابستان وجود دارد که از نظر ما پنهان است. این دانه ها و ریشه ها در آنجا محفوظاند و آثاری از خود ابراز نمی دارند. اما همین که هوا ملایم شده، باد بهاری وزید و قطرات باران به سطح آن بارید، یعنی محیط از لحاظ حرارت و رطوبت مساعد شد، جسم خاکی بی جان به جنب و جوش در می آید<sup>۴</sup> و سبزه ها و گل های زیاد ظاهر می سازد که آنها نیز نر و ماده اند و تخم خواهند ریخت!

۱. موجودات جاندار را از تبدیل و تحویل مواد بی جان تشکیل می دهد.

۲. پس فرقی در حیات و ممات نیست و اینها دائماً در حال تبدیل به یکدیگراند.

۳. در سوره زخرف (۴۳) آیه ۱۱ می فرماید: «وَالَّذِي نَزَّلَ مِنَ السَّمَاءِ مَاءً بِقَدَرٍ فَأَنْشَرْنَا بِهِ بَلْدَةً مَيْتًا كَذَلِكَ تُخْرَجُونَ.» (و همان کسی که از آسمان باران را به مقدار معینی فرستاد؛ آنگاه سرزمین خزان زده و خشک را به وسیله آن حیات بخشیدیم، شما نیز همین گونه [از گورها] بیرون آورده می شوید.)

۴. کلمه رَبَّتْ (ص ۱۸۶) و مخصوصاً تشبیهی که به عمل فرمانتاسیون بیولوژیک خمیر می شود، قابل توجه است.

این یک نوع آیات بود که نمونه کوچکی از قیامت را نشان می‌دهد و در آخر می‌فرماید: نشور و خروج شما نیز از همین قبیل است! برای رسیدن و برآمدن قیامت هم یک اجل و مدت معین لازم است!

در ردیف آیات دیگر که مستقیماً سرگذشت خود انسان پیش کشیده می‌شود و صحبت از مراحل جنینی بشر به میان می‌آید، قیامت مانند مرحله نهایی یک سیر تکاملی طولانی منظمی ارائه می‌شود که ما فعلاً شاهد مقدمه آن هستیم و مدت کوتاه چندین سال رحم و سیر ارتقاء از منی به جوان رشید صاحب علم را می‌بینیم. گویی قرآن سررشته را به دست ما می‌دهد تا خود در نتیجه سیر در زمین از راه تجربه و مشاهده از گذشته سرمشق گرفته، دنباله‌ی آن را تا قیامت تعقیب نمائیم.

اتفاقاً در آیه رفع اعجاب از عجز مردم در پیش‌بینی قیامت که در صفحه ۱۷۸ ذکر شد (آیه: إِنَّ اللَّهَ عِنْدَهُ عِلْمُ السَّاعَةِ وَيُنَزِّلُ الْغَيْثَ وَيَعْلَمُ مَا فِي الْأَرْحَامِ)<sup>۱</sup> سه نکته به دنبال هم آمده، دو نوع آیات فوق‌الذکر را خلاصه، و مطلب جدیدی را قبلاً به آنها اضافه می‌نماید:

۱- آگاهی انحصاری خداوند به مسئله قیامت یعنی به پیدایش پدیده‌ای که هنوز ترکیب و تشکیل نشده است. زیرا که بشر فقط چیزهایی را می‌تواند بشناسد و درک کند که حادث شده باشد، و الا همان‌طور که دانشمندان علوم طبیعی و فلاسفه مثال می‌زنند، آشنائی به تمام خواص و آثار دو عنصر اکسیژن و نئیدروژن به هیچ‌وجه به انسان اجازه و وسیله برای پیش‌بینی خواص آب که ترکیب آن دو است نمی‌دهد. ترکیب همیشه امر تازه‌ای است که تا حاصل نشود و مورد آزمایش و مشاهده قرار نگیرد، کیفیت آن از هر بابت بر انسان پوشیده خواهد بود. غیر از خدا که طرح‌کننده و صورت‌دهنده است، کی می‌تواند از امر واقع نشده بی‌سابقه خبر بیاورد؟

۲- نزول باران. این همان تشبیه و راهنمایی است که در آیات نوع اول گفته شد.  
۳- اطلاع خداوند از موجودی که در تخمدان مادر در حال نشو و نما می‌باشد. یعنی به‌طور خلاصه قیامت یک ترکیب و ترتیبی است که چون هنوز مصداق و سابقه پیدا نکرده، جز خالق مصور کسی نمی‌تواند به آن آگاه باشد و منکرین بیهوده انتظار می‌کشند که کسی اول از آنجا خبری بیاورد تا آنها ایمان پیدا کنند. به‌عهد

۱. لقمان (۳۱) / ۳۴: خداست که آگاهی از لحظه وقوع رستاخیز در اختیار اوست؛ و باران را می‌فرستد و بار رحم‌ها را می‌داند؛ ...

خدا است که باید باران یا لوازم و عوامل رویاننده را بفرستد. بالاخره حادثه قیامت مانند نطفه‌ای که در مخفی‌گاه رحم در حال رشد و نمو می‌باشد، جز بر خدا بر دیگران پوشیده است. انسان چگونه می‌تواند چنین ادعا و انتظار داشته باشد، در حالی که حتی از کسب فردا و از محل مرگ خود، بی‌اطلاع است؟!

در یک سلسله آیات دیگر مثل اینکه می‌فرماید، طرز تکوین و تشکیل (Processus) قیامت همین تبدیل‌های متوالی مکرر بی‌جان به جاندار و جاندار به بی‌جان است و ضمن گردش آسمان و زمین تحت تأثیر هزاران عوامل و آثار، مراحل طی می‌شود که هر یک دوران معین یا به اصطلاح قرآن اجل نامبرده شده‌ی حساب شده‌ای دارند و در این میان تجدید قوایی که از استراحت شبانه حاصل می‌شود و فعالیت و پیشروی در روز، نقش مهمی بازی می‌کند و تولید مثل از راه ازدواج<sup>۱</sup> یکی از ارکان اساسی قضیه می‌باشد!

در سوره نباء (۷۸) که از خبر عظیم صحبت می‌شود، خبری که کفار دائماً راجع به آن از حضرت سؤال می‌کردند و در آن اختلاف داشتند، اولاً: قرآن امیدواری می‌دهد که چنین نیست که اختلاف و انکار باقی باشد، بلکه به زودی خواهید دانست. و پس از آن هم باز بیشتر خواهید دانست! آن وقت کلید این رمز را در زمین و در زندگانی مادی نشان می‌دهد و می‌فرماید: آیا مگر نیست که ما زمین را مهد پرورش شما قرار دادیم؟ کوه‌ها را مانند میخ‌های استوار خیمه‌گاه زندگی محکم کردیم؟ و شما را نر و ماده آفریدیم؟ خواب را آسایش و شب را پوشش قرار دادیم، روز را برای معیشت و تکاپوی حیات مساعد کردیم، بالای شما هفت آسمان محکم بنا نمودیم، آنجا که چراغ درخشان فروزان قرار دادیم، و از ابرهای متراکم فشرده آب مقطر ریزان کردیم، تا آنکه دانه و گیاه و باغ‌های انبوه بروید... اینجا یک مرتبه رشته کلام بریده شده مطلب به این آیه ختم می‌گردد:

«إِنَّ يَوْمَ الْفَصْلِ كَانَ مِيقَاتًا.» (نباء (۷۸) / ۱۷)

(به‌درستی که میعاد (یا سرانجام تمام این جریان‌ها) روز فصل و روز جدایی است (روزی که بد و خوب و یا شاید هرچیز مرکب و ذرات به هم آمیخته از هم جدا می‌شوند).

حال در خلال این احوال و اوضاع چه چیزهایی را ما باید ببینیم و چگونه آنها را

۱. در قرآن ازدواج به همه نباتات و حیوانات و موجوداتی که می‌شناسیم و «شناخته‌ایم» تعمیم داده می‌شود.

به روز فصل وصل نماییم، خدا می‌داند! البته به طوری که در ذیل این بحث اشاره خواهد شد، امروز ما از این جریان‌ها خیلی چیزها بیشتر از منکرین پیغمبر و مؤمنین بعدی می‌فهمیم که کم و بیش بوی قیامت را می‌دهد؛ ولی هنوز اختلاف و انکار باقی است و علم کافی حاصل نشده است. در هر حال اگر هنوز یقین به قیامت حاصل نشده است، مع ذلک آیه :

«أَيْحَسِبُ الْإِنْسَانُ أَنْ يُتْرَكَ سُدًى.» (قیامت (۷۵) / ۳۶)

(آیا انسان گمان می‌کند که بیهوده و مهمل واگذاشته می‌شود؟!)

پشت انسان، پشت همان انسان دانشمندی را که امروز خوب فهمیده است، آنی در دنیا به حال خود رها نمی‌شود و نمی‌تواند ذره‌ای پا از دایره عمل عوامل طبیعت بیرون بگذارد؛ سخت می‌لرزاند. این آیه مخوف‌ترین جواب به کسانی است که می‌پرسند چرا و به چه دلیل باید قیامت باشد. نمی‌گویید چون قیامت لازمه عدل خداست، پس خواهد آمد. می‌فرماید: قیامت چه بخواهید چه نخواهید هست. به آن دلیل که می‌بینید، شما به حال خود واگذاشته نشده‌اید. از روزی که پا به مرحله وجود گذارده، سلول‌های بی‌ارزش بی‌اراده‌ای بودید که در منی غوطه می‌خوردید، اختیار از شما و از پدر شما، که نمی‌دانست برای چه این عمل را می‌کند و محصول آن چیست، سلب بود. دستگاه خلقت بدون رعایت تمایلات شما و شخص دیگر، طبق ناموس دقیق مقتدری شما را به تدریج از مراحل مختلفه جنینی عبور داد، تا به خلقت کامل منظم امروزی درآورد، و باز روی همان حساب که دست کسی جز دست او در کار نیست، نطفه‌ها را بنا به مصلحت، نر و ماده ساخت. حالا آیا شما از این دستگاه (اعم از آنکه در رأس دستگاه خدایی را به اسم و رسم قایل باشید یا نباشید) بعید می‌دانید کار خود را در مراحل بعدی نیز بدون اجازه و استمداد شما ادامه دهد و پس از این دنیا که سراسر تبدیل و تحول و مثل شب و روز اختفاء و تظاهر است و موت و حیات به صورت آرامش و فعالیت در پی یکدیگر می‌آیند، عالم دیگری بیاورد؟! شروع قیامت از همین دنیا است که هیچ فردی به خودی خود رها نشده و هر چیزی معلول ماقبل و علت مابعد می‌باشد. تخم جزاء قیامت در زمین همین دنیا کاشته می‌شود که: «الدُّنْيَا مَرْعَى الْآخِرَةِ»<sup>۱</sup>.

پس همان‌طور که در این دنیا طبیعت ما را در مقابل غفلت‌ها و انحراف‌ها به عذر

۱. حدیث نبوی: دنیا کشت‌زار آخرت است.

جهالت، یا عدم توجه، نمی بخشد، در آن دنیا هم که دنباله همین زندگی است، آثار اعمال و نتایج مساعی خود را به هر سمت که باشد، خواهیم دید. مشرکین معاصر پیغمبر استخوان مرده‌ای را از قبرستان بیرون آورده، به حضرت نشان می دادند و به استهزاء می گفتند، کی می تواند این استخوان پوسیده را جان بدهد؟ این آیات در جواب نازل شد: <sup>۱</sup>

«قُلْ يُحْيِيهَا الَّذِي أَنْشَأَهَا أَوَّلَ مَرَّةٍ وَهُوَ بِكُلِّ خَلْقٍ عَلِيمٌ.  
الَّذِي جَعَلَ لَكُم مِّنَ الشَّجَرِ الْأَخْضَرِ نَارًا فَإِذَا أَنتُم مِّنْهُ تُوقَدُونَ.  
أَوَلَيْسَ الَّذِي خَلَقَ السَّمَاوَاتِ وَالْأَرْضَ بِقَادِرٍ عَلَيَّ أَنْ يَخْلُقَ مِثْلَهُمْ  
بَلَىٰ وَهُوَ الْخَلَّاقُ الْعَلِيمُ.  
إِنَّمَا أَمْرُهُ إِذَا أَرَادَ شَيْئًا أَنْ يَقُولَ لَهُ كُنْ فَيَكُونُ.  
فَسُبْحَانَ الَّذِي بِيَدِهِ مَلَكُوتُ كُلِّ شَيْءٍ وَإِلَيْهِ تُرْجَعُونَ.»  
(یس (۳۶) / ۷۹ تا ۸۳)

(بگو همان کسی او را زنده خواهد کرد که دفعه اول نشو و نما داد و او به هر نوع خلقتی آشنا است. همان کسی که برای شما از درخت سبز «آبدار» آتش درمی آورد (چیزهایی را که به نظر شما متباین می آید، به یکدیگر تبدیل می کند). ... جز این نیست که امر خدا (یا روش طبیعت) چنین است که همین که به چیزی گفته شد، موجود شود! دیگر موجود خواهد ماند (و فانی مطلق در کار نیست). منزله است کسی که به دست او باطن و اساس هر چیز است و به سوی او بازگشت خواهید کرد!)

\* \* \*

اینها جواب‌هایی بود که قرآن به مدعیان قیامت می داد و ارائه طریقی است که به ما می نماید.

### پاداش نیک و بد

به طوری که گفته شد قرآن پاداش نیک و بد را به این عنوان که لازمه سلطنت عادلانه

۱. کلمه انشاء که در این آیه به کار برده شده است، در لغت تولید و تشکیل چیزی را از چیز دیگر می‌رساند.

خداوند است، و مانند جایزه‌ای باشد که در جشن‌ها به شاگردان خوب توزیع می‌شود، بیان نمی‌فرماید. ضمناً نه از بقای روح صحبت می‌کند و نه از محفوظ ماندن جسم. فقط از بقای یک چیز و از اثر یک امر صحبت می‌کند: عمل یا به اصطلاح علمی امروز انرژی. جزای نیکوکاران مؤمن و عذاب گنه‌کاران غافل را نتیجه مستقیم و یا محصول توسعه‌یافته‌ی اعمال آنها می‌شمارد. بهشت و جهنم را پیش‌آمدهایی می‌داند که شخص به دست خویش در دوران زندگی کسب کرده و در دنیا یا در وجود خود به یادگار گذاشته است، بدون اینکه خداوند کوچک‌ترین دخالت و اضافه و نقصانی به قدر رشته‌ی هسته‌ی خرما از روی حب و بغض خصوصی، در آن وارد سازد؛ یا حساب عوض و میانجی‌گری در کار باشد.

چند سال قبل مؤلف ضمن سخنرانی‌های انجمن اسلامی دانشجویان، این معنی را تحت عنوان «کار در اسلام» به تفصیل نشان داد. در نسخه‌های چاپ شده سخنران‌های ۱۳۲۳ می‌توانید ملاحظه کنید، چگونه خداوند شرط توفیق بهشت را سه چیز قرار داده است: «ایمان به حق»، «تقوی یا پرهیزکاری از خطا»، «بالاخره و مخصوصاً، عمل صالح».

همین عمل صالح است که بنیان بهشت را برای شخص تشکیل می‌دهد. برای نمونه آیات کوچک ذیل را شاهد می‌آورد تا بدانید قیامت به هیچ‌وجه جنبه من‌عندی یا قراردادی (arbitraire) نداشته، پاداش آخرت به فرموده قرآن یک تحول خود به خودی می‌باشد که به طور خودکار به دنبال فعالیت‌ها و اکتسابات دنیا می‌آید:

«وَأَنْ لَّيْسَ لِلْإِنْسَانِ إِلَّا مَا سَعَى.» (نجم (۵۳) / ۳۹)

(و اینکه نیست برای انسان مگر آنچه با کوشش به دست آورده است.)

«يَوْمَ يَنْظُرُ الْمَرْءُ مَا قَدَّمَتْ يَدَاهُ» (نبأ (۷۸) / ۴۰)

(...روزی که آدمی بر آنچه با دستش پیش فرستاده است، نظر می‌اندازد...)

«فَالْيَوْمَ لَا تُظَلَمُ نَفْسٌ شَيْئًا وَلَا تُجْزَوْنَ إِلَّا مَا كُنْتُمْ تَعْمَلُونَ.»

(یس (۳۶) / ۵۴)

(پس در آن روز هیچ‌گونه ظلم به کسی نمی‌شود و جزایی نخواهند داشت مگر به آنچه عمل کرده‌اند.)



«وَلِكُلِّ دَرَجَاتٍ مِّمَّا عَمِلُوا» (احقاف (۴۶) / ۱۹)

(و برای هر کس درجات، به حسب اعمالی است که انجام داده است...)

«وَلْتُجْزَىٰ كُلُّ نَفْسٍ بِمَا كَسَبَتْ» (جاثیه (۴۵) / ۲۲)

(... و تا جزا داده شود هر موجود به آنچه کسب کرده است...)

«كُلُّ نَفْسٍ بِمَا كَسَبَتْ رَهِيْنَةٌ» (مدثر (۷۴) / ۳۸)

(هر نفسی در گروی مکتوبات خویش است.)

«وَتِلْكَ الْجَنَّةُ الَّتِي أُورِثْتُمُوهَا بِمَا كُنْتُمْ تَعْمَلُونَ» (زخرف (۴۳) / ۷۲)

(و این باغاتی است که به وسیله اعمالی که می کردید به ارث یافته‌اید.)

می بینید در عین آنکه از قیامت هنوز خبری نداریم، ولی آنچه را قرآن می گوید،

چقدر به نظر طبیعی و منطقی می آید.

اگر از قرآن پرسید: چرا خداوند متوسل به تدبیر بهشت و جهنم شد؟ گذشته از اینکه طبق آیات قبل نشان می دهد، بهشت و جهنم امر خارق العاده استثنایی نبوده، بلکه ادامه همان زنجیر تکامل است که در دنیا نیز حس می کنید و علتش را نمی پرسید، صریحاً می فرماید: تمام صور و اطوار زمین، بلکه مرگ و حیات جز پیرایه‌ها و بهانه‌هایی برای به کار انداختن افراد نیست. تا در این مسابقه عمل، هر کس به دست خود رفع نواقص و کسب کمالات نموده، ارتقاء یابد.<sup>۱</sup> بنابراین هر کس آرزومند لقای خدا است باید کار کند، کار خوب، صرفاً برای بندگی خدا:

«فَمَنْ كَانَ يَرْجُوا لِقَاءَ رَبِّهِ فَلْيَعْمَلْ عَمَلًا صَالِحًا وَلَا يُشْرِكْ بِعِبَادَةِ رَبِّهِ

أَحَدًا».<sup>۲</sup>

### ثبت و ضبط اعمال

قرآن، با آنکه مکرر خداوند کریم را به صفت علیم و سمیع و بصیر یاد می کند و او را محرم خلوتگاه‌های راز می داند، مع ذلک پای قیامت که در پیش می آید، می فرماید:

۱. کهف (۱۸) / ۷ و ۸ و ملک (۶۷) / ۲.

۲. کهف (۱۸) / ۱۱۰ : ... و هر که امید لقای صاحب اختیار خویش دارد، باید به اعمال شایسته دست زند و در بندگی صاحب اختیارش احدی را کنار او قرار ندهد.

«الْيَوْمَ نَخْتِمُ عَلَىٰ أَفْوَاهِهِمْ وَتُكَلِّمُنَا أَيْدِيهِمْ وَتَشْهَدُ أَرْجُلُهُمْ بِمَا كَانُوا يَكْسِبُونَ» (یس (۳۶) / ۶۵)

(در آن روز بر دهن‌های آنها مهر خاموشی می‌زنیم. دست‌های آنها با ما صحبت خواهند کرد و پاها بر آنچه کسب کرده‌اند گواهی می‌دهند.)  
یعنی خداوند در روز قیامت به علم خود عمل نمی‌کند و مردم هم لازم نیست از روی حافظه دوران قدیم را به زبان آورند. جوارح و اعضای آنها خود گواه صادق بر گذشته و مکتسبات آنها خواهد بود:

«حَتَّىٰ إِذَا مَا جَاءُوهَا شَهِدَ عَلَيْهِمْ سَمْعُهُمْ وَأَبْصَارُهُمْ وَجُلُودُهُمْ بِمَا كَانُوا يَعْمَلُونَ»

وَقَالُوا لَوْلَا جُودِهُمُ لِمَ شَهِدْتُمْ عَلَيْنَا قَالُوا أَنْطَقَنَا اللَّهُ الَّذِي أَنْطَقَ كُلَّ شَيْءٍ وَهُوَ خَلَقَكُمْ أَوَّلَ مَرَّةٍ وَإِلَيْهِ تُرْجَعُونَ.  
وَمَا كُنْتُمْ تَسْتَتِرُونَ أَنْ يَشْهَدَ عَلَيْكُمْ سَمْعُكُمْ وَلَا أَبْصَارُكُمْ وَلَا جُلُودُكُمْ  
وَلَكِنْ ظَنَنْتُمْ أَنَّ اللَّهَ لَا يَعْلَمُ كَثِيرًا مِمَّا تَعْمَلُونَ»<sup>۱</sup>

نه تنها جوارح شخص معرف گذشته او هستند، بلکه زمین نیز اخبار خود و ساکنین را حدیث خواهد کرد.

یا در سوره یس (۳۶) می‌فرماید:

«إِنَّا نَحْنُ نُحْيِي الْمَوْتَىٰ وَنَكْتُبُ مَا قَدَّمُوا وَآثَارَهُمْ وَكُلَّ شَيْءٍ أَحْصَيْنَاهُ فِي إِمَامٍ مُّبِينٍ» (یس (۳۶) / ۱۲)

(ما مرده را زنده می‌کنیم و در ضمن زندگی دنیا، آنچه را که افراد پیش

۱. فصلت (۴۱) / ۲۰ تا ۲۲: تا چون به دوزخ رسند، گوش و دیدگان و پوست‌های تنشان اعمالشان را گواهی دهند.

به پوست‌هایشان گویند: چرا بر ضد ما گواهی دادید؟! پاسخ می‌دهند: خدایی که همه موجودات را گویا کرده، ما را نیز به سخن درآورده است. و اوست که نخستین بار شما را آفرید و به پیشگاه او بازگردانده می‌شوید.

شما که [گناهانتان را] پرده‌پوشی نمی‌کردید، نه از آن بابت بود که تصور می‌کردید گوش و چشم‌ها و پوست‌های تنتان علیه شما گواهی نمی‌دهند؛ بلکه گمان داشتید خدا بر بسیاری از اعمالی که می‌کنید، آگاه نیست.

۲. سوره‌هایی که سفارش شده (یعنی بیشتر از سایر سوره‌ها) شب‌های جمعه بخوانند، سوره‌هایی است که غالب آیات آنها راجع به حدوث قیامت و کیفیت و نتایج رستاخیز می‌باشد و جنبه‌ی استدلالی محکم دارد.

می فرستند و آثاری که باقی می گذارند، می نویسیم و هر چیزی را در صحیفه‌ی روشنی با شمارش و اندازه ثبت می نماییم.

این همان نامه عملی است که در روز آشکار شدن اسرار (يَوْمَ تُبْلَى السَّرَائِرُ)<sup>۱</sup> و روزی که پرده جهالت از جلوی انسان تکامل یافته برداشته می شود و چشمانش مانند تیر به اعماق اشیاء نفوذ خواهد کرد، مقابل او قرار می گیرد؛ به طوری که از کوچک و بزرگ اعمال، ذره‌ای فروگذار نشده است:

«هَذَا كِتَابُنَا يَنْطِقُ عَلَيْكُمْ بِالْحَقِّ إِنْ كُنَّا نَسْتَنْسِخُ مَا كُنْتُمْ تَعْمَلُونَ.»

(جائیه (۴۵) / ۲۹)

(این کتاب و اثر ثبت شده ما است که به حق و درستی علیه شما سخن می گوید؛ ما قبلاً (یعنی در دستگاه خلقت و طبیعت) مشغول استنساخ اعمال شما بودیم!)

\* \* \*

در روزگاری که این آیات نازل می شد، نه گرامافون برای ضبط صوت اختراع شده بود، نه پرده سینما را کسی دیده بود و نه بشر از زبان سنگ شکسته‌های لابه‌لای زمین حکایات دوران پیش را شنیده بود! در آن هنگام عرب وحشی سوسمار خوار حق داشت تعجب و تمسخر کند. چون ابداً به فکر این حرف‌ها نبود و تصور نمی کرد حساب و نظمی در ریزه‌ترین حوادث دنیا در کار باشد و هر چیزی اثری جاودان از خود بگذارد. اما امروز خیلی بی‌انصافی است که باز ما قرآن را کتاب موهوم و دارای افکار غیر مثبت بدانیم! از این مثبت‌تر و طبیعی‌تر چه می خواهید؟!

### مراحل و مبانی قیامت

پس از تلاوت آیات فوق و مختصر توجه به طرز بیان قرآن، اینک می توانیم مراحل و مبانی قیامت را به طوری که از کلام الله مجید به عقل ناقص خود استنباط می نماییم، خلاصه کنیم:

### الف - مراحل

قیامت طی مراحل تدریجی ذیل به حضرت الهام و به مردم اعلام شده است:

۱. طارق (۸۶) / ۹: روزی که رازها آشکار می شود.

۱- **اخبار و اخطار** - در سوره‌های آخر قرآن که ابتدای وحی است، غالباً به صرف اخبار و اخطار از رسیدن قیامت و بشارت بهشت و بیم جهنم اکتفا شده و استدلالی در اطراف مطلب نمی‌شود. ولی اولاً: به تشریح و تشبیه نعمات بهشت و سختی‌های جهنم می‌پردازد<sup>۱</sup> ثانیاً: صحبت پراکندگی و بهم خوردن زمین و آسمان و انقلاب شدید جهان که توأم با بروز قیامت است، زیاد به میان می‌آید.

۲- **بیان امکان امر** - پس از آنکه از طرف مردم اظهار انکار و اعجاب شد و برانگیختن مردگان را امر محال وانمود می‌کردند، آیات چندی در جواب مشرکین و یادآوری شواهد نازل می‌شد («قُلْ يُحْيِيهَا الَّذِي أَنْشَأَهَا أَوَّلَ مَرَّةٍ وَهُوَ بِكُلِّ خَلْقٍ عَلِيمٌ»<sup>۲</sup> و «أَوَلَيْسَ الَّذِي خَلَقَ السَّمَاوَاتِ وَالْأَرْضَ بِقَادِرٍ عَلَى أَنْ يَخْلُقَ مِثْلَهُمْ بَلَىٰ وَهُوَ الْخَلَّاقُ الْعَلِيمُ»<sup>۳</sup> و امثال آن)

۳- **حفظ آثار** - آیات متعددی که در آن به شهادت دادن اعضاء و جوارح انسان و حتی قطعات درون زمین اشاره می‌نماید.

۴- **ارائه نظائر و تشبیه‌های طبیعی** - مرحله بعدی و اصلی هدایت قرآن در زمینه‌ی آخرت که بیشتر در سوره‌های وسط قرآن (سوره‌های مدنی تعلیمی نه سوره‌های تقنینی، مانند سوره‌ی بقره (۲) و نساء (۴) و غیره) طی آیات تفصیلی می‌آید، آیات مکرر متعددی است که حدوث قیامت را تشبیه به رشد جنین در رحم می‌نماید و به‌طور کلی آن را از نوع انشاء و تکامل موجودات زنده از مبدأ خاکی تا حالت متحرک فعلی نشان می‌دهد و بعثت و رستاخیز را به‌زنده شدن زمین در اثر باران مثل می‌زند.

۵- **نظریه پراگماتیک و مکانیک** - اولاً: آیاتی که با تعجب سؤال می‌کند آیا ممکن است خلقت شما و کار خدا بیهوده و بی‌فایده و بی‌مقصد بوده باشد؟ و ثانیاً: سلسله آیات متعددی که پیدایش و گردش زمین و آسمان را برای اجل مسمی دانسته. این انقلابات و تبدلات شب و روز و موت و حیات را سیر منظمی به‌جانب منظور معینی می‌شمارد. این منظور را اگر در جمله‌های مکرر «وَالْيَوْمِ الْمَصِيرِ» و «إِلَيْهِ رَاجِعُونَ» و

۱. تا این مرحله در کتاب «اوستا» و آئین زردشت نیز آمده است. البته با اختلافات چند و اختصار و استعاره‌های زیاد. تورات و انجیل تا این حد هم نرفته‌اند. (به بحث آتی رجوع شود).

۲. یس (۳۶) / ۷۹: بگو: همان کسی که اول بار آن را پدید آورده است، زنده‌اش می‌کند؛ و او به‌هر آفرینشی دانا [و توانا] است.

۳. یس (۳۶) / ۸۱: آیا خدایی که آسمان‌ها و زمین را آفرید، بر آفرینش همانند آنان قادر نیست؟ چرا، و البته او آفریدگاری داناست.

«إِلَيْنَا تَحْشُرُونَ» و «إِلَى اللَّهِ تُرْجَعُ الْأُمُورُ» یا «إِلَى رَبِّكَ مُنْتَهِيهَا» جستجو نماییم، باز گشت خلقت به سوی خالق و رسیدن به قرب جوار خدا می‌باشد و دنیا دار ابتلاء و ارتقائی است که مؤمنین صالح عامل را تا حدود خدایی می‌رساند.

از این مراحل که بگذریم در هیچ سوره و حتی صفحه‌ای از قرآن نیست که به طور جاری و به عنوان شرط اساسی اعتقاد، از ایمان به آخرت به دنبال ایمان به خدا صحبت نشود و یا زندگی آن دنیا را مانند این دنیا مسلم و محسوس نشمرده، حساب آخرت را در حساب اعمال و افکار مسلمان وارد نسازد.

برای آخرت و وقایع مربوط به آن در قرآن اسامی و اصطلاحات و عباراتی به کار رفته است که در کتب دیگر ابدأ به این درجه وفور و تنوع دیده نمی‌شود و شاید بعد از خدا پُر نام و نشان‌ترین چیزها آخرت باشد:

یوم الآخر - ساعت - واقعه - یوم الفصل - حشر - نشر - إِلَيْهِ رَاجِعُونَ - إِلَى الْمَصِيرِ لقاء الله - یوم البعث - یوم الدین - یوم تبلی السرائر - جنات - جهنم - نار - سعیر - نعیم - دارالحيوان - یوم الخلود - نبأ عظیم - یوم القيامة - یوم التلاق - یوم الفتح - یوم الحق - یوم التغابن - یوم الجمع و غیره.

#### ب- مبانی)

در مبانی حدوث قیامت و بهشت و جهنم، به لحاظ انسان، به چهار نوع نکته زیر بر می‌خوریم:

۱- آنچه حفاظت می‌شود، اعمال است (نه اشکال و اجسام و ارواح و القاب و غیره).

۲- اعمال به صورت مکتسبات حفظ می‌شود و انسان مالک ذی حق هیچ چیز نیست، جز مکتسبات خود که با عمل و کوشش فراهم شده باشد.

۳- تأمین ثواب و تضمین بهشت به سه شرط است! ایمان، تقوا، عمل صالح.

۴- توشه آخرت، یعنی آنچه وسیله درک بهشت می‌شود و در منطق ادیان ثواب شمرده می‌شود، به طور خلاصه و کلی اعمالی است که شخص با به کارگماردن نفس و به زحمت انداختن خود و خرج کردن مورد علاقه‌های شخصی، در جهت خیر و احسان به مردم و خدمت به خلق (اعم از انسان و حیوان و طبیعت)، به منظور تقرب و عشق به حق، انجام می‌دهد و به این ترتیب شخصیت وجودی خود را از حدود ناچیز

فردِ خودبینِ خودخواه توسعه و ترقی داده و با جهان بزرگ پیوند محبت و خدمت می‌زند و با دستگاه وجود تناسب و تجانس پیدا می‌کند.<sup>۱</sup>

۱. بعضی اعمال هست که در معتقدات معمولی ما جزو واجبات اصلی و پرثواب به حساب می‌آید؛ ولی مشمول خلاصه تعریف فوق نمی‌شود. مثل خود نماز و همچنین روزه و حج که در صدر فروع دین قرار داده شده است، معذکک جنبه خدمت به خلق را ندارد و بیشتر مربوط و معطوف به نفس است. نماز و روزه و حج البته از واجبات است؛ ولی باید دانست که اینها برای نجات و درک ثواب، شرایط لازم‌اند نه کافی. با نماز خواندن و روزه گرفتن و حج رفتن و قرآن خواندن شخص به بهشت نمی‌رود. اینها بنیاد یا مقدمه و یا تعلیم و تربیت است برای تذکر و تقرب به خدا، به منظور خودداری از ظلم و بدی و برای اقدام به خیر و خوبی. تا در اثر آنها اصلاح ملکات و ارتقاء کمالات و استحقاق پاداش حاصل شود. نمازی که موجب جلوگیری از فحشاء و منکر نشود و مخصوصاً دل نمازگزار به یاد خدا و خالی از دشمنی برادران مؤمن نباشد، نماز نیست و قبول نخواهد شد، اگر چه مقدمات آن به صورت ظاهر و تشریفات مرتب باشد (عنکبوت (۲۹) / ۴۵ : «إِنَّ الصَّلَاةَ تَنْهَىٰ عَنِ الْفَحْشَاءِ وَالْمُنْكَرِ وَلَذِكْرُ اللَّهِ أَكْبَرُ»). همان‌طور که حضرت سجاده (ع) در دعای یازدهم «صحیفه سجاده‌یه» می‌فرماید:

«ذکر خدا کردن شرف است و شکر او فوز و توفیق. ولی طاعت و خدمت است که سبب

نجات می‌باشد.»

ما باید بخواهیم دلمان دائماً به یاد خدا و زبانمان به نعمت‌های او گویا باشد؛ ولی به‌طور مقدمه و وسیله، برای آنکه اعضاء و جوارحمان به خدمت در راه حق برخیزد. خداوند همان‌طور که فرموده: در روز قیامت ممکن است از حق خود بگذرد؛ ولی از حق الناس نمی‌گذرد. این دستور پیغمبر را هیچ‌گاه نباید فراموش کنیم که می‌فرماید:

«مسلمان کسی است که مردم از دست و زبان او در امان باشند و آن کس که روز را به فردا برساند و کوشش در امور مسلمین نکرده باشد، مسلمان نیست.»

از حضرت صادق (ع) نقل شده که خداوند فرمود:

«الْخَلْقُ عِيَالِي فَأَحَبُّهُمْ إِلَيَّ الْأَطْفَالُ بِهِمْ وَإِسْعَادُهُمْ فِي حَوَائِجِهِمْ.»

(مردم خانواده من هستند، من آن کس را بیشتر دوست دارم که به مردم مهربان‌تر و در انجام نیازمندی‌های آنها کوشا تر باشد.)

از یکی از ائمه اطهار پرسیدند: ما از کجا بفهمیم شخصی که مرده است اهل بهشت خواهد بود یا جهنم؟ فرمود اگر دیدید مردم از رفتنش متأثرند اهل بهشت خواهد بود.

سعدی درست خلاصه کرده است که:

عبادت به‌جز خدمت خلق نیست      به تسییح و سجاده و دلّی نیست

و در انجیل نیز چنین آمده است:

«عیسی او را جواب داد: اول همه احکام این است که بشنو ای اسرائیل، خداوند ما خداوند واحد است و خداوند خود را به تمامی دل و تمامی جان و تمامی خاطر و قوت خود محبت نما که اول از احکام دین است. و دوم مثل اول است که همسایه خود را چون نفس خود محبت نما. بزرگ‌تر از این دو حکمی نیست. (انجیل مرقس باب ۱۲).

←

در جای دیگر می‌فرماید:

بالعکس تکبر (که خودخواهی و بی‌اعتنایی به خلق و خالق و بی‌میلی به اصلاح و تکامل است) و ظلم (که ناشی از خودخواهی و موجب آزار خلق و مخالفت با حق است) و کفر (که نابینایی و مهجوری از خدا و حقیقت است) و فسق (که ضایع کردن و تخریب نفس و اعمال خلاف طبیعت است) و تمام اینها شخص را با ناموس خلقت و جریان تکامل طبیعت در تضاد و تعارض قرار می‌دهد و موجب سقوط در جهنم می‌شود.

→ «زیرا که پسر انسان نیز نیامده تا مخدوم شود، بلکه تا خدمت کند و تا جان خود را فدای بسیاری کند.»

\* \* \*

حال که صحبت به اینجا کشید، این را هم بگوییم که نباید فراموش کرد و گول کسانی را خورد که می‌گویند: ما مردم‌آزایی و خیانت‌اداری نمی‌کنیم و آنچه از دستمان برآید انجام وظیفه و خدمت می‌نماییم؛ پس در نزد وجدان و خدای خودمان روسفید بوده و احتیاج به نماز و روزه و آداب دین نداریم. اینها دروغ می‌گویند، یا خودشان را گول می‌زنند. اولاً: کسی که واقعاً خداشناس و عاشق حق باشد، ممکن نیست از مختصر زحمت ۱۷ رکعت نماز شبانه روز شانه خالی کند و از به‌خاک افتادن در برابر پیشگاه با عظمت کبریا و خواندن خالق مهربان محبوب یا مثلاً رفتن به کلیسا سر باز زند. اگر چنین نمی‌کند، هم متکبر است و هم تبیل، و تبیلی او نشان بی‌علاقگی و بی‌عقیدگی می‌باشد. ثانیاً نمی‌داند که در بیست و چهار ساعت شبانه روز هزاران عوامل و موانعی هست که شخص را از یاد و از میل به حق و خدمت و وظیفه‌شناسی منحرف ساخته و او را به غفلت‌ها و معصیت‌های زیاد می‌کشاند و یا لا اقل محصور در گرفتاری‌ها و منافع شخصی می‌کند. برای جبران چنین آثار و عوامل، آیا نیرویی قوی‌تر از جاذبه محبت و دافعه ترس خدا هست؟ راهی بهتر از این می‌شود که شخص در فواصل معین رو به خدای خود برگشته، پس از تطهیر بدن و تزکیه دل تجدید عهد و تبدیل تصمیم بنماید؟ طبع بشر به قدری سرکش و متمایل به راحت‌طلبی و فراری از وظیفه و زحمت است و طوری ندانسته و نفهمیده، به دنبال سودجویی و خودخواهی و تعدی می‌رود، که آنی نمی‌توان از آن غافل شد.

به‌علاوه مگر برای اصلاح نفس و ارتقاء شخص، حد و اندازه‌ای هست که کسی بتواند به‌چند حرف یا عمل عادی ظاهراً خوب قناعت و کفایت نموده و از توبه و تمناهای مکرر و توجهات متوالی خود را بی‌نیاز بشمارد؟ آنهایی که حقیقتاً و عملاً با ظلم و فساد مبارزه کرده و در راه حق و خدمت قدم گذاشته‌اند، می‌دانند که حق خواهی و وظیفه‌شناسی و خدمت‌گزاری، نه چندان کار آسان بی‌زحمت بی‌خطری است که احتیاج به اصلاح و تصفیه دائمی و اتکاء و توسل به ارتباط و تقویت نداشته باشد. به‌فرض هم کسانی اهل صلاح و خدمت باشند، مسلماً با توجه و تذکر به مبداء حقیقت و کمال و خیر در نیت خود صادق‌تر و در مقاومت خود ثابت‌قدم‌تر و در اقدامات مفید سالک‌تر و سریع‌تر خواهند شد.

آنها که به خیال خود کار خوب می‌کنند، ولی خدا را نمی‌خوانند، به‌فرموده قرآن چنین‌اند:

«يُخَادِعُونَ اللَّهَ وَالَّذِينَ آمَنُوا وَمَا يَخْدَعُونَ إِلَّا أَنفُسَهُمْ وَمَا يَشْعُرُونَ» (بقره (۲) / ۹)

(خدا و مؤمنین را گول می‌زنند، در صورتی که جز خودشان دیگری را فریب نمی‌دهند و

نمی‌فهمند.)

این بود مراحل وحی و این است مبانی قیامت. اگر به نظر تان متین و منطقی می آید و این مبانی را محکم و طبیعی می بینید، معلوم می شود در طریق قیامت راه زیادی پیموده اید. پس به گفته قرآن ایمان آورده، به خود زحمت خواندن صفحات بعد را ندهید.

## قیامت در مذاهب سلف<sup>۱</sup>

بعضی محققین در مذهب زرتشت مدعی هستند که موضوع بهشت و دوزخ و بقای

۱. در علم حقوق مبحثی است و درسی داده می شود، ظاهراً به نام حقوق تطبیقی. در آنجا حقوق ممالک و ملل مختلف باهم مقایسه و تطبیق می شود. همیشه در تطبیق و قیاس دو موضوع مشابه، مطالب و مجهولاتی کشف می شود که با مطالعه جداگانه هریک دست نمی دهد، چه خوب بود چنین تبعی در ادیان نیز می شد (و اگر قبلاً شده است تجدید و تکمیل می شد) و یک نفر مسلمان متبحر منصف (از همان امتی که به آنها دستور داده شده است، بگوئید: «أَمَّا بِالَّذِي أُنزِلَ إِلَيْنَا وَأَنْزَلَ إِلَيْكُمْ وَإِلَيْنَا وَإِلَيْكُمْ وَاحِدًا وَنَحْنُ لَهُ مُسْلِمُونَ.») (عنکبوت (۲۹) / ۴۶)، پیدا می شد و کلیه اصول و احکام و حکایات و کیفیات مذاهب توحیدی را با یکدیگر مقابله می کرد. از این تطبیق، علاوه بر آنکه خود علم قابل مطالعه و کمک ذی قیمتی به تاریخ و جامعه شناسی خواهد بود، نتایج چندی گرفته می شود. اولاً: حقایق و دقایق کلمات الهی، روشن تر و فهم آن آسان تر می گردد. ثانیاً: ریشه های مشترک و مبانی واحد ادیان استخراج شده و معیاری برای دوراندختن مذاهب دروغی و جداکردن اضافات و خرافات و تحریفات به دست می آید. ثالثاً: جواب دندان شکن به دو دسته از مخالفین داده می شود؛ یکی آنهایی که می گویند: پیغمبران با هم و فکر خود به تناسب اوضاع زمان و مکان و عوامل اقتصادی این مطالب را به هم بافته اند. و دیگر آن عده از یهودی ها و مسیحی ها (و بعضی سست عقیده های خودمان) که می گویند: پیغمبر اسلام دین خود را از ادیان سلف دزدیده است. شما کافی است قصه ی حضرت یوسف را آن طور که تورات بیان می کند و آن طور که در قرآن یک سوره تمام به آن اختصاص داده شده است، و حتی روبه رو شدن حضرت موسی پیغمبر یهود را با فرعون و یا ولادت حضرت عیسی مسیح را به نقل از انجیل و قرآن مقابل هم بگذارید و ببینید که حقیقتاً شکر مازندران و شکر هندوستان - هر دو شیرین اند، اما این کجا و آن کجا! هر دو شکرند و از یک نژاد، ولی هر کدام در زمین دیگر و از بذر و ریشه ی دیگر روئیده شده، مزه خاص خود را دارند. رابعاً: همان طور که قرآن می فرماید: «إِنَّ هَذَا الْقُرْآنَ يَفُصُّ عَلَىٰ بَنِي إِسْرَائِيلَ أَكْثَرَ الَّذِي هُمْ فِيهِ يَخْتَلِفُونَ.» (نمل (۲۷) / ۷۶)، بسیاری از اختلافات و تحریف یافته های تورات و انجیل و اوستا و آنچه در زیر آوار خرابی ها از بین رفته است یا به غبار جهل و اوهام آغشته شده؛ خاکستر و دود آتش سوزی ها رنگ دیگر به آنها داده است، احیاء می شود.

در کتاب «مطهرات در اسلام» تا حدودی که وقت و فکر نگارنده اجازه می داد، این عمل در مورد احکام طهارت انجام گرفته، حتی مابین رساله های سنی و شیعه مقایسه ی سودمندی شده است. در این جا نیز با معذرت از انحراف و انصرافی که در رشته مطلب پیش می آید به طور معترضه و اختصار اشاره ای به طرز بیان سایر ادیان توحیدی درباره ی قیامت می نماید.

کتاب «مطهرات در اسلام» اکنون یکی از آثار مندرج در جلد هفتم مجموعه ی آثار است که با نام «مباحث علمی، اسلامی»، در سال ۱۳۷۹ توسط شرکت سهامی انتشار چاپ و منتشر شده است (ب.ف.ب).



روح و مجازات و مکافات روز واپسین برای نخستین بار از آئین زرتشت سرچشمه گرفته است قرآن البته اعتقاد به آخرت و اعلام روز جزا را به کلیه ادیان و انبیاء نسبت داده در سوره نوح (۷۱) نیز از زبان حضرت نوح جمله‌ای شبیه به آنچه حضرت موسی بر فرعون گفته است می‌آورد:

«وَاللَّهُ أَنْبَتَكُمْ مِنَ الْأَرْضِ نَبَاتًا.

ثُمَّ يُعِيدُكُمْ فِيهَا وَيُخْرِجُكُمْ إِخْرَاجًا.» (نوح (۷۱) / ۱۷ و ۱۸)

(و خداوند شما را از زمین رویانده است، یک نوع رویاندنی.

پس از آن شما را برمی‌گرداند و شما را بیرون می‌آورد یک نوع بیرون آوردنی.)

ولی چون از آثار حضرت نوح و از صحف حضرت ابراهیم چیزی در دست نیست، ناچار از آیین پیغمبر ایرانیان شروع می‌نمائیم.<sup>۱</sup>

### در اوستا

کتاب اوستا قدیم‌تر از انجیل است، ولی در تحقیقات تاریخی بیقین معلوم نشده است که بر تورات هم سبقت و قدمت دارد، یا بعد از آن است. زیرا که ظهور حضرت زرتشت را با یک تقریب خیلی کش‌داری از ۵۴۰ قبل از میلاد تا ۶۴۰۰ گفته‌اند! در هر حال آیین بسیار قدیمی و دین پاکی می‌باشد که در ایران (به‌احتمال قوی در آذربایجان) طلوع کرده است.<sup>۲</sup>

۱. قسمت مربوط به آئین زرتشت از کتاب «یکتاپرستی در ایران باستان» نگارش آقای سرگرد اورنگ، چاپ تهران، ۱۳۲۴، نقل شده است.

۲. در کتابی که مأخذ اطلاعات ما راجع به آیین زرتشت قرار گرفته است، مؤلف اصرار دارد تاریخ ظهور زرتشت را به عقب بکشاند و به ۶۵۰۰ قبل از میلاد برساند. در صورتی که روایات خود زرتشتیان که البته بعداً به رشته تحریر درآمده است، دعوت پیغمبرشان را در حوالی ۶۰۰ قبل از میلاد یا ۳۰۰ قبل از حمله اسکندر سراغ می‌دهد. به نظر می‌آید علاوه بر اسناد و روایات تاریخی مربوط به زمان پیدایش زرتشت، تحقیق در تأثیری که این تعلیمات و عقاید روی افکار و آداب ملت ایران داشته منبع بسیار مفیدی باشد. از طرف دیگر لحن کلام و سطح تعلیمات نیز که ناچار باید تناسب و تطبیقی با رشد مردم و شرایط زمان و مکان داشته باشد، راهنمای با ارزشی است. حال به فرض هم که ما ایرانیان را خیلی با هوش‌تر و رشد یافته‌تر از بنی اسرائیل بدانیم، روشنی و رشد تعلیمات زرتشت و سطح عالی آن (خصوصاً به لحاظ آخرت و نزدیکی و شباهتی که به قرآن دارد) طوری است که بردن آن تا ۶۵۰۰ سال قبل از میلاد و تا این درجه قدمت نسبت به دین حضرت موسی غیر قابل قبول می‌آید. مگر آنکه همان استدلال در زمینه «پدیده خاص» را قبول نمائیم.

در اوستا برای هر یک از تعالیم سه گانه عالیّه «پندار نیک - گفتار نیک - کردار نیک» در بهشت (انگهو وهشت یعنی بهترین جهان یا بهترین زندگی) مقام و مرتبه مخصوصی معین شده است. اولی که جای اندیشه است در کره ستارگان، دومی در فلک ماه و سومی در فضای بلندترین روشنائی واقع است. روان نیکوکار پس از طی این سه مرحله به فضای فروغ بی پایان می رسد که انیران نام دارد و در آنجا بارگاه جلال اهورا یا عرش اعظم (گرونمان به معنی خان و مان ستایش) است. انگهو وهشت نیز در این مکان می باشد.

برای جهنم (دوزخ یا دژانگه یعنی جهان زشت) نیز چهار مرتبه و مقام برای اندیشه بد و گفتار بد و ... قائل می باشد.

روان مرده تا سه روز بعد از مرگ بالای سر اوست. در صبح چهارم روح از تن او جدا می شود. اگر نیکوکار باشد وجدان به صورت دختر زیبایی نمودار می گردد و او را به طرف فردوس راهنمایی می کند. روان نیکوکار از روی پل صراط (چنونت پرتو یعنی پل تشخیص و قضاوت) که بالای نهری از فلز گداخته قرار دارد و برای او پهن به نظر می آید به سرعت می گذرد. و بعد از طی مراحل سه گانه، به بهشت برین و بارگاه قدس اهورا مزدا می رود. در آنجا برای او کره‌ی فصل بهار و سایر نعمت‌ها را می آورند و برای همیشه در نهایت خوشی و خرمی به سر می برد. اما نتیجه اعمال شخص بدکار، به هیکل پیر زن بدقیافه و پتیاره مجسم شده، او را به دوزخ می برد. روان بدکار از روی پل چنوت که باریک و تیز است به میان نهر فلز گداخته می افتد و از آنجا بعد از طی مراحل سه گانه دوزخ به چهارمین طبقه که جای تاریک و محل دروغ‌گویان و بدکاران است می رسد و برای او خوراک زهرآلود و متعفن می آورند و به انواع عذاب معذب می شود و به سختی شکنجه می بیند. اگر عمل خوب و بد انسان مساوی باشد، به جایی که همستگان (یعنی هماره یکسان) نام دارد (مؤلف آن را با اعراف تطبیق نموده است) می رود که نه دارای لذت بهشت است و نه عذاب دوزخ.

در ترجمه جلد دوم یشت‌ها در تفسیر وایو فرشته‌ی هوا چنین گفته شده است:

«نظر به مندرجات رام یشت وایو فضایی است که از بالا به حدود عالم معنوی و از پایین به حدود جهان تیره پیوسته است. وایو عبارت از هوا یا جوّی است که آفرینش، خرد مقدس را از مخلوقات خرد خبیث، جدا می سازد. در قسمت زیرین این جوّ فروغ جاودانی حکم فرما است و در

آنجا مقام اهورا مزدا می‌باشد و قسمت زیرین آن که ظلمت ابدی احاطه کرده، مرکز اهریمن است، هوا در میان این دو نقطه نورانی و ظلمانی واقع است. بهشت در منطقه نورانی و دوزخ در منطقه ظلمانی قرار داده شده است.»

## در تورات

در مجموعه رسائل تورات (کتاب عهد عتیق) که به لحاظ کلمات دو تا سه برابر قرآن است و بیش از سه ربع آن سرگذشت قوم بنی اسرائیل می‌باشد، اشاره به آخرت و قیامت به قدری کم و گمشده است که به زحمت باید جستجو کرد.

به طور کلی منطق تورات و طرز تعلیمات یهود کاملاً اختصاصی و قومی می‌باشد و همان طور که در اخبار ما گفته‌اند، نظر موسی بیشتر به جانب دنیا می‌باشد. به این معنی که نعمت و قدرت خدا را در کارهای عظیمی که خداوند در نجات قوم بنی اسرائیل از مصر و از چهل سال بیابان گردی کرده است، مثال می‌زند و نتیجه پیروی از احکام شریعت را به جای لذایذ بهشت آن دنیا، رسیدن به ارض موعود این دنیا و پس از آن تمتع از برکت و نیل به سلطنت را وعده می‌دهد و کیفر کفر و نافرمانی را در قحطی و اسارت و هلاکت نشان می‌دهد.

برای نمونه آیات زیر را که از ابواب ۴ و ۵ و ۷ و ۸ و ۱۱ سفر تثنیه استخراج شده و منسوب به حضرت موسی می‌باشد، مثال می‌آوریم:

«و خداوند با شما از میان آتش متکلم شد و شما آواز کلمات را شنیدید، لیکن صورتی ندیدید... و عهد خود را که شما را به نگاه داشتن آن مأمور فرمود، برای شما بیان کرد، یعنی ده کلمه، راز آنها را بر دو لوح سنگ نوشت. من هستم یهوه خدای تو که تو را از زمین مصر، از خانه بندگی بیرون آوردم، تو را به حضور من خدایان دیگر نباشد. جهت خود صورتی تراشیده یا هیچ تمثالی از آنچه بالا در آسمان یا از آنچه پائین در زمین یا از آنچه در آب‌های زیرزمین است مساز. آنها را سجده و عبادت منما، زیرا که من یهوه خدای تو هستم، خدای غیورم و گناه پدران را بر پسران تا پشت سوم و چهارم می‌رسانم و رحمت می‌کنم تا هزار پشت بر آنان که مرا دوست دارند و احکام مرا نگاه دارند. پدر و مادر خود را حرمت بدار، چنان که یهوه خدایت تو را امر فرموده است تا روزهایت دراز شود و تو را در زمین که خدایت به تو می‌بخشد، نیکویی باشد. قتل

مکن. و زنا مکن. و دزدی مکن. و بر همسایه خود شهادت دروغ مده و بر زن همسایهات طمع مورز. پس اگر این احکام را بشنوید، یهوه خدایت، عهد و رحمت را که برای پدرانیت قسم خورده است، با تو نگاه خواهد داشت. و ترا دوست داشته برکت خواهد داد و میوه بطن تو و میوه زمین تو را و غله و شیر و روغن تو را و نتایج... و خداوند هر بیماری را از تو دور خواهد کرد... و تمامی قومها را که یهوه به دست تو تسلیم می کند، هلاک کرده... از ایشان مترس، زیرا یهوه خدایت که در میان تو است خدای عظیم و مهیب است. و شما امت های بزرگ تر و قوی تر از خود را تسخیر خواهید نمود. اینک من امروز پیش شما برکت و لعنت می گذارم. بر حذر باشید، مبادا دل شما فریفته شود و برگشته خدایان دیگر را عبادت و سجده نمائید. و خشم خداوند بر شما افروخته شود. تا او آسمان را مسدود سازد و باران نبارد و زمین محصول خود را ندهد و شما از زمین نیکویی که خداوند به شما می دهد، به زودی هلاک شوید. و اگر یهوه خدای خود را فراموش نمایی، امروز بر شما شهادت می دهم که البته هلاک خواهید شد. و خداوند شما را در میان قومها پراکنده خواهد نمود و شما در میان طوائفی که خداوند شما را به آنجا می برد، قلیل العدد خواهید بود، لیکن اگر از آنجا یهوه خدای خود را بطلبی، خواهی یافت، به شرطی که... زیرا که یهوه خدای تو خدای رحیم است، ترا ترک نخواهد کرد و ترا هلاک نخواهد نمود و عهد پدرانیت را که برای ایشان قسم خورده بود، فراموش نخواهد کرد...<sup>۱</sup>

همچنین در باب ۹ از کتاب اول پادشاهان، عهد و پیمان خدا را با حضرت سلیمان می بینیم: (پس از اختصار):

«و واقع شد که چون سلیمان از بنا نمودن خانه خداوند و خانه پادشاه فارغ شد، خداوند بار دیگر به سلیمان ظاهر شد... و خداوند وی را گفت دعا و تضرع تو را اجابت نمودیم، پس اگر تو با دل کامل و استقامت، به طوری که پدرت داوود رفتار نمود، به حضور من سلوک نمایی، فرایض و احکام مرا نگاه داری، آنگاه کرسی سلطنت تو را بر اسرائیل

۱. بقره (۲) / ۴۰: «يَا بَنِي إِسْرَائِيلَ اذْكُرُوا نِعْمَتِيَ الَّتِي أَنْعَمْتُ عَلَيْكُمْ وَأَوْفُوا بِعَهْدِي أَوْفٍ بِعَهْدِكُمْ وَإِيَّايَ فَارْهَبُونِ»

(ای دودمان یعقوب، نعمت مرا که بر شما ارزانی داشته ام به خاطر آورید و به پیمان من وفا کنید تا به پیمان [خود با] شما وفا کنم؛ و تنها از [کیفر] من بترسید.)

تا به ابد، برقرار خواهیم گردانید. اما اگر شما و پسران شما از متابعت من روگردانیده و رفته، خدایان دیگر را سجده کنید، آنگاه اسرائیل را از روی زمینی که به ایشان دادم، منقطع خواهیم ساخت و این خانه را که به جهت اسم خود تقدیس نمودم، از حضور خویش دور خواهیم انداخت و اسرائیل در میان جمیع قوم‌ها ضرب‌المثل و مضحکه خواهد شد...»

در مزامیر حضرت داوود، دستورات اخلاقی تر و وعده و وعیدهای مدت‌دارتر و کلی‌تر است و از حدود شخص به نسل و نژاد میرسد. مثلاً در قطعه ۳۷:

«به سبب شیریان خویشتن را مشوش مساز و بر فتنه‌انگیزان حسد میر. زیرا که مثل علف به زودی بریده می‌شوند. بر خداوند توکل نما و نیکویی بکن. و عدالت تو را مثل نور بیرون خواهد آورد. از غضب برکنار شو و خشم را ترک کن. زیرا که شیریان منقطع خواهند شد. و اما منتظران خداوند وارث زمین خواهند بود. شیریان شمشیر را برهنه کرده و کمان‌ها را کشیده‌اند تا مسکین و فقیر را ببندازند و راست‌روان را مقتول سازند. شمشیر ایشان به دل خود ایشان فرو خواهد رفت. نعمت اندک یک مرد صالح بهتر است از اندوخته‌های شیریان کثیر. زیرا که بازوهای شیریان شکسته خواهد شد. و اما صالحان را خداوند تأیید می‌کند. مرد صالح را هرگز متروک ندیده‌ام و نه نسلش را که گدای نان بشوند. ایشان محفوظ خواهند ماند تا ابدآباد. و اما نسل شیرین منقطع خواهد شد. صالحان وارث زمین خواهند بود.»<sup>۱</sup>

در باب ۲۶ کتاب اول شموئیل هم می‌فرماید:

«و خداوند هر کس را بر حسب امانت و عدالتش پاداش دهد» و در جای دیگر «و خداوند عامل شرارت را بر حسب شرارتش جزا دهد.»

بیشتر وعده و وعیدها و تحریک و تخویف‌های مجموعه تورات از این قبیل است. ولی چنین هم نیست که انبیاء بنی اسرائیل پا از این دنیا فراتر نگذاشته، از حدود عواقب زندگی فردی و سرنوشت قومی تجاوز ننموده و در عهدعتیق یادی از آخرت و عالم بعد از مرگ نشده باشد؛ هست. ولی متفرق و محدود و معدود و مبهم، تحت عناوین داوری، نجات، ابدآباد و غیره.

در آخر کتاب «جامعه سلیمان» در باب ۱۲ چنین می‌خوانیم:

۱. انبیاء (۲۱) / ۱۰۵: «وَلَقَدْ كَتَبْنَا فِي الزَّبُورِ مِنْ بَعْدِ الذِّكْرِ أَنَّ الْأَرْضَ يَرِثُهَا عِبَادِيَ الصَّالِحُونَ.»  
(در زبور بعد از ذکر و موعظه‌ها چنین نوشتیم که زمین را بندگان صالح من به میراث خواهند برد.)

«و علاوه بر اینها ای پسر من پند بگیر. ساختن کتاب‌های بسیار انتها ندارد و مطالعه‌ی زیاد تعب بدن است. پس ختم تمام امر را بشنویم. از خدا بترس و اوامر او را نگاه‌دار، چون که تمامی تکلیف انسان این است. زیرا خدا هر عمل را یا هر کار مخفی را، خواه نیکو و خواه بد باشد، به محاکمه خواهد آورد.»<sup>۱</sup>

مثل اینکه از زبان حضرت داوود و مخصوصاً در کتاب مزامیر بیش از سایر قسمت‌ها و با مضامینی که کمابیش به بعضی از مضامین قرآن نزدیک می‌باشد، از دیدار و جوار خدا صحبت می‌شود. کتاب مزامیر سرودهای حضرت داوود است. سراسر آن با یک زبان عاشقانه خیلی ساده‌ای راز و نیاز با خدا و تسبیح و تکبیر و حمد او را می‌نماید و تذکرها و نصایح زیاد می‌دهد. دائماً حضرت داوود از توکل و توسل خود به خدا می‌گوید و به او برای دفع دشمنان و سرزنش کنندگان پناهنده می‌شود. ضمناً گاه گاهی در دل‌داری‌هایی که به خود و یا نصایحی که به قوم خود می‌دهد، از پاداش و کیفر یاد می‌کند، پاداش و کیفری که بعضی راجع به این دنیا و بعضی قابل تعبیر به هر دو دنیا و بالاخره تعداد قلیلی به طور صریح راجع به آخرت و بعد از مرگ است:

در مزمور ۱۱ چنین آمده است:

«زیرا خداوند عادل است و عدالت را دوست می‌دارد. و راستان روی او را خواهند دید.»

در مزمور ۱۶ آمده است:

«خداوند را همیشه پیش روی خود می‌دارم. چون که به دست راست من است، جنبش نخواهم کرد. از این دلم شادی می‌کند و جلالم به وجود می‌آید. جسدم نیز در اطمینان ساکن خواهد شد. زیرا جانم را در عالم اموات ترک نخواهی کرد. طریق حیات را به من خواهی آموخت. به حضور تو کمال خوشی است و بدست راست تولدت‌ها تا ابد آباد.»<sup>۲</sup>

---

۱. ولی عجیب است که در همین کتاب در باب ۹ این نصایح هم دیده می‌شود:

«جمع روزهای عمر باطل خود را که او تو را در زیر آفتاب بدید، با زنی که دوست می‌داری در جمع روزهای بطالت خود خوش بگذران. زیرا که از حیات خود و از زحمتی که در زیر آفتاب می‌کشی نصیب تو همین است. هرچه، دست به جهت عمل نمودن بیاید، همان را با توانائی خود عمل آور، چون که در عالم اموات که به آن می‌روی نه کار و نه تدبیر و نه علم و نه حکمت است.»

۲. در اسفار انجیل پطرس که یکی از رسولان است، این پیش‌گویی حضرت داوود را درباره‌ی حضرت مسیح می‌داند.

در مزمور ۲۳ هم آمده است:

«و در خانه خداوند ساکن خواهیم بود تا ابد الابد.»

در باب ۲ کتاب اول سموئیل، چند آیه در میان دعاها و وحنا آمده است که صریحاً خبر از رستاخیز می‌دهد و به آیاتی که در سوره ی طه (۲۰) در خطاب حضرت موسی به فرعون آورده شده و به بعضی آیات دیگر قرآن بی‌شبهات نمی‌باشد:

«خداوند می‌میراند و زنده می‌کند. به قبر فرود می‌آورد و برمی‌خیزاند.»

«خداوند فقیر می‌سازد و غنی می‌گرداند. پست می‌کند و بلند می‌سازد.»

تا حدودی که مؤلف، عهد عتیق را ورق زد و تفحص کرد، دو جمله فوق را (خداوند می‌میراند و زنده می‌کند. به قبر فرود می‌آورد و برمی‌خیزاند) صریح‌ترین اشاره آئین یهود به رستاخیز دید. شاید مفصل‌تر و قاطع‌تر هم باشد.

راجع به حدوث قیامت، تنها بحثی را که شباهت دورادور و ضعیفی به آیات سوره‌های آخر قرآن داشته باشد، (ولی محدود به سطح زمین است) در باب اول کتاب «صفیای نبی» می‌توان دید. در آنجا از هلاک شدن انسان و بهائم و مرغان هوا و ماهیان دریا و سنگ‌های مصادم در «روز عظیم خدا» صحبت می‌شود و باز اشاره به هلاک یهود و سکنه اورشلیم و کسانی که «خانه خداوند خود را از ظلم و فریب پرمی‌کنند» می‌شود و بیشتر توجه به اورشلیم است. به طوری که معلوم نیست راجع به قیامت و آخرت است یا یکی از روزهای خرابی بیت المقدس و مصیبت یهود. زیرا که از بنا و کشت و زرع مجدد یاد می‌شود: «بنابراین دولت ایشان تاراج، و خانه‌های ایشان خراب خواهد شد. و خانه‌ها بنا خواهند نمود. اما در آنها ساکن نخواهند شد و تا کستان‌ها غرس خواهند کرد. اما شراب آنها نخواهند نوشید.» در آخر باب نیز به این آیات می‌رسیم:

«و مردمان را چنان به تنگ می‌آورم که کوران‌ها راه خواهند رفت. زیرا که به خداوند گناه ورزیده‌اند. پس خون ایشان مثل غبار و گوشت ایشان مانند سرگین ریخته خواهد شد. در روز غضب خداوند نه نقره و نه طلای ایشان، ایشان را تواند رهانید و تمامی جهان از آتش غیرت او سوخته خواهد شد، زیرا که بر تمام ساکنان جهان هلاکتی هولناک وارد خواهد آورد.»

در آخرین صفحه عهد عتیق در باب چهارم کتاب «ملاکی نبی» نیز پیش‌گوئی‌هایی است که تا اندازه‌ای قابل تعبیر به جهنم و بهشت می‌باشد:

«زیرا اینک آن روزی که مثل تنور مشتعل می‌باشد، خواهد آمد و جمیع متکبران و جمیع بدکاران مانند کاه خواهند بود و یهوه صباپوت می‌گوید. آن روز که می‌آید انسان را چنان خواهد سوزانید که نه ریشه و نه شاخه برای ایشان باقی خواهد گذاشت. اما برای شما که از اسم من می‌ترسید، آفتاب عدالت طلوع خواهد کرد و بر بال‌های وی شفا خواهد بود و شما بیرون آمده و مانند گوساله‌های پرواری جست و خیز خواهید کرد. و یهوه صباپوت می‌گوید شریران را پایمال خواهید نمود زیرا در آن روزی که من تعیین نموده‌ام ایشان زیر کف پای‌های شما خاکستر خواهند بود...»

### در انجیل

حال می‌رسیم به انجیل. به انجیل‌های چهارگانه منسوب به حواریون حضرت عیسی مسیح علیه‌السلام. به قول قرآن خودمان، «إِنَّمَا الْمَسِيحُ عِيسَى ابْنُ مَرْيَمَ رَسُولُ اللَّهِ وَكَلِمَتُهُ أَلْقَاهَا إِلَى مَرْيَمَ»<sup>۱</sup> فرستاده خدا و بنده خداوند. و به قول عیسویان، مسیح پسر خدا و شریک خدا. اما به قول خود حضرت مسیح و به نقل انجیل «پسر انسان»، پیشوای مردم، فرستاده پدر، مأمور و مؤید از جانب پدر. از جانب پدری که «خداوند واحد» است و برای همه گروندگان پدر است!<sup>۲</sup>

بعد از خلاصی از اسفار تورات و رسیدن به اولین کتاب انجیل، خواننده مانند مسافری که در دره‌های تنگ جاده کوهستانی تاریک در فراز و نشیب‌های مکرر گردنه‌های سخت، همسفر کاروانی از مردم لجوج بد نهادِ معصیت کار خودخواه بوده، نظرها همیشه به سنگلاخ‌های پیش پا دوخته شده و حواس‌ها به پرتگاه‌های چپ و راست جاده مشغول بوده و اینک از آخرین گردنه سرازیر می‌گردد و کوه‌های دو طرف دره را می‌بیند که به تدریج از هم دور می‌شود و مسافر وارد جلگه بازی گردیده نسیم خنک صحرا به او می‌خورد، و خود را در فضای وسیع امن دیده سر به جانب آسمان رفیع روشن بلند می‌کند. در اینجا هم یک مرتبه منطق کتاب مانند منظر طبیعت عوض می‌شود. مسافر از خستگی آن همه تلخی و سختگیری‌های ناشی از دنیاطلبی، و کوته‌بینی، و سنگ‌دلی یهودیان، بیرون آمده، نفس عمیق راحتی در

۱. نساء (۴) / ۱۷۱: ... عیسی مسیح فرزند مریم، فقط رسول و مخلوق خداست که به مریم القا کرد...  
 ۲. انجیل متی باب ۲۳: و هیچ کس را پدر خود نخوانید، زیرا پدر شما یکی است که در آسمان است. و پیشوا خوانده مشوید، زیرا پیشوای شما یکی است یعنی مسیح.



صفای محبت و فضای حقیقت می‌کشد! تعلیمات عالیه اخلاقی را می‌بیند. سطح مطالب و معانی یک مرتبه اوج می‌گیرد. کلمات با آنکه هنوز در لفافه مثل‌های دهقانی و در لباسی است که به قامت و عادت عوام بیابانی بریده شده است، ولی عمق و لطافت دیگر پیدا می‌کند! اگر در تورات بیشتر صحبت از اولاد و مزرعه و گله و بالاخره از جنگ و سلطنت است، اینجا از ایمان خالص بی‌ریا به خدا، از صفای ضمیر و بخشش و محبت و خدمت به خلق و از آرزوی ملکوت خدا گفت‌وگو می‌شود. گاه‌گاه نیز در اقصی نقطه چشم‌انداز، از حاشیه محو شده افق حیات، پیکر رنگ پریده ماه آخرت، نشان داده می‌شود که طلوع نکرده، می‌خواهد غروب نماید. از بهشت و جهنم نامی برده می‌شود و مکرر بشارت به حیات جاودان داده می‌شود! هلال شب اول ماهی است که فرستاده آسمانی آن را به تمام هیکل و عظمت می‌شناخت و نشان می‌داد و رستاخیز را با معجزات خود عملاً ثابت می‌کرد. ولی آن باریکه از قرص ماه که به چشم اهل زمین می‌خورد، چشم همه کس را یارای دیدن و به خاطر سپردن آن نبود... پس از آن باز آسمان هدایت را همه شب، ابرهای تیره جاهلیت می‌پوشانید. بیش از ۶۰۰ سال باید می‌گذشت تا قرص تمام دایره در وسط آسمان محمدی (ص) طلعت زیبایش را به جهانیان بنمایاند!...

در هر چهار انجیل با صراحت تمام و به مضمون‌های مختلف خبر از آخرت داده می‌شود. ولی تکرار و توجه به موضوع در همه یکسان نیست. در انجیل لوقا اغلب به همان مطالب و تعلیمات انجیل‌های دیگر برمی‌خوریم. ولی می‌بینید اشاره به آخرت و جزا از قلم افتاده و عنایتی به آن نشده است. انجیل متی از سایرین گویاتر و رساتر است. در اکثر ابواب آن ذکر آخرت به میان می‌آید.<sup>۱</sup>

۱. ضمناً مضامینی از روح و ملکوت و حلول پسر در پدر و غیره هست، که فهم آنها امروز هم مشکل است و معلوم نیست کسانی که بعداً نقل و ترجمه و تفسیر کرده‌اند تا چه اندازه خود فهمیده و یا درست رسانده باشند. مثلاً آنجا که می‌فرماید:

«و در آن روز شما خواهید دانست که من در پدر هستم و شما در من و من در شما... آیا

باور نمی‌کنی که من در پدر هستم و پدر در من است.»

۲. این نکته خود موجب تأسف و نمونه زنده‌ای از تحریف و تغییر کلام خدا می‌باشد و تأثیر پذیرش معاصرین را در قبول و نقل کلمات اصلی می‌رساند. وقتی مطلب به این مهمی که پای حیات جاویدان و داوری خداوند در بین است و رکن دوم ایمان می‌باشد، از قلم بیفتد و یا با اختلاف بیان شود، باید انصاف داد که بدبختانه از اعتبار و سندیت کتاب خیلی می‌کاهد. دیگر چه اعتماد می‌توان کرد که آنچه امروز گفته و خوانده می‌شود، بدون کم و زیاد همان باشد که رسول خدا فرموده است؟

به طور خلاصه اگر بخواهیم مراحل و مبانی قیامت را از روی انجیل تقسیم بندی نماییم، تحت مضمون های زیر نقل مطلب می نماییم:

### ۱- مسئله ی رستاخیز و اصل قیامت

در این زمینه و از جنبه ی کلی اشاره خیلی کم است. در باب ۱۱ از انجیل یوحنا چنین می خوانیم:

«عیسی بدو گفت برادر تو خواهد برخاست. مرتابوی گفت می دانم که در قیامت روز بازپسین خواهد برخاست. عیسی بدو گفت من قیامت و حیات هستم. هر که به من ایمان آورد اگر مرده باشد زنده گردد. و هر که زنده بود و به من ایمان آورد، تا به ابد، نخواهد مرد...»

در باب ۲۲ انجیل متی و در سایر انجیل ها نیز روایت از بحثی می شود که بین حضرت و صدوقیان «که منکر قیامت هستند» رخ داده، آنها می پرسند:

«اگر زنی متوالیاً به نکاح هفت برادر که یکی بعد از دیگری مرده باشند در آید، در قیامت زن کدام آنها خواهد بود.»

عیسی در جواب ایشان گفت:

«گمراه هستید از این رو که کتاب و قوت خدا را در نیافته اید. زیرا که در قیامت نه نکاح می کنند و نه نکاح کرده می شوند. بلکه مثل ملائکه خدا در آسمان می باشند. اما در قیامت مردگان، آیا نخواهید کلامی را که خدا به شما گفته است. من هستم خدای ابراهیم و خدای اسحق و خدای یعقوب. خدا خدای مردگان نیست، بلکه خدای زندگان است.»

### ۲- حیات جاویدان، ملکوت آسمان، دیدار خدا، نجات

یوحنا-۳: تا هر که به او ایمان آورد هلاک نگردد، بلکه حیات جاودانی یابد.

یوحنا-۶: کار بکنید نه برای خوراک فانی، بلکه برای خوراک کی که تا حیات جاودانی باقی است، که پسر انسان آن را به شما عطا خواهد کرد ... و اراده فرستنده من این است که هر که پسر را دید و بدو ایمان آورد، حیات جاودانی داشته باشد و من در روز بازپسین او را خواهم برخیزانید.<sup>۱</sup>

۱. منظور از حیات جاودانی به نظر می آید بهشت بعد از قیامت نباشد، بلکه همان باشد که قرآن می فرماید:

«وَلَا تَحْسَبَنَّ الَّذِينَ قُتِلُوا فِي سَبِيلِ اللَّهِ أَمْوَاتًا بَلْ أَحْيَاءٌ عِنْدَ رَبِّهِمْ يُرْزُقُونَ.»

(آل عمران (۳) / ۱۶۹)

(کسانی را که در راه خدا جان باخته اند، مرده مپندار؛ آنان [در بهشت] زنده اند و در پیشگاه صاحب اختیار خویش روزی داده می شوند.) ←

یوحنا- ۱۶: و حیات جاودانی این است که تو را، خدای واحد حقیقی و عیسی مسیح را که فرستادی بشناسد.

متی - ۶: خوشا به حال پاکدلان، زیرا ایشان خدا را خواهند دید.

متی - ۱۸: و گفت هر آینه به شما می گویم تا باز گشت نکنید و مثل طفل نشوید، هرگز داخل ملکوت آسمان نخواهید شد.

متی - ۱۹: ناگاه شخصی آمده وی را گفت ای استاد نیکو چه عمل نیکو کنم تا حیات جاودانی یابم. وی را گفت از چه سبب مرا نیکو گفتی و حال آنکه کسی نیکو نیست جز خدا فقط. لیکن اگر بخواهی داخل حیات شوی احکام را نگاه دار. بدو گفت کدام احکام. عیسی گفت قتل مکن. زنا مکن. دزدی مکن. شهادت دروغ مده. و پدر و مادر خود را حرمت بدار و همسایه خود را مثل نفس خود دوست دار. جوان وی را گفت همه اینها را از طفولیت نگاه داشته ام دیگر مرا چه نقص است. عیسی بدو گفت اگر بخواهی کامل شوی مایملک خود را بفروش و به فقرا بده که در آسمان گنجی خواهی داشت، و آمده مرا متابعت نما. چون جوان این سخن را شنید دلتنگ شده برفت، زیرا که مال بسیاری داشت. عیسی به شاگردان خود گفت هر آینه به شما می گویم که شخص دولتمند به ملکوت آسمان به دشواری داخل می شود. و باز شما را می گویم که گذشتن شتر از سوراخ سوزن آسان تر است از دخول شخص دولتمند در ملکوت خدا! شاگردان چون شنیدند به غایت متحیر گشته،

→ یا در آیه دیگر:

«يَا أَيُّهَا الَّذِينَ آمَنُوا اسْتَجِيبُوا لِلَّهِ وَلِلرَّسُولِ إِذَا دَعَاكُمْ لِمَا يُحْيِيكُمْ وَاعْلَمُوا أَنَّ اللَّهَ يَحُولُ بَيْنَ الْمَرْءِ وَقَلْبِهِ وَأَنَّهُ إِلَيْهِ تُحْشَرُونَ.» (انفال (۸) / ۲۴)

(ای ایمان آوردگان، چون [رسول از جانب خدا] شما را به پیامی حیات بخش فرا می خواند، خدا و رسول را اجابت کنید؛ و بدانید که خدا میان انسان و قلبش حایل می گردد [به گونه ای که از اسرار همه آگاه است]؛ و [آگاه باشید که] به پیشگاه او احضار خواهید شد.)

۱. این مضمون در قرآن به صورت عام تری در آمده است:

«إِنَّ الَّذِينَ كَذَّبُوا بِآيَاتِنَا وَاسْتَكْبَرُوا عَنْهَا لَا تُفَتَّحُ لَهُمْ أَبْوَابُ السَّمَاءِ وَلَا يَدْخُلُونَ الْجَنَّةَ حَتَّى يَلِجَ الْجَمَلُ فِي سَمِّ الْخِيَاطِ وَكَذَلِكَ نَجْزِي الْمُجْرِمِينَ.» (اعراف (۷) / ۴۰)

(درهای [رحمت] آسمان به روی کسانی که آیات ما را دروغ شمردند و در برابر آن گردن افراشتند گشوده نخواهد شد و به بهشت در نمی آیند، مگر اینکه شتر از سوراخ سوزن بگذرد! بزهکاران را این گونه کیفر خواهیم داد.)

گفتند پس که می‌تواند نجات یابد. عیسی متوجه ایشان شده گفت نزد انسان این محال است، لیکن نزد خدا همه چیز ممکن است.  
**لوقا- ۱۸:** به ایشان گفت هر آینه به شما می‌گویم کسی نیست که خانه یا والدین یا زن یا برادر یا اولاد را به جهت ملکوت خدا ترک کند، جز اینکه در این عالم، چند برابر بیابد و در عالم آینده حیات جاودانی را.

### ۳- داوری، روز جزا، آموزش و عذاب

متی- ۷: زیرا بدان طریقی که حکم کنید بر شما حکم خواهد شد.  
 متی- ۱۰: هر آینه به شما می‌گویم که در روز جزا حالت زمین سدوم و غموره از آن شهر سهل تر خواهد بود.

متی- ۱۶: زیرا هر کس بخوهد جان خود را برهاند، آن را هلاک سازد. اما هر که جان خود را به خاطر من هلاک کند، آن را دریابد. زیرا که پسر انسان خواهد آمد، در جلال پدر خویش به اتفاق ملائکه خود و در آن وقت هر کسی را موافق اعمالش جزا خواهد داد.

متی- ۱۹: آنگاه پطرس در جواب گفت: اینکه ما همه چیز را ترک کرده تو را متابعت می‌کنیم پس ما را چه خواهد بود؟ عیسی ایشان را گفت: هر آینه به شما می‌گویم شما که مرا متابعت نموده‌اید، در معاد، وقتی که پسر انسان بر کرسی جلال خود نشیند، شما نیز به دوازده کرسی نشسته، بر دوازده سبط اسرائیل داوری خواهید نمود.

یوحنا- ۵: و بیرون خواهند آمد هر که اعمال نیک کرد برای قیامت حیات و هر که اعمال بد کرد به جهت قیامت داوری.

موقس- ۳: هر آینه به شما می‌گویم که همه گناهان از بنی آدم آمرزیده می‌شود و هر قسم کفر که گفته باشد، لیکن هر که به روح القدس کفر گوید تا به ابد آمرزیده نشود، بلکه مستحق عذاب جاودانی بود.<sup>۱</sup>

۱. در قرآن این‌طور آمده است:

«إِنَّ اللَّهَ لَا يَغْفِرُ أَنْ يُشْرَكَ بِهِ وَيَغْفِرُ مَا دُونَ ذَلِكَ لِمَنْ يَشَاءُ وَمَنْ يُشْرِكْ بِاللَّهِ فَقَدْ ضَلَّ ضَالًّا بَعِيدًا.» (نساء (۴) / ۱۱۶)

(بدانید که خداوند اگر به او شرک ورزیده شود نمی‌آمرزد (ولی) غیر از آن را به هر کسی بخوهد می‌بخشد و هر کس شرک به خدا بیاورد در گمراهی دوری گم شده است.)

#### ۴- جهنم و عذاب آن

متی- ۶: و هر که برادر خود را راقا گوید، مستوجب قصاص باشد و هر که احمق گوید، مستحق آتش و جهنم بود. مفیدتر آنست که عضوی از اعضای تو نابود شود از آنکه کل جسدت در دوزخ افکنده شود.

متی- ۸: اما پسران ملکوت بیرون افکنده خواهند شد. در ظلمت خارجی، جایی که گریه و فشار دندان باشد.

متی- ۱۱: و تو ای کفر ناحوم (اسم محلی است) که تا به فلک سرافراشته به جهنم سرنگون خواهی شد.

متی- ۱۳: بدین طور در آخر این عالم خواهد شد. فرشتگان بیرون آمده ظالمین را از صالحین جدا کرده، ایشان را در تنور آتش خواهند انداخت. جایی که گریه و فشار دندان باشد.

متی- ۲۳: وای بر شما ای کاتبان و فریسیان ریاکار که در ملکوت آسمان را به روی مردم می‌بندید، زیرا خود داخل آن نمی‌شوید و داخل شوندگان را از دخول مانع می‌شوید... ای ماران و افعی زادگان چگونه از عذاب جهنم فرار خواهید کرد.

مرقس- ۹: و هرگاه دست تو را بلغزند آن را ببر زیرا بهتر است که شل داخل حیات شوی از آنکه با دو دست وارد جهنم گردی، در آتشی که خاموشی نپذیرد. جایی که کرم انسانی نمیرد و آتش خاموشی نپذیرد.

#### ۵- بهشت

از بهشت و نعمات آن که قاعداً باید مطابق جهنم و عذاب آن صحبت شود<sup>۱</sup> فوق‌العاده کم یاد می‌شود (صرف نظر از آنچه به نام حیات جاودان و نجات و ملکوت آسمان گفته شده است)، فقط یک جا در باب ۷ انجیل یوحنا عبارتی دیده می‌شود که قابل تعبیر به «جَنَاتٍ تَجْرِي مِنْ تَحْتِهَا الْأَنْهَارُ»<sup>۲</sup> می‌باشد. در باب ۶ انجیل متی هم جمله «والأ نزد پدر خود که در آسمان است اجری ندارید» گفته می‌شود. یوحنا- ۷: کسی که به من ایمان آورد، چنانچه کتاب می‌گوید، از بطن او نهرهای آب زنده جاری خواهد شد.

۱. در قرآن تقریباً همه جا وعد و وعید با هم است و عذاب جهنم بعد از ثواب بهشت می‌آید.  
۲. بقره (۲) / ۲۵، ۲۶۶ - آل عمران (۳) / ۱۵، ۱۳۶، ۱۹۵، ۱۹۸ و در ۲۲ آیه از ۱۵ سوره دیگر.

### ۶- انقضای عالم و ظهور حضرت مسیح

سراسر باب ۱۳ انجیل مرقس شرح عجیبی است که با اختصار و اختلاف چند، در انجیل متی (باب ۲۴) و لوقا (باب ۲۱) هم آمده است. ولی در انجیل یوحنا دیده نمی‌شود. این شرح تا اندازه‌ای شباهت به باب اول کتاب صفنیای نبی در تورات دارد که قبلاً اشاره شد. ذکری از قیامت و تصریحی به آخرت نمی‌شود ولی خبر از قضایای موحش آینده می‌دهد.

بعضی جمله‌ها مربوط به خرابی شهر اورشلیم می‌شود و ظاهراً از قضایای بسیار نزدیک مأموریت‌ها و مصیبت‌های حواریون از دست حکام و سلاطین صحبت می‌دارد. ولی قسمت اعظم آن به طوری که در یکی از انجیل‌ها تصریح می‌شود، خبر از همان چیزی می‌دهد که ما به آخرالزمان و ظهور حضرت صاحب‌الامر نسبت می‌دهیم. با این تفاوت که در اینجا مژده مراجعت حضرت مسیح و خلاصی مسیحیون را می‌دهد. از پاره‌ای جمله‌ها و تشبیه‌هایی که نظیر آن در قرآن نیز آمده است، تعبیر به قیامت هم می‌توان کرد. ممکن است مطالب و وقایع مختلفی بوده است که بعداً در ذهن راویان مخلوط و به هم پیچیده شده باشد. والله اعلم.

به طور اختصار آنکه یکی از شاگردان از کاخ‌ها و عمارات شهر با اعجاب سخن می‌گوید. عیسی مسیح می‌فرماید: هر آنچه هست به زیر افکنده خواهد شد. سه نفر از شاگردان به طور سری سؤال می‌کنند<sup>۱</sup> که این امور کی واقع می‌شود. حضرت آنها را از پیغمبران دروغی که به نام او خواهند آمد، زنهار می‌دهد. از جنگ‌ها و کشتارها و زلزله‌ها که ضروری است، ولی انتها نیست و باید احتیاط کنند، خبر می‌دهد. «زیرا که شما را برای شهادت علیه من خواهند برد و دستگیر خواهند کرد. اما وای بر آبستان و شیردهندگان در آن ایام<sup>۲</sup>... و دعا کنید که فرار شما در زمستان شود و اگر

۱. در دو انجیل دیگر صحبت از سه نفر و سری بودن سؤال نیست، بلکه پرسش از طرف شاگردان می‌شود.

۲. مضمون مشابه قرآن که راجع به قیامت است:

«يَا أَيُّهَا النَّاسُ اتَّقُوا رَبَّكُمُ إِنَّ زَلْزَلَةَ السَّاعَةِ شَيْءٌ عَظِيمٌ.  
يَوْمَ تَرَوُنَّهَا تُدْهَلُ كُلُّ مُرْضِعَةٍ عَمَّا أَرْضَعَتْ وَتَضَعُ كُلُّ ذَاتِ حَمْلٍ حَمْلَهَا وَتَرَى النَّاسَ سُكَارَى وَمَا هُمْ بِسُكَارَى وَلَكِنَّ عَذَابَ اللَّهِ شَدِيدٌ.» (حجج (۲۲) / ۱ و ۲)  
(ای مردم، از [نافرمانی] صاحب‌اختیارتان پروا کنید، که زلزله رستاخیز پدیده‌ای است بزرگ.

روزی که رستاخیز را مشاهده کنید، هر مادر شیرده از کودکی که شیر[ش] می‌دهد، غافل شود و هر زن بارداری بار خویش فرو نهد و مردم را مست تصور می‌کنی، درحالی‌که مست نیستند، ولی عذاب خداست که شدید است [و از تصور آن متوحش و حیرانند].

خداوند آن روزها را کوتاه نکردی، بشری نجات نیافتی<sup>۱</sup>. و در آن روزهای بعد از آن مصیبت، خورشید تاریک گردد و ماه نور خود را بگیرد، و ستارگان از آسمان فرو ریزند. و قوای افلاک متزلزل خواهد گشت<sup>۲</sup>. آنگاه پسر انسان را خواهند دید که بر ابری سوار شده با قوت و جلال عظیم می آید. و چون ابتدای این چیزها شود، راست شده سرهای خود را بلند کنید، از آن جهت که خلاصی شما نزدیک است<sup>۳</sup>. در آن وقت فرشتگان خود را از جهات اربعه از انتهای زمین تا به اقصای فلک فراهم خواهند آورد. هر آینه به شما می گویم تا جمیع این حوادث واقع نشود، این فرقه نخواهند گذشت. آسمان و زمین زایل می شود، لیکن کلمات من هرگز زایل نشود. ولی از آن روز و ساعت غیر از پدر هیچ کس اطلاع ندارد و نه فرشتگان در آسمان و نه پسر هم. مبادا ناگهان آمده شما را خفته یابد. اما آنچه به شما می گویم به همه می گویم، بیدار باشید<sup>۴</sup>.

این بود مضامین و اشارات مختلفی که از عالم آخرت در چهار کتاب انجیل آمده است. به طوری که گفته شد در اوستا مراحل قدری روشن تر و پیشرفته تر است. پرانتزی که به این ترتیب بعد از آیات قرآن باز کردیم قدری طولانی در آمد، ولی خالی از فایده و استفاده هم نبود. خصوصاً راهی که انبیاء نیز پیموده اند، چون ناچار می بایستی پا به پای رشد و ادراک بشر باشد. مطالعه تورات و انجیل و اوستا ما را از راه بشر که اینک در متن آن وارد می شویم دور نکرد.

۱. پس آخر دنیا نیست.

۲. در سوره های تکویر و انفطار آمده است:

«إِذَا الشَّمْسُ كُوِّرَتْ:

وَإِذَا النُّجُومُ انْكَدَرَتْ.» (تکویر (۸۱) / ۱ و ۲)

(آنگاه که خورشید در هم پیچیده شود.

و ستارگان بی فروغ گردند.)

«إِذَا السَّمَاءُ انْفَطَرَتْ:

وَإِذَا الْكُوَاكِبُ انْتَثَرَتْ.» (انفطار (۸۲) / ۱ و ۲)

(آنگاه که آسمان گسسته شود.

و ستارگان پراکنده گردند.)

۳. دو جمله اخیر از انجیل لوقا است.

۴. پس معلوم می شود انتهای زندگانی روی زمین، عالم آخرت نیست.

در هر سه این مذاهب، روی سخن با آشنایان و کسانی بود که اصولاً مقید به دین بوده، فی الجمله اعتقادی به مبدأ و معاد داشته‌اند و معجزات به‌عنوان شاهد قاطع بر صدق دعوی پیغمبری به کار رفته است (خصوصاً در مورد انبیاء بنی اسرائیل و آخرین آنها حضرت مسیح). در موضوع آخرت، انکار و استهزاء از آنها دیده نمی‌شود، مطلب را درست قبول دارند. یا آنکه اصلاً توجه لازم را نمی‌نمایند و اهمیت کافی نمی‌دهند که در مقام استیضاح یا استیحاش برآیند. بنابراین از طرف گوینده، به صرف اخطار و اطلاع اجمالی اکتفا شده، دلیل و توضیحی آورده نمی‌شود.

شرایط زمان و مکان در موقع بعثت حضرت خاتم‌الانبیاء صلی‌الله‌علیه‌وآله‌وسلم و عکس‌العمل مردمی که ۶۰۰ سال بعد از میلاد به دنیا آمده بودند، (و بعداً باید بیایند) به کلی وضع دیگری داشته است. قرآن با قصد و داعیه اعلام به جهانیان و ارشاد کلیه اقوام و افکار به‌عنوان آخرین پیغام خدا در میان قومی نازل شد که اکثریت آنها بت‌پرست مشرک، یعنی منکر همه چیز بودند و یک اقلیت موحد نیز وجود داشت که از ابتدا مخالف و مدعی سرسخت اسلام شدند. به‌علاوه بشر در این دوره (و دوره‌های بعد) اهل فکر و جدال شده است. اعلام آخرت در قرآن صرف نظر از تصریح و تذکار مکرر، مراحل خیلی جلوتری را پیموده است. اولاً: پای استدلال و اثبات درمیان آمده، ضمن آن تا حدود وسیعی ارائه طریق و اشاره به کیفیت شده است. ثانیاً: پایه و اساس اعتقاد و تکیه‌گاه فکر و عمل مؤمنین قرار گرفته است. از طرف دیگر چون تنها کتاب یادگار صحیح پیغمبران و مدرکی می‌باشد که سندیت تاریخی محکم داشته، بدون کم و زیاد رونوشت مطابق با اصل است، بعد از این یگانه مرجع ما در مقایسه و مطابقت با راه طی شده بشر خواهد بود.



دنباله مرحله سوم

### اما راه بشر...

آنچه تا به حال گفتیم ارائه طریقی بود که قرآن کرده است. اگر چه ذکر آیات متعدد، مطلب را به درازا کشاند، ولی لازم بود ببینید، قرآن سیر به سوی قیامت را چگونه بیان می‌فرماید. این آیات هر قدر ما را از توجیهاات قدما دور کرد، در عوض گمان می‌رود به درک مطلب و قبول مفهوم قیامت، یعنی طبیعی بودن آن نزدیک ساخت و شاید خودتان در خلال این بحث‌ها به آنچه حالا می‌خواهیم بگوییم، برخورد داشته باشید.

اما راهی که بشر در جهت این هدف و بدون آنکه قصد آن را داشته باشد، به پای خود پیموده است نیز بسیار طولانی و پرمشقت می‌باشد. در واقع باید تاریخ علوم را از روز پیدایش صفحه به صفحه ورق بزنیم؛ ولی ما از آنجا شروع نمی‌کنیم. یک مرتبه خود را به سال ۱۷۷۵ میلادی می‌رسانیم. سالی که به دست لاوازیه شیمیست نابغه فرانسوی اولین خار راه قیامت برداشته و اولین بار سفر بسته شد. قبلاً اگر خواننده اجازه فرماید، یک بحث مقدماتی را جلو انداخته، پس از آن به سراغ قانون لاوازیه برویم.<sup>۱</sup>

### آیا بشر به قبول آخرت نزدیک می‌شود یا دور!

در مقدمه این فصل گفتیم برای انجام یک مسافرت، تدارک مقدمات همیشه مشکل‌تر و مهم‌تر از طی مسافت است. حال باید اضافه کنیم که قبل از آنکه بدن شخص بخواهد از منطقه مسکون خارج شود، فکر و نظر او باید به پرواز درآید، تا اندازه‌ای مطلع و طالب مناطق دور گردد و استعداد درک سفر و میل به خروج از وطن را پیدا نماید. آنقدر اطلاع و رشد پیدا کرده باشد که منافی را در ورای محیط خود سراغ گرفته، بخواهد از لانه محدود و چهاردیواری محصور، خارج شود. این پیش مرحله،

---

۱. بنابراین قبلاً از خوانندگانی که این صفحات را بهتر از بنده می‌دانند، از تکرار مطلب معذرت می‌خواهم.

مقدمه‌ای است که باید به دست طبیعت انجام گرفته، موجود رشد کافی احراز نموده باشد.

حال قبل از آنکه تدارکات سفر را ببینیم این سؤال را از خود می‌کنیم که بشر در این مرحله مقدماتی ساختمانی، چه راهی طی نموده است. آیا اصلاً به ایده قیامت و علاقه به آخرت نزدیک می‌شود، یا به طوری که منکرین طعنه می‌زنند، مسئله بهشت و جهنم یک عقیده خرافی کهنه‌پرستی است که فکر بشر متمدن آن را برای ابد کنار گذاشته است.<sup>۱</sup>

البته فعلاً کاری به کیفیت قیامت و چگونگی رستاخیز و راست و دروغ بودن ثواب و عذاب نداریم. صرفاً این مسئله را مطالعه می‌نمائیم که توجه انسان به آخرت و قیامت چه شرایطی را لازم دارد و نشانی از چه چیز می‌باشد؟

شما اگر حیوان را با انسان مقایسه نمایید خواهید دید که در مغز و در اعمال حیوان به طور کلی نه حافظه‌ای از گذشته وجود دارد و نه نگرانی و دوراندیشی برای آینده (سوی عمل غریزه). حیوان در زمان بسیار محدود «حال» زندگی می‌کند و احتیاجاتش بسیار مختصر و فوری‌الحصول می‌باشد و تدارکاتش فوری‌المصرف است. آنچه لازمه‌ی بقای حیات و تولیدمثل می‌باشد، به وسیله غریزه و بدون آنکه خود او اشعار و نگرانی داشته باشد، به موقع لزوم تأمین می‌گردد.

اما یکی از صفات بارز انسان، حفظ یادگار تاریخ گذشته و مخصوصاً پیش‌بینی و تدارک برای آینده است. این پیش‌بینی و درجه تأثر انسان در مقابل زمان هر اندازه بیشتر باشد، شخص پیشرفته‌تر است. در قبایل وحشی و در نزد عوام و افراد متعارف اثر زمان مانند موجی که از سقوط ریگ در آب حادث می‌گردد، با دور شدن از مرکز به زودی ضعیف می‌شود. همین که شخص دهاتی چند روز و گاهی چند ساعت با موضوع و ماقوع، چه گذشته و چه آینده فاصله پیدا می‌کند، آثاری که باید در خاطر و در حواس او بنماید نامحسوس می‌شود، یعنی گذشته را خیلی زود فراموش کرده، لذت و رنج‌های آن محو می‌شود و به سنن و تاریخ علاقه‌ای نشان نمی‌دهد. آینده نیز اگرچه در نظر او مسلم می‌باشد، نسبت به آن کمتر اعتنا کرده،

۱. به گفته Kohler که مخصوصاً راجع به هوش و ادارک میمون‌های عالی مطالعه کرده است، اگر چه حیوان استعداد تحصیل بعضی عادات را به طور ماشینی دارد، در عوض نه درکی از گذشته و نه تصویری از آینده و نه خاطره و ترقی دارد. زیرا برای توفیق در این امور باید خود را از موارد محسوس جدا کرده، مسلط بر زمان و مکان بنماید. (از کتاب آقای دکتر طباطبایی - مباحث اقتصادی مسایل اجتماعی).

مذاکرات و افکارش در اطراف موضوعات مایحتاج فوری دور می‌زند. پیش آمده‌های مختصر دور، قدرت تحریکی مهمی در احساس و اعمالش نشان نمی‌دهد. این است که هر قدر از اقوام قدیم به اقوام جدید سیر میکنید، وسعت ذخایر و تنوع وسایل برای تأمین آینده ترقی می‌کند و به تدریج مثل چشمی که با میکروسکوپ و تلسکوپ مسلح شده، میدان دید خود را از دو سمت وسعت می‌دهد، رفته رفته احساسات و تأثرات انسان نسبت به گذشته‌های بعید و آینده‌های خیلی دور زیادتر می‌شود. با توجه به اینکه دامنه نظر و حرکت و عمل انسان متمدن نیز در نتیجه اختراعات و ترقیات روزبه‌روز از حدود خانه و قریه و شهر و کشور به تمام ممالک کشیده شده کلیه افراد نسبت به یکدیگر مؤثر و علاقه‌مند شده‌اند و حالا درصدد تسخیر ستارگان می‌باشند. چنین نتیجه می‌گیریم که انسان روز به‌روز در مکان و زمان بزرگ‌تری زندگی می‌کند. وجود او از حدود بی‌نهایت کوچک شخصی تجاوز و توسعه یافته، ظرف مکان و زمان بسیار بزرگ‌تری را اشغال می‌نماید.

مقصود آنکه امتیاز انسان بر حیوان حس مآل‌اندیشی و تأثر در مقابل وقایع زمان‌های گذشته و آینده بوده، تکامل بشر توأم با توسعه و تأثیر متقابل روزافزون وجود او، در مکان و زمان می‌باشد. همان‌طور که تصور سلسله اعداد، به تدریج در ذهن بشر جا گرفته است و در زبان‌های کهنه کلماتی برای مراتب بالاتر از صد وجود نداشت، (زبان‌های عربی و فارسی هنوز هم از ۱۰۰۰ جلوتر نمی‌رود) و یک عده ریاضی‌دان‌های نابغه بودند که ارقام بزرگ‌تر و مفهوم بی‌نهایت را وارد مقادیر کردند. به لحاظ زمان نیز تصور فواصل دور مدت‌ها رشد لازم داشته است. مفهوم حیات ابدی و زندگی جاوید یا خلود، مطالبی نبوده است که ادراک و مخصوصاً ابتکار و اظهار آنها از عهده هر کس برآید.

نگران شدن نسبت به عوالم بعد از مرگ که از مزایای انسان و انسانیت است، و علاقه‌مند شدن به کشف وقایع و حوادثی که شاید میلیاردها سال دیگر رخ دهد، موضوعی است که اقوام معاصر حضرت نوح یا حضرت رسول نسبت به آن خیلی بیگانه‌تر بودند تا بشر امروز<sup>۱</sup>. تکامل بشر احساسات و ادراکات را قرن به قرن و بلکه

۱. به همین دلیل می‌بینیم در تورات و انجیل که بر مردم قدیم‌تری نازل شده است، صحبت آخرت و پاداش و کیفر دنیای بعد از مرگ خیلی کمتر به میان می‌آید (و یا چون کتبی که امروز در دست است جمع آوری ←

سال به سال، برای توجه و عنایت و قبول آخرت نزدیک تر و افکار او را محتاط تر می کند. به حساب آوردن آخرت و در نظر گرفتن جزای اعمال در قیامت، خود محتاج به درجه زیادی رشد و پیشرفت است که مؤمنین متمدن بیش از قدیمی ها می توانند دارا باشند.

حال اگر امتیاز انسان بر حیوان در مآل اندیشی است و ملاک تکامل و نبوغ در دوران اندیشی می باشد، آنها که آتیه خیلی خیلی دورتر را در نظر داشته، علاوه بر امروز و فردای دنیا، نسبت به یک فردای بعد از مرگ هم حساس و نگران بوده اند، الحق باید انصاف داد که به لحاظ رشد انسانیت و نبوغ و حق خدمت، مقام بس شامخی را دارند. آنها از هر متجددی متجددتر و از هر پیشروی پیشروترند، زیرا که خواسته اند افراد بشر را از چسبندگی و تعلق به مشغولیات محدود و کوتاه زندگی فراتر برده از سربه زیری و کوتاه فکری به سرفرازی و بلند نظری برسانند، تا از ورای تمتعات و تنازع های پست حیوانی زود گذر، عوالم وسیع تر دورتری را هدف خود قرار داده، در دنیای لایتناهی زندگی کنند. این توجه و نگرانی و علاقه به آینده بعید و ناپیدا، صرف نظر از حقیقت و حقانیت خود آخرت، به تنهایی نشان دهنده حساسیت و حاکی از رشد فوق العاده داعیان آخرت می باشد.

اتفاقاً در ادیان حقه نسبت به امور گذشته و آینده هر دو توجه خاص شده، با حفظ تاریخ و احیای نام پیغمبران و امامان و شهدا و پاک سرشتان و با تذکر و دعا برای رفتگان، قلوب و افکار مؤمنین را از تنگنای گرفتاری های شخصی روز خارج ساخته، در یک دوران وسیعی از آدم ابوالبشر تا آخر الزمان و قیامت گسترش می دهند. زندگی معنوی او را به این ترتیب بسط فوق العاده داده، با بزرگان و نیکان مأنوس و مرتبط و محشور می سازند و به اصلاح و فرج آینده امیدوار و ذی نفع می نمایند. ملاحظه می فرمایید که آنچه را مخالفین نشانه های کهنه پرستی و ارتجاع و کوتاه نظری می گیرند، درست شواهد رشد و روشنفکری و وسعت نظر می باشد!

---

→ شده هایی است که چندین بار دستخوش کم و زیاد قرار گرفته است و قسمت های مربوط به آخرت دور از فهم و توجه شان بوده و فراموش و محو گردیده است. اقوام قدیم همان طور که قرآن هم درباره عاد و ثمود و لوط و غیره حکایت می کند، حساسیت بیشتری به شکست و زبونی در مقابل دشمن و مخصوصاً به بلیه های عمومی و ناگهانی و هلاکت های دسته جمعی قریه ای و قبیله ای داشته اند و این قبیل حوادث است که مکرر در کتب مختلف مجموعه تورات و مختصری در قرآن، از آنها یاد می شود. و برای تخویف و تحریک آنها بلانازل می شده است. ولی تعلیم اقوام آخر الزمان که رشد بیشتری پیدا کرده بودند، طور دیگری شده است.

اصلاً مقام هر مصلح اجتماعی و میزان نبوغ هر نابغه سیاسی و علمی از روی اطلاع و تجربه و بهره‌ای که از گذشته دارد از یک طرف و مخصوصاً درجه دورانیشی و آتیه‌بینی او نسبت به آینده از طرف دیگر شناخته می‌شود. سیاست‌مدارانی که فکر بعد از دوره حکومت و ریاست خود را کرده باشند، در عداد مردان بیدار و خیرخواه درمی‌آیند و درباره نوابع آنها، مانند بیسمارک می‌گویند: خط‌مشی تا ۵۰ سال آلمان را برای بعد از صدارت خود رسم کرده بود مصلحین و سازنده‌های معروف و عالی‌قدر کسانی هستند که با توجه به بدبختی‌های مردم و مطالعه معایب و نواقص موجود، روی انزجاری که از اوضاع روز و امیدواری که به فردای بهتر دارند، برای ساختن یک «بهشت موعود» قدم به میدان مبارزه گذارده، زبان به دعوت مردم و اشاعه افکار جدیدی که بعداً خریدار پیدا خواهد کرد، گشوده‌اند.

علم که اینقدر بشر متمدن به آن می‌نازد، مگر چیزی جز محصول کنجکاوی یعنی علاقه‌مند شدن به غیر و به خارج خود بوده و حاصلی جز تشریح گذشته برای پیش‌بینی آینده دارد؟. یعنی علم آن وسیله‌ای است که دامنه تسلط و تصرف انسان یا دوران حیات او را در گذشته و آینده وسعت می‌دهد.

کار آسانی نیست که شخص با تغییر اوضاع، تغییر حال ندهد و با فراهم شدن شرایط مطلوب و رسیدن به مقصود، سایر احتیاجات و مشکلات از محوطه احساس او خارج و فراموش نشود. غالب مردم اسیر وقت و بنده وضع می‌باشند. با پیش‌آمدی ملول و مأیوس می‌گردند و با خوش‌آمدی مطمئن و مغرور. اگر در حافظه فکر، جهات و نکات دیگر را از دست ندهند، در خاطره دل از آخرین حال تبعیت و تصور می‌نمایند. همان‌طور که قرآن مکرر طعنه می‌زند و آئینه درون‌نما جلوی ما می‌گیرد: مردم در سختی‌ها و گرفتاری‌ها فوری به یاد خدا افتاده و زاری و دعا راه می‌اندازند، ولی همین که به نعمت رسیدند یا از کشتی طوفان زده پا به ساحل نجات گذاشتند، عهد و سابقه را فراموش کرده، به شرک و فسق می‌پردازند. این عدم رشد و ضعف اراده است. با شکم سیر و در امنیت و راحتی کمتر کسی به تفکر و تکاپو برای توجه به سایر احتیاجات و کمالات یا تدارک احتمالات می‌افتد. اگر قبول ندارید در باره خود ملاحظه کنید.

نبوغ ذاتی و استحکام نفسانی فوق‌العاده لازم است تا روحيات و حالات شخص از قید تأثیر عوامل زمان و مکان نزدیک استقلال یابد و بتواند بر آنها مسلط شود.

بزرگان، سرداران و رهبران کسانی بوده‌اند که تا اندازه‌ای چنین استقلال و تفوق را که در مرحله اول، تملک نفس و عدم خودباختگی است و در مرحله دوم، تسلط بر سایرین و بر طبیعت است، احراز کرده باشند. غرق در جریان‌ها و مغلوب آداب و آمال محیط نمی‌شوند، بلکه جریان‌هایی را ایجاد می‌نمایند. پیغمبران از آن زبده کسانی بوده‌اند که مسخر عوامل زمان و مکان نشده با روشن بینی و دل‌باختگی عجیب توجه به احتیاجات و احتمالات وراء حال و محل نموده با دوراندیشی و خیراندیشی تمام، جهت مردم تلاش معاش و معاد هر دو را کرده‌اند.

بالعکس ما مردم عادی در دریای زندگی زورق‌های سبکی هستیم بی‌لنگر و بی‌بادبان. با جریان آب و با وزش باد هر دم به این طرف و آنطرف کشیده می‌شویم و با مختصر تکان به رقص یا به تلاطم درمی‌آییم. ولی اعتقاد و ارتباط به خدا وقتی ریشه‌دار باشد (و این ریشه‌دار بودن به مفتی و آسانی و بدون تدارک طولانی و رشد کافی فراهم نمی‌شود)، آن‌چنان معرفت و تربیتی ایجاد می‌نماید (یا ناشی از آن‌چنان معرفت و تربیت و رشدی است) که شخص در برابر طوفان حوادث و گردش ایام مثل کوه پا برجا و سرافراز می‌ماند. از بلندی، چشم‌انداز وسیعی بر دشت اوضاع و امور داشته، پستی و بلندی دره و تپه‌های ایام را می‌بیند. سرچشمه جریان مصائب و سرمنزل قضایا را تشخیص می‌دهد در خواب غفلت و غرور و درماندگی ترس و یأس فرو نمی‌رود. نظر بر هدف داشته، کشتی کوه پیکر او با آرامش و اطمینان در جهت ثابت پیش می‌رود و مسافری را پیش می‌برد.

پس به‌طور خلاصه چنین نتیجه می‌گیریم که:

اولاً: بشر متمدن روزبه‌روز آماده‌تر برای توجه و تفکر درباره‌ی آخرت، یعنی متمایل به آن مسافرتی که گفتیم می‌شود. بشری که راجع به گذشته‌ی خود یک روز تنها افتخار علمی و اتکای اخلاقی‌اش اطلاع بر شجره‌نامه خانوادگی بود، حالا تاریخ و ماقبل تاریخ بشریت را از بر کرده و در پیدایش حیات روی کره زمین و حتی در مبدأ تشکیل زمین و آسمان تحقیق می‌نماید! این بشر راجع به آینده نیز که البته کشف آن مشکلتر از گذشته است، علاقه‌مندی و کنجکاوی خیلی بیشتری نشان داده است و مسلماً نائل به پیش‌بینی‌های بسیار دور خواهد شد.

ثانیاً: پیغمبران از دو حال خارج نیست، یا همان‌طور که اظهار داشته‌اند، از جانب وحی خدائی به‌چنین آینده دور دسترسی و بینایی پیدا کرده و خبر آن‌را برای ما

آورده‌اند (مثل اینکه راه دیگری هم غیر از این نباشد)، یا اگر انکار این مطلب را داریم و معتقدیم که آنها روی تصور و تعقل شخصی توجه به آخرت و یقین به قیامت پیدا کرده‌اند. در این صورت باید گفت، نمونه‌های زبده کاملاً استثنایی بوده و شخصیت آنها در زمان و مکان توسعه و تسلط عجیبی پیدا کرده بوده است! به طوری که از یک طرف، نسبت به آینده بی‌نهایت دور عمومی جهان چنان حساس و متأثر شده‌اند که زندگی نقد خود را فدای وعده بسیار بسیار نسیه آن کرده‌اند و از طرف دیگر، از حدود اغراض و احتیاجات شخصی خارج شده، نه تنها دوستدار و علاقه‌مند به تمام مردم معاصر خود بوده‌اند، بلکه ناظر و شاکر بر تمام مخلوقات و گردش افلاک بوده و خداوند را به اعتبار عظمت و قدرت خلقت تکبیر گفته و چنان شیفته نظام و دستگاه آفرینش بوده‌اند که شب و روز به تسبیح پرداخته و کلیه نعمت‌های خدا را اعم از آنچه در نزد خود می‌دیدند، یا در جهان می‌شمرده‌اند، حمد و شکر گفته‌اند. این درجه از رشد و توسعه شخصیت که ملازم با علاقه و توجه و تأثر آنها نسبت به مکان و زمان بینهایت می‌باشد، خود احراز یک خصلت یا صفت بی‌نهایت و نبوغ یا امتیاز غیرقابل حصولی برای ما می‌باشد که کم از اعجاز نیست و همین خود دلیل (صرف نظر از توضیحات و تأییداتی که بعداً داده خواهد شد) کافی برای احترام به گفته‌ها و اطاعت از دستورهای آنها برای ما می‌باشد.

استهزاء و انکاری که مخالفین آخرت می‌نمایند، به هیچ وجه امر تازه‌ای نیست، بلکه جزئی و گوشه‌ای از جبهه یک جنگ بسیار وسیع قدیمی می‌باشد که در تمام ادوار و اقوام مابین اصحاب دیروز و فردا، یعنی صاحبان اموال و افکار قدیمی که تکیه به موجودی حاضر خود دارند از یک طرف، و نورسیدگان روشن بین که خواهان آینده بهتراند از طرف دیگر، وجود داشته است. مخالفین و منکرین آخرت مانند همان متمولین و زورمندان مرتجع می‌باشند که مست دارایی و قدرت و مغرور به افکار و روزگار حاضر خود بوده و اصلاً نمی‌خواهند فکر فردا و امکان تحول و تغییری در مخیله خود راه دهند. در حالی که روشنفکران واقعی چشم باز داشته و برای خلاصی از بدبختی و درماندگی حال، به نظاره اطراف و پیش‌بینی حوادث آینده و کسب لوازم مربوطه برآمده، نظریات و افکاری را می‌آورند که همیشه از طرف ارباب روز مورد مبارزه و استهزاء واقع شده است...

اینک برمی‌گردیم به تماشای قدم‌هایی که بشر در تدارک سفر برداشته است.

### قانون لاوازیه یا اصل بقای ماده

لاوازیه حقیقتی را اعلام کرد که کاملاً تازگی داشت و هنوز هم شاید متقدمین ما منکر آن باشند:

«Rien ne se perd, rien ne se crée»

«در این دنیا هیچ چیز معدوم و هیچ چیز موجود نمی‌شود»

تفسیر این کلام در مقابل زوال‌ها و محو شده‌ها و رفته‌ها اینست: هرچه هست تبدیل و تحول است.

قبلاً تصور می‌کردند علفی که گاو خورد مجذوب بدن او شده است. هیزمی که در اطاق می‌سوزانند و با ترازو به قدر چند کیلو مثلاً از دکان علاف خریده‌اند، تبدیل به یک جرم لطیف بی‌وزن که آتش است شده و اندکی «دخان» از آن برخاسته متفرق و معدوم گشته است و تنها ثقلی که باقی مانده، مختصر خاکستر ته اجاق می‌باشد. لاوازیه ثابت کرد که چنین نیست. اجرام از بین رفتنی نیستند. حاصل جمع اوزان اجسامی که در یک فعل و انفعال شیمیایی «یا حیاتی» وارد و خارج می‌شود، از دو طرف مساوی است. فعل و انفعال‌های شیمیایی و پدیده‌های فیزیکی و آثار حیاتی، نه چیزی را معدوم و فانی می‌کنند، نه بر وزن عالم مثقالی می‌افزایند: عالم از لحاظ جرم یا به عرف ما از لحاظ وزن ثابت است؛ ولی البته صورت‌ها در حال تحول و تکوین و دستخوش فنا می‌باشند.

این قانون یا اصل را که در حقیقت اولین ندای انکار فنا و اعلام ابدیت به زبان بشر است، اصل بقای ماده می‌گویند.

(Principe de conservation de la matière)

### اصل اول ترمودینامیک یا اصل بقای انرژی<sup>۱</sup>

تقریباً صد سال بعد از لاوازیه، یک شیمیست دیگر فرانسوی موسوم به برتلو، به قانون تجربی دیگری برخورد که به نام قانون:

---

۱. انرژی که به غلط در اصطلاح عامیانه قوه می‌گویند، از فعالیت و عمل قوه می‌باشد. مثلاً ناوه کشی که بار گل به دوش می‌گیرد، تحمل قوه‌ای را می‌کند و وقتی آن را به بالای بام می‌برد، کار انجام می‌دهد، یا انرژی به خرج می‌دهد. در اینجا انرژی صورت کار را دارد، ولی ممکن است به صورت حرارت نیز باشد. اشعه‌ای که از خورشید به ما می‌رسد و ما را گرم می‌کند، حامل انرژی حرارتی تشعشی است. الکتریسیته نیز نوع دیگری از انرژی است که به سهولت به کار یا به حرارت یا به صورت‌های دیگر انرژی مانند نور، صوت و یا غیره تبدیل می‌شود و می‌تواند تجزیه و ترکیب شیمیائی ایجاد بنماید.



(Loi de l'état initial et de l'état final)

«حالت ابتدائی و حالت انتهائی»

معروف شد.

به موجب این قانون برای انجام یک فعل و انفعال شیمیایی مفروض، مثلاً برای تهیه یک واحد شیئی که باید از ترکیب دو جسم الف و ب درست شود، همیشه باید یک مقدار حرارت معین و ثابتی صرف کرد؛ اعم از آنکه این عمل را در حالت محلول یا در حالت خشک، در سرما یا در گرما، سریع یا آهسته و به هر طریق و واسطه‌ای که بخواهیم انجام دهیم. بالعکس وقتی شیئی مجدداً به اجسام ترکیب کننده یعنی الف و ب برگشت داده شود، عیناً همان مقدار حرارت را پس خواهد داد. به طوری که در آخر عمل و بازگشت به حالت اولیه، نه حرارتی تولید و نه حرارتی ضایع گردیده است.

از اینجا نتیجه گرفتند که حرارت نیز ثابت و باقی است و مانند ماده نه از بین می‌رود و نه خلق می‌شود.

نظیر این حرف را لاپلاس درباره «کار» یا انرژی مکانیکی زد و قانون «ثبات کار» را اعلام نمود. به موجب قانون ثبات کار که قانون تجربی است، هیچ دستگاه مکانیکی و هیچ ماشینی نمی‌تواند ایجاد کار نماید. اگر ما به وسیله یک اهرم موفق می‌شویم با بازوی ضعیف خود یک سنگ صدمنی را از جای خود تکان دهیم، درست است که بر آن طرف اهرم با دست خود زور کمتر از صد کیلویی وارد آورده‌ایم، ولی در عوض دست ما مسافت بیشتری را پیموده است. به طوری که حاصل ضرب قوه در مسافت طی شده، در هر دو طرف اهرم یکسان می‌باشد و عیناً آنچه بازوی ما کار کرده، سنگ گرفته است. ضمناً عین این کار را در صورت برگشت و سقوط به زمین می‌تواند پس بدهد.

این دو قانون - ثبات حرارت و ثبات کار - هر یک در جای خود یعنی در مواردی که فقط یکی از دو عامل حرارت یا کار در میان می‌آید، صحیح بود. ولی در حالت کلی یعنی در اسباب‌هایی مانند موتور اتومبیل و ماشین یخ‌سازی که هم حرارت مصرف می‌شود و هم کار تولید می‌گردد، حرارت و کار هیچ یک به تنهایی ثابت و باقی نمی‌مانند و قوانین فوق صدق نمی‌کنند. بلکه ممکن است مثلاً حرارت معدوم و کار پدیدار شود یا کار به مصرف رسیده و حرارت ایجاد گردد. ولی تجربه نشان داده است، به جای چیزی که ناپدید می‌شود، معادل آن از نوع دیگر تولید می‌گردد.

به طوری که مجموعه کار و حرارت که هر دو منبع قدرت یا انرژی می باشند، در طبیعت ثابت است.

این اصل که بعداً به کلیه انواع انرژی ها اعم از انرژی حرارتی و کار، انرژی الکتریکی و نور و صوت و غیره تعمیم داده شد و یکی از پایه های علم ترمودینامیک می باشد، اصل ثبات انرژی (Conservation de l'énergie) نامیده می شود.

مفهوم اصل چنین است: انرژی ها ممکن است به یکدیگر تبدیل شوند، ولی مقدار کل انرژی در دنیا ثابت و لایتنیغیر است.

مثلاً بخار آبی که در نتیجه تشعشع خورشید از سطح دریاها به بالای جو رفته، ابرها را تشکیل داده است، به صورت باران به زمین می ریزد و رودخانه ای راه می افتد. انسان از سقوط آب استفاده انرژی نموده و سنگ آسیایی را می گرداند یا تولید برق می کند و این برق را به شهر می فرستد. در آنجا برق را به مصرف های متعدد می رساند: در چراغ تبدیل به روشنایی، و در بخاری تبدیل به حرارت می کند و یا به وسیله موتور، واگون ها و ماشین های سنگین را به حرکت درمی آورد. همه ی اینها همان انرژی تشعشعی خورشید است که به تسخیر انسان درآمده است و پس از مصرف باز معدوم نمی شود. مثلاً روشنایی چراغ وقتی به اشیاء می رسد، به صورت حرارت جذب می شود. کار ماشین ها نیز یا در نتیجه بالا بردن شیئی سنگین در آنجا ذخیره می شود، یا اغلب اوقات در اثر اصطکاک و غیره به صورت حرارت درمی آید. کلیه این حرارت ها نیز یا در محیطی محفوظ می ماند، یا متفرق و منتشر می گردد؛ به طوری که دیگر برای ما محسوس نخواهد بود؛ ولی در هر حال معدوم نمی گردد.

موقعی که اصل ثبات انرژی در دنیا اعلام شد، بیشتر از یک قرن از اعلام اصل ثبات ماده گذشته بود و دانشمندان متعددی از ملل مختلف فرانسه، انگلستان و آلمان، در این زمینه کار می کردند که بعضی از آنها مسیحی خداپرست و برخی بی عقیده بودند؛ ولی هیچ یک دارای این قصد و احتمال که جاده قیامت را پاک کنند، نبودند!

### خویشاوندی ماده و انرژی

به چشم فیزیک دان ها، سراسر دنیا با تمام اطوار و الوان خود و با وجود حرکات و اعمال گوناگون، دو چیز بیشتر نیست. به هر جا دست بزنید یا هر چه بینید و بشنوید، یا ماده است یا انرژی. آنچه هنگام برداشتن سنگینی می کند، زیر انگشتان حس می شود یا مانند باد فشار ایجاد می کند و اشیاء سبک را بلرزه درمی آورد، ماده است. آنچه

چنین نیست و مثل گرما و روشنایی و جریان برق و غیره سوار بر ماده و مؤثر بر ماده می‌باشد، انرژی است.

ضمناً مواد موجود در طبیعت، گو اینکه لاتعد و لاتحصی هستند، لیکن قابل تبدیل به یکدیگر و ترکیب و تجزیه بوده و دست آخر منتهی به چندین عنصر ساده خالص می‌شوند و همین عده قلیل عناصر هستند که مصالح اولیه دنیا را تشکیل داده و تمام زمین و کرات آسمان از آنها ساخته شده است. اما انرژی‌ها تماماً از یک فامیل‌اند. همسنخی و هموعی کامل ما بین آنها برقرار می‌باشد.

این فکر که در حال حاضر نیز به‌طور کلاسیک مقبول است و در بیشتر از نود و نه درصد موارد تجربی و عملی به‌کار برده می‌شود، مدت‌ها در مغز فیزیک‌دان‌ها و شیمیست‌ها، بلکه کلیه دانشمندان متأخر، جزو بدیهیات محسوب می‌شد و در نظر آنها جدایی کامل مابین ماده و انرژی وجود داشت.

از طرف دیگر مواد و انرژی‌ها نیز به‌صورت ظاهر خود را به انسان کاملاً بیگانه از یکدیگر نشان داده و کوچک‌ترین ابراز آشنائی و قرابت خانوادگی نمی‌نمودند. تا آنکه در اواخر قرن پیش یکی از افراد خانواده مواد در مقابل کنجکاوای پیر کوری، بالاخره راز فامیل را بروز داد. پیر کوری که تحقیقاتش را بعداً زن او، مادام کوری تعقیب نمود، متوجه شد که فلز رادیوم اشعه‌ای از خود صادر می‌کند و دارای فعالیت تشعشعی است. به‌اصطلاح رادیو اکتیو می‌باشد. فوراً این سؤال پیش آمد که این جسم اشعه را از کجا می‌آورد و چه گنجی درون آنها نهفته است؟ اگر از خود مایه می‌گذارد، حال که درجه حرارت و بار انرژی آن تغییر نمی‌کند، قاعدتاً باید از وزنش کاسته شود. همین‌طور هم بود، از ماده رادیوم کاسته می‌شد و انرژی تشعشعی بیرون می‌داد. به‌این ترتیب سر‌نهایی آشکار شد و یک گوشه از پرده‌ای که میلیون‌ها سال بود دو دسته از موجودات عالم در خفای چشم بشر، پشت آن روابط خود را انجام می‌دادند، بالازده شد... تحقیقات و تجربیات بعدی معلوم کرد که این مطلب کلی است و تبدیل ماده به‌انرژی مسلم می‌باشد. مثلاً خورشید که ولی‌نعمت ما و تقریباً مصدر کلیه انرژی‌های روی زمین می‌باشد دقیقه‌ای ۲۵۰ میلیون تن از جان خود را برای اولادهایش از دست می‌دهد.

اگر ماده به‌انرژی تبدیل می‌شود، برای آنست که انرژی و ماده دو صورت مختلف

از شیئی واحد هستند.

### حقیقت ماده

تصور اینکه ماده کثیف مرده بی حرکت انرژی باشد، البته بسیار دشوار است. توضیح این مطلب را نیز از خود ماده، خصوصاً در جاهائی که با انرژی الکتریکی گلاویز می‌شود، خواستند.

سابقاً شیمیست‌ها گفته بودند که اجسام را می‌توان قطعه‌قطعه کرد، بدون آنکه مانند موجودات زنده بمیرند؛ یعنی خواص خود را از دست بدهند. اما این عمل تقسیم و تفکیک حدی دارد. بالاخره به جایی خواهیم رسید که اگر جسم را خورد کنیم قطعات حاصله دیگر مانند قطعه اولیه نخواهند بود. این آخرین جزء را (که البته به چشم دیده نمی‌شود) ذره یا مولکول می‌نامند و قطعات حاصله از ذره که تشکیل دهنده‌ها یا ترکیب‌کنندگان آن هستند، اتم می‌باشند.

تا ۵۰ سال پیش علما پا از اتم فراتر نگذاشته بودند و آن را آخرین عنصر سازنده مواد، یعنی عنصری که دیگر قابل تقسیم و تجزیه نبوده، جز خود چیز دیگری نیست، می‌دانستند. اما شیمیست‌ها در محلول‌های رقیق مواد شیمیائی، همچنین وقتی در درون یک گاز رقیق تخلیه الکتریکی به عمل می‌آمد، وجه خاصی از فعل و انفعال و طرز برخورد مواد را دیدند. فیزیسین‌ها نیز در عبور دادن جریان الکتریکی از داخل محلول‌های شیمیائی و گازهای رقیق آثاری دیدند که ناچار شدند پای تقسیمات بعد از اتم را در میان آورند. بالاخره دو دسته دانشمندان فوق‌الذکر و دسته جدیدی که به نام فیزیکوشیمیست‌ها از اتحاد آنها تشکیل شد، پس از تجربیات و محاسبات به این نتیجه رسیدند که اتم با آنکه سرتاسر آن به قدر یک ده‌هزارم میلیمتر قطر ندارد، خود عالمی است پهناور و دارای خورشیدی است در وسط به نام هسته که دور آن طبق نظام معینی یک عده کرات به نام الکترون پروانه‌وار در گردش سرسام‌آور می‌باشند. عجیب آنکه این هسته و آن الکترون‌ها ابداً اجرام مادی نبوده، بلکه هسته بار الکتریک مثبت و الکترون‌ها بار منفی دارند!

خلاصه آنکه ماده آن‌طور که ما خیال می‌کنیم ماده نیست. یک ذخیره بسیار متراکم و متکاثف انرژی است. مثلاً یک گرم خاک عبارت از ذخیره آن مقدار انرژی است که از محصول یک سال کارخانه برق تهران تجاوز می‌نماید. اختلاف عناصر مادی مختلف مانند آهن و زغال و اکسیژن با یکدیگر بر سر تعداد

الکترون‌ها و طرز قرار گرفتن آنها می‌باشد. به طوری که ممکن است در نتیجه تغییر دادن این نظام، جسمی را از صورت اولیه خارج نموده به صورت جسم دیگری درآورد و آرزوی کیمیاگران را عملی ساخت<sup>۱</sup>. ضمناً در نتیجه تغییر یافتن نظام الکترون‌ها، طیف نورانی و اشعه ایکس و غیره صادر نمود.

فعل و انفعال‌های شیمیایی مواد، آثار سطحی کوچکی هستند که در الکترون‌های مدارهای خارجی رخ می‌دهد و هسته‌ای که در وسط است، به کلی از عملیات عمیق شیمیایی ما بر کنار و مصون می‌باشد.

اخیراً بنا به تحقیقات جدید معلوم شده است که هسته نیز به نوبه خود از ذرات مثبت شبیه پروتون و ذرات منفی شبیه به الکترون تشکیل شده است و تمام اینها دارای بار الکتریکی یعنی انرژی می‌باشد.

به طور خلاصه تمام آن دعاها که علمای قدیم بر سر جسم و ذات و ماده و روح می‌کردند، به اینجا ختم شد که جز انرژی چیز دیگری در بین نیست و مقدار کل انرژی موجود در دنیا یا به عبارت دیگر مقدار کل دنیا ثابت و لایزال است!

### منظره خیالی و منظره واقعی دنیا

در اینکه آنچه ما می‌بینیم و حس می‌کنیم حقیقت دارد، حرفی نیست. در این هم که حقیقت اشیاء غیر از آن است که ما می‌بینیم، باز حرفی نیست!

تصویری که ما در ذهن خود از دنیا رسم می‌کنیم و رنگ و بُعد و وزن که برای اشیاء دور و بر خود قائل می‌شویم، صددرصد مخلوق خود ما است. مثلاً اگر گلی را زرد و گل دیگر را سرخ می‌بینیم، اختلاف برای این است که سطح خارجی گل اول همه اشعه نورانی صادره از خورشید را جذب می‌کند جز طیف زرد را، و دومی همین عدم تمایل را با طیف قرمز ابراز می‌دارد. بنابراین هیچ کدام نه زرد است نه سرخ. تازه زردی و سرخی دو نوع طرز احساسی است که اعصاب چشم ما از دو اثر مختلف می‌نماید و الا در خارج چیزی جز دو ارتعاش مشابه، ولی با طول موج‌های مختلف وجود ندارد. به طوری که می‌توان گفت دنیا را تاریکی محض فرا گرفته است. همچنین اگر بگوییم همه جا حتی جاهایی که برای ما ظلماتِ ظلمات است، روشن و هویداست، باز غلط نگفته‌ایم!

۱. این کار را برای اولین دفعه دو دانشمند انگلیسی کاکرافت و دالتون در مورد لیتیوم انجام دادند و آن را تبدیل به هلیوم نمودند.

همین طور اگر ما یک قطعه فولاد را صلب و سخت می‌پنداریم، نه برای آنست که هیچ فضای خالی داخل فولاد وجود ندارد، خیر. الکترون‌ها و هسته‌های فولاد حتی به اندازه یک صد هزارم حجم آن قطعه را هم اشغال نکرده‌اند. بقیه جاها خالی خالی است. معذرت‌خواه دست ما راهی به این حفره‌های فراخ ندارد. سوزن هم با همه ریزی و تیزی نمی‌تواند جا برای خود باز کند! برای آنکه ذرات الکترون که مشغول گردش دور هسته‌های خود هستند و قوای جاذبه‌ای که ما بین ذرات وجود دارد، مانع نفوذ هر شیئی بیگانه می‌شود. ولی نباید تصور کرد، که هسته‌ها و الکترون‌ها اجرامی هستند که جاها را برای خود اختصاص داده باشند. ابداً! اینها به هیچ وجه اشیائی که هیكل و جسمیت و سختی داشته باشند، نیستند! یک قطعه فولاد که آن را توده خاکستری رنگ سنگین سخت و دارای ابعادی محدود فرض می‌کنیم، در حقیقت نه رنگی دارد نه وزنی، نه سختی و نه چیز دیگر. به طوری که گفته شد، فقط تمرکز یا خزینه‌ای است از یک مقدار انرژی. همچنین است یک تنه درخت، یک مورچه و یک قطره آب. اینها همه توده‌های متکاثف انرژی هستند. اختلاف در طرز اجتماع و نظام و مسیر ذرات انرژی باعث این همه مناظر گوناگون و آثار متفاوت و سبب تصورات مختلف ذهنی ما شده است. گوش و چشم و لامسه و ذائقه ما است که چیزی را صدا می‌نامد؛ جای دیگر رنگ تشخیص می‌دهد، جسمی را نرم یا داغ می‌پندارد و برای خوراکی‌ها طعم قائل می‌شود. اینها هیچ یک در خارج وجود ندارد. یک دنیا در خارج وجود دارد و یک دنیا هم در مغز هر یک از ما. بین ما و دنیا پرده‌ای است که روی آن به خیال خود نقوشی رسم کرده و اسمش را دنیا می‌گذاریم. پس دنیای خارج از یک نوع مصالح بیشتر تشکیل نشده است: انرژی.

### انرژی چیست؟

درست نمی‌دانیم چیست. برای اینکه نه بو دارد، نه رنگ دارد، نه تو دست می‌آید، نه هیكل دارد، نه... همین قدر می‌دانیم که هست. چون آثاری دارد و خود ما بهترین گواه آن می‌باشیم. منبعی است که دارای قدرت است.

### قدرت چیست؟

وقتی از قدرت هیكل و رنگ و بُعد و وزن و همه چیز را گرفتیم و هیچ تکیه‌گاهی برای آن نگذاشتیم، چه چیز می‌ماند؟

جز اینکه بگوییم اراده‌ای هست که این قدرت و آثار، مظهر و نشانه او هستند. آیا چاره دیگری داریم؟

پس خوب که فکر می‌کنیم، عقل ما - عقل مطلق از حواس - هیچ‌جا نمی‌تواند متوقف شود و بالاخره پس از آنکه ظواهر دنیا را پرده به پرده پس می‌زند، به این‌جا می‌رسد که در سراسر دنیا فقط آثار و مظاهر یک اراده مطلق را می‌بیند. این آثار و مظاهر که به صورت مواد یا به صورت انرژی آزاد بر ما جلوه‌گری می‌کند، بنا به قوانین سابق‌الذکر یعنی قانون بقای ماده و بقای انرژی، همین که یک مرتبه اراده نامبرده بر آنها تعلق گرفته و پدیدار شده‌اند، دیگر فناپذیر بوده، پایدار و ابدی خواهند بود. پس این آیه قرآن راست است که:

«إِنَّمَا أَمْرُهُ إِذَا أَرَادَ شَيْئًا أَنْ يَقُولَ لَهُ كُنْ فَيَكُونُ.» (یس (۳۶) / ۸۲)

(به حقیقت، امر خدا چنین است که وقتی چیزی را اراده کرد، همین که بگوید بشو، خواهد شد و خواهد بود.)

آنچه یک مرتبه شده است، مستمراً خواهد بود! دنیا محل «شد و بود» نیست، محل «شد و خواهد ماند» است!

\* \* \*

نتیجه‌ای که تا اینجا از بحث گذشته می‌توانیم بگیریم، اینست که با کشف قوانین بقای ماده و بقای انرژی، یعنی ابدی بودن عالم اولین مانع سر راه قیامت یا اصل ابدیت و بقا که با ظواهر فنا شونده دنیا بسیار متباین است و چقدر تعجب‌ها و تمسخرها را تحریک می‌نمود، به دست بشر برداشته شده است.

علم امروز به‌طور خلاصه دو حقیقت و دو واقعیت کلی را علی‌الاطلاق قبول و اعلام کرده است. از یک طرف «بقا و ازلیت» (Constance et perpetuité) و از طرف دیگر «تحول و تجدد» (Transformation et anouveauté).

واقعیت اول این حقیقت است که ما هر قدر به گذشته و به آینده برویم، اضافه و نقصان یا امکان خلق و خرق برای دنیای مادی نخواهیم دید، و انسان با انصاف را ناگزیر به قبول خالق می‌کشاند که نیست را یک مرتبه هست کرده باشد، و یا به قبول این حقیقت می‌رساند که اصل وجود، ثابت و لایزال است و موجودات که بلا اراده و اختیار، در تغییر و تحول می‌باشند، تراوشات دائمی و الزامی وجود او هستند. واقعیت دوم که حکم بر پیدایش حوادث و پیش‌بینی و انتظار عوالم جدید می‌نماید،

همان اصل قیامت است. تنها مطلبی که می ماند این است که: آیا موجودات قبلی و بالخصوص انسان در عوالم بعدی مشارکت و حضور و ادراک خواهند داشت یا خیر؟ علم قبول می نماید که قیامتی هست، همان طور که عهد و اعصار ژئولوژیک که چهره زمین را واژگون و دگرگون کرده است و تحولات عظیم جهانی را رخ داده، وجود یافته است. ولی آیا ما هم در بعضی از آن تحولات حاضر و ناظر خواهیم بود و زندگی را از سر خواهیم گرفت؟ بحثی است که به تدریج به تعقیب آن می رویم.

### دنیای جنندگان

از ترس مادیون جرأت نمی کنم اسم ذی روح را بیاورم و بگویم دنیای ذی حیات یا دنیای زندگان!

بعضی از محققین مادی مسلک علم الحیات به این نتیجه رسیده اند که اصلاً حیاتی در کار نیست و تفکیک ذی حیات و بی حیات معنی ندارد! مادیون اواخر قرن ۱۹ گفته اند آنچه را شما با آب و تاب تمام حیات می نامید و برای آن حالت خاصی فرض کرده، مقابل حالت جماد و مربوط به عوالم روحانی مخصوص می دانید، هیچ گونه خصوصیتی ندارد. زندگی یک حالت ره گذری از حالات ماده است!

تصادفاً عنوان جنندگان که در اینجا اختیار شده است و منظور از آن کلمه فرانسوی *Etres animées* می باشد، با اصطلاح **دایته** و **دواب** عربی، که قرآن اصرار دارد در مورد حیوانات و شاید به طور کلی برای موجودات زنده به کاربرد<sup>۱</sup>، مترادف می باشد و در هیچ جا ذی روح یا ذی حیات و امثال آن اصطلاح نشده است.

حال که صحبت به اینجا کشید، این نکته معترضه را هم بگوییم که، مادیون البته منکر روح و حیات به این معنی که معرف اعمال و آثار مخصوصی می باشد که در موجودات زنده دیده می شود، نیستند. بلکه حالت زنده را یک حالت طبیعی موقت ره گذر ماده دانسته و تمام مظاهر و اعمال حیاتی را از نوع فعل و انفعال های شیمیایی متداول در ماده می دانند. منتهی در نتیجه تجمع یک عده ترکیبات معین و فراهم شدن وضع خاص محیط داخل و خارج، چنین آثار مرکب مخصوصی ظاهر می شود که تماماً آثار مادی بوده، منشأ و مبدایی جز خواص داخلی خود ماده و تأثیر عوامل محیط ندارد. البته ایمان مسلمان از آن بیدهایی نیست که به باد این حرف ها بلرزد! سهل است

۱. شوری (۴۲) / ۲۹ و جائیه (۴۵) / ۴.



باید محکم تر شده و ممنون مادیون هم بشویم. ما نیز اصراری در اثبات روح نداریم و ممکن است حیات را یک حالت ره گذر یا حالتی از ماده بشناسیم که تمام فعالیت‌های صادره، چیزی جز فعل و انفعال‌های شیمیائی و پدیده‌های طبیعی نباشد. ولی یک حالت تکاملی و یک نوع فعل و انفعال‌های خاصی است که یکی از آثار آن همان پدیده احساس یا ادراک می‌باشد. ماده به مرحله‌ای می‌رسد و دارای ترکیبی می‌شود که خود قسمتی از آنچه بر او وارد می‌شود، درک می‌کند، یعنی صاحب حس می‌شود. البته احساس هم باز چیزی جز یک امر طبیعی مادی نیست؛ ولی قهراً عکس‌العمل دارد و عکس‌العمل آن دفع و احتراز از عوامل نامطلوب و جذب و جست‌وجوی عوامل مطلوب می‌باشد. از اینجا است که فعالیت‌های حیاتی شروع می‌شود. مبارزه با مرگ، تأمین مایتهلل، رشد، تولید مثل و غیره.

به مطلب برگردیم. تا اینجا صحبت را به شیمیست‌ها و فیزیسیست‌ها یعنی به علمائی که با جمادات و قوای ماده سر و کار داشتند، داده بودیم و حالا دو کلمه هم از طبیعیون بشنویم و از طبیعت‌شناسانی (Naturalistes) یاد کنیم که در نباتات و حیوانات توجه و تعمق کرده‌اند و اضافه بر انرژی با یک چیز دیگر هم که در اصطلاح معمولی «روح حیاتی» نامیده می‌شود، سر و کار دارند.

در قرون متمادی که علمای دسته اول روی اشیاء کار می‌کردند، طبیعی‌دان‌ها بی‌کار نبوده و برای مشغولیت خود موضوعات سرگرم‌کننده‌تری داشتند. دنیای جنبندگان یا رویندگان آن قدر متنوع است که هر گوشه آن به قدر یک دنیای جمادات جالب می‌باشد.

البته این دسته خیلی چیزها مشاهده و اظهار کردند و وقتی خوب ساختمان بدن حیوانات و فعالیت‌های حیاتی و طرز رشد اعضاء و تغییرات آن را مطالعه نمودند، عصاره افکار خود را چنین خلاصه کردند که:

«عضو، زائیده‌ی احتیاج است» «La Fonction crée l'organe»

احتیاج موجود ذی‌حیات و کاری که انجام می‌دهد، اعضای او را تغییر و تشکیل می‌دهد. همین که محیط زندگی و نوع احتیاجات موجود، عوض شود، عضو بیکار رفته رفته ضعیف و ساقط می‌گردد و سلول‌های موجود به تدریج عضو جدیدی به فراخور شغل تازه می‌سازد.

دینداران شکر می‌کردند: خدایا تو به ما چشم دادی، دست دادی، شعور دادی ...

اصل فوق می گوید: خدا این اعضاء و جوارح را بما نداده است، بلکه طبیعت داده است. طبیعت هم نه به طور عطیه‌ای مرموز بخشیده، بلکه خودمان وقتی محتاج شدیم و به دنبال آن رفتیم، پیدا کردیم و هر قدر این عضو تازه را بیشتر به کار انداختیم، تقویت شد و رشد کرد.

کاری نداریم که این دو حرف با هم چه فرق دارد و اصلاً آیا فرقی دارد یا خیر، فعلاً دنبال مطلب طبیعی دان‌ها را می گیریم.

جمله فوق یعنی تأثیر احتیاج در تشکیل عضو شامل معانی بیشتری بوده، حکایت از حقایق و قوانین دیگری نیز می نماید. موجود زنده در محیطی که قرار می گیرد، برای ادامه حیات خود که مستلزم جذب غذا و دفع خطر است، اگر موفق به تدارک اعضاء و جوارح لازم نشد منقرض خواهد گشت، و اگر نژادی منقرض نشده برای این بوده است که خود را با محیط متناسب نموده، و به تناسب محیط تغییر شکل داده است. بنابراین موجودات زنده نیز موجودات ثابت و لایتغیری نیستند و به اقتضای محیط و مواد که دائماً در تبدیل و تحول هستند، تغییر شکل می دهند. این همان نظریه تبدیلیون (Les transformistes) است که اول دفعه لامارک (Lamarck) به طور قطعی اعلام کرد و داروین (Darwin) نیز آن را به انسان تعمیم داد و ادعا کرد که بشر همیشه به هیکل انسانی نبوده بلکه از نسل میمون است.<sup>۱</sup>

مطالعه در احوال جنبنندگان، بالاخره طبیعی دان‌ها را به اینجا رساند که تناسب با محیط و تنازع برای بقا که لازمه آن تغییر شکل و تحول دائمی است، یکی از اصول کلی حیات می باشد. این تغییر و تحول البته ممکن است در دو جهت باشد و از موجود قبلی نمونه ضعیف تر و پست تری بیرون بیاید، یا کامل تر. تاریخ طبیعت و مشاهدات طبیعی دان‌ها نشان داد که تغییر و تحول به طور کلی در یک جهت بیش نیست: جهت کمال! سیر عمومی، سیر تنزل نیست، سیر تکامل است. یعنی به طور خلاصه و با در نظر گرفتن مطالعات فیزیکی دان‌ها، جریان انرژی‌ها و تحول مواد در طبیعت طوری است که جنبنندگان را رو به تکامل و توسعه می برد.

### تفاوت نسل با فرد

در اساس فکر قیامت، دو مفهوم اصلی وجود دارد: بقا و کمال.

۱. برخلاف تصور بعضی از مردم لامارک و داروین هر دو خداپرست و مردمان معتقدی بوده‌اند.

این دو اصل را که بشر در ۱۳۰۰ سال پیش، بلکه تا دو سه قرن قبل به کلی انکار می کرد (چون ندیده و به صورت ظاهر دنیا خلاف هر دو را حس کرده بود)، دیدیم چگونه مشاهدات علمی آن را برای ما روشن و محرز نمود.

البته نمی گوئیم اصل بقای انرژی و بقای ماده و قانون تکامل قضیه قیامت را آن طور که متدینین معتقداند، ثابت نمود. تنها چیزی که فعلاً می توانیم بگوئیم، این است که قانون تکامل نشانه و سراغی از قیامت می دهد و اصل بقا یا ثبات ماده بزرگ ترین مانع سر راه قیامت را برداشته است. مثل اینکه شخصی خانه خود را در قمار از دست بدهد، یا آنکه سیل آن را خراب کند. در حالت اول خانه برای شخص به کلی از دست رفته است، ولی در حالت دوم فقط صورت خانه از بین رفته. مصالح باقی است. امید این را دارد که بتواند در همان حوالی یا در عمق دره مصالح را جمع آوری و یک روزی خانه را مجدداً بسازد. همین طور است تصور سابقین و معاصرین نسبت به قیامت. برای کسانی که در عالم جز فنا و مرگ، مرگی که نهایت آن زوال محض است، چیزی نمی دیدند قبول قیامت و بعثت البته بسیار دشوار بود، و اگر معتقد می شدند فقط روی تعبد و ایمان به قدرت و اعجاز خدا بود. اما امروز این یقین هست که اگر شخص می میرد، لااقل مصالح و موادی که بدن او را تشکیل می داده باقی است. بنابراین امیدواری (و برای بعضی ها ترس) اینکه یک روزی این هیكل مجدداً درست شود، دیگر به نظر محال نمی آید! و اگر قرار باشد روی سیر حوادث طبیعت روزی زنده شویم، بنا به قانون تکامل می توان حدس زد که خود را در محیط و در دنیای دیگری که نسبت به زمان زندگی قبلی، توسعه کلی یافته باشد، ببینیم.

حائل بزرگی که مابین بحث ما و مسئله قیامت وجود دارد، این است که قوانین بقا و تکامل ناظر بر نسل اند؛ در صورتی که قیامت راجع به فرد می باشد. کلام انبیاء این نیست که مواد متشکله هیكل اشخاص باقی بوده و بشر نسل به نسل و طبق عقیده تناسخ رو به کمال یا هلاک می رود؛ بلکه هر فردی به شخصه و جسماً برانگیخته خواهد شد و خود وارث گذشته اش خواهد بود.

\* \* \*

برای وصول به قیامت لازم نیست ما عقیده مادیون را که حیات یک حالت طبیعی رهگذری از حالات ماده است، رد کنیم و اصرار در اثبات روح داشته باشیم؛ بلکه می گوئیم ماده یادگار حالات گذشته خود را حفظ می نماید.

این اصل به عبارتی که ذکر شد، شاید هنوز صریحاً و به قاعده کلی از طرف دانشمندان اعلام نشده باشد؛ ولی در موارد متعدد به آن اشاره شده و روی همین اصل بسیاری از علوم بنا گردیده است.

در مدرسه سانترال پاریس که شاگرد بودم، مدیر مدرسه مرحوم M.L.Guillet از علمای معروف متالورژی و معلم این درس در مبحث عملیات حرارتی یا آشکاری فولادها (Traitements thermiques) تکرار می کرد:

«L'acier conserve son histoire thermique»

«فولاد سرگذشت حرارتی خود را حفظ می کند»

مفهوم مطلب چنین بود که مثلاً اگر بیست قطعه فولاد به اندازه و شکل مشابه از یک قالب برید و آنها را در کوره های متعددی که به درجات حرارتی مختلف باشد، مدت های متفاوتی گرم کنید، پس از آنکه تمام قطعات را هر یک به سرعت علی حده ای سرد کردید و در درجه حرارت مشترک پیش هم قرار دادید، این قطعات در عین تساوی ابعاد و توافق درجه حرارت و شرایط محیط، باطناً به هیچ وجه شبیه به یکدیگر نخواهند بود. سختی، کشش، حالت ارتجاعی و سایر خواص آنها به کلی متفاوت و تابع درجات حرارت و ترتیبی که گرم و سرد شده اند، می باشد. هر پیش آمدی که از لحاظ حرارت برای هر یک رخ داده است در وضع حاضر آنها مؤثر می باشد، و اگر تمام قطعات را یک دفعه دیگر، ولی به وضع مشابه گرم و سرد کنید، باز هم اختلاف خواهند داشت. به طوری که از مطالعه خواص مکانیکی و فیزیکی قطعات می توان سرگذشت حرارتی هر یک را تا اندازه ای معلوم نمود. البته این خواص، خواص سطحی ظاهری قراردادی نیست، از درون آلیاژ سرچشمه می گیرد. ریشه اختلافات خارجی در اختلافات وضع ساختمان و دانه بندی داخلی و حالت شیمیایی ذرات است. گذشته فولاد به طور ریشه دار و ثابتی در جزء جزء ذرات آن ثبت گردیده است.

### شخصیت

در این زمینه نمی خواهم مبالغه کنم و بگویم هر جمادی تا ابد تمام سرگذشت خود را حفظ می نماید و در وضعی که هست سوابق حالت فعلی و مراحل قبلی را از ابتدای تشکیل حکایت می کند. در مورد اشیاء غیر ذی روح، بی نام و نشانی و عدم هویت (Anonymat) وجود دارد و غیر ذی روح همیشه نامدار و مشخص نمی ماند. مثلاً یک نفر زمین شناس متبحر از مطالعه دره ای شاید بتواند به طور اجمال از تأثیرات

و اعمال زمینی و جوی که بر سر آن کوهستان آمده است خبر بدهد؛ ولی نمی‌تواند حتماً بگوید کدام حرارت یا برودت بوده است که این شکاف‌ها را ایجاد نموده و کدام آب بوده است که این ناهمواری‌ها را پدید آورده است. آب، آب است و تأثیر فیزیکی و مکانیکی یا شیمیایی آن در شرایط معین همیشه یکسان می‌باشد، خواه از ذوب برف حاصل شده باشد یا از تقطیر بخار و یا از فوران چشمه.

ولی در مورد موجودات معروف به ذی‌روح، که قیامت هم راجع به آنها است، چنین نیست. اولاً: در آنجا شخصیت وجود دارد و ثانیاً: شخصیت مشمول قانون «کُنْ فیکون» بوده و زوال ناپذیر است. این خصوصیت مولود ازدواج می‌باشد که باید صفت ممیزه واقعی بین ذی‌روح و بی‌روح شناخته شود و قرآن به آن عمومیت و اهمیت زیاد داده است، مثل اینکه یکی از ارکان قیامت باشد.

موجودات ذی‌روح شخصیت دارند. هم شخصیت خانوادگی عمومی و هم شخصیت فردی. ذی‌روح همیشه پدر و مادر دار بوده و از نوع خود به وجود می‌آید و به اصطلاح عوام از پشت بوته درست نمی‌شود. این حقیقت بزرگ را که ظاهراً بعضی از علمای دینی ما قبول ندارند، اول دفعه دانشمند محقق و متدین معروف فرانسه پاستور اعلام داشت و به‌طور تجربی محال بودن خلق الساعه (Génération spontanée) را ثابت کرد.<sup>۱</sup>

۱. ضمناً نگفته نماند که بیشتر از هزار سال قبل از پاستور و پیش از آنکه میکروسکوپ اختراع شده باشد، حضرت امام جعفر صادق با یک بیان بسیار روشن صحبت از وفور موجودات زنده‌ای که از شدت ریزی به چشم دیده نمی‌شوند، می‌نمایند و به طرز زندگانی آنها و مخصوصاً به مسئله تولید مثل آنها اشاره می‌نمایند (ذکر مختصری قبلاً در فصل دوم شده بود). این حدیث در کتاب اصول کافی باب توحید تألیف محمدبن یعقوب کلینی (قرن ۴ هجری) نقل شده است و ترجمه آن چنین می‌باشد:

فتح بن زید جرجانی از حضرت صادق سؤال می‌نماید: معنی «هو اللطیف الخبیر» را برای من شرح دهید. حضرت می‌گویند: ای فتح، خدا را لطیف می‌خوانیم به جهت خلقت لطیف دقیق و علمی که به اشیاء دارد. آیا نمی‌بینی! خداوند تو را موفقیت بدهد و در اثر صنع خود در نباتات لطیف و غیر لطیف ثابت بکند. به‌طور کلی در خلقت لطیف دقیق اعم از حیوانات کوچک و پشه و پشه‌های ریزه و آنچه از آن هم ریزتر است که چشم‌ها به‌علت کوچکی تشخیص آنها را نمی‌دهند. اینها دارای نر و ماده و زاییده افراد قبلی هستند. وقتی ما کوچکی اینها را می‌دانیم و با وجود کوچکی می‌بینیم که در درخت‌ها و در صحاری و بیابان‌ها هستند، آشنائی به‌منطق یکدیگر داشته برای اولادشان غذا می‌آورند و به‌رنگ‌های مختلف قرمز و زرد و سفید مخلوط به قرمز می‌باشند و اینکه نه چشم ما به‌واسطه پستی و ریزی قادر به تشخیص آنها است و نه با دست می‌توانیم لمس کنیم، می‌فهمیم که خالق این خلق لطیف است. ریزه‌کاری و لطافت به‌خرج داده است بدون توسل به وسائل و اسباب و آلات...

گو اینکه چگونگی پیدایش حیات در روز اول بر روی زمین هنوز بر بشر پوشیده است. ولی آنچه امروزه مسلم می‌باشد، این است که تکوین موجودات جنبه از جمادات محال است.

بنابراین طبیعت یا خدا خواسته است که ذی‌روح و ذی‌حیات همیشه از ذی‌روح درست شود. این همان شخصیت عمومی و وجه تمیز موجودات معروف به ذی‌روح از غیر ذی‌روح است.

اما چون تولید مثل صرف نظر از سلول‌های پست که از راه تقسیم مستقیم حاصل می‌شود، در نباتات عالی و حیوانات و انسان همیشه از طریق ازدواج یعنی ترکیب دو سلول (Gametes) نر و ماده و تشکیل نطفه تأمین می‌شود. هر فرد دارای امتیاز مخصوص به خود یا شخصیت می‌شود که او را از سایرین کاملاً متمایز می‌نماید. توضیح آنکه اگر بنا بود یک فرد به تنهایی نسل جدیدی بدهد، اولاد شبیه به او می‌شد. اما چون پای ترکیب و مشارکت دو فرد در بین می‌آید و به موجب قوانین وراثت فرزند وارث دو طرف می‌شود، به هیچ یک از آنها شباهت مطلق انحصاری پیدا نخواهد کرد. همچنین برادرها و خواهرهای این فرد تازه نیز اعم از آنکه با او یا بعد از او زائیده شده باشند، بنا به تنوع بیشمار احتمالات ترکیبات نطفه‌ای و بنا به تأثیر عوامل بعدی که به مرور زمان روی پدر و مادر وارد شده و آنها را دائماً تغییر داده است، نمی‌توانند به تمامی مانند موجود قبلی شوند. به طوری که هر موجود جدید و هر فرد تازه که به دنیا می‌آید، اگر از جمیع جهات نباشد، از جهات عدیده‌ای دارای صفات مخصوص و منحصر به خود می‌باشد که شخصیت او را تشکیل می‌دهد. به همین دلیل است که ملاحظه می‌کنید، اشخاص نه تنها در شکل و منظره از هم شناخته می‌شوند، بلکه صدا، روش، ذائقه، سلیقه، فکر، اخلاق و به طور کلی تمام آثار و علائم وجودی آنها مخصوص به خود است.

برای این صفات ظاهری و باطنی که مجموعه آنها شخصیت فرد را تشکیل می‌دهد، ابداً جنبه روحانی خارق العاده‌ای قائل نمی‌شویم؛ بلکه منشأ و ریشه را به طوری که علوم طبیعی نشان می‌دهد، انحصاراً در سلول‌ها و در ترکیب مادی بدن موجود می‌شناسیم. همان طوری که مشخصات فولاد مربوط و ناشی از ترکیب ذرات جسم و تشکیل دانه‌های آن می‌باشد، کلیه صفات یک موجود زنده نیز منعکس در اعضاء و نسوج و در مواد مشکله سلول‌های اوست، و لازم نیست عقب جرم لطیف

غیر محسوسی برویم که از این مواد جدا بوده و روح یا شخصیت حیاتی موجود را تشکیل دهد.

البته مجموعه خصوصیات و صفات یک فرد که تشکیل شخصیت را می‌دهد، قسمت اصلی آن آثار نژادی است که به ارث رسیده است، و قسمت دیگر در نتیجه تأثیر عوامل محیط و عکس‌العمل‌های موجود و مکتسبات بعدی او می‌باشد (Caractères acquis) که مزید و منطبق بر صفات ارثی می‌شود.

### تکیه‌گاه مادی شخصیت

صرف نظر از اینکه، شخصیت می‌تواند یک محمل روحانی مخصوص نداشته، منبعث و ناشی از عناصر مادی مشکل بدن موجود زنده باشد، این سؤال پیش می‌آید که محل و مرکز آن در کدام عضو بدن است و اصلاً آیا متمرکز در جایی می‌باشد، یا نتیجه و خلاصه‌ای است از مجموعه تظاهرات خارجی جزء جزء عناصر مشکله موجود. قوانین وراثت و مشاهداتی که روی نطفه و سلول‌های جنسی نر و ماده (Spermatozoides) به عمل آمده است، شاهد روشنی می‌باشد از این که تمرکز و تجمع عناصر شخصیت و خلاصه شدن آن در یک سلول واحد میسر است. تجربه عادی و اطلاعات عامیانه ما نیز این حقیقت عجیب را که شاید از بزرگ‌ترین معجزه‌های خلقت باشد، نشان می‌دهد که چگونه خصال بی‌شمار و حتی خطوط ریزه سیما و دقایق عادات یک پدر و مادر در اولاد یا در نوادگان آنها تکرار می‌شود، بدون آنکه در بسیاری اوقات تصنع یا تأثیر تربیت در بین باشد. واسطه این انتقال صفات ظاهری و باطنی چیزی جز یک سلول بسیار ریز نامرئی نیست!

غالب علمای طبیعی ژنتیسین (généticiens) عامل صفات ارثی و شخصیت را دانه‌ها یا الیاف مخصوصی می‌دانند به نام کروموزوم (Chromosoms) که در سلول‌های جنسی وجود داشته بالمناصفه وارد نطفه می‌شود. تعداد کروموزوم‌ها بسیار قلیل است و در انسان به ۲۴ می‌رسد. تمام آثار وراثت را روی طرز برخورد و جور شدن این نیمه کروموزوم‌ها که هر یک نیز قابل تقسیم به قطعات مشخصه کوچک‌تر هستند، فرض می‌نمایند.

به عقیده عده قلیلی از محققین<sup>۱</sup>، مرکز شخصیت و محل تجمع صفات در الیاف

۱. و از آن جمله M.Etienne Rabaud

مخصوص معدودی که کروموزوم نامیده می‌شود نیست و وراثت یک اثر مرموز خارجی یا عمل داخلی مبتنی بر «فاکتور»های فرضی منسوب به کروموزوم‌ها نمی‌باشد؛ بلکه همان عناصر تشکیل دهنده سلول اعم از پرتوپلاسم و هسته که هر کدام از مخلوط‌های آغشته درهم و برهم<sup>۱</sup> یک عده زیاد ترکیبات شیمیایی خمیری:

(Complexe hétérogène de matières plastiques)

درست شده‌اند و محیط یا ماده حیاتی را تشکیل می‌دهند، در بروز صفات و تشکیل شخصیت موجود شرکت و دخالت دارند. ضمناً آثار حیاتی و فعالیت خارجی یک سلول زنده، آثاری نیست که به طور جدا جدا نتیجه عمل بعضی از این عناصر باشد و وظایف به طور سهامی ما بین آنها تقسیم شده باشد. بلکه هر عنصری در آن واحد روی تمام عناصر دیگر مؤثر بوده و تحت تأثیر سایرین نیز می‌باشد و خلاصه و مجموع فعل و انفعالات فرد عناصر با یکدیگر و با محیط خارج است که اعمال خارجی سلول را تشکیل می‌دهد. همچنین است وضع یک موجود چند سلولی بزرگ‌تر و کلیه نباتات و حیوان و انسان. همان‌طور که در داخل سلول تمام عناصر متشکله آن در اعمال حیاتی دخالت و شرکت دارند، در بدن یک موجود عالی نیز یک همکاری منظم و کامل مابین تمام نسوج وجود داشته، هیچ عملی از او سر نمی‌زند که تمام اعضاء در آن شرکت نکرده باشند و هیچ اثری به شخص وارد نمی‌شود که تمام اعضاء از آن برخوردار نگردند.

به این ترتیب چون تمام سلول‌ها در هر عمل خارجی شخص شرکت دارند و در هر سلول نشانه‌ای از عمل سایر سلول‌ها و آثار خارجی وارد بر شخص را می‌بینیم، می‌توان گفت: شخصیت هم متفرق در تمام اجزای بدن موجود است و هم متمرکز در هر جزء آن.

اگر این مطلب برای شما درست روشن نشده باشد، مجدداً روی آن بر خواهیم گشت. چیزی که فعلاً مسلم است، این است که: به عقیده هر دو دسته از محققین، تمام صفات و خصوصیات یک موجود زنده می‌تواند در یک سلول جنسی جمع شود، و سرچشمه کلیه اعضاء و حالات و صفات یک موجود رشید نیز چیزی جز یک سلول نامرئی ریزه نمی‌باشد؛ به طوری که سلول‌های جنسی، حکم عصاره یا جوهر شخصیت را دارند.

---

۱. به اصطلاح قرآن امشاج



صفات و خصوصیات نسل و جوهر شخصیت اعم از آنکه در قطعات الیاف کروموزومها ردیف شود یا در تمام ماده تشکیل دهنده پروتوپلاسم و هسته متفرق باشد، امر مسلّم این است که مابین سلولهای نسلی دو فرد متمایز، اختلافات زیادی که وجود دارد باید در طرز ساختمان و در ذرات آنها منعکس باشد. این خصوصیات و صفات که از میلیونها سال روی هم اضافه شده است، وقتی قرار باشد با چنین تعداد و توسعه در یک فضای بینهایت تنگ جمع شود، محلی که به هر یک از آنها می‌رسد به قدری کوچک و ناچیز خواهد بود که از حدود ابعاد مولکول و بلکه اتم هم تنزل کرده، باید هم‌طراز الکترون و نوترون باشد. به عبارت آخری، تأثیر اکتساب و میراث طوری دقیق و عمیق است که تا اندرون اتمها نفوذ می‌نماید. اگر چنین نبود و مانند فعل و انفعالهای فیزیکی یا شیمیایی به نظام خارجی ملکولها و اتمها (و حداکثر بعضی از الکترونها) محدود و متوقف می‌شد بایگانی و نگاهداری آن نه تنها به لحاظ مکان، بلکه در طول زمان و در مقابل عوامل جوئی و طبیعی شدید خارج نیز امکان پذیر نمی‌بود.

شاهکار بزرگ طبیعت در این است که صندوقچه اسرار شخصیت و وراثت را در چنان گنجینه نامرئی محفوظ نگاه‌داری نماید که دست هیچ بیگانه بدخواه به آن نرسد!

چنین قرار و تدبیر طبیعت یعنی نسل‌پروری را ما همه ساله به مقیاس بزرگ‌تر و محسوس، موقع تخم‌گذاری حشرات و به‌طور کلی در طرز نگاه‌داری و رشد جنین حیوانات عالی‌تر مشاهده می‌نماییم. می‌بینیم، غریزه حیوانی چگونه آنها را به سوی مأمن‌های مخفی در داخل زمین‌های سخت یا در پوست درختان و یا به اندرون میوه‌ها و داخل بدن حیوانات دیگر می‌کشاند. آنجاهایی که به وجهی از وجوه، هم از سرما و طوفان و سیلاب و چنگال دشمنان محفوظ باشد و هم خوراک مورد احتیاج ایام قبل از پرواز در کنارشان آماده باشد و بعد غشاء محکم و مواد شیمیایی خود تخم نیز حافظ دیگری تا زمان فراهم شدن شرایط مساعد و انبار مطمئنی برای خواربار و اسلحه‌های زمان رشد می‌باشد.

از چنین دستگاه به‌خوبی برمی‌آید که وسایل دفاعی لازم برای باقی ماندن عصاره‌های میکرومتریکی شخصیت را در طی قرون و دهور طولانی و تدارکات غذایی کافی برای برانگیختن آنها در روز موعود را نیز فراهم کرده باشد.

### شخصیت در کجاست؟

آیا شخصیت فقط در نطفه جنیدگان و در سلول‌های مترشحه غدد تناسلی خلاصه می‌شود و قیامت، قیامت نسلی است؟

نظایر زیادی وجود دارد که نشان می‌دهد، این امتیاز اختصاص به سلول‌های تناسلی ندارد. مثلاً ممکن است در یک سلول یا در یک نسج بسیار کوچک محدود عوامل وسیعی ذخیره شود. از آن جمله است حافظه انسان. مرکز حافظه البته در مغز است و این عمل به یک عده سلول‌های معدودی که محل بسیار محدودی را اشغال می‌نمایند، سپرده شده است. مع ذلک خدا می‌داند، لابه‌لای این سلول‌های ضعیف چه مطالب طویل و چه مناظر کثیر بایگانی و عکس‌برداری شده است که هر آن در موقع مراجعه از مقابل ذهن انسان عبور داده می‌شود!

این حقیقت که هر جزئی از موجود زنده شریک و دخیل در تمام فعالیت‌های آن بوده و از هر عمل وارده اثری برمی‌دارد، مطلب تازه‌ای نیست. بلکه اساس علم دیرین‌شناسی (Paléontologie) بر آن استوار شده است. کوویه واضح این علم، وقتی در یکی از غارهای زیرزمینی پاریس قطعه سنگ استخوان شکلی را یافت، حدس زد که از بقایای یک حیوان فانی شده‌ای باشد و ادعا نمود که از روی هر قطعه باقی‌مانده حیوان می‌توان وضع سایر اعضا و بلکه هیكل آن‌را کاملاً استنباط کرد. زیرا که کوچک‌ترین تأثیر روی یک عضو روی تمام قسمت‌ها اثر می‌نماید و یک حیوان گوشتخوار با حیوان علف‌خوار نه فقط در شکل دندان و چنگال اختلاف دارد، بلکه تمام جوارح و نسوج آنها چون بستگی به نوع تغذیه دارند، ناچار با هم متفاوت، و متناسب با عمل مربوطه خواهند بود.

غرض آنکه فقط سلول‌های جنسی نیستند که در چهار دیواری ابعاد ناچیز خود حامل و معرف شخصیت می‌باشند و تنها آنها نیستند که می‌توانند گذشته یک فرد را تکرار نمایند؛ بلکه اگر ما چشم بینا داشته باشیم، می‌توانیم از روی هر عضو و جزئی از بدن موجود، سرگذشت کامل او را بخوانیم! چنین سرپوشی و رازداری در تمام ذرات بدن وجود دارد.

نه تنها اعضای یک موجود معرف کامل شخصیت او می‌باشد، بلکه اعمال صادره و تظاهرات خارجی نیز همان حال را دارد. شما دو نفر را که از هر جهت هم‌صدا باشند، نمی‌توانید پیدا کنید. هر کس صدای مخصوص به خود دارد؛ زیرا که از

جهات دیگر با سایرین فرق دارد. بنابراین هر صدا که از حنجره بیرون می‌آید چون در حقیقت از اعماق تمام سلول‌ها سرچشمه می‌گیرد، سفیر تمام عیار شخصیت انسان می‌باشد. کسانی بوده‌اند که از طنین صدا وضع مزاجی و حالت روحی شخص را کم و بیش تشخیص می‌دادند.

همین طور است خط انسان و سایر آثار دست و فکر او، مانند نقاشی، رسم، انشاء و غیره. خط‌شناسی خود فن بسیار دقیقی است که اگر چه گاهی با اوهام و حقه‌بازی مخلوط شده است، ولی محقق است که هر کس خط مخصوص به خود داشته و در ضمن ترکیب حروف نه تنها قوت انگشتان خود را نشان می‌دهد، بلکه اراده، حوصله، سلیقه و تمام صفات نفسانی خویش را روی کاغذ می‌آورد. یک منظره‌ی واحد را صد نفر نقاش زبردست ممکن است بکشند؛ ولی شما وقتی دقیق شوید، دو تابلوی کاملاً مشابه، نخواهید یافت. کارشناسان، اعم از آنکه نقاش تابلو را امضا کرده یا امضا محو شده باشد، صاحب آن را می‌شناسند و اصل و بدل را تمیز می‌دهند. ما چون عادت کرده‌ایم به وسیله چشم، اشخاص و اشیاء را تشخیص دهیم، تعجب می‌کنیم که مردم کور یا حیوانات بی‌بصر چگونه زندگی می‌کنند و غریبه و خودی یا راه و چاه را به خوبی تمیز می‌دهند. به طوری که برای آنها یک هوش خارق‌العاده یا حس ششمی قایل می‌شویم. حقیقت اینست که چون کورهای مادرزاد بنا به احتیاج و ممارست حواس دیگر خود را به کار انداخته‌اند، قوه سامعه و لامسه یا به طور کلی ذهنشان خیلی تقویت شده است و نشانه‌های دیگر شخصیت و علایم اشیاء را که آنها نیز جنبه اختصاصی دارد، مورد استفاده قرار می‌دهند. مثلاً صداها را بهتر از ما درک می‌کنند و در دقایق آن قرائن و دلایلی را متوجه هستند که ما آشنا نیستیم...

نظایر این مثال‌ها بی‌شمار است و می‌رساند که به طور کلی انسان، در پای هر عمل و اثر صادره از خود یک مَه‌ری می‌زند که شمایل درون‌نما و نشانه صادق و معرف تام شخصیت اوست.

### اصل بقای شخصیت

شش هفت سال قبل یکی از روزنامه‌های تهران، ترجمه مقاله‌ای از مجلات خارجی را منتشر کرد که خبر می‌داد: چندتن از دانشمندان آمریکایی موفق شده‌اند، آوازه‌خوانی کوزه‌گران قدیم مصر را ظاهر سازند و به تکرار در آورند. برای این منظور کوزه‌هایی را که در موزه‌ها به یادگار مانده است، روی اسبابی شبیه به گرامافون، ولی مانند ترتیب

و موقعی که کوزه گر خمیری را روی دستگاه خود قرار داده با پا می چرخاند و با یک قطعه چوب به شکل مطلوب درمی آورد، می گردانند.

در آن زمان که کوزه گر در کنج خلوت دکان خود، مشغول کار بوده آواز می خواند و کوزه ها را چرخ می داد، ابدأ فکر نمی کرد، ارتعاش صدای او به وسیله تخته چوبی که در دست دارد، گل کوزه را می تراشد و خطوط نامریی دقیقی بر بدن کوزه رسم می نماید؛ خطوطی که بعد از یکی دو هزار سال در آزمایشگاه های آمریکایی به صدا درآمده و کلمات او را تکرار خواهد کرد! ...

این یک نمونه کوچکی از حفظ آثار گذشتگان بود که علم به درک آن نایل شده و قدم دیگری است که بشر به پای خود در طریق کشف قیامت برمی دارد. البته فقط کوزه کوزه گر نیست که بر سیل اتفاق صدای کارگر مصری را ضبط کرده باشد؛ تمام کوه و دشت و در و دیوار، جاسوسانی هستند که در خلوت و در ملاء، نه تنها صدا بلکه هر اثر عمل صادره از ما را به نحوی از انحاء دریافت می کنند و به صورت تغییرات مکانیکی - فیزیکی - شیمیایی یا الکترونیکی و نوکلئری و غیره در دل خود نگاه می دارند و وقتی اسباب مناسب و وسیله دقیق به کار رفت، راز این اسرار نهفته بیرون می آید. این اسرار تنها روی سطح اشیاء و شکل خارجی آنها نقش نمی بندد که در صورت متلاشی شدن هیکل محو گردند، بلکه در اعماق ذرات ریشه می دواند.

بنابراین وقتی دانستیم اثر انسان که شمایل تمام عیار شخصیت اوست، در طبیعت روی اجسام و ذرات حک می شود و اجسام بنا به اصل بقای ماده، فناپذیر می باشند، معلوم می شود، شخصیت نیز تا ابد محفوظ مانده و اصل بقای شخصیت محرز می باشد. مرگ چیزی نیست که موجود را از صفحه روزگار محو نماید. مرگ از شخص سلب اراده می کند؛ ولی سلب حیات و بقا و سلب اثر نمی نماید!

آن کتاب مبین یا نوشته ی روشن خدا که قرآن می فرماید: هر تر و خشکی در آن ثبت می شود، (مطابق مطلوب لرد کلونین) دارای دقت علمی بوده، احصاء و حساب هر چیز را از بزرگ و کوچک نگاه می دارد، از کجا معلوم همین صفحه روزگار و طبیعت بی جان نباشد!

«وَكُلُّ شَيْءٍ أَحْصَيْنَاهُ كِتَابًا.» (نبا، ۷۸ / ۲۹)

(و هر چیزی را به اندازه و عدد به ثبت در آورده ایم.)

اگر ما به دور و بر خود چیزی جز خویشتن را نمی بینیم و از گذشته بی خبریم، نه برای آنست که مردگان محو و نابود شده‌اند، بلکه به واسطه عدم توجه و ضعف بصیرت ما است.

اگر روزی آیه شریفه «فَكَشَفْنَا عَنْكَ غِطَاءَ كَفِّ قَبْصِرُكَ الْيَوْمَ حَدِيدًا»<sup>۱</sup> تحقق یافت و پرده از مقابل دیدگان برداشته شده و بینش ما در ریزه کاری‌ها و اعماق اشیاء نفوذ کرد، آن روز اسرار گذشته خود و دیگران بر ما روشن خواهد شد، آن روز همان روز «يَوْمَ تُبْلَى السَّرَائِرُ»<sup>۲</sup> است که قرآن قیامت را وصف می‌کند. همان گزارش‌هایی که در اثر تحولات گذشته، ضمن تربیت و سیر طبیعی خود دریافت کرده است!

«يَوْمَئِذٍ تُحَدِّثُ أَخْبَارَهَا.

بِأَنَّ رَبَّكَ أَوْحَى لَهَا»<sup>۳</sup>

این گفته نباید شما را به تعجب بیندازد و این حقیقت را مبالغه نپندارید که هر اثر و عملی از انسان سرزنند، در طبیعت ثبت می‌شود و تا ابد قابل تشخیص خواهد بود. هر قدر وسایل اکتشافی تکمیل می‌شود و بشر به رموز طبیعت آشنا شده، تدابیر جدیدی برای تحقیقات مورد احتیاج زندگی خود می‌اندیشد، به درک قیامت نزدیک‌تر می‌شود. سابقاً تنها وسیله تشخیص صحیح اشیاء چشم بود و آنچه از دایره بصر دور یا پنهان می‌ماند، ناچار جزء اسرار قرار می‌گرفت. امروز انسان به وسیله رادار از فواصل بسیار دور از پشت حجاب‌های ضخیم موانع؛ مناظر مطلوب را عکس برداری می‌کند. پس معلوم می‌شود که لازم نیست اشیاء فقط از طریق انعکاس نور مستقیم در نظر ما جلوه‌گری کنند. از راه انعکاس امواج نامرئی بی‌سیم نیز می‌توان پی به وجود آنها برد، همین طور با وسایل ژئوفیزیک قشرهای سنگین خاک را از روی طبقات درونی زمین که میلیون‌ها سال است در اختفای بعید خفته‌اند، پس می‌زنند و با اسباب‌های کوچکی که از نوع پاندول یا گالوانومتر و تار لرزان ضعیف و غیره است، جنس طبقات و مقدار آب یا نفت را در هر جای زمین که بخواهند، معلوم می‌کنند. بشر رفته رفته به این حقیقت برمی‌خورد که همین قدر که شیئی در محلی وجود داشت قابل کشف (Détection) است و در دنیا استتار مطلق وجود ندارد.

۱. ق (۵۰) / ۲۲: ... ما پرده را از مقابل [دیده]ات برداشتیم، اکنون دیده‌ات تیزبین شده است.

۲. طارق (۸۶) / ۹: روزی که رازها آشکار می‌شود.

۳. زلزال (۹۹) / ۴ و ۵: در آن روز زمین به سبب وحی صاحب‌اختیارت، خبرهایش را بازگو خواهد کرد.

حال ممکن است این کشف با وساطت و اسباب‌هایی به عمل آید که مصنوع خود ما باشد، یا به وسیله حواس طبیعی، مانند قوه باصره و سامعه یا مثلاً حسی شبیه به رادار که در خفاش وجود دارد، به عمل آید. البته برای معاصرین انبیاء که دامنه بصیرتشان از لحاظ زمان و مکان در تنگنای بی‌نهایت کوچکی قرار گرفته بود، محال به نظر می‌آمد که اعمال گذشتگان تا روز قیامت محفوظ بماند. ولی امروز بشر به دست خود این مانع بزرگ را از سر راه قبول قیامت برداشته و وقتی در قرآن می‌خواند:

«إِنَّا نَحْنُ نُحْيِي الْمَوْتَىٰ وَنَكْتُبُ مَا قَدَّمُوا وَآثَارَهُمْ وَكُلُّ شَيْءٍ  
أَحْصَيْنَاهُ فِي إِمَامٍ مُّبِينٍ»<sup>۱</sup>

اگر در قسمت اول آیه تردید داشته باشد، لااقل قسمت دوم برایش امر بدیهی و مسلم می‌باشد. این همان حفظ پرونده است که در ابتدای مبحث به آن اشاره شده بود.

\* \* \*

البته لازم نیست بگوییم، روز قیامت به دست اشخاص دوربین‌های مخصوصی داده می‌شود و آنها را با وسایل دقیق اندازه‌گیری مجهز می‌کنند. هیچ مانعی ندارد که این کشف غطاء و بروز اسرار به وجه کاملاً طبیعی تکاملی باشد.

امروز محقق شده است که پیدایش حیات در روی زمین، قبل از عهد اول ژئولوژیک بوده است و علما عقب اولین نطفه یا اولین عامل و اثری که ماده حیاتی را به وجود آورده است، می‌گردند. هنوز این عامل یا حادثه‌ای که منجر به تشکیل پروتوپلاسم شده است، کشف نگردیده و در باره کیفیت امر اختلاف و بحث هست. ولی در این قضیه شک ندارند که در آن زمان نیز باز یک حادثه یا تحول طبیعی بوده است که «حالت حیات» را پدید آورده است.

راجع به قیامت هم عقب راهی غیر از این نمی‌گردیم و توجیه غیر طبیعی نمی‌خواهیم. مسلماً همان‌طور که در ماده چنان خاصیت و استعدادی وجود داشت که خود شاهد بر تأثرات وارده و مطلع بر چگونگی خود گردیده به اصطلاح «حس» پیدا کرد و موجود ذی حیات نامیده شد و صاحب اراده گشت، چه اشکال دارد روزی نیز پس از جریان قرن‌های طولانی و گذشتن عهود و انقلابات طبیعی احساس اشیاء موسوم

۱. یس (۳۶) / ۱۲: مسلماً مائیم که مردگان را برمی‌انگیزیم و تمام اعمال گذشته و آثار وجودیشان را ثبت می‌کنیم؛ و هر چیز را در دفتر روشنی به شمار آورده‌ایم.

به ذی روح نه تنها راجع به واردات حال باشد و فقط وضع فعلی خود را درک و حکایت کنند، بلکه اطلاعاتشان نسبت به گذشته از حدود آنچه حافظه یاری می کند نیز تجاوز نموده، مُدرک و ناطق بر تمام واردات قبلی خود باشند؟!

این همان طریقی است که قرآن راهنمایی می کند و آنجا که از قیامت صحبت می فرماید، از «وَبَدَأَ خَلْقَ الْإِنْسَانِ مِنْ طِينٍ»<sup>۱</sup> شروع می نماید. در حقیقت قیامت از همان روزی به راه افتاد و شروع شد که انسان پدیدار گشت.

«مَا خَلَقُكُمْ وَلَا بِعَنُكُمُ إِلَّا كَنَفْسٍ وَاحِدَةٍ» (لقمان (۳۱) / ۲۸)

(این است و جز این نیست که آفرینش و برانگیزش شما مثل موجود واحدی هستند! ...)

### احیای نفس

ما عادت کرده ایم بقای نسل و احیای نفس را فقط از طریق ازدواج و لقاح یعنی توالد و تناسل معمولی ببینیم. تنها راهی که برای پیدایش موجود جدید، (که البته به موجب قوانین وراثت ادامه همان پدر و مادر قبلی است) سراغ داریم، تشکیل نطفه و پرورش جنین می باشد. ولی در اینجا دو نکته باید اضافه کرد.

نکته اول همان است که قبلاً اشاره شد و ملاحظه کردید، تنها در سلول های تناسلی نیست که شخصیت تام و تمام یک موجود خلاصه می شود. هر جزء و هر سلول شخص به تنهایی نماینده کامل وجود اوست و امروز این عقیده گذشتگان که تصور می کردند، جنین یک حیوان کاملی می باشد که به نسبت معین کوچک شده باشد، باطل گردیده و حتی ثابت شده است که در نطفه اجزای متمایز مخصوصی وجود ندارد که هر یک مقدمه و تشکیل دهنده عضوی از اعضاء بعدی حیوان باشد؛ بلکه عناصر نطفه عناصر متشابهی است که در ضمن رشد خود و انقسام و تشکیل سلول های جدید، به تدریج تغییر و تکامل یافته و به اصطلاح قرآن از خلقتی به خلقت دیگر درمی آید و به معنی واقعی کلمه نشو و انشاء می یابد و دائماً تشکیل نسج های تازه می دهد تا بالاخره به حالت جنینی و نوزاد می رسد.

بنابراین سایر سلول ها و اعضای بدن از این حیث نقصی نسبت به سلول های تناسلی ندارند و آنها نیز هریک معرف تمام شخصیت موجود می باشند و از این بابت قابل تشبیه به افراد یک کشور مستقل اند. در یک کشور وقتی فرد معینی را در نظر

۱. سجده (۳۲) / ۷: ... آفرینش انسان را از خاک آغاز کرد.

بگیریم، می‌بینیم به اقتضای وضع و موقع زمان کودکی و جوانی تربیت و مقدمات خاص یافته، به شغل معین و حائز مقام مخصوصی متوجه می‌گردد و به صورت ظاهر متمایز از سایر افراد و مستقل از اجتماع می‌شود. ولی اصولاً معنی نبوده است که اگر محیط خانوادگی و پیش آمد اوضاع او را در وضع دیگر قرار می‌داد، به عوض قاضی مثلاً تاجر می‌شد یا به سلطنت می‌رسید. چنانچه بعداً نیز بعضی از افراد به حسب احتیاج خود یا جامعه تغییر شغل‌هایی می‌دهند و به لباس افراد دیگر درمی‌آیند. همان‌طور که وقتی ناخن شخص قطع می‌شود، سلول‌های بالاتر انگشت تشکیل ناخن جدیدی می‌دهند و تبدیل به سلول ناخن می‌گردند. در بدن یک موجود زنده نیز تنوع و تخصص عناصر، و تمایزی که سلول‌ها با هم پیدا می‌کنند، در نتیجه اختلاف تدریجی محیط‌های نشو و نما و شغلی است که به هر یک واگذار می‌شود، والا اصولاً هر سلول می‌توانست هر یک از اعضا را تشکیل دهد؛ به طوری که از لحاظ مواد متشکله و استعداد، همه سلول‌ها یکسان باشند و هر کدام در عین حال جزء کوچک و نمونه کوچک (ولی نمونه کامل) تمام شخصیت موجود باشد.

نکته دوم که دنبال نکته اول می‌باشد، اینست که در طبیعت نظایر زیادی وجود دارد که نشان می‌دهد، تولیدمثل (یا به عبارت صحیح‌تر ادامه مثل) از غیر طریق لقاح و تشکیل نطفه هم میسر است. این امر در مورد نباتات که طبقه ادنای موجودات زنده‌اند، کاملاً عادی می‌باشد. همان‌طور که دانه انگور در خاک ریشه داده، از ریشه ساقه حاصل می‌شود و ساقه، شاخ و برگ می‌دهد تا نوبت به گل و لقاح و میوه و دانه می‌رسد، یک شاخه مو را هم اگر در زمین نمناک قلمه بزنند همین اعمال را در جهت مناسب تکرار خواهد کرد. از پایین ریشه می‌دواند و از بالا برگ و گل سبز می‌کند. سلول‌های ساق و پوست که به ظاهر شباهتی به سلول جرثومه گیاه ندارند، چون از یک جوهر و در حقیقت شیئی واحد هستند، می‌توانند در محیط مساعد و موقع مقتضی، تبدیل به سلول‌های ریشه و شاخه و برگ شوند. پیوند زدن نیز از همین قبیل است. همین که شما در کنار یک شاخه آلبالو مختصری پوست و جوانه درخت گیلاس را چسبانید، سلول پوست و جوانه نشو و نما کرده، به تناسب محیط و احتیاج، سایر سلول‌ها را خواهد ساخت و درخت آلبالو تبدیل به درخت گیلاس می‌شود. شرط تکثیر درخت منحصر به کاشتن تخم در زمین نیست. اساس، مناسب بودن محیط و باقی ماندن یک قطعه یا نمونه‌ای از هر قسمت بدن موجود می‌باشد.



در حیوانات و مخصوصاً در انسان که موجودات عالی توسعه یافته و دقیق‌تر هستند، چون جمع بودن شرایط و فراهم شدن محیط مناسب مشکل می‌باشد و در زمینه اطلاعات ما منحصر به محیط رَحِم است که همان «قرار مکین» می‌باشد، به‌نظرمان خیلی بعید می‌آید که از یک تکه ناخن مثلاً یک آدم درسته سبز شود! ولی در حیوانات ساده پست مثل کرم، اگر آنها را قطعه قطعه کنند، قطعات نخواهند مرد، بلکه رشد کرده تشکیل سر و دم جدید می‌دهند.

در حیوانات کامل‌تر مانند حشرات این خاصیت دیده نمی‌شود، ولی خواب زمستانی آنها که یک نوع زندگی خفیف و برزخ بین مرگ و حیات است، خود موضوع جالب توجهی می‌باشد. با یک درجه اختلاف خواب شبانه طبقات عالی‌تر و حتی انسان را می‌توان در نظر گرفت. خواب برای ما در حقیقت تعطیل یک قسمت از فعالیت‌های حیاتی است که در موقع خستگی اعضاء یا در غیاب روشنایی رخ می‌دهد، ولی همین که نسوج حالت مساعد پیدا کردند و در طلوع خورشید وسیله فعالیت (یا به اصطلاح قرآن ابتغای فضل خدا) میسر شد، موجود سر از بستر نیمه قبر برمی‌دارد و به تکاپو و تکامل می‌افتد.<sup>۱</sup>

اینها تماماً شواهد یک حقیقت واحد است که فاصله زیادی مابین مرگ و حیات وجود ندارد و در نتیجه تغییر و تبدیل محیط و عوامل خارجی انتقال از مرگ به حیات و حیات به مرگ یا به اصطلاح قرآن خروج زنده به مرده و مرده از زنده امر آسانی می‌باشد.

اگر برای تصور احیای شخص از دانه و گیاه مثال زده شد و از نظریات Et.Rabaud استفاده به عمل آمد، برای آن بود که قرآن چنین ارائه طریق می‌نماید. در آیات قبلی مشاهده کردید، با چه تکرار و اصراری مسئله قیامت و احیای اموات تشبیه به تجدید طراوت زمین در اثر نزول باران و مساعد شدن محیط می‌گردد. حتی در سوره یس (۳۶) در جواب آن مدعی که استخوان مرده‌ای را بدست گرفته و می‌گفت: «کی می‌تواند استخوان‌های پوسیده را زنده کند؟» می‌فرماید: بگو کسی که (یا به عبارت اخری به همان طریقی که) روز اول آنرا نشو و نما داد. همچنین در

۱. در این زمینه توجه نمودن به حدیث زیر که از حضرت رسول است، خالی از فایده نمی‌باشد:

«وَلْتَمُوتُنَّ كَمَا تَمُوتُونَ وَلْتَبْعُنَّ كَمَا تَسْتَفْطُونَ وَلْتَحْسَبُنَّ كَمَا تَعْمَلُونَ.»

(می‌میرید همان‌طور که می‌خوابید، برانگیخته می‌شوید همان‌طوری که بیدار می‌شوید و مورد محاسبه قرار می‌گیرید همان‌طور که عمل می‌کنید.)

قرآن صحبت از دو نمونه یا بنا به معمول ما دو «تجربه عملی» روی قیامت می‌شود که در ازمه سلف برای جلب اطمینان انبیاء یا مردم به عمل آمده است. یکی برای حضرت ابراهیم از طریق متلاشی کردن و کوبیدن بدن مرغ و جمع کردن مجدد اجزای آن و دیگر خواب سیصد ساله اصحاب کهف و نگاهداری آنها در حالت حیات خفیف.

حضرات مادیون می‌گویند چون روحی وجود ندارد که به اجسام عود کند، پس قیامت در کار نخواهد بود. می‌گوییم به همان دلیل که به قول شما همراه زنده‌ها روحی نیست، احیای مردگان هم احتیاج به روح ندارد و نفی روح نفی قیامت را نمی‌کند. نمی‌دانم اولین بار در روسیه بود یا در آمریکا که اطباء موفق شدند مرده‌های «تازه نفس» را زنده کنند. در اطراف این موضوع هیاهویی برپا شد، و بسیاری از سست عقیده‌ها در انکار خدا و قیامت ثابت‌قدم‌تر شدند. در صورتی که موضوع خود بهترین مؤید امکان قیامت است و نشان می‌دهد، چگونه جسم مرده از کار افتاده به راحتی می‌تواند در نتیجه فراهم شدن مجدد شرایط، زندگی از سر بگیرد و جالب‌تر آنکه شخص جدید دارای همان خصال شخص سابق است و آنچه زندگی قبلی کرده و دیده، مجدداً به خاطر می‌آورد!

مسئله دیگری که باز مخالفین مذهب به نفع خویش گرفته و به خیال خود دستگاه آفرینش و مبدأ و معاد را به هم زدند، عمل لقاح مصنوعی است. از لحاظ خداپرستی و اعتقاد به قیامت چه اشکال دارد که تزریق مایع نر در رحم حیوان یا انسان ماده منتهی به تولید مثل شود؟ جز اینکه این تجربه باز همان نظر را تأیید می‌کند که ایجاد نفس از غیر طریق ازدواج معمولی هم میسر است و جزء کوچک یک موجود زنده می‌تواند در صورت مساعد بودن محیط رفته رفته رشد و تجدید مثل نماید. یعنی همان‌طور که قرآن می‌فرماید: خداوند خلاق علیمی بوده که بیش از یک راه برای تجدید مثل موجودات بلد است.

البته هنوز بشر موفق نشده است حیوانات زنده را از غیر طریق ترکیب سلول‌های تناسلی بسازد و محیط مساعدی هنوز کشف نکرده‌اند که در آن یک پاره بدن حیوان زنده مانند قلمه درخت نشو و نما کرده تمام هیکل اصلی را ایجاد نماید ولی در لابراتوار موسسه را کفلر نیویورک محیطی را فراهم آورده و توانسته‌اند در مدت بیشتر از سی سال نسوج داخلی قلب جنین جوجه مرغ را به تنهایی در حالت زنده نگاه دارند.

برای عرب‌های معاصر حضرت رسول که پوسیدن استخوان و تفرقه و تلاشی قطعات بدن مرده را می‌دیدند، قبول رستاخیز بالبداهه امر محال به نظر می‌آمد. زیرا که آنها نمی‌توانستند راهی جز روی هم قرار گرفتن قطعات و تر و تازه شدن عضلات تصور کنند.

گذشت زمان در اثر عواملی مانند گرمای سوزان آفتاب و شدت طوفان‌ها و غیره در نظر آنها عوامل تخریبی غیر قابل دفاع و جبران بود. اما امروز با توجه به طرز نمو گیاه در زمین و رشد جنین در تخمدان و ولادت نوزاد، از یک طرف و تأثیر و هم‌آهنگی که انقلابات جزئی شب و روز یا فصول سال در خواباندن و بیدار کردن موجودات زنده دارد، از طرف دیگر (به‌طوری که اشارات و تشبیه‌های قرآن راهنمایی می‌کند) و همچنین وسعتی که در نظر ما طبیعت در جانب بینهایت کوچک‌ها پیدا کرده و قدرت حفاظتی و تولیدی عجیب آن‌را مشاهده می‌نماییم، دیگر جریان فکر عوض شده است، و ما هستیم که به ایرادها و اشکالات منکرین قیامت یعنی به جهالت آنها لبخند می‌زنیم.

بنده نمی‌گویم رستاخیز موعود حتماً در نتیجه نشو و نمای مجدد پاره‌های بدن ما است که به صورت ذرات گمنام در شرق و غرب دنیا پراکنده شده‌اند. غرض از این بحث، ارایه مطلب و مخصوصاً اثبات بقای شخصیت و امکان احیای نفس بود که ملاحظه کردید، علم بشر امروز تقریباً می‌تواند زیربار آن برود، و اگر روزی بشنوید در فلان دانشگاه آمریکا بدن مومیایی فراعنه مصر را به حرکت و نطق درآورده‌اند، حتماً اصرار در انکار آن نخواهید کرد!

در واقع مسئله قیامت در نظر انسان، امروز از مرحله‌ی «محال» به مرحله‌ی مشکل رسیده و به «ممکن» نزدیک می‌شود و راه بسیار طولانی تا به حال طی شده است!

باش تا صبح دولتت بدمد کاین هنوز از نتایج سحر است

### توسعه شخصیت و مسئله ثواب و عقاب

در بحث گذشته دیدید، اگر نظر خود را قدری بالا برده و حیات را به معنی عام در نظر بگیریم و متوقف به حرکات ظاهری مجموعه سلول‌ها نشویم، مرگ دیگر مفهوم واقعی نخواهد داشت. حادثه معروف به موت چیزی نخواهد بود که موجود را از صفحه روزگار محو نماید. نه تنها موجود از لحاظ جسم نابود نمی‌شود، و ماده با وجود انتقالات و تحولات گوناگون یادگار عوالم گذشته را حفظ خواهد کرد، بلکه

شخصیت موجود و آثار اعمال او نیز باقی و مؤثر می ماند. به اصطلاح انجیل (اگر مجاز باشیم چنین تعبیری را بکنیم و آسمانها را به معنای جهان محیط بر زمان و مکان بگیریم)، شخص وارد ملکوت آسمانها می شود. تنها اثر مرگ سلب اراده از صاحب نفس است. تا وقتی که شخص زنده است با اراده خود اعمال خویش را تنظیم و به اصطلاح کنترل می کند و حتی می تواند اعمال صادره قبلی را تبدیل و تصحیح نماید و بازگشت یا توبه کند. ولی همین که مرد آثار اعمال او مانند تیری که از کمان رها شده است، سیر اولیه را تعقیب خواهد کرد. نهالی که کاشته است رشد می کند و به حسب زمین و نژادی که او انتخاب نموده میوه خواهد داد. اولادی که به جا گذاشته با تربیتی که او داده، پیش می روند. اقدامات مثبت یا منفی که انجام داده، تشکیلاتی که تأسیس یا تخریب نموده و بدعت های نیک و بدی که گذارده است، دنبال خواهد شد و به روی آنها اقدامات دیگران کاشته یا پیوند می گردد. حرف هایی که زده است و آنچه نوشته و تأثیر بد و خوبی که در جامعه داشته، دهن به دهن و قلم به قلم پشت به پشت خواهد رفت تا در پس مرگ نام و وجود او را جاودان نماید... امروز چطور می توانیم بگوییم سعدی مرده است؟! سعدی در اذهان و افکار و اعمال همه ما و بسیاری از خارجی ها حاضر و زنده است. همین طور اگر پاستور را به ابعاد و اطوار بدنش بشناسیم، البته مرده است. و آن چیزی که پاستور را پاستور کرده یعنی اکتشافات و اختراعات او است که هنوز رایج و زنده است. پاستور حالا هم فعالیت می کند و هر سال جان هزاران حیوان و انسان را نجات می دهد. منتهی در هیکل و به دست دیگران. شمایل پاستور تنها در واکسن سیاه زخم دیده نمی شود، بلکه در کلیه واکسن ها و سرم هایی که بعداً دیگران و به دنبال قدم اولیه او کشف و تکمیل نموده اند، شخصیت پاستور ظاهر است.

امیر المؤمنین علی بن ابیطالب (ع) آنجا که به لشکریان خود فریاد میزد.

«الْمَوْتُ فِي حَيَاتِكُمْ مَقْهُورِينَ وَالْحَيَاةُ فِي مَوْتِكُمْ قَاهِرِينَ»<sup>۱</sup>

کاملاً حق داشت. زنده ماندن مقهوری که تسلیم دشمن شده، فعالیت و اثر خود را از دست دهد، همان مرگ است. ولی غالب شدن بر خصم و پیش بردن هدف، اگر چه به قیمت جان تمام شود، ادامه حیات است. حیاتی که در حال انبساط و تزیید دایمی می باشد:

۱. از حضرت علی (ع): مرگ در زنده ماندن مقهور شماست و حیات در مرگی است که قاهر شده باشید.

«وَلَا تَحْسَبَنَّ الَّذِينَ قُتِلُوا فِي سَبِيلِ اللَّهِ أَمْوَاتًا بَلْ أَحْيَاءٌ عِنْدَ رَبِّهِمْ يُرْزُقُونَ.» (آل عمران (۳) / ۱۶۹)

(تصور نکنید کسانی که در راه خدا کشته شدند مردگانند. بلکه زنده هستند و در نزد پروردگارشان روزی داده می‌شوند.)

پس شخصیّت نه تنها جاویدان می‌ماند، بلکه آثار آن دائماً در حال توسعه و تزیید است و به‌فراخور درجه‌ی استحکام و عمق و مایه‌ای که عامل اولیه آن داده است، تکثیر و تأثیر آن شدّت و ضعف خواهد داشت.

مثلاً اگر کسی در حیاتش یک نهال بارور در زمین مساعد بکارد یک نهال صد درخت و هزاران درخت می‌شود و چون از میوه‌های آن خلق زیادی متمتع خواهند شد و آن خلق به‌نوبه خود اولاد و احفادی می‌دهند که نهال‌های دیگری خواهند کاشت و رفته‌رفته دامنه عمل شخص به تمام زمین منتشر خواهد گشت. همین‌طور است هر عمل کوچک و اثر جزئی، حتی کلامی که از شخص صادر شود.

چون هیچ چیز در دنیا معدوم شدنی نیست و دنیا نه تنها در اثبات و بقاء بلکه میدان توسعه و تکامل است هر تخم بد و خوب که انسان در زمینه عمر بکارد، پس از او به اضعاف مضاعف کشت و زرع خواهد شد، آن وقت روزی که سر از خواب بردارد، می‌بیند اعمال او در عدد بسیار بزرگی ضرب شده‌اند!

بنابراین اگر قرار باشد جهنم و بهشتی در پیش باشد و انسان همان‌طور که قرآن خبر می‌دهد، شاهد و وارث اعمال خود بوده و آثار و مکتسباتش را دریافت کند، ثواب یک خشت عمل نیک را یک قصر پاداش خواهد برد و عذاب یک گندم ظلم را، هزاران تازیانه و تنبیه خواهد چشید!

همان‌طور که در این دنیا، اگر شما یک لحظه بی‌احتیاطی کوچک کرده، یک لقمه غذای نامناسب خوردید و علاج آن را نکردید، ممکن است تا آخر عمر گرفتار عواقب آن باشید و سال‌ها رنج ببرید و به‌هیچ‌وجه نخواهید گفت، چطور ممکن است خدای عادل چنین تنبیهی برای یک تقصیر جزئی روا دارد؟ و چرا اصلاً چنان غذایی آفرید و چنین قراری را گذاشت برای آخرت هم ایرادگیری بنده و شما و عدم تصویب و قبول ما جلوی جریان طبیعی امور و تأثیر علل و اسباب‌ها را نخواهد گرفت. لطف و عدل خدا در همین است که اولاً: به‌ما اختیار و اراده داده است، و

ثانیاً: از حالا اخطار و اعلام کرده، از عذاب شدید خود بر حذرمان داشته است. ایراد بر طبیعت نگیریم، و تکلیف برای خدا معلوم نکنیم، او مصلحت خود را جستجو کرده و از آنچه قرار خلقت است تبعیت کنیم!

### توشه آخرت<sup>۱</sup> و پیوندهای زنده‌کننده‌ی شخصیت

سابقاً گفتیم توشه آخرت در منطق ادیان چیست. توشه آخرت تبعیت و تقرب و تشابه به خداوند از طریق خدمت و محبت به خلق، و هم‌آهنگ شدن با دستگاه خلقت به نظر آمد.<sup>۲</sup> نشانه آن تکبیر و تسبیحی است که مؤمن از عظمت و از نظام مصفای عالم وجود می‌نماید و با حمد و شکرهای دائمی عمومی، خود را موزون به اعمال و آثار خدا و راضی و موافق با مشیت حق نشان می‌دهد<sup>۳</sup> و انفاق و احسان خالص را تا سرحد فراموشی نفس و فداکردن آن یعنی شهادت می‌رساند.

حال می‌گوییم در منطق طبیعی و زیست‌شناسی این عمل یک نوع «teleadaptation» یعنی تناسب‌جویی قبلی برای یک زندگانی وسیع بعدی می‌باشد.

همان‌طور که حیوانات برای بقای خود در این دنیا ناچارند با محیط سازش و تناسب

---

۱. برای سخنرانی «توشه آخرت» که در بهمن ۱۳۲۸ در انجمن اسلامی دانشجویان ایراد شد از کتاب *Le conte du Noüy - L'homme et sa destinée* نیز استفاده به عمل آمده بود این کتاب بعداً تحت

عنوان «سرنوشت بشر» توسط آقای عبدالله انتظام به فارسی ترجمه شده است و بسیار مفید می‌باشد.  
۲. در زمینه آنچه قبلاً در صفحه ۱۹۷ توضیح داده و کلمات زیر که نقل از کتاب منو (کتاب قوانین و تفسیرهای مذهب ودا مربوط به حدود قرن هشتم قبل از میلاد) می‌باشد، قابل توجه است:

«این را بدانید که روح هیچ‌یک از شما تنها به وسیله دعا به برهما واصل نخواهد گردید. تکرار این کلمات یکنواخت اثری در تصفیه روح شما ندارد، مگر آنکه با توشه‌ای از اعمال نیک این زندگی را ترک نمایید و در بین اعمال نیکو از همه بهتر کارهایی است که به قصد احسان و نوع‌پروری انجام گرفته باشد.»

(کتاب راز بزرگ. تألیف موریس مترلینگک - ترجمه آقای ذبیح‌الله منصوری)

۳. در دعا‌های ایام هفته حضرت سجاد این‌طور می‌خوانیم:

«الْحَمْدُ لِلَّهِ الْأَوَّلِ قَبْلَ الْأَنْشَاءِ وَالْآخِرِ بَعْدَ فَنَاءِ الْأَشْيَاءِ... حَمْدًا دَائِمًا لَا يُنْقَطِعُ أَبَدًا وَلَا يُحْصَى لَهُ الْخَلَائِقُ عَدَدًا... اللَّهُمَّ لَكَ الْحَمْدُ أَنْ خَلَقْتَ فَسَوَّيْتَ وَ قَدَّرْتَ وَ قَضَيْتَ وَ أَمَتَّ وَ أَحْيَيْتَ وَ أَمْرَضْتَ وَ شَفَيْتَ وَ عَافَيْتَ وَ أَبْلَيْتَ وَ عَلَى الْعَرْشِ اسْتَوَيْتَ وَ عَلَى الْمَلَكِ اخْتَوَيْتَ.»

)

(

پیدا نمایند، برای هر حیات و رشد و تمتع از هر اجتماع و محیط شرط اول موافق شدن با آن اوضاع می‌باشد. حیوان (یا انسان) برای ارتباط و تبادلها با محیط ناهنجار ناسازگار خارج همیشه یک محیط خصوصی داخلی را واسط قرار می‌دهد، این همان محیط فیزیولوژیک است که درمورد سلولها از پروتوپلاسم تشکیل شده و به وسیله غشاء دورتادور حفاظت می‌شود. برای جنین حفره‌ی کیسه‌شکلی است که به وسیله گاسترولا با بیرون مربوط می‌شود. برای حیوانهای عالی و برای انسان تمام نسوج و مایعات بدن می‌باشد. محیط فیزیولوژیک دستگاه منظمی است که واردات و صادرات حیوان را با محیط خارج تنظیم و تبدیل می‌نماید.

حال بینیم برای زنده شدن و رشد کردن و تمتع بردن در یک دنیای فرضی بعدی چه شرایطی لازم است. به‌طور خلاصه سه شرط باید تأمین شود:

۱- اگر بدن فیزیکی ما که تحول‌یابنده و فانی‌شونده است از بین می‌رود، تدبیری بیاندیشیم که چیز دیگری و یادگاری به‌جا بماند.

۲- نظر به اینکه افراد و اجزاء از بین می‌روند (تحول می‌یابند)؛ ولی اجتماع یا مجموعه مواد و انرژی‌ها که دستگاه خلقت را تشکیل می‌دهند ازلی و باقی است، به یک ترتیب و تمهیدی مابین خود و این مجموع ثابت زنده پیوندی بزینیم؛ به‌طوری که ضامن و حافظ ما تا روز موعود مفروض باشد.

۳- پیوند را طوری بزینیم و خود را طوری بسازیم که سنخیت و تناسب با طبیعت و دستگاه خلقت داشته، هم به‌خوبی محفوظ بمانیم و هم اگر احیای مجدد حاصل شد، رشد سریع و برخورداری کامل داشته باشیم.

وسيله شرایط اول و دوم را طبیعت برای ما فراهم کرده است. علاوه بر محیط فیزیولوژیک حیوانی که تخریب‌شونده است، انسان حایز یک محیط دیگری نیز می‌باشد که از طریق آن ارتباط با سایر افراد و موجودات و با غیر خود پیدا می‌کند: محیط نفسانی یا پسیکولوژیک. محیط پسیکولوژیک وسیله‌ی پیوند و اتصال و ابقای شخص می‌شود.

در بحث مرحله‌ی مقدماتی تدارک راه قیامت دیدیم که حیوانات چون اختیار ندارند و گله‌وار با چوب‌دستی چوپان‌غرایز رانده می‌شوند، فاقد شخصیت‌اند، احساسات و عواطف هم ندارند؛ بنابراین تمام عمل‌ها و عکس‌العمل‌های آنها اختصاص و انحصار به وجود محدود بینهایت کوچک خود داشته و انس و علاقه به خارج و

ارتباط به غیر پیدا نمی کنند و در بیرون، محل و اثری که معرف شخصیت باشد، نمی گذارند؛ حتی دلبستگی حیوان به نوزاد تا زمانی است که احتیاج و غریزه طبیعی ایجاب می نماید. پس از آن مادر و فرزند همدیگر را نمی شناسند، بنابراین بعد از مرگ از بین می روند، و ظاهراً رستاخیز برای آنها گفته نشده است. اما انسان با عاطفه و علاقه‌ای که نسبت به خانواده و همسایه و هم‌نوع ایجاد می کند و حتی اطلاع و ارتباطی که از طریق فکر و تحقیق با موجودات و آثار طبیعت به هم می‌رساند و ادراک و احتیاجی که به مفاهیم کلی احراز می نماید، وجود خود را از چهار دیوار شخصی خارج می‌سازد؛ حقیقتاً و عملاً در بیرون از بدن خود زندگی می‌نماید. موقعی که دل ما از شنیدن رنج فرزند یا دوست و همنوع به درد می‌آید و در خود سوزش احساس می‌کنیم، مسلماً رشته‌های نامرئی، ولی واقعی مادی از سایرین در ما و از ما در آنها وجود دارد که چنین تأثرات را ایجاد می‌نماید. یا مانند اسباب‌های موسیقی یک هم‌شکلی و هم‌آهنگی مابین تارهای وجود و اعصاب ما و آنها برقرار است که متقابلاً به ارتعاش و به حالت رزونانس درمی‌آییم. بنابراین تصویری و اثری از ما در آنها و از آنها در ما موجود است که یکدیگر را منعکس می‌سازد. همین‌طور است میل درونی و نشاطی که از دیدار منظره و واقعه‌ای یا از کشف حقیقتی یا از پیش بردن یک حقی به انسان دست می‌دهد.

غرض آنکه انسان دو زندگی در دو محیط انجام می‌دهد. یکی زندگانی خالص جسمی از قبیل خورد و خوراک و سرما و گرما که محیط فیزیولوژیک محمل آن و واسطه با محیط مادی خارج است، دیگر زندگی عاطفی و ذوقی و عقیده‌ای یعنی شادی و اندوه‌ها، محبت و حسدها، عشق و کینه‌ها و به‌طور کلی تمام اعمال و احوال که در زبان ادبی و دینی به «دل» یا به روح (یا بنابه اصطلاح قرآن به «نفس») نسبت داده و تعبیر می‌شود.

در افراد پست بی‌عاطفه و کم ادراک از طبقه عوام کالانعام، محیط دوم بسیار ضعیف است. مانند حیوانات خوراک و خواب و جماع دارند و حتی از لذت و اندوه ممتد معین بی‌بهره‌اند و به‌طوری که سابقاً گفتیم، همین که مختصری در مکان و زمان از حال حاضر خصوصی دور می‌شوند، احساسات و تحریکاتشان کند و خاموش می‌شود، ولی در افراد رشید حساس اهمیت و قدرت محیط دوم است که تشکیل دهنده زندگی آنها و حاکم و قاضی و عامل وجودشان می‌گردد. اگر درست دقت کنیم، ما بیشتر



در محیط پسیکولوژیک یا نفسانی زندگی می‌کنیم، تا در محیط فیزیولوژیک. حواس و افکارمان در ۲۴ ساعت شبانه روز به حبّ و بغض و رقابت و حسادت و شهرت یا خدمت و حیثیت و یا ذوقیات و اعتبارات بیشتر اشتغال دارد تا به صرف پر کردن شکم و خفتن و زاییدن.

در بحث‌های آخر مرحله دوم از راه طی شده، آنجا که از آثار و خدمات جامعه و چگونگی طی شدن راه صحبت می‌کردیم، وعده دادیم در مرحله سوم به این موضوع بازگشتی بنماییم. در آنجا دیدیم که جامعه‌شناسان در انسان، دو وجود غیرقابل افتراق تشخیص می‌دهند. یکی وجود فردی ساخته شده نفسانی که مخصوص به‌زندگانی شخصی است، و دیگر وجود مدنی یا اجتماعی، یعنی مجموعه افکار و معانی و احساسات و عاداتی که ترجمان جمع و جماعت می‌باشد. علمای جامعه‌شناس می‌گویند:

*«وجود اجتماعی، ذاتی طبیعت و ساختمان انسان نیست و به‌خودی خود و دفعهٔ واحدهٔ هم در کودک حاصل نمی‌شود... و قبلاً در سرشت او نهاده نشده است... و طفل جز طبیعت فردی چیز دیگری با خود به‌دنیا نمی‌آورد، ... عمل تربیت و تعلیم این است که بر این موجود خودکام، وجودی که درخور زندگانی اخلاقی و اجتماعی است بیفزاید. آموزش و پرورش وجود تازه‌ای در انسان ایجاد و خلق می‌کند... و بالاخره آنچه در انسان در ماورای مقتضیات زندگی حیوانی وجود دارد، از جامعه است...»*

حال ملاحظه می‌کنید چگونه جریان زندگی بشر و تحول و تطور اجتماع وجود انسان را توسعه می‌دهد و همان‌طور که گفتیم، جامعه مکتب واسطی برای خداشناسی و محل تدارک زمینه دین‌داری و توشه‌برداری برای آخرت می‌باشد. وجود فردی که جامعه‌شناسان می‌گویند، از جهتی قابل انطباق در همان محیط فیزیولوژیک است، که در بالا ذکر شد- وجود اجتماعی- تا اندازه‌ای مندرج در همان محیط پسیکولوژیک است. یعنی مرحله برزخ مابین دو حد انسانیّت از وجود فردی حیوانی تا وجود جهانی خدایی آن‌طور که برای توسعه و تمتّع در آخرت لازم است.

همان‌طور که عمل آموزش و پرورش ایجاد کردن و افزودن وجود تازه اخلاقی و اجتماعی در کودک است، عمل دیانت نیز ایجاد کردن و رساندن وجود انسانی شخص بالغ به‌وجود ملکوتی خدائی که درخور زندگی جهانی و جاودانی باشد.

محیط پسیکولوژیک که شخص را با سایرین و با دنیای خارج مربوط می‌سازد و علاوه بر مکان در زمان وسیع گذشته و آینده گسترده می‌شود، محدود به‌ابعاد و فاصله

مختصری از اطراف آن که در تیررس اشعه بصری و حرارتی و شامه و غیره می‌باشد، نیست. دامنه آن تا جایی که فکر و ذکر شخص می‌رود و می‌آید و آثار انسان عمل می‌کند، کشیده شده. در ذهن سایر مردم و در درون اجسام و اشیائی که مابین آنها و ما تعلق خاطر و تأثیر و تأثری باشد، توسعه دارد. هر قدر شخصیت فرد قوی‌تر بوده، افکار و اعمالش از توجه به خود در زمان و مکان دورتر برود، محیط پسیکولوژیک او وسیع‌تر و قوی‌تر خواهد بود.

موقعی که شخص می‌میرد، بدن او از کار می‌افتد و محیط فیزیولوژیک متلاشی می‌شود. ولی محیط پسیکولوژیک او که در اجتماع ریشه و شاخه پیدا کرده است و پیوندهای شخصیت او را تشکیل داده، باقی خواهد ماند.

البته کسانی که از ما خاطره نگاه می‌دارند، به نوبه خود خواهند مرد و آثاری که باقی می‌گذاریم، کهنه و نابود می‌شود و هر دوی اینها وارد تاریخ می‌گردد. همین‌طور است، تاریخ اصلاً چیزی جز مجموعه‌ی یادگارها و آثار رفتگان نیست. مانند سیلی می‌ماند که در بستر روزگار جاری شده و در سنگلاخ‌های زمان و مکان می‌غلطد و قطعات تازه‌ای را که گرفته است، می‌غلطاند و متلاشی و مخلوط می‌کند. هیچ کس نمی‌تواند جلوی این جریان را بگیرد یا خود را مانند رسوب‌هایی بداند که به صورت دماغه و جزیره در کنار جریان یا در گل و لای قعر آن جا گذاشته و جدای از جریان شود. سیل خروشان روزگار واردات را طوری منقسم و مخلوط می‌نماید که جزء لاینفک و عضوی از جریان می‌شود. انسان از آن روزی که صاحب عاطفه و حافظه و احساس شد و هم‌آهنگی با مکان و زمان پیدا کرد، خواه‌ناخواه همراه و بلکه جزئی از جریان گردیده و حضوراً و غیاباً چه در حیات و چه در ممات با آن در حرکت و فعالیت می‌باشد. کوچک‌ترین افراد نیز در نسل خود و در شعاع کوتاه همسایگان و همکاران حفاظت و تکرار می‌شوند.

بنابراین انسان که بالاجبار اهل انس و اجتماع و ارتباط با عالم می‌باشد، و شخصیت هم دارد، پیوندهای بی‌شمار با دستگاه لایزال و زنده وجود پیدا کرده و همراه گذشتگان و آیندگان در حرکت و حیات می‌باشد. تا بینیم این سیل او را به کدام مسیل یا در کدام دریا و یا در چه هوایی خالی خواهد کرد!

بدن فیزیکی انسان برای محیط‌های فیزیولوژیک و پسیکولوژیک حکم مرکز ثقلی را دارد. مبدأ تشعشع صادرات و مقصد تجمع واردات می‌باشد. ولی همان‌طور

که گفتیم وجود شخص منحصر به این مرکز نیست. بلکه منبسط و ممتد در تمام نقاطی است که جذب و دفع او کارگر باشد. عیناً مانند یک قطعه جسم گداخته یا یک عنصر رادیواکتیو که تمرکز و تجمعی از ماده بوده و ماده به طور نامحسوس و نامرئی به صورت ذرات انرژی از پیکر او کنده و به اطراف پراکنده می‌گردد و آنچه انرژی بر او وارد می‌شود، بر وزنش خواهد افزود. انسان هم در تمام طول عمر که جذب غذا می‌کند، لاینقطع فعالیت‌های وجودی خود را مانند اشعه به اطراف صادر می‌نماید. و وقتی به مرتبه شهادت می‌رسد، در واقع تمام جسم خود را تبدیل به اراده و انرژی خدمت‌گزاری کرده است.

در آن ایامی که در ذهن دانشمندان ماده و انرژی در دو کشور جدای بیگانه به سر می‌بردند و تبدیل دو جانبه آنها در خاطر کسی خطور نمی‌کرد، تصور این قبیل مطالب مشکل بود. ولی حال که انرژی را ماده‌ی پراکنده‌ی رقیق می‌دانند، و ماده را انرژی متکاثف می‌شناسیم، و وقتی درون اتم را می‌شکافیم، به ذرات انرژی می‌رسیم که در اصل غیرقابل لمس و تصویر و ادراک است، دیگر تعبیر اینکه شخصیت فیزیولوژیک و پسیکولوژیک انسان از جنس هم بوده، یکی از آنها متکاثف و متمرکز و مشهود است و مرکز ثقل دیگری می‌باشد و دیگری نیز به اعتباری باز شیئی مادی است، ولی متفرق و رقیق بوده قابلیت این را دارد که در نتیجه‌ی تجاذب و تجمع به صورت اولی برگردد، تصور رجوع از شخصیت پسیکولوژیک به فیزیولوژیک امر محال به نظر نخواهد آمد. آثاری که هر کس از خود باقی می‌گذارد، یعنی ذراتی که از شخصیت خود در جریان کلی وجود می‌ریزد، چون به مقیاس میکرومتریکی الکترونیک نمونه‌های خود او و مشابه او هستند، ممکن است روزی در غربال تجزیه و تفکیک مخصوص طبیعت، پیش هم قرار گرفته از ترکیب آنها هیكل فیزیولوژیک اولیه یا هسته‌ی متکاثفی که نطفه‌ی زاینده‌ی بدن جسمانی باشد، درست شود.

اما شرط سوم که سنخیت و تناسب با محیط بعدی باشد، چون محیط بعدی ادامه‌ی همان محیط قبلی است و در آنجا به اصطلاح ادیان مشیت و ملکوت خدا است که بلامنازع حکومت می‌کند، هر فرد که در زندگی دنیا توشه‌ی آخرت اندوخت، و خود را قبلاً با دستگاه کلی خلقت و خالق کل همراه و همساز کرد و از وقت و مال و نفس داده و رضای خدا را جست‌وجو کرده باشد، رشدش راحت‌تر و بهره‌اش فراوان‌تر خواهد بود.

اینک کلمات مستعار ولی پر معنای حضرت مسیح را که می فرمود: «هر که ایمان آورد هلاک نگردیده بلکه حیات جاودانی می یابد»، تا اندازه ای می فهمیم. ایمان به خدا و محبت و اطاعت از فرستاده خدا، شخص را از حیوانیت و خودپرستی بیرون کشیده و وارد اجتماع عظیم خلقت و جریان حیات یا ملکوت خدا می سازد. آن کس که بخواهد جان خود را برهاند، هلاک می شود. زیرا که هستی و دارائی شخصی یک بی نهایت کوچک ناچیزی است که فانی شونده می باشد. برعکس «فنا فی الله» که عرفا می گویند، یا «قتل فی سبیل الله» که قرآن می فرماید، ادامه حیات و ارتزاق است. آیه شریفه «إِنَّ اللَّهَ اشْتَرَى مِنَ الْمُؤْمِنِينَ أَنْفُسَهُمْ وَأَمْوَالَهُمْ بِأَنْ لَهُمُ الْجَنَّةُ»<sup>۱</sup> باز اشاره به همین تجارت و تعویضی است که شخص مؤمن با دارایی فیزیولوژیک خود می کند و در مقابل متاع مناسب و مرغوب، پسیکولوژیک را که آخرت پسند باشد، خریداری می نماید.

### حدوث قیامت

در مبحث پیش از ما قبل آخر، تنها شرط احیای نفوس را حصول «محیط مساعد» دانستیم. این «محیط مساعد» چیست و چگونه تأمین می شود؟  
بعثت مردگان و مخصوصاً «بازگشت به خدا» که تکیه کلام قرآن است، به چه وضع خواهد بود؟

ذرات بدن مردگان که ممزوج با یکدیگر و متفرق در صحنه ی پهناور گیتی شده اند، چگونه جمع آوری می شوند؟ آیا لازم است تمام ذرات مُشکَلِ یک فرد پیش هم بیایند یا یک اثر مختصر (trace) هم کافی است؟  
حدوث و حلول قیامت یک امر تدریجی و تحول عادی طبیعت است یا در دنباله ی انقلابی رخ خواهد داد؟

اصلاً سیر فعلی دنیا به سمت چنین حادثه ای هست و علائمی نشان می دهد؟ پس از بعثت، اوضاع از چه قرار خواهد بود؟...

اینها تمام سؤالاتی است که در زمینه «اشکال» و «امکان» امر طرح می شود. همان طور که گفته شد موضوع، دیگر از مرحله محال بودن رد شده است. مشکل را باید حل کرد. خدا می داند که بشر چند سال یا چند هزار سال دیگر باید طی طریق

۱. توبه (۹) / ۱۱۱ : خدا جانها و اموال مؤمنان را در ازای بهشت از آنان خریداری کرده است؛ ...

نماید تا به درک این مشکلات و بسیاری مشکلات دیگر که عوارض و مناظر طریق ظاهر خواهد کرد، موفق شود!

از آیات قرآن، با بصیرت تاریک و اطلاعات ضعیفی که داریم، می شود جسته و گریخته اشاراتی در جواب سؤال های فوق دریافت نمود، و دور نماهای شبیح مانندی از آن حادثه ی عظیم مشاهده کرد:

۱- قیامت خارج از این زمین و آسمان و در ورای عالم جسمانی یا ماده نیست. پرده ی دیگری از پرده های تبدیل و تحول طبیعت است که ظاهر می شود:

«يَوْمَ تُبَدَّلُ الْأَرْضُ غَيْرَ الْأَرْضِ وَالسَّمَاوَاتُ وَبَرَزُوا لِلَّهِ الْوَاحِدِ الْقَهَّارِ» (ابراهیم (۱۴) / ۴۸)

(روزی که زمین به غیر زمین تبدیل می شود و (همچنین) آسمان ها و مردم) ظاهر می شوند برای خداوند یکتای غالب.)

در هر حال معاد جسمانی است، منتها شاید اشکال عیناً به همین هیكل و ترتیب حاضر نباشند:

«يَوْمًا تَنْقَلِبُ فِيهِ الْقُلُوبُ وَالْأَبْصَارُ» (نور (۲۴) / ۳۷)

(... روزی که دل ها و چشم ها دگرگون می شوند.)

دوران جدیدی است که پس از درهم ریختن و به هم پیچیدن دوران قدیم شروع می شود:

«يَوْمَ نَطْوِي السَّمَاءَ كَطَيِّ السِّجِلِّ لِلْكُتُبِ كَمَا بَدَأْنَا أَوَّلَ خَلْقٍ نُعِيدُهُ» (انبیاء (۲۱) / ۱۰۴)

(روزی که آسمان را مانند طومار کتاب ها درهم پیچیم (آن وقت) همان طور که اولین خلقت را شروع کرده بودیم آن را برمی گردانیم...)

۲- قیامت در خاتمه ی دوران طبیعی فعلی پس از هموار شدن زمین ها، خشک شدن دریاها، خاموش شدن ستارگان و غیره می باشد:

«إِذَا الشَّمْسُ كُوِّرَتْ. وَإِذَا النُّجُومُ انْكَدَرَتْ. وَإِذَا الْجِبَالُ سُيِّرَتْ. وَإِذَا الْعِشَارُ عُطِّلَتْ. وَإِذَا الْوُحُوشُ حُشِرَتْ. وَإِذَا الْبِحَارُ سُجِّرَتْ.» (تکویر (۸۱) / ۱ تا ۶)

(روزی که خورشید از روشنایی بیفتد. زمانی که ستارگان تیره می شوند. و زمانی که کوه ها روان شوند... و زمانی که دریاها برافروخته شوند.)

«إِذَا السَّمَاءُ انشَقَّتْ. وَإِذَا الْأَرْضُ مُدَّتْ. وَأَلْقَتْ مَا فِيهَا وَتَخَلَّتْ.»  
(انشقاق (۸۴) / ۱ و ۳ و ۴)

زمانی که آسمان شکافته شود. و زمانی که زمین کشیده و هموار گردد. و بیرون اندازد آنچه در درون دارد و خالی شود.  
به طوری که دنباله آن یا باید خاموشی ابدی باشد و یا مانند سایر خواب و بیداری‌های روزگار در پس تاریکی شب صبح تازه‌ای طالع گردد.  
۳- حادثه‌ی قیامت یک حادثه‌ی ناگهانی انقلابی عظیم می‌باشد که با لرزش و غرش عالم گیر همراه خواهد بود.

«الْقَارِعَةُ. مَا الْقَارِعَةُ.» (قارعه (۱۰۱) / ۱ و ۲)  
(آن کوبنده! چه کوبنده و ضربه‌ای!)

«إِذَا زُلْزِلَتِ الْأَرْضُ زُلْزَالَهَا» (زلزال (۹۹) / ۱)

(زمانی که زمین به زلزله و جنبش خود در می‌آید.)  
در این تکان و انقلاب، زمین و ماه و خورشید و تمام آسمان‌ها شرکت دارند.  
«كَلَّا إِذَا دُكَّتِ الْأَرْضُ دَكًّا دَكًّا.» (فجر (۸۹) / ۲۱)  
(نه چنین است! روزی که زمین شکافته و پاره پاره گردد!)

«يَوْمَ تَمُورُ السَّمَاءُ مَوْرًا.» (طور (۵۲) / ۹)

(روزی که آسمان به یک نوع حرکت و اضطراب مخصوص درآید.)  
در نتیجه ضربه و انفجار شدیدی که وارد می‌شود، کوه‌ها مانند پشم حلاجی شده متلاشی می‌گردد، دریاها لبریز می‌شوند، زمین محتویات خود را بیرون می‌ریزد، کرات منفجر می‌گردند، ستاره‌ها مشتعل می‌شوند!.. تمام ذرات از هم جدا و متفرق می‌گردند آن روز روز فصل و جدا شدن ذرات است و هم روز جمع و ترکیب مجدد آنها.

«هَذَا يَوْمُ الْفِضْلِ جَمَعْنَاكُمْ وَالْأُولَىٰ.» (مرسلات (۷۷) / ۳۸)

(این روز جدایی است که شما و اولی‌ها را جمع کرده‌ایم.)

۴- حلول این حادثه که منجر به تشکیل «محیط مساعد» و دنیای جدید می‌گردد، در قرآن تعبیر به «نفخه صور» و دمیدن ناگهانی چیزی شبیه به فوران انرژی تازه مانند

---

۱. «وَتَكُونُ الْجِبَالُ كَالْعِهْنِ الْمَنْفُوشِ.» (قارعه (۱۰۱) / ۵ : و کوه‌ها همچون پشم رنگارنگ حلاجی شده [متلاشی] گردند.)

کاتالیزر یا انفجار اتم و غیره شده است که اجسام خفته و انرژی‌های نهان بیکار افتاده را به جنب و جوش و صورت دیگر درمی‌آورد.

«فَإِذَا نُفِخَ فِي الصُّورِ نَفْحَةً وَاحِدَةً» (حاقه (۶۹) / ۱۳)

(پس زمانی که دمیده شود در صور دمیدن واحدی.)

آن وقت همگی متفقاً برانگیخته می‌شوند و سیر و سلوک مجدد در عالمی شروع می‌گردد که عوامل رشد و اوضاع و احوال به مقیاس خیلی عظیمی نسبت به دنیای قبلی بهتر بوده؛ برای انسان (و شاید همه ذی‌حیات‌ها) به جای تناسل و مرگ تغذیه‌ی دائمی و تحول و خلود خواهد بود.

۵- آن چیزی که ذخیره‌ی زنده شدگان و تشکیل دهنده‌ی بهشت و جهنم است، صفات مکتسبه و ملکات اخلاقی اشخاص از یک طرف:

«كُلُّ نَفْسٍ بِمَا كَسَبَتْ رَهِينَةٌ» (مدثر (۷۴) / ۳۸)

(هر نفسی در گروی آنچه کسب کرده است می‌باشد.)

و دنباله اعمال آنها از طرف دیگر خواهد بود:

«وَلِكُلِّ دَرَجَاتٍ مِّمَّا عَمِلُوا» (انعام (۶) / ۱۳۲)

(و برای هر کس درجات به حسب عملی است که کرده‌اند...)<sup>۱</sup>

مکتسبات مثبت یا فضایل و اعمال صحیح شخص که او را متناسب و موزون با شرایط محیط کرده است، منشأ انرژی مفید و مؤثری خواهد بود که قابل تبدیل به هر چیز بوده و هر مقصودی را با آن می‌توان به دست آورد. به این ترتیب نیکوکاران به آنچه دلخواه و مطلوب است و لذت منظر دارد، می‌رسند.

«فِيهَا مَا تَشْتَهِيهِ الْأَنْفُسُ وَتَلَذُّ الْأَعْيُنُ» (زخرف (۴۳) / ۷۱)

(... در آنجا آنچه نفس‌ها آرزو کنند و چشم‌ها لذت ببرند وجود دارد...)

بالعکس مکتسبات منفی یا رذایل اخلاقی و فعالیت‌های منحرف که در غیر طریق صحیح یعنی در غیر ایمان به حق انجام شده و با انحراف و در اصطکاک با شرک و ریا توأم باشد، در اثر تعارض با شرایط محیط، شخص را از رسیدن به مقصود دور و ناتوان می‌سازد:

۱. در سوره طور (۵۲) آیه ۲۱ این دو معنی در یک آیه جمع شده است:

«وَمَا آتَيْنَاهُمْ مِنْ عَمَلِهِمْ مِنْ شَيْءٍ كُلُّ امْرِئٍ بِمَا كَسَبَ رَهِينٌ»

(... و از [پاداش] عملشان ذره‌ای نمی‌کاهیم؛ که هر کس در گرو دست‌آورد خویش است.)

«لَا يَقْدِرُونَ عَلَيَّ شَيْءٌ مِّمَّا كَسَبُوا» (بقره ۲ / ۲۶۴)

(... قادر بر هیچ چیزی از آنچه کسب کرده‌اند نمی‌باشند...)

و فعالیت‌ها و تحویل‌های آنها به مصداق انرژی تنزل یافته‌ای که سرمنزل نهایی آن حرارت است، آتش سوزانی خواهد بود که دائماً اعماق وجود گناه کاران را در سوز و گداز نگاه خواهد داشت و خلاصی از آن مقدور نیست.<sup>۱</sup>

۶- پس از قیامت البتّه رکود و توقف در کار نیست. سیر ارتقاء و تکامل برای اهل بهشت ادامه خواهد داشت:

«لَتَرْكَبُنَّ طَبَقًا عَن طَبَقٍ.» (انشقاق ۸۴ / ۱۹)

(هر آینه سوار شوید و صعود کنید از طبقه‌ای به طبقه‌ای دیگر.)

که هدف و جهت آن مقام پروردگار است:

«وَأَنَّ إِلَيَّ الْمُنْتَهِي.» (نجم ۵۳ / ۴۲)

(و پایان راه همه، پروردگار تو است.)

این سیر و ارتقاء برخلاف تصور بعضی جنبه‌ی روحانی مجرد ندارد؛ بلکه چون تکیه‌گاه هر انرژی فعالیت تکاملی ماده می‌باشد، زندگانی آخرت نیز مانند دوران دنیا باز در محیط مادی و با بدن جسمانی صورت می‌گیرد. در یک محیط مادی حاصل خیزی که تعبیر به باغستان‌های پر از انهار شده است و بدن جسمانی برای فعالیت و «بَدَلُ مَا يَتَحَلَّلُ» با مشروباتی که از نوع شیر فسادناپذیر و عسل مصفّی یا شراب طاهر عاری از مستی است، تقویت می‌شود و از خوراکی‌های مناسب مطبوع تغذیه می‌نماید:

«وَأُمَدَدْنَاهُمْ بِفَاكِهَةٍ وَلَحْمٍ مِّمَّا يَشْتَهُونَ.» (طور ۵۲ / ۲۲)

(و آنها را کمک دهیم به میوه‌های گوناگون و گوشت‌هایی که احتیاج و اشتها داشته باشند.)

انسان، خدمت‌گزاران حاضر به فرمانی در اختیار دارد که صددرصد مطلوب و دلپسند او بوده که بحورالعین و غلمان موسوم شده است! ...

\* \* \*

خدا این روز نو را مبارک بگرداند و ما را در زمره‌ی صالحین قرار دهد!

---

۱. توجیه ترمودینامیکی قضایای رستاخیز و حشر و نشر و بهشت و جهنم در کتاب «عشق و پرستش یا ترمودینامیک انسان»، تا اندازه‌ای به عمل آمده و ممکن است قدمی به طرف فهم و قبول آنها باشد.



«مِنْهَا خَلَقْنَاكُمْ وَفِيهَا نُعِيدُكُمْ  
وَمِنْهَا نُخْرِجُكُمْ تَارَةً أُخْرَى»<sup>۱</sup>

\* \* \*

اگر ابهامی باقی است یک مرتبه دیگر  
کتاب را بخوانید.

«قُلْ فَمَنْ كَانَ يَرْجُوا لِقَاءَ رَبِّهِ فَلْيَعْمَلْ عَمَلًا صَالِحًا

وَلَا يُشْرِكْ بِعِبَادَةِ رَبِّهِ أَحَدًا»<sup>۲</sup>

۱. طه (۲۰) / ۵۵: شما را از زمین آفریدیم و به آن بازمی گردانیم و بار دیگر از آن بیرون می آوریم.  
۲. کهف (۱۸) / ۱۱۰: بگو ... هر کس دیدار پروردگار خویش را امید می بندد، باید کرداری شایسته داشته باشد و در پرستش پروردگارش هیچ کس را شریک نسازد.



**عشق و پرستش**  
**یا**  
**ترمودینامیک انسان**

به افتخار مادرم ، همنام صدیقه کبری ،  
سرمشق وظیفه‌شناسی و از خودگذشتگی

تقدیم به:

خویشان و دوستان عزیزی که در دوران  
گرفتاری با بذل تفقد و مرحمت و با  
ابراز جرأت اثبات بزرگواری کردند.

## هو العزيز العليم

### مقدمه

این کتاب ارمغان ماه‌های اول زندان فرمانداری نظامی است (اردیبهشت و خرداد ۱۳۳۴). خوشبختانه خواندن و نوشتن ممنوع نبود؟ بنابراین مشغولیت عمده - که در این مورد از ناچاری باید نامش را فعالیت گذاشت - ورق زدن کتاب بود. یک مقدار کتاب‌های افسانه و رمان یعنی کتاب‌های عشقی، یک مقدار هم کتاب‌های دینی از قبیل ادعیه یا سرگذشت پیشوایان و مباحث اعتقادی؛ یعنی کتبی که مقصد آنها پرستش ذات لایزال است. به این ترتیب گذران وقت و تقویت روحیه فراهم شده با کسب معلومات تازه جبرانی از محرومیت فعالیت خارج به عمل می‌آمد. ضمناً کتاب ترمودینامیک صنعتی را از منزل خواسته بودم تا در فرصت موجود راجع به موضوعی که از چند سال پیش وجه شباهتی مابین آن و فعل و انفعال‌های شیمیایی حس می‌کردم فکر کنم.

از ترکیب این سه عامل معجون ثقیل الهضمی در آمد که اینک با شرمندگی تمام خدمت خوانندگان تقدیم می‌نماید. تا چه انداز مقبول و مفید واقع گردد نمی‌دانم. برای نویسنده مشغولیتی بوده است. اگر برای خواننده نیز مشغولیت خالی از ملالت باشد بسیار راضی و شاکر خواهد بود. در هر حال، بد و خوب آن پای کسانی باید نوشته شود که سبب این بیکاری و گرفتاری شدند...

به طوری که از عنوان کتاب پیداست، کتاب شامل سه نوع مطلب می‌باشد: اولاً عشق که کمابیش مطلوب همه و مشهور است. کسی از آن اصولاً بدش نمی‌آید (خصوصاً در ملت شاعر مسلک ایران). ثانیاً پرستش؛ پرستش به عنوان حداعلای عشق نیز گفته شده است ولی چون اسم خدا و بوی خدا را می‌دهد و می‌گویند جن از

بسم الله درمی رود چه بسا که «از ما بهتران» را از این صحبت خوش نیاید. یا به مصداق آیه شریفه «كَانَهُمْ حُمْرٌ مُّسْتَنْفِرَةٌ. فَرَّتْ مِنْ قَسْوَرَةٍ»<sup>۱</sup> خدای نکرده کسانی باشند که مانند خران وحشت زده که از صولت شیر فرار می کنند از این کلمه رم کنند! سومی که ترمودینامیک است، مطلبی می باشد که گمان می کنم غیر از اشخاص معدودی که در مدرسه مجبور شده اند نظری به این درس بیندازند (و حتماً فراموش کرده اند) سایرین را بسیار ناراحت و نگران خواهد کرد...

خلاصه آنکه خواننده ای برای کتاب پیش بینی نمی نماید! علی می ماند و حوضش!

\* \* \*

برای فرار از چنین بدبختی دو چاره جویی کرده است. یکی آنکه سعی نموده است مبانی و مسائل ترمودینامیک را که مورد استناد قرار می گیرد، به هر دست و پاشکستگی شده در پاورقی ها تا اندازه ای شرح دهد و حتی المقدور کمتر علم فروشی نماید. به علاوه ربط مطالب را با بعضی تجدید مطلع ها و تفصیل ها - که به نوبه خود مزید تطویل و تصدیح شده و قبلاً معذرت می طلبد - طوری ترتیب بدهد که اگر قسمت هایی مفهوم نشد و برای بیگانگان به ترمودینامیک و ریاضیات مبهم بود مع ذلک رشته ی کلی گسیخته نگردد و تعقیب مباحث بعدی امکان پذیر باشد. ولی توقع هم نباید داشته باشند که نتایج و فرمول های ترمودینامیک که در جای خود مسلم شده است در اینجا و در ذهن خواننده نیز به اثبات و یقین برسد.

فصل وسط کتاب که استعمال ترمودینامیک در اقتصاد می باشد خود به خود توسعه و تفصیل خارج از تناسب پیدا کرده و بیش از آنچه نظر ابتدایی بود جلو رفته است. مع ذلک البته ناقص است و گمان می کند در این زمینه میدان تفاهم و تشریک مساعی مابین ترمودینامیک و علوم اقتصاد و اجتماع خیلی باز و امیدبخش باشد. در هر حال استمدادی که در این فصل از بعضی فورمول های ساده ی ریاضی شده است مانع تجدید عهد با فصول بعدی که موضوعات عمومی تر می باشد نخواهد بود.

چاره جویی دیگر آنکه برای خاطر دسته ی «از ما بهتران» و همچنین برای آنکه ارتباط طبیعی مطالب با مفاهیم دینی و اسلامی موجب طرد و تکفیر متن کتاب از ناحیه ی بعضی روشنفکران نشود و موضوع «ترمودینامیک انسان» استقلال خود را از دست ندهد آنچه

۱. مدثر (۷۴) / ۵۰ و ۵۱: گویی گورخرانی رمیده اند که از [مقابل] شیر می گریزند.

را که پای خدا و کلام خدا در آن می‌آید جدا کرده در پاورقی‌ها جا داده است. (مع‌ذک به کلیه‌ی خوانندگان محترم توصیه می‌نماید پاورقی‌ها را هم ندیده نگیرند تا خدای نکرده مشمول آیه فوق‌الذکر که در شأن... الاغ نازل شده است نگردند!..). در هر حال متن کتاب و حاشیه هر یک برای خود جریانی مستقل دارد. هر جا نتایج و ربط‌هایی پیش آمده است که به گمان نگارنده قابل تطبیق و قیاس با آیات قرآن و کلمات ائمه است تذکر و ترجمه‌ای در زیر صفحه داده شده است و اگر یکی از این دو جریان به نظر خواننده کج و بیراهه رفته باشد نباید دلیل بر انحراف دیگری گرفته شود.

انتظار دیگری که نباید داشته باشند رسیدن به نتایج بسیار قطعی ریاضی در این قبیل مباحث «نیمه ادبی - نیمه علمی» است. در اینجا ترمودینامیک در زمینه حیات انسان به عنوان پل ربط و معراجی از صحرای پر از گل عشق به آسمان پر از ستاره‌ی پرستش انتخاب شده است. نظر به اینکه فعالیت‌های انسان و اجتماع مابین این دوسرحد یا بر حول این محور در حرکت و گردش می‌باشد، ناگزیر در سفر از دیار عشق به دیار پرستش از بسیاری منازل بشریت و مناظر انسانیت عبور خواهد شد که وقتی از دریچه‌ی جدیدی دیده می‌شود ممکن است خالی از تازگی و تماشا نباشد.

\* \* \*

اصول ترمودینامیک از مدت‌ها قبل در بسیاری از علوم و موضوعات فنی و نظری به کاربرده شده و نتایج قابل توجهی از آن گرفته‌اند. شاید در زیست‌شناسی و فعالیت‌های انسانی نیز آن را زودتر و بهتر از آنچه در این کتاب سعی می‌شود، به کار برده باشند. البته الْفَضْلُ لِلْمُتَقَدِّمِ. در هر صورت لازم شده است ترمودینامیک در هر جا به لباس و به رنگ محلی درآمده به استعانت تشبیه‌ها و استعاره‌ها به زبان قومی حرف بزند تا طرفین کلام یکدیگر را بفهمند. در ورود به عالم بی‌انتهای پر از اشکال حیات نیز ناگزیر تطبیق و تحریف‌هایی لازم می‌شود. مسلماً پای ترمودینامیک در اینجا و در ابتدای کار لنگ‌تر و زبانش لکنت‌دارتر از جاهای دیگر خواهد بود. در قدم‌های اول رعایت احتیاط و قبول اجمال نباید زیاد مورد ایراد گردد. با عدم شناسایی و صلاحیت نگارنده و کمی فرصت برای ورود در تفصیل‌ها بیانی جز تقریب نمی‌توانست داشته باشد.

با چنین اعتراف و معذرت امیدوار است هر گونه جسارت که به ساحت محبوب عشق و به آستان مقدس پرستش نموده و هر لکه خطا که به دامن درخشان ترمودینامیک وارد کرده باشد، با عنایت خوانندگان و اصلاحات تکمیل کنندگان مرتفع گردد.



مراسم نماز عید فطر انجمن اسلامی دانشجویان دانشگاه تهران، در گلشهر کرج - سال ۱۳۳۷  
(افراد شناخته شده از چپ به راست: شهید محمد علی رجایی، مرحوم دکتر علی شریعتی،  
دکتر کاظم یزدی، مهندس اکبر والی، مرحوم مهندس بازرگان، مرحوم آیت الله طالقانی،  
شهید مطهری، دکتر غلامعباس توسلی)



# ۱

## چند کلمه از عشق

### ۱.۱- دنیای عشق

در زندگی دلداده‌ی عشق و اهل معاشقه نبوده‌ام. شاعر و هنرمند هم نیستم که در این زمینه احساسات لطیف پرورانده و صلاحیت نظر در عاشقی و زیباشناسی داشته باشم. شخصاً مزه و معنای عشق را نچشیده، قدم در وادی عشاق و عالم شیفتگان جمال و کمال نگذاشته‌ام. اما بنا به مثل معروف «اگر نخورده‌ام نان گندم دیده‌ام به دست مردم»، وصف عشق را شنیده و مختصراً خوانده‌ام.

\* \* \*

از کتب علمی و از مکاتبات جدی زندگی که بگذریم، کتب دینی و ادبیات اخلاقی را هم که کنار بگذاریم، باید گفت آنچه بشر سروده، اشعار عشقی بوده است. قصه‌های دوران کودکی به عروسی ختم می‌شود، افسانه‌ها و ادبیات کهن در تمام زبان‌ها غالباً حکایات عشق است، اشعار و غزلیات شعرای خودمان سراسر نقش و نگار رخ یار است، نوشته‌های نویسندگان اروپا و تأثرها و سینماها با مختصر استثناء سراسر بر محور عشق و وصال دور می‌زند.

موسیقی نغمه‌ی عشاق است. هنرمندان همگی مدیحه‌خوانان و نگارندگان زیبایی که خوراک عشق است بوده‌اند:

همه کس طالب یار است چه هشیار و چه مست

همه جا خانه عشق است چه مسجد چه کنشت

کتاب عرفان و حکمت نیز برای بیان معانی بدیع و افکار لطیف، زبانی گویاتر از زبان عشق نیافته‌اند.

همه دم از عشق می‌زنند. البته عشق‌های مختلف و با عناوین متفاوت.

یک نکته بیش نیست غم عشق و این عجب  
کز هر که می‌شنوم نامکرر است

## ۱.۲- آیا عشق را باید به حساب آورد؟

درست است که عشق بحثی است خارج از علوم و مباحث جدی و عاشقی کاری است در اختفا، ولی اگر قابل استتار است، قابل انکار نیست.

اگرچه کار شاعر مبالغه گفتن و غلو کردن است و کار هنرمند از نویسنده و نوازنده و نگارنده، همه نمایاندن و برجسته کردن خطوط خاصی است که مورد نظر او باشد. اما «تا نباشد چیزکی مردم نگویند چیزها». این حقیقت قابل انکار نیست که عشق و عاشقی اعم از آنکه مقبول و مشروع یا منحرف و مردود باشد، یکی از اشتغالات جاذب عمده بشریت و از عوامل بسیار مؤثری است که در افراد و اجتماعات نقش اساسی بازی کرده و می‌کند. خود عشق هرچه باشد اعم از موهوم یا موجود، آثار آن مشهود و محسوس است. آنچه مشهود و محسوس و مؤثر بود، نمی‌تواند موضوع علمی نشود و از جهتی قابل توجه نباشد.

این حقیقت قابل انکار نیست که حرارت عشق موانع زیادی را در سر راه خود آب می‌کند. و جوش و خروش فوق‌العاده در صاحب آن ایجاد می‌نماید. شاهکارهای ادبی و هنری و چه بسیار فتوحات نظامی و موفقیت‌های سیاسی در زیر شعله‌های فروزان عشق حاصل شده است یا در آن هنگام که قلب شخص تحت تأثرات شدید واقع بوده است.

به‌عزم مرحله عشق پیش نه قدمی که سودها بری از این سفر توانی کرد  
جاذبیت و واقعیت عشق امری است طبیعی و حقیقی. گویی که شخص عوض  
می‌شود، احساسات به جوش و خروش می‌افتد و هوش و تدبیر و سایر استعدادهای  
درونی به جنب و جوش و بروز و ظهور می‌آیند. شاید همین جنب و جوش و تحریکات  
است که به آدمی تر و تازگی و نشاط می‌بخشد. به قول شعرا پیر جوان می‌شود.

اگر ز لعل لب یار بوسه‌ای یابم      جوان شوم ز سر و زندگی دوباره کنم

### ۱.۳- انواع عشق و قدرت آن

معاشقه وجوه مختلف و معشوق‌های متفاوت دارد. آنچه ساده‌تر و عادی‌تر است و پایه و مقیاس سایر عشق‌ها می‌باشد، عشق جنسی و جاذبه نر و مادگی است. از این بابت عالم بشری به عوالم سایر حیوانات (و شاید موجودات) اتصال و تعمیم می‌یابد. در دنیای حیوانات که خالی از تصنع‌های مزورانه و تخیل‌های شاعرانه می‌باشد قدرت عجیب این پدیده بهتر نمودار می‌شود و اندازه و تقدیر آن آسان‌تر است. آنجایی که دست طبیعت و اراده خلقت آشکارا جلوه‌گری می‌کند و موهبت اختیار که امتیاز خاصه انسان است، ایجاد انحراف و اختلال نمی‌نماید، بهتر می‌توان به کیفیت و حدود این امر پی برد و به واقعیت آن ایمان آورد...

علمای زیست‌شناسی می‌گویند اعمال اصلی (Fonctions) یا نشانه‌های اساسی حیات سه چیز است: تغذیه- تبادل (ارتباط با محیط خارج)- تولد. و از این سه چیز که هدف مشترک آنها بقا و ادامه حیات می‌باشد، آنکه مهم‌تر است و سایرین را فدای خود می‌کند عمل سوم یعنی غریزه جنسی و عامل تولیدمثل است. تا به جایی که بعضی از حشرات به دنیا نمی‌آیند مگر برای جفت‌گیری: جنس نر بلافاصله می‌میرد و جنس ماده عمر خود را از سر شب به صبح نرسانده پس از تخم‌ریزی چشم برهم می‌گذارد (Les Ephemeres). برای انواع زیادی از حیوانات عمل جنسی به‌طور محسوس تنها دلیل وجودی آنها است. دانشمند معروف فابر (J.H. Fabre) که در مطالعه معاشقه یا جماع یک نوع از عنکبوت (Mantes religieuse) بوده است «قدرت عشق را فوق قدرت مرگ» (L'amour plus forte que la mort) مشاهده می‌نماید. در حالی که جنس نر محبوب خود را سخت در آغوش گرفته بود، دانشمند مزبور می‌بیند حیوان ماده مشغول خوردن سر و کله شوهر بیچاره است. بدون آنکه عاشق فداکار چیزی از گرمی و فشار عشقش را بکاهد و آنقدر وفاداری و فداکاری را ادامه می‌دهد تا فکین بیرحم معشوق به حدود شکم عاشق دلسوز رسیده مخزن غدد جنسی را می‌درد. در این موقع رهایی حاصل می‌گردد...

در حیوانات حس صیانت نفس و دفاع از بقاء وجود دارد. اما موارد و مثال‌هایی که نشان می‌دهد حس صیانت نفس (یعنی خودخواهی) در برابر حس جنسی و تولید و حفظ نسل سپر می‌اندازد نیز بی‌شمار است. عشق‌بازی‌ها و جنگ‌هایی که درندگان و چرندگان در فصل جفت‌گیری برای ربودن و مالک شدن یک ماده (یا گله‌ی ماده

در گوزن‌ها) می‌نمایند و منجر به پیروزی یک نر قوی توأم با کشتن سایر نرها می‌شود، از مشهودات عادی شکارچیان و جانورشناسان می‌باشد. قرار طبیعت به این ترتیب قبل از انعقاد نسل به حفظ و حراست آن قیام کرده، نمی‌گذارد افراد ضعیف تولیدکننده و ارث‌دهنده شوند. جنس ماده نیز نوبتی دارد. درندگی و جسارتی که ماده حیوانات در دفاع از نوزادان خود نشان می‌دهد گاهی شدیدتر از حرارت نرها به هنگام جفت‌گیری می‌باشد. عشق مادری که بعد از عشق جنسی می‌آید از آن قوی‌تر است. شعرای ما با همه استعاره و دروغ‌پردازی‌ها این را راست گفته‌اند که آواز بلبل در میان گل برای خاطر معشوق و محبوب است. نه تنها بلبل بلکه سایر طیور و حشرات که در فصل بهار به پرواز و آواز درمی‌آیند نیز به دنبال جنس مطلوب می‌گردند. حیوانات نیز مانند انسان شکفتگی و جدّت عمل خود یعنی بهترین آثار و مظاهر وجودی را در ایام عاشقی بروز می‌دهند.

عرفا از عالم حیوان و انسان پا فراتر نهاده بر هر در و دیوار نقش رخ یار دیده‌اند و از هر نبی و ساز نوای عشق شنیده، جهان بی‌جان و با جان را مظاهر و موالید عشق شناخته‌اند.

مولوی رومی می‌گوید:

جوشش عشق است کاندر می فتاد	آتش عشق است کاندر نی فتاد
جسم خاک از عشق بر افلاک شد	کوه در رقص آمد و چالاک شد
شاد باش ای عشق خوش سودای ما	ای دواى جمله علت‌های ما
ای تو افلاطون و جالینوس ما	وی دواى نخوت و ناموس ما

آورندگان ادیان که خود را مأمور تربیت و مقید به رعایت حقیقت می‌دانسته‌اند نیز دم از عشق و بندگی زده‌اند. مؤسس ادیان توحیدی روی زمین که مورد احترام تمام آنها می‌باشد، حضرت ابراهیم (علی نبینا و علیه السلام) است. ابراهیم خلیل. خلیل یعنی دوستدار. دوستدار خدا! قرآن او را چنین وصف می‌کند:

«حَنِيفًا مُسْلِمًا وَمَا كَانَ مِنَ الْمُشْرِكِينَ.» (آل عمران (۳) / ۶۷)

ابراهیم حنیف بود (حنیف یعنی مایل و طالب حق)، مُسْلِم بود (تسلیم شده به خدا) و مشرک نبود (غیر از خدا عشق و بندگی به دیگری نمی‌ورزید).

مسیحیان دین خود را دین عشق و محبت می‌دانند. می‌گویند حضرت مسیح آمد که عشق را (عشق به خدا و محبت به خلق را) تعلیم کند.

در قرآن کلمه عشق وجود ندارد (این کلمه شاعرانه بیشتر فارسی است تا عربی). در آن زمان شاید مصطلح نبوده است و حالا هم اعراب عشق را حُب می گویند). و با آنکه اساس تعلیم بر مبنای تزکیه و تمرین و تعقل گذارده شده، و اعتقاد و یقین خواسته شده است، باز همه جا صحبت از کلماتی نظیر «إِنْتِغَاءِ وَجْهِ اللَّهِ» (جستجو و طلب روی خدا)، «يُحِبُّونَ اللَّهَ»، «أَوْلِيَاءَ اللَّهِ»، «يَرْجُونَ لِقَاءَ اللَّهِ»، «أَشَدُّ حُبًّا لِلَّهِ» و امثال آن می باشد. اصلاً قرآن ایمان را سوای اسلام و بالاتر از آن دانسته است که تا وارد «دل» نشده باشد مقبول و مؤثر نمی شناسد. ایمان کار دل است و دل مؤمن از نام خدا شکفته می شود. مؤمن با دیدن آیات و نشانه های خدا به خاک می افتد و اشک شوق می ریزد. خداوند در قرآن مکرر سفارش می کند مرا بخوانید و مرا «بخواید»، به سوی من بیایید. این درگه ما درگه نومیدی نیست صدبار اگر توبه شکستی باز آی گویی که نقد عشق ناخالصی بر نداشته، حسادت که به تهمت مذموم، صفت معشوق های روی زمین است، قرار ازلی درگاه عشق می باشد. زیرا تنها اینها نیستند که دل عاشق را ملک خالص خود می خواهند، قرآن کریم نیز هر تقصیری را وعده بخشش می دهد جز شرک:

«إِنَّ اللَّهَ لَا يَغْفِرُ أَنْ يُشْرَكَ بِهِ وَيَغْفِرُ مَا دُونَ ذَلِكَ لِمَنْ يَشَاءُ»<sup>۱</sup>

اجازه نمی دهد در محبت و خدمت خدا احدی را به هر عنوان که باشد (بت- شفیح- شریک- ریا- تشکر- پاداش- ترس و غیره) شریک نمایند. دل و دین مؤمن باید خالصاً مخلصاً برای خدا باشد و برای او زحمت بکشد:

«قُلْ ... فَمَنْ كَانَ يَرْجُوا لِقَاءَ رَبِّهِ فَلْيَعْمَلْ عَمَلًا صَالِحًا وَلَا يُشْرِكْ

بِعِبَادَةِ رَبِّهِ أَحَدًا.» (کهف (۱۸) / ۱۱۰)

(بگو ... هر کس آرزومند لقای پروردگارش می باشد پس لازم است عملی انجام دهد، عمل شایسته، و در بندگی پروردگارش احدی را شریک نکند.)

در مذهب شیعه به طوری که می دانید شرط قبول دین را ولایت دانسته و ولایت را در محبت می جویند. دعاهایی که از امامان رسیده سراسر تکبیر و تسبیح و حمد خداست و می خواهند با یادآوری نعمات و صفات خدا که بخشندگی و پاکی و

۱. نساء (۴) / ۴۸ : خدا این [گناه را] که برایش [در قدرت] شریک قائل شوند نمی بخشد [ولی] غیر از آن را برای هر که بخواید [و شایسته بدانند] می بخشد؛ ...

بزرگواری و صفات جلاله دیگر است، محبت او را در دل مسلمان زیاد نمایند.

حضرت سجاد (ع) در دعای ابو حمزه ثمالی به ما تعلیم داده می‌فرماید:

«اللَّهُمَّ إِنِّي أَسْأَلُكَ أَنْ تَمَلَأَ وَ قَلْبِي حُبَّكَ»

(خدایا از تو می‌خواهم که دل مرا مالا مال از محبت خود کنی)،

«وَصَبَّتْ إِلَيَّ لِقَائَكَ»

(دیدار و ملاقاتت را در خاطر من محبوب بگردان)،

«يَا غَائِبِي فِي رَغَبَتِي»

(ای منتهای میل و آرزوی من).<sup>۱</sup>

#### ۱.۴- تعمیم عشق

تکامل بشری و تنوع صفات انسانی دامنه عاشقی را خیلی وسیع و متغیر کرده است. در اینجا مسئله عشق را باید در یک افق وسیع‌تر و دامنه‌دارتر با انواع و اطوار بسیار و آثار و مظاهر بی‌شمار مطالعه کرد.

۱. البته دعاهایی که ائمه به ما یاد داده‌اند غیر از دعاهایی است که معمول و منظور ما می‌باشد. ما در دعا راحتی دنیا و خودمان را می‌خواهیم. خدا را به خدمت خود می‌طلبیم. آنها در دعا راز و نیاز عاشقانه کرده و خدا را می‌خواهند و خود را در خدمت او می‌گذارند. ذکرشان وصف عظمت و کمال سبحان و وردشان حمد و رضایت منان می‌باشد. توجه به دستگاه عظمت خلقت داشته از حقارت و تقصیرات خود معذرت می‌خواهند. آنها تقاضای بخشش و تمنای قرب می‌نمایند. ما برعکس برای شکایت از قسمت خود و اعتراض و ایراد به کار خدا فقط در مواقع گرفتاری دست به دعا و التماس برداشته طلب‌کاری می‌کنیم. آنها عاشق‌اند و ما مُدعی.

آنها صبر و فرج می‌خواهند که بیشتر و بهتر بار مشکلات و ابتلاهای راه وصول به حق را به منزل برسانند. و همت و قوت زیادتر برای پیروزی در میان مسابقه خدمت و عمل طلب می‌کنند. در دعای کمیل است:

«فَوَعَلَىٰ خِدْمَتِكَ جَوَارِحِي وَ أَشَدُّ عَلَى الْعَزِيمَةِ جَوَانِحِي. وَ هَبْ لِي الْجِدَّ فِي خَشْيَتِكَ وَ الدَّوَامَ فِي الْإِنْتِصَالِ بِخِدْمَتِكَ حَتَّى أَسْرَحَ إِلَيْكَ فِي مِيَادِينِ السَّابِقِينَ وَ أَسْرِعَ إِلَيْكَ فِي الْمُبَادِرِينَ»

(... پروردگارا، اعضایم را بر انجام خدمت نیرومند ساز و دلم را بر عزم و آهنگت قوی

دار و در بیم از مقامت به من جهد و تلاش بخش و در پیوستگی خدمت مداومت ده، تا

در میدان‌های پیش‌تازان به سویت ره سپرم و در میان شتابندگان به درگاهت شتابم...)

ما در مقابل برای فرار از وظیفه و کار دعا می‌کنیم و از خدا می‌خواهیم خود را به جای ما گذاشته بار

خدمت و تربیت را به دوش خود بکشد. توقع داریم بی‌سعی و رنج، مفت و مسلم اهل بهشت بشویم!

دعا کردن زبان حال عاشق و خواندن و خواستن معشوق است و لازمه‌ی عبادت و مرحله‌ی بعد از معرفت می‌باشد. در حقیقت معرفت یافتن و ایمان پیدا کردن مانند شناختن در خانه‌ی دوست است و دعا کردن

به در خانه‌ی دوست کوبیدن و اجازه‌ی تشرّف و خدمت خواستن می‌باشد.

چیزی که مطلب را سهل می‌کند این است که با وجود انواع مختلف و حالات متفاوت و مقاصد متضاد و شدت و ضعف‌های زیاد، جهات مشترکی در تمام این عشق‌ها که البته اسامی متعدد پیدا می‌کنند وجود دارد. اگر مقصد مختلف است، منشاء واحد است.

لطیفه‌ای است نهانی که عشق از آن خیزد  
که نام آن نه لب لعل و خط زنگاری است

این اسامی در درجات تصاعدی از کلمات ساده‌ای مانند خواسته و خواهش، میل یا منظور شروع شده به حسب شدت و ضعفی که در خواهنده باشد و یا اهمیت و جاذبه‌ای که در خواسته باشد به کلماتی از قبیل مقصد یا مقصود، احتیاج یا مایحتاج، مطلوب، ایده‌آل، محبوب و معشوق می‌رسد. و بالاخره به معبود منتهی می‌شود. تمام اینها از آن جهت که شخص را به طرفی می‌کشاند و در او ایجاد تمایل درونی و حرکات خارجی می‌نماید نوعی از عشق به شمار خواهد آمد:

در ره عشق نشد کس به یقین محرم راز  
هر کسی بر حسب فهم گمانی دارد

فعالاً کاری نداریم که معشوق و مطلوب چیست و تا چه درجه واقعیت خارجی و قابلیت عشق را دارا می‌باشد. آنچه مسلم و مهم است اینکه در انسان چنین حالت و آثار فعالیت پیدا می‌شود. وجود انسان اعم از اینکه آن را سراسر مادی یا تحت فرمان جوهرهای روحی بدانیم، در برابر عشق بیدار می‌شود. گرم و مشتعل می‌گردد. به جنب و جوش درمی‌آید. جوارح و اعصاب فعالیت پیدا می‌کنند و این فعالیت را با صمیمیت و نشاط انجام می‌دهند. یعنی برای آن تناسب و تفاهم دارند. مثل اینکه تدارک قبلی و تقدیر اصلی آنها چنین بوده است. چون انسان در برابر هیچ چیز جز عشق (به معنای اعم و در دو جهت مثبت و منفی) به حرکت و فعالیت در نمی‌آید. پس عشق امر واقعی حقیقی است. و چون در مقابل عشق سرمایه‌های مکنون را بیرون می‌ریزد و ممکنات وجودی را به کار می‌اندازد پس باید گفت برای همین کار ساخته و پرداخته شده است. حال اگر در نظر بگیریم که عشق دارای مراحل مختلفی است و مراحل از آن پیدا می‌شود که شخص خود را در قبال عشق فراموش و فدا می‌کند، به استنباط‌های عمیق تری خواهیم رسید

بحری است بحر عشق که هیچش کناره نیست  
آنجا جز آنکه جان بسپارند چاره نیست

پیش از آنکه به چنان مراحل عمیق و دقیق برسیم، در مراحل پست عادی نیز بسیار می‌بینیم که حاضر می‌شویم در وصول به مقصودمان صرف وقت یا فکر یا مال بنماییم، خود را به زحمت بیندازیم، از متعلقات و خودخواهی‌ها مایه بگذاریم. به عبارت دیگر حس عشق درست عکس حس صیانت نفس و بقا می‌باشد. مع ذلک حسی است طبیعی و موجود در انسان (یا به‌طور کلی در حیات). و با همه شاخ و برگ‌گی که شعرا و عرفا به آن داده‌اند از نظر مادی و علمی پدیده‌ای غیرقابل انکار و بلکه قابل توجه می‌باشد.

از این به بعد دیگر منظور ما از معشوق جنس ماده یا جنس مقابل با دل‌ربایی‌ها و جاذبه‌های شهوانی و ذوقی نمی‌باشد، بلکه هر مقصود و مطلوبی را شامل خواهد بود. قصد این است که تحت عنوان واحد ساده عشق، تمام هدف‌های زندگی و منشأ فعالیت‌های بشری از جسمانی و روانی (Psychologique) را جمع کرده باشیم. اعم از خوراک، پوشاک، غریزه جنسی و شهوات، احساسات، ذوق، هنر، امور اعتباری مادی و معنوی، بدنی و روحی (فیزیولوژیک و پسیکولوژیک) یا نفسانی. ظاهراً در این تعمیم و تسهیل به راه خطایی نرفته‌ایم. زیرا که مظاهر زندگی همان فعالیت‌ها است و این فعالیت‌ها از جایی جز از مقاصد و مسائلی که مورد علاقه یا احتیاج انسان باشد، سرچشمه نمی‌گیرد. روزی که شخص به چیزی ذوق و میل نداشته باشد، هیچ عملی نمی‌کند.

### ۱.۵- احتیاج

حال اگر در نظر بگیریم که میل و عشق و طلب وقتی به شخص دست می‌دهد که احتیاجی در خود یا جاذبه‌ای از طرف مقابل حس کند (که آن هم باز یک نوع احتیاج است منتها احتیاجی که با مواجه شدن در انسان احساس و تحریک می‌شود)، خواهیم گفت که منبع و منشأ تمام فعالیت‌ها و مظاهر زندگی احتیاج است و اصلاً زندگی یعنی احتیاج. فرق موجود زنده با موجود غیرزنده در این است که دومی هیچ‌گونه احساس گرسنگی یا تشنگی یا کمبود و به‌طور کلی احتیاجی نمی‌نماید. ولی اولی خود را محتاج چیزی می‌بیند که در «خارج» وجود او است.



## ۲

### چند کلمه از زندگی

از عشق و پرستش گفتیم. بس است.  
گفتاری نیست که پایان داشته و از آن خلاصی باشد. با تکرار شعر لسان‌الغیب حافظ:  
بحری است بحر عشق که هیچش کناره نیست  
آنجا جز آنکه جان سپارند چاره نیست!  
برویم سر ترمودینامیک انسان. ببینیم ترمودینامیک ما را به کدام دیار می‌کشاند.  
البته اول از زندگی انسان شروع می‌کنیم.

#### ۲.۱- مدار زندگی

انسان (و به‌طور کلی هر موجود زنده) برای رفع «احتیاج» و پرکردن کسری و خللی که در خود حس می‌کند، به حرکت و تکاپو و طلب در می‌آید. تا به مقصود می‌رسد و با معشوق یا طعمه در می‌آمیزد. از آتش عشق یا اشتها و یا احتیاج او تدریجاً کاسته می‌شود. آرامش و سکونت و رضایت و به‌عبارت دیگر رکودی در او حاصل می‌شود. خاموش می‌شود. ممکن است حتی به خواب برود.  
به این ترتیب یک دوره یا یک حلقه از اعمال زندگی او به سر منزل مقصود می‌رسد. به اصطلاح ترمودینامیک یک مدار کوچکی را طی می‌کند. مدار یا سیر بسته‌ای که ابتدای آن سکون بود، احتیاج پدیدار شد و قوت گرفت، احتیاج موجب حرکت و فعالیت گردید، فعالیت منتهی به موفقیت و وصال شد، فعالیت تخفیف یافته و ختم گردید و به سکون مجدد تبدیل شد. (اشکال ۱ و ۲)

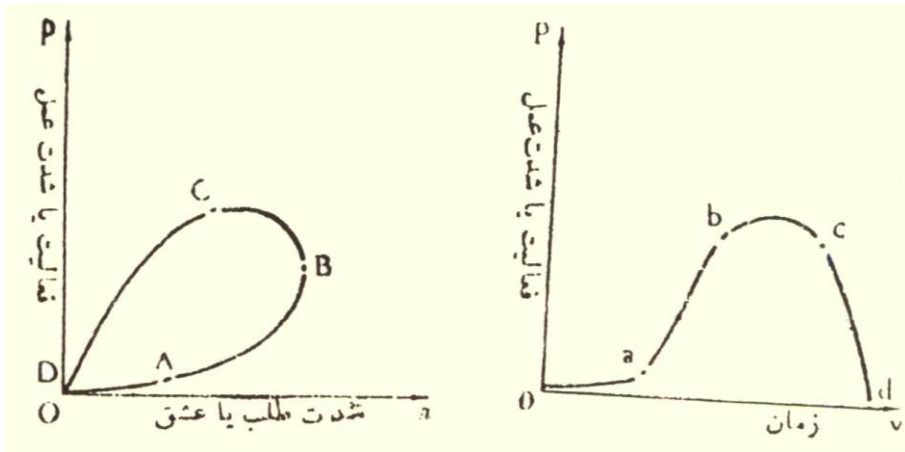

در مختصات  $p\pi$  مدار فرضی زندگی در مختصات  $p\nu$

با توجه به اشکال ۱ و ۲، ملاحظه می‌شود: طلب یا احتیاج در مبداء O پدیدار شده و رو به شدت می‌گذارد. پس از مدتی (در نقاط A و a) فعالیت شروع می‌شود. فعالیت و طلب هر دو در افزایش می‌باشد تا آنکه فعالیت (در نقاط B و b) به حداکثر می‌رسد. سیری تجدید می‌شود و احتیاج تخفیف پیدا می‌کند. فعالیت هم کم می‌شود تا بالاخره سیری و خاموشی (در نقاط D و d) حاصل می‌شود.

این مدار کوچک فرضی را که برای کلیه موجودات زنده به طور لاینقطع تا دم مرگ (یا تا خواب شب و خواب‌های مرگ‌مانند زمستان) تکرار می‌شود و ممکن است بسیط یا مرکب باشد «مدار عنصری زندگی» (Cycle elementaire de la vie) یا «مدار مفرد» می‌گوییم. هر قدر درجه احتیاج و عطش و عشق شدیدتر باشد فعالیت قوی‌تر و طولانی‌تر انجام گردیده، مدار دامنه‌دارتر خواهد بود.

هرگاه  $p$  که آن را شدت عمل گفته‌ایم، معرف مقدار کاری باشد که شخص (یا موجود) در راه وصول به معشوقش در واحد زمان انجام می‌دهد، مساحت مدار  $oabcd$  در مختصات  $p$  و  $\nu$  (نمایش زمان است)، معادل فعالیت یا کاری است که ضمن مدار عنصری برای خاطر معشوق منظور انجام یافته است.

$$T = \int Pdv = A$$

## ۲.۲- تکرار و تکثیر مدار

البته چون موجودات زنده (ولو حیوانات تک سلولی) اجرام ساده‌ای نمی‌باشند که فقط یک نوع احتیاج داشته باشند، و مثلاً یک ماده‌ی غذایی ساده کفایت زندگی

آنها را بنماید، حیاتشان منحصر و محدود به یک مدار مفرد فوق نخواهد بود. احتیاجات متعدد و متنوع و متوالی پیدا می کنند.

اولاً، برای تأمین هر نوع احتیاج ساده اولیه باید مدار جداگانه‌ای را طی نمایند (ممکن است در زمان، منطبق و مرکب هم بشوند).

ثانیاً، (نکته اصلی) پس از آنکه یک مرتبه به مایحتاج رسیده سیراب و راضی و راکد شدند، به همان حال نمی مانند. گرسنگی، تشنگی، احتیاج به اکسیژن و امثال آن مجدداً به سراغشان می آید. به طوری که باز باید برای وصول به احتیاج تازه به طلب و به دست و پا بیفتند.

ثالثاً، محیطی که در آن زندگی می کنند عوامل و مسائل چندی پیش می آورد که آنها را مواجه با تغییرات، اشکالات، خطرات و غیره نموده، از این بابت نیز وادار به انجام و طی مدارهای عکس‌العملی یا دفاعی می گردند. که ممکن است مجزای از مدار اصلی یا توأم با آن و موجب افزایش  $p$  و  $v$  و  $A$  گردد.

رابعاً، (نکته بسیار حساس) مدارهای عنصری فوق درست است که به لحاظ فعالیت خارجی پدیدار و به لحاظ احتیاج داخلی مسدود می شود و به سکون مجدد منتهی می گردد، ولی همیشه یک تأثیر و تغییری در داخله موجود (و گاهی اوقات علاوه بر آن در خارج موجود) باقی می گذارد که همان رشد و پیدایش ترتیبات و تشکیلات جدید در درون موجود (و در محیط خارجی) می باشد. این اعضا یا تشکیلات جدید به نوبه خود احتیاجات و درخواست‌های تازه‌ای ایجاد می نمایند که منجر به تکثیر و توسعه و توالی مدار می گردد.

مثلاً نطفه‌ای که از اجتماع گامت‌های نر و ماده درست می شود، حیوانی است یک سلولی و محتاج به غذای مختصر. دارای حرکات و فعالیت ضعیف برای جذب و دفع غذا. اما در نتیجه تغذیه بلافاصله شروع به انقسام می کند. یک سلول تبدیل به دو سلول و چهار سلول و هزاران سلول گردیده، یک کلنی تشکیل می دهد که احتیاج غذایی آن به مراتب شدیدتر از نطفه اصلی است. سپس از صورت ساده یکنواخت درآمده، مجوف و غیرمقارن می شود. وضع سلول‌های داخل با خارج تغییر کرده و بنابراین نوع احتیاج و فعالیت آنها اختلاف پیدا می کند. تا به جایی که به تدریج در طی حالات جنینی، عمل سلول‌ها و نسوج هر کدام ایجاب مقتضیات و احتیاجات متعدد و متفاوت نموده به صورت نوزاد بیرون می آید و با محیط وسیع باز غیرمأنوس

پرخاطر روبه‌رو می‌شود. در این موقع احتیاجات او هوا، آب، غذا و حفاظت در مقابل سرما و گرما و عوامل محیطی است. برای آنکه گریه نکند باید به موقع به او شیر برسانند. جای گرم و نرمی او را نگاه‌دارند و گاه‌گاه فضولاتش را بردارند. اما چند روزی که گذشت و چشم و گوشش را باز کرد، اگر برای او علاوه بر لوازم فوق سرگرمی‌های دیدنی و شنیدنی فراهم نکنند گریه خواهد کرد. نسبت به کسانی که به او غذا و بازی می‌دهند انس پیدا کرده اگر از کنارش دور شوند گریه و نسبت به بیگانگان غریبی می‌کند. احتیاج به معاشرت پیدا می‌کند. یواش یواش دست و پایش رشد یافته در عین کودکی در پی وسایل و اشیایی برای گرفتن و پرتاب کردن و راه رفتن می‌افتد. ده بار از پلکان بالا می‌رود و پایین می‌آید. اگر اشیایی دم دست او باشد آنقدر خود را خم و راست می‌کند تا به آنها می‌رسد و بعد که برداشت به جلو پرتاب می‌کند تا از او دور شده مجدداً محتاج به تکاپو گردد. به این ترتیب عضلاتش قوی می‌شود و روی پا می‌ایستد. عضلات قوی حرکات و بازی‌های دیگر و بازیچه‌های تازه‌تر را ایجاب و طلب می‌نماید. در این مدت البته زبان و سایر حواس او بیکار نمانده است. رشد می‌کند و عقب هم‌صحبت و آموختن کلام می‌رود. کنجکاوی‌های او تحریک می‌شود. بعد شخصیت و عزت نفس پیدا می‌کند. به سن بلوغ که رسید احتیاج بدیعی در او پدیدار می‌شود. تا وقتی که ازدواج نکرده و صاحب فرزند نشده است به بچه‌ها با علاقه کم نگاه می‌کند، ولی همین که پدر یا مخصوصاً مادر شد احساسات کاملاً شدیدی در خود نسبت به اولاد می‌بیند که او را به خیلی زحمات و عملیات حاضر می‌سازد. احساساتی که هم‌آهنگ با پیشرفت بچه عوض می‌شود و با تجدید فرزند تقویت و تصفیه می‌گردد... همین‌طور تا آخر عمر. مراتب فوق که با وجود تطویل کلام و تصدیع خواننده، مراحل نمونه و مختصری از تکثیر و پیدایش احتیاجات و عشق‌ها و ابتلاهای متوالی بود، همه به فرد اختصاص داشت. حلول فرد در اجتماع و تشکیلات خود مطلبی است مفصل...

خلاصه آنکه گویی مقدر چنین بوده و قرار عمومی خلقت و سرّ حیات در این است که موجود زنده، ناقص و محتاج درست شود و همیشه ناقص و محتاج بماند. هر قدر برای رفع احتیاج و وصول به مطلوب یا معشوق تکاپو می‌کند اولاً احتیاجش برای همیشه اشباع و تأمین نشده، مجدداً بروز می‌کند. و ثانیاً با هر پیشرفت و رشدی احتیاج روی احتیاج به‌طور تصاعد هندسی پیش می‌آید. هر قدر افق زندگی بازتر و

پیشروی جلوتر، احتیاجات بیشتر. و اگر محیط برای انسان مشکلات و احتیاجات جدید پیش نیاورد تفحص و کاوش شخص، هوس‌های تازه به بار می‌آورد. به قول باباطاهر عریان:

ز دست دیده و دل هردو فریاد که هر چه دیده بیند دل کند یاد  
بسازم خنجری نیشش زیپولاد زخم در دیده تا دل گردد آزاد

و یا به تعبیر عالمانه و بسیار زیبای لوکنت دونویی (Le conte du Noüy) حیات از یک سلسله متوالی حالات عدم تعادل (عدم رضایت) ترتیب داده شده است. به طوری که موجود دائماً در تعب و طلب بوده همیشه تلاش می‌کند تا رشد و تکامل بیابد. هر جا که رضایت و تعادل ما بین نوع و محیط برقرار شد، همانجا تکامل متوقف می‌گردد.

### ۲.۳- معنای حیات

پس حیات یعنی احتیاج.

تا وقتی که احتیاج و اشتها هست، فعالیت هست؛ یعنی زندگی هست. به تدریج که احتیاج و اشتها و میل و عشق کم می‌شود، موجود رو به پیری می‌رود. نهایت اشتها و شوق و ذوق و عشق در جوانی است. منتهای فعالیت و نشاط زندگی هم در جوانی است. وقتی همه‌ی اشتهاها و ذوق‌ها و آرزوها خاموش شد، هنگام مرگ است! مثل جمادات ...

فرق پیر با جوان و مرده با زنده در این نیست که به لحاظ وزن دارای مواد کمتری باشد. مرده یا پیر وزن و ماده را چندان از دست نداده است، بلکه درجه احتیاجات و میزان آرزوها در او سست یا محو شده است. حیات را همین آرزوها و امیدها است که تشکیل می‌دهد. البته احتیاج و آرزو منبث از وضع داخلی و ساختمان موجود می‌باشد ولی بالاخره قدرت حیاتی و امکانات موجود در درجه اول تابع عشق و امید است.

اگر نقص و بنابراین احتیاج نبود و احتیاج زاینده‌ی عمل و عشق نمی‌شد، حیات از عدم تا به وجود این همه راه نمی‌پیمود:

رهر و منزل عشقیم و زسرحد عدم

تا به اقلیم وجود این همه راه آمده‌ایم

اگر گرفتاری‌های قبل از عشق و بعد از عشق نبود نطفه ناچیز به جوان رشید تبدیل نمی‌شد و انسان چشم و گوش باز نمی‌کرد. راه‌پیمایی و آزادمنشی نمی‌آموخت. به‌او چنین خلقتی ارزانی نمی‌شد که به‌اختیار خود به‌راست یا به‌چپ جاده طبیعی حیات برود.<sup>۱</sup>

سرمایه اصلی انسان در این وادی عشق همان آرزوها و تمناها است.<sup>۲</sup> انگار که ذخیره انرژی درونی وجود انسان تمام شدنی نبوده و به فراخور آنچه خواهش‌های او طلب کنند جواب خواهد داد. خصوصاً با بذل مایتحلل و استفاده‌ای که از خزانه لایتناهی طبیعت می‌شود.<sup>۳</sup> آنجا که درد هست همه چیز هست:

درد حاصل کن که درمان درد تو است در دو عالم داروی جان درد تو است  
هر که را دردی است درمانش مباد و آنکه درمان خواهد او جانش مباد

\* \* \*

\* \*

\*

---

۱. خداوند در آیات ۱ تا ۳ سوره دهر یا انسان (۷۶) می‌فرماید:

«هَلْ أَتَى عَلَى الْإِنْسَانِ حِينٌ مِّنَ الدَّهْرِ لَمْ يَكُنْ شَيْئًا مَّذْكُورًا.

إِنَّا خَلَقْنَا الْإِنْسَانَ مِن نُّطْفَةٍ أَمْشَاجٍ نَّبْتَلِيهِ فَجَعَلْنَاهُ سَمِيعًا بَصِيرًا.

إِنَّا هَدَيْنَاهُ السَّبِيلَ إِمَّا شَاكِرًا وَإِمَّا كَفُورًا.» (دهر (۷۶) / ۱ تا ۳)

(آیا بر انسان زمانی نگذشت که نام و نشانی در روزگار نداشت.

ما او را از نطفه درهم پیچیده خلق کردیم، سپس به گرفتاریش مبتلا کردیم، تا آنکه او را شنوا و بینا قرار دادیم.

پس از آن او را راهنمایی کردیم یا شاکر و بهره‌بردار از نعمت‌ها شد یا کافر و محروم.)

۲. حضرت مولای متقیان در دعای کمیل می‌فرماید:

«اغفر لمن لا يملك إلا الدعاء و ارحم من رأسه مال به الرجاء»

(بیامرز کسی را که جز خواهش مالک چیزی نیست و لطف نما به کسی که سرمایه‌اش امید است.)

۳. حضرت سجاد(ع) در یکی از ادعیه صحیفه سجادیه در طلب حوائج می‌فرماید:

«وَأَنْتَ أَهْلُ الْغِنَى عَنْهُمْ وَتَسْبِيهِمْ إِلَى الْفَقْرِ وَهُمْ أَهْلُ الْفَقْرِ إِلَيْكَ»

(تو از آنها بی‌نیازی و وسیله برای احتیاج و فقر آنها برانگیخته‌ای و آنها در نیل به سوی تو اهل فقر و احتیاج‌اند.)

## ۳

### ترمودینامیک حیات

\* \* \*

ترمودینامیک علمی است که بیشتر از ۱۳۲ سال از عمر آن نمی‌گذرد. کارنو برای خاطر ماشین‌های بخار و وسایل تولید نیرو (نیروی مکانیک) که حرارت را تبدیل به کار می‌کنند، به این علم توجه نمود. و بر اثر مطالعات وی رابطه ما بین این دو انرژی- یعنی حرارت و کار- و نسبت تبادل (ضریب تعادل) آنها به دست آمد. شرایط اساسی تولید کار از حرارت و بازده (راندمان) ماشین حرارتی ایده‌آل را خود «کارنو» بیان نموده است. ترمودینامیک دو اصل را اعلام می‌دارد:

**اصل اول، اصل بقاء و ثبات انرژی- انرژی ثابت و غیرقابل ایجاد و انهدام می‌باشد.** آنچه به دست بشر یا در طبیعت انجام می‌شود تبدیل انرژی‌ها از صورتی به صورت دیگر در ضمن تحویل سیستم‌ها است.

**اصل دوم، اصل کهولت یا انحطاط انرژی- انرژی ضمن تبدیل‌ها و تحویل‌ها از صورت مؤثر با ارزش به صورت پست راکد می‌گراید.** حرارت پست‌ترین صورت انرژیست و حرارت هم هر قدر درجه نازل‌تر داشته باشد بی‌خاصیت‌تر است. انرژی به لحاظ کمیت ثابت می‌ماند ولی به لحاظ کیفیت تنزل می‌نماید.

براین اساس، اساسنامه و مقررات ماشین‌های حرارتی (و برعکس آن در ماشین‌های برودتی مولد سرما) تدوین شد.

نظر به اینکه تولید و تبدیل انرژی منحصر به ماشین‌های بخار و احتراقی و برودتی

نیست و در سایر عملیات صنعتی و تحولات طبیعی نیز پای تبدیل انرژی (مخصوصاً با وساطت حرارت) در بین می‌آید، اصول و نتایج ترمودینامیک را در رشته‌های دیگر صنعت و مخصوصاً در فیزیک و بعداً در شیمی به کار بردند و نتایج مطلوبی نیز عاید شد. ترمودینامیک با دو اصل فوق‌الذکر و فرمول‌های مربوطه مفتاح گشایش انرژیها و رمز روابط آنها گردید (نور-الکتریسته-تشعشع-انرژی شیمیایی حتی اتمی و غیره در زمین و در آسمان).

در زندگی حرارت هست فعالیت هم هست. پس ترمودینامیک هم هست.

### ۳.۱- فضولی ترمودینامیک در علوم طبیعی

بدیهی است که مدارهای عنصری زندگی، مدارهایی ساده نیستند؛ یعنی متضمن فعل و انفعال‌ها و مبادله‌های ساده نمی‌باشند. آثاری که بر آنها مترتب می‌شود و پیدایش اعضا و ترتیبات جدید، همه از قضایای بسیار بسیار مفصل و غامض است. این مطلب در کلیات خود موضوع مطالعه علمای زیست‌شناسی (بیولوژی) و تشریح (آناتومی) و جانورشناسی (زئولوژی) بوده و در جزئیات، وارد مباحث فیزیک و شیمی مخصوصاً شیمی آلی می‌گردد. ما صلاحیت و حق ورود به این مطالب و اطلاعات لازم برای بحث در چگونگی تحولات و تبدلات مربوطه را نداریم. قضایا را از خارج «تماشا» می‌کنیم. ترمودینامیک علمی است که حتی در مورد ماشین‌های حرارتی و اسباب‌های صنعتی که کم و بیش مصنوع و اولاد خود او می‌باشند، دخالت و توجهی به داخله آنها ننموده، کاری ندارد به اینکه مثلاً ماشین بخار مورد بحث با پیستون و سیلندر است یا پره‌های دوار. سرعت و ابعاد و طرز عمل آن چگونه است. ترمودینامیک لفافی به دور دستگاه کشیده نظر به حالت سیال در ورود و خروج به دستگاه می‌نماید. حساب انرژی‌های صادره و وارده را نگاه می‌دارد. مبادلاتی که دستگاه با خارج خود می‌کند مورد مطالعه قرار می‌دهد. بعد نسبت به این تبدلات و نتایجی که باید از آن عاید گردیده باشد، به استعانت دو اصل محکم متین خود نظر «مشورتی» می‌دهد و تأیید یا توصیه‌ای می‌نماید...

این اولین دفعه نیست که ترمودینامیک سر خود را در خمره سایر علوم کرده می‌خواهد با استشمام آنچه به خارج سرایت می‌نماید سر از کارشان درآورده، قضایا و قوانینی را که آنها پس از سال‌ها تجربه با بیان‌های مفصل پیچیده استنباط کرده‌اند، تحت فرمول‌های ساده ریاضی جلویشان بگذارد و زمینه و وسیله‌ای برای استفاده و



استنتاج‌های بعدی بدهد. در الکتریسته حرارتی، در ذوب و استخراج فلزات، در تشعشع حرارتی، و در شیمی و فعل و انفعال‌های دو طرفه آن این کار را کرده است. چه مانعی دارد آزمایشی هم در بیولوژی و حتی در فعالیت‌های اقتصادی و اخلاقی و اعتقادی انسان بنماید! ترمودینامیک علم جوانی است. آرزو بر جوانان عیب نیست!<sup>۱</sup> پس در امر حیات هم به‌هیچ‌وجه نمی‌خواهیم پا تو کفش بیولوژیست‌ها و علمای طبیعی حتی فیزیسین‌ها و شیمیست‌ها بنماییم.

از خود می‌پرسیم این مدارهای بسیار کوچک زندگی که با دامنه و دوره‌های متفاوت هزاران و شاید میلیون‌ها دفعه در روابط روزانه یا سالیانه انسان (و هر موجود زنده‌ای) با محیط خارج طی می‌شود و محل بروز و ظهور فعالیت‌های مختلف می‌شود، انرژی خود را از کجا می‌گیرد و به کجا می‌دهد؟ مشمول چه اصول و قوانینی است؟ نتایج آن چیست؟

### ۳.۲- تشبیه

چون قرار بر این است که وارد جزئیات و کیفیات فعالیت‌های حیاتی نشویم و اگر هم می‌توانستیم بشویم به‌نظر می‌آید با تنوع بی‌انتهای اعمال حیاتی، یافتن فرمول واحد ساده‌ی عمومی محال باشد، ناچار برای بیان فعل و انفعال‌های حیاتی متوسل به مقایسه و تشبیه می‌شویم. چون غرض و نظر روابط خارجی موجود با مطلوب یا با معشوق خود (که در خارج است) می‌باشد، کیفیات و عملیات داخلی دستگاه (یعنی بدن) به‌لحاظ ترمودینامیکی اثر و اهمیتی ندارد. تشبیهی که به آن متوسل می‌شویم اگر به‌لحاظ تظاهرات و تبدلات خارجی درست باشد، به‌طور کلی قابل قبول خواهد بود. موجودات زنده در آخرین مرحله تجزیه و تحلیل از یک عده عناصر شیمیایی ساده مانند اکسیژن، نیتروژن، کربن، ازت و غیره تشکیل شده‌اند. نسوج، چیزی جز ترکیبات شیمیایی آلی نمی‌باشند. عملیات حیاتی نیز (خصوصاً به عقیده ماتریالیست‌ها) یک سلسله فعل و انفعال‌های شیمیایی است. منتهی فوق‌العاده مفصل و پیچیده. بنابراین موجود زنده را ما یک مجموعه یا سازمان شیمیایی (سیستم شیمیکی) می‌گیریم و برای قیاس و تشبیه، یکی از ساده‌ترین فعل و انفعال‌های شیمی مثلاً ترکیب اکسیژن و نیتروژن را در نظر می‌آوریم:

۱. اگر دیگران قبلاً چنین آزمایشی کرده‌اند ولی خبرش به اینجا نرسیده است چه بهتر، الفضل للمتقدم.

اکسیژن (O<sub>۲</sub>) عنصری است مستقل. دارای خواص معین. به تنهایی منشاء هیچ عمل و منبع هیچ انرژی نمی‌باشد. اما وقتی با ئیدرژن (H<sub>۲</sub>) که آن هم عنصر مستقل معینی است روبه‌رو شد، چنانچه شرایط عادی باشد، باز هیچ‌گونه حرکت و اثر بروز نمی‌کند. ولی در درجه حرارت بالا یا در مجاورت کاتالیزر یعنی در محیط مناسب مساعد، این دو عنصر به هم گلاویز شده جوش و خروش و حرارت فوق‌العاده (انفجار در صورت فراوانی مواد و شرایط خیلی مساعد) ظاهر گردیده، از ترکیب آنها جسم جدیدی با خواص نوظهور به نام آب (H<sub>۲</sub>O) پدیدار می‌گردد.

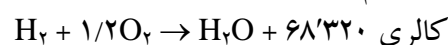

بعد که حرارت حاصله متفرق شد، مجدداً سردی و رکود ظاهر می‌گردد. آب حاصله نیز به‌نوبه خود ممکن است با جسم دیگری مثلاً کلر در بیفتد و مدار و محصول دیگری تجدید نماید. همین‌طور الی آخر.

شیمیست‌ها می‌گویند مابین اکسیژن و ئیدرژن «میل ترکیبی» وجود داشته است. در مورد موجودات زنده ما می‌گوییم مابین موجود و شیئی محتاج‌الیه یا مطلوب او احتیاج یا طلب و عشق وجود دارد. که به مقیاس بسیار وسیع پیچیده (Complexe) حیات جانشین همان میل ترکیبی است. اگر میل ترکیبی اکسیژن و ئیدرژن آنها را مجذوب و منجزم در یکدیگر کرده، حرکت و حرارتی در حین ترکیب ظاهر می‌شود. موجودات زنده هم در تکاپوی مطلوب یا معشوق خود فعالیت و حرارتی را که قبلاً در آنها مکتوم و مجهول بود بروز داده بالاخره به وصال معشوق رسیده، سپس سرد می‌شوند. ضمناً از این وصال یا ارتباط و ازدواج که نظیر ترکیب ساده اکسیژن و ئیدرژن می‌باشد، جسم جدیدی که همان سلول تازه یا نسج و عضو جدید و یا حالات فیزیولوژیک و پسیکولوژیک است پدیدار می‌شود.

البته در این مورد فعل و انفعال طبق فرمول بسیار ساده و سرراست ترکیب آب نبوده بلکه خیلی پیچیده‌تر است. و مخصوصاً فضولات (Déchets) و فروعات زیادی ممکن است همراه داشته باشد. اما اساس و کلیات همان است. مخصوصاً از خارج و به لحاظ ترمودینامیکی، تشبیه کاملاً قابل تطبیق به نظر می‌آید.

### ۳.۳- انرژی از کجا می‌آید:

سؤال اصلی که اعمال حیاتی از کجا آب می‌خورد و انرژی لازم برای این حرکات و حالات از کجا تأمین می‌شود بلاجواب ماند.

آیا از یک منبع ماوراءالطبیعه و از یک منشاء روحانی و جوهر حیاتی چیزی دمیده می‌شود؟ آیا محیط کمک می‌کند؟ آیا اصلاً مانند سازمان‌های مجزا یا سیستم‌های منزوی (Systemes isoles) عملیات حیاتی اعمال خود به خود داخلی و با تبادلات خارجی که مجموعه جبری آنها صفر باشد صورت می‌گیرد؟ خیر.

عیناً مانند تشبیه فوق موجودات زنده نیز انرژی لازم برای ابراز فعالیت‌هایی را که در صید کردن شکار یا کشتن دشمن یا دست یافتن به معشوق یا ساختن مقصود و به طور کلی برای رسیدن به منظور به کار می‌اندازند از خود مایه می‌گذارند. از سرمایه و از انرژی‌های آماده‌ی درونی (Energie interne) است که به خارج می‌ریزند. در اینجا نیز مانند ترکیب  $H_2 + 1/2O_2$  فعل و انفعال دافع‌الحرارت یا گرماده (Exothermique) است و همین مایه گذاشتن از خود است که او را ضعیف (یعنی گرسنه) و محتاج نموده، مجدداً وادار به طی مدار دیگری می‌نماید تا از خارج به صورت مواد تازه رمقدار (انرژی ده) بدل مایتحلل به دست آورد و انرژی ذخیره نماید.

این مدارها تماماً مدارهای گشاده با مساحت مثبت بوده. ( $A > 0$ ) حاصل آنها دفع انرژی به خارج است.

همان‌طور که در ترکیب  $H_2 + 1/2O_2$  یا  $C + 2O_2$  و هر ترکیب گرمای دیگری انرژی مکتوم یا انرژی درونی جسم مرکب حاصل شده، کمتر از مجموع انرژی‌های درونی عناصر تشکیل‌دهنده می‌باشد و انرژی صادره را با علامت مخالف «انرژی اتصال» (Energie de liaison) می‌نامند. در اینجا هم انرژی اتصال یا به اصطلاح عارفانه «انرژی وصال» منفی و موجب تضعیف عاشق یعنی تخفیف و تنزل سرمایه‌های درونی می‌باشد. منتهی این سرمایه‌های درونی مادامی که مواجهه و مطالبه دست نداده بود، ذخیره‌های زیرزمینی بی‌خاصیتی بود که بروز و ظهور نداشت. کسی (حتی خود شخص) نیز به آن آگاه نبود. در اثر دیدار معشوق و خواستار شدن و در نتیجه مساعد بودن شرایط، از ماده به قوه و از قوه به فعل درآمد. حالت مکتوم به حالت مستور یا پتانسیل تبدیل شده و انرژی پتانسیل ایجاد انرژی سینتیک یعنی انرژی جنبشی نمود.

حال اگر سؤال کنید این حس احتیاج یا اشتها یا علاقه و عشق از کجا می‌آید؟  
جواب می‌دهیم از همان جا که میل ترکیبی اکسیژن و نئدرژن طوری ساخته شده‌اند

(اگر ایراد نگیرید، طوری خلق شده‌اند) که چنین میل ترکیبی و چنین امکان و استعداد در آنها وجود دارد. (البته آنها هم ممکن است این امکان و استعداد را از اتم‌ها و الکترون‌ها و اجدادشان گرفته باشند). پیکر موجودات زنده و مطلوب یا معشوق آنها نیز طوری ترتیب داده شده است که چنین طلب و عشق مابین آنها ظاهر می‌شود. گاه جاذبه از یک سمت است، گاه از دو سمت بوده مصداق: «چه خوش بی‌گر محبت هر دو سر بی» درست درمی‌آید.

امید است بر این جواب مبهم زیاد ایراد نگیرید، چرا که سراسر وجود چنین است. جاذبه الکتریک، جاذبه ثقل، الکترون‌ها، مجموعه‌های فلکی و غیره.

«یکی میل است با هر ذره رقاص      کشد هر ذره را تا مقصدی خاص  
 ز آتش تا به باد از باد تا خاک      ز زیر ماه تا بالای افلاک  
 همین میل است اگر دانی همین میل      حقیقت چیست خیل در خیل  
 غرض این میل چون گردد قوی پی      شود عشق و در آید در رگ و پی»<sup>۱</sup>

پس به لحاظ اصل اول ترمودینامیک که اصل ثبات و بقای انرژی است، حساب مدارهای حیاتی و فعالیت‌های موجودات بسته شد. انرژی نه از بالا می‌آید، نه خلق الساعه تولید می‌شود و نه فانی می‌شود. موجود با استفاده از ذخیره‌هایی که قبلاً کسب کرده است از خود مایه می‌گذارد و تحویلی شبیه به تحویل‌های آدیاباتیک<sup>۲</sup> انجام می‌دهد.

نکته قابل توجه این است که حدود فعالیت و قدرت اراده‌ای که شخص بروز می‌دهد به میزان علاقه و عشقی که به مطلوب پیدا کرده است بستگی دارد. درست است که انرژی‌های لازم از درون شخص استخراج و ابراز می‌شود، ولی وجود انسان

۱. از وحشی بافقی.

۲. آدیاباتیک تحویل‌هایی را گویند که سیستم یا مجموعه بدون تبادل حرارت با خارج و با صرف کردن انرژی درونی خود (یا کسب انرژی غیر حرارتی) انجام شود. ضمناً بدون تفریط و اتلاف و اختلاف یعنی به وجه کامل و به اصطلاح ترمودینامیکی به صورت صددرصد ارتجاعی و متقابل انجام دهد. ارتجاعی یعنی در درون سیستم اختلاف فشار و اغتشاش وجود نداشته و در مقابل فشارهای خارج که به سیستم وارد می‌شود ذرات سیستم فشارهایی مساوی و مخالف ابراز دارند. به طوری که کار قوای خارجی تماماً به صورت انرژی ارتجاعی (مانند فشرده شدن گاز در سیلندر) در سیستم ذخیره شود. متقابل بودن نیز این است که اختلاف فشار و درجه حرارت و سایر عوامل مابین خارج و داخل، بینهایت کوچک باشد. به طوری که اگر خارج به داخل انرژی می‌دهد در صورت مختصر تغییر و معکوس شدن اختلاف، عمل عکس صورت گرفته، داخل به خارج انرژی بدهد.

یعنی وزن بدن و میزان انرژی‌های ذخیره شده نیست که امکانات انرژی‌تیک حیات را تعیین می‌نماید. از این بابت امکانات تا بینهایت هم ممکن است برسد. وجود معشوق است که سرمایه‌های مجهول و استعدادهای معلوم را ظاهر می‌کند و کشش عشق است که استعدادها را از قوه به فعل درمی‌آورد. در صورتی که تناسب طبیعی و توافق فطری مابین عاشق و معشوق برقرار بوده، عاشق آمادگی و بینایی و نزدیکی کامل نسبت به معشوق داشته باشد، ممکن است انرژی و آثار به حدودی برسد که فوق عادت و طبیعت تصور شود و معجزه‌آسا گردد. (این موضوع در فصول آینده روشن تر خواهد شد).

#### ۳.۴- بی‌مایه فطیر است

حال که دانستیم منشاء و منبع انرژی‌های لازم برای کوچک‌ترین فعالیت‌های حیاتی سرمایه‌های درونی موجود زنده می‌باشد و در نتیجه همین طلب و تکاپوها است که نه تنها موجود به مطلوب و معشوق خود می‌رسد، بلکه رشد و تکامل یعنی بهبود پیدا می‌کند، می‌توانیم موضوع را از افق بالاتری نگاه کرده نسبت به تمام مطالب و مقاصد بشری آن‌را تعمیم دهیم و با یقین روشن به این اصل کلی ایمان بیاوریم که: «تا انسان از آنچه در دست و در اختیار دارد مایه نگذارد به آنچه مطلوب و پسندیده است نخواهد رسید»<sup>۱</sup>. قرار خلقت و مدار زندگی بر این است که تا شخص از آنچه دارد و مورد علاقه او است (مال، وقت، مقام، راحتی، تمکن و بالاخره بدن و جان) مصرف نکند، به معشوق و به دریافت جدیدی نخواهد رسید و به مرحله‌ای از مراحل رشد و کمال نایل نخواهد شد. مساعی و مصارفی که دیگران برای انسان بکنند مداری خواهد بود که در خارج وجود شخص بسته می‌شود و بنابراین نمی‌تواند حاصلی برای داخله و دارایی واقعی او داشته باشد.<sup>۲</sup> بدیهی است وقتی دیگران تأمین احتیاجات کسی را بنمایند به همان اندازه این شخص کمتر مدار زندگی را طی خواهد کرد. و به همان قرار از فعالیت و مزایای حیاتی عقب خواهد افتاد.

۱. آل‌عمران (۳) / ۹۲: «لَنْ تَنَالُوا الْبِرَّ حَتَّى تُنْفِقُوا مِمَّا تُحِبُّونَ».

(هرگز نائل به خیر و خوبی نخواهید شد، مگر از آنچه دوست دارید خرج کنید).

۲. نجم (۵۳) / ۳۸ تا ۴۰: «أَلَا تَرَوْا زُرَّةً وَزُرَّ أُخْرَى. وَأَنْ لَيْسَ لِلْإِنْسَانِ إِلَّا مَا سَعَى. وَأَنَّ سَعْيَهُ سَوْفَ يُرَى».

(آگاه باشید که هیچ باربری بار دیگری را برنخواهد داشت. و اینکه انسان مالک چیزی

جز آنکه خود سعی کند نخواهد بود. و اینکه نتیجه سعی او به‌زودی دیده خواهد شد).

بیرون ریختن و به کار انداختن مال و متعلقات شخصی (اعم از حقیقی و اعتباری) اولاً مانند دَوْران دَم و عمل متابولیسم که ضمن احتراق مواد داخلی و ایجاد حرارت ثابت فضولات و سموم نسوج را خارج می‌سازد و محیط بدن را پاک می‌کند، شخص را تطهیر می‌نماید. و ثانیاً در اثر تقلیل ذخایر بیکاره و محتاج ساختن مجدد انسان او را طالب و عاشق نموده و به فعالیت و نشاط آورده و گام دیگری در جاده رشد و کمال بر خواهد داشت. مانند وجین کردن مزرعه که با دور ریختن علف‌های هرز و بوته‌های کهنه تزکیه حاصل می‌شود.<sup>۱</sup>

### ۳.۵- پیروی

اگر ترمودینامیک یک اصل داشت و در دنیا اصلی جز اصل بقا و ثبات، حکومت نمی‌کرد، هم اوضاع بشر خیلی بهتر از اینها می‌بود و همگی با خیال راحت و فراوانی نعمت مثل روزهای اول آدم و حوا در بهشت برین زندگی می‌کردیم و مخلد می‌شدیم. و هم محصلین مدارس فنی در دسر برای فهمیدن اصل دوم ترمودینامیک پیدا نکرده، گرفتار پیچ و خم پر ابهام آنروپی نمی‌شدند!

آنروپی یا کهولت که تعبیر ریاضی اصل دوم ترمودینامیک می‌باشد، انکار اصل اول یعنی ثبات و بقای انرژی‌ها را نمی‌نماید، ولی همه کاسه و کوزه‌ها را بهم می‌ریزد.<sup>۲</sup> اصل دوم می‌گوید اگر سیستم‌ها مبادلات خود را با خارج و تحویلات خود را در داخل روی قاعده منظم عادلانه، یعنی بدون اصطکاک و اتلاف و اغتشاش به

۱. توبه (۹) / ۱۰۳: «خُذْ مِنْ أَمْوَالِهِمْ صَدَقَةً تُطَهِّرُهُمْ وَتُزَكِّيهِمْ بِهَا»

(از اموال آنها صدقه دریافت بدار، به‌این وسیله آنها را پاک و از آلودگی‌ها صاف می‌نمایی ...)

۲. آنروپی (S) در ترمودینامیک عامل کمیتی حرارت می‌باشد. یعنی حرارت که یک نوع انرژی است و مثل کار و الکتریسته و انرژی آبشارها و غیره باید حاصل ضرب یک عامل کیفیتی (مانند اختلاف سطح آب و ارتفاع سقوط آبشار) در یک عامل کمیتی (مانند مقدار آب) باشد. حاصل ضرب دو عامل است. عامل کیفیتی آن درجه حرارت یا اختلاف سطح حرارت است که محسوب و معلوم می‌باشد. عامل دیگر که متأسفانه با هیچ یک از حواس طبیعی و اسباب‌های فیزیکی قابل اندازه‌گیری نیست و با فرمول ریاضی استنباط می‌شود، همان آنروپی یا کهولت است.

$$S = \int \frac{dQ}{T} \quad \text{و} \quad dQ = T.dS$$

در تحویل‌های غیرارتجاعی  $S > \int \frac{dQ}{T}$  است. یعنی آنروپی سیستم بیش از آنچه در تحویل‌های ارتجاعی در نتیجه کسب حرارت بالا می‌رود، افزایش می‌یابد.

صورت کاملاً ارتجاعی انجام دهند، نه تنها انرژی‌ها کم و زیاد نمی‌شود، بلکه ارزش و اثر خود را هم از دست نداده، سیستم می‌تواند با دریافت مجدد آنچه خرج کرده است عمل منظور را (مدار را) الی‌الابد تکرار کند. و هر دفعه کار مفید با ارزشی که قابل استفاده و قابل تبدیل به هر انرژی دیگر باشد بیرون دهد.

اما متأسفانه همان‌طور که آدم بی‌عیب کامل در دنیا کم است، اشیاء و اسباب‌ها نیز مصون از عیب و نقص نمی‌باشند. در اصطکاک‌ها و اختلال‌ها و اغتشاش‌ها و اتلاف‌های داخلی همیشه مقداری از انرژی پر ارزش که به صورت کار می‌باشد به مصرف جبران مخالفت‌ها و اتلافات داخلی می‌رسد. در هر مدار مقداری کسر به لحاظ کار مفید پیدا می‌شود. به عبارت دیگر حساب مدار به لحاظ تبادل کار، درست بسته نمی‌شود. به میزانی که کار از بین می‌رود به جای آن حرارت که شکل پست انرژی می‌باشد زیاد می‌آید. راندمان (بازده) هیچ‌گاه نمی‌تواند صد درصد باشد.

موجودات زنده هم که در اصل چیزی جز سیستم‌های مادی نیستند نمی‌توانند از این اصل که آن‌را کهولت (یعنی پیری) ترجمه کرده‌اند مستثنی باشند. همان‌طور که در سیستم‌های مادی انرژی‌های محمول بر آنها در اثر تحویل‌های غیرارتجاعی رفته‌رفته از صورت کار به حرارت تبدیل شده، قابلیت استفاده خود را از دست داده و فرسوده می‌شوند و در عالم کلی نیز انرژی‌ها از حدت و شدت رو به هم‌سطحی و زوال می‌روند، در عالم زنده نیز اصل آنتروپی به صورت محسوس عمومی، مفهوم کهولت و پیری را مجسم می‌سازد.

در مورد حیوانات و انسان اثبات اصل دوم ترمودینامیک عمل زائدی است. امری است تجربی، کلی و مسلم<sup>۱</sup>. این اصل تا به حال استثناء بر نداشته است. چیزی که قابل توجه و مورد جستجو باید باشد، کیفیت تظاهر و طرز بیان آنتروپی است که در نتیجه فعالیت‌ها و تبادل‌های حیاتی آنتروپی موجود زنده یا ارگانیسم چگونه ترقی می‌کند و اصلاً با چه فرمولی می‌توان آنتروپی را که تابع مشخص و معینی از دستگاه است بیان کرد.

در سیستم‌های شیمیایی ساده، کهولت با عبارت قابل هضمی بیان می‌شود و قابل محاسبه و مقایسه می‌باشد. پس قاعدتاً در موجود زنده هم عقب فرمول آن رفتن

۱. یس (۳۶) / ۶۸: «وَمَنْ نُعَمِّرْهُ نُنَكِّسْهُ فِي الْخَلْقِ»

(هر کس را عمر زیاد دهیم در خلقت و حالات، فرسوده‌اش کنیم...)

بی نتیجه نخواهد بود. ولی فعلاً این زحمت و دردسر را که از قدرت نگارنده نیز خارج است به خواننده نمی‌دهیم. قضایا را از خارج نگاه کنیم راحت‌تر است. به عوض آنکه به لحاظ کمی موضوع انتروپی را مطالعه نموده وارد فرمول و عدد شویم، به‌طور کیفی بحث می‌کنیم. باز هم نتیجه‌ای عاید خواهد شد.



## نیروی زندگی

تا به حال اگر از عشق و زندگی به زبان ادبی و کلی صحبت می‌کردیم از این به بعد دنبال عبارت ریاضی و فرمول ترمودینامیکی عشق و زندگی می‌رویم. کورمال کورمال و لنگ‌لنگان قدمی برداشته می‌شود. شاید دیگران گام‌های محکم‌تر و بلندتری بردارند.

### ۱.۴- موجبات افزایش آنتروپی (S) در حیوانات خون گرم

حیوانات خون گرم (که انسان یکی از آنها است) درجه حرارت بدنشان بالاتر از درجه حرارت عادی محیط است. فعالیت‌های درونی آنها در درجه حرارت ثابت یا به اصطلاح ترمودینامیک به‌طور ایزوترم صورت می‌گیرد. بنابراین دائماً در تبادل با خارج دفع حرارت می‌نمایند و برای جبران حرارت از دست رفته و ثابت نگاه داشتن درجه حرارت بدن به‌طوری که می‌دانیم عمل متابولیسم را انجام می‌دهند. یعنی اکسیژن هوا که به‌وسیله تنفس وارد ریه‌ها می‌شود و به‌وسیله گلبول‌های قرمز خون به تمام نقاط بدن می‌رسد با مواد محتوی نسوج ترکیب شده، یک احتراق دائمی گرماده (دافع‌الحرارت) تأمین می‌نماید. مواد غذایی این حیوانات (که در اصطلاح ترمودینامیک آنها را حیوانات ایزوترم می‌نامیم) باید طوری باشد که در نتیجه ترکیب با اکسیژن تولید حرارت بنماید (یعنی انرژی اتصاف ترکیبات حاصله منفی باشد).

از طرف دیگر ترکیبات گرماده همیشه نسبت به اجسام تشکیل‌دهنده دارای آنتروپی کمتری می‌باشند (مثلاً آنتروپی ذره‌ای آب در حالت مینا یعنی ۲۰ درجه سانتیگراد و فشار جو، مساوی ۴۵/۱۱ کالری است. در صورتی که آنتروپی ذره‌ای در

حالت مبنا برای  $H_2$ ،  $31/21$  و برای  $1/2O_2$  معادل  $24/5$  و جمعاً  $55/71$  کالری می‌باشد). علت امر واضح است. زیرا چون حرارت حاصل شده از ترکیب به خارج داده می‌شود.  $dQ < 0$  پس  $dS < 0$  می‌باشد، بنابراین  $S$  تنزل می‌نماید.

اما خود فعل و انفعال‌های گرماده چنانچه در درجات بالای حرارت و به صورت فعل و انفعال‌های تعادلی (دو طرفه متقابل) صورت گیرند، طبیعی است مادامی که حرارت ترکیب را از دست نداده‌اند به‌طور آدیاباتیک و با  $S$  ثابت خواهند بود. اما چون معمولاً این احتراق‌ها در درجات عادی حرارت و به‌طور یک طرفه (غیرمتقابل) انجام می‌شود، پس آنتروپی عمل در مجموع بالا می‌رود.

حال برگردیم به حیوانات خون گرم یا به قول خودمان ایزوترم:

۱- زندگی حیوان در محیطی سردتر از خود و دفع حرارتی که به خارج می‌نماید ( $dQ < 0$ ) موجب تنزل آنتروپی بدن او می‌شود. مثلاً انسان که در هر ساعت به‌طور متوسط ۱۰۰ کالری حرارت دفع می‌نماید و درجه حرارت بدنش ۳۷ درجه سانتیگراد است، از این بابت به اندازه:

$$\frac{100}{273 + 37} = 0.322$$

واحد آنتروپی از دست می‌دهد. یا به عبارت دیگر ۰/۳۲۲ واحد جوان می‌شود. اما متأسفانه تنها چیزی که آنتروپی را کم می‌کند همین یکی است. سایر اعمال آن را بالا می‌برند.

۲- عمل تغذیه و متمم آن تخلیه، چون به‌طور کلی سبب می‌شود که مواد معدنی مثل (NaCl) و مواد آلی نسبتاً ساده (نباتی یا حیوانی و ارگانسیم‌های ساده‌تر از انسان) وارد بدن شده، به‌جای آن مواد آلی ترکیب یافته‌ی مفصل‌تر از بدن خارج شود. و به‌طور کلی ترکیبات ساده دارای آنتروپی بیشتری از ترکیبات دفع‌الحرارت درجات بالا می‌باشند، در نتیجه این عمل، آنتروپی مابه‌التفاوت واردات و صادرات در بدن می‌ماند.

۳- عمل تنفس و سایر فعل و انفعال‌های داخلی، به‌طوری که در بالا گفته شد چون در درجات عادی حرارت به‌طور یک طرفه صورت می‌گیرد، موجب افزایش  $S$  می‌شود.

۴- فعالیت‌های مکانیکی بدن، بدون آنکه بخواهیم وارد کیفیت تحولات و فعل و انفعال‌های شیمیایی بسیار طویل عضلات و طرز تولید کار مکانیزم نسوج بشویم،

همین قدر می‌گوییم چون تولید و انتقال کار همیشه توأم با اصطکاک و اتلاف‌هایی می‌باشد که محصول آن حرارت است، این عمل نیز سبب بالابردن آنتروپی موجود می‌گردد.<sup>۱</sup>

۵- سایر فعالیت‌های بدن. عمل نمو و تکثیر سلول‌ها و رشد نسوج و اعضا و تولیدمثل چون توأم با تبدیل مواد آلی ساده به مواد آلی بسیار مفصل مانند پروتئین‌ها و غیره است ظاهراً باید گرماده و تنزل‌دهنده کهولت باشد اما چون به‌طور یک‌طرفه صورت می‌گیرد (هیچ وقت دیده نشده است جنین سیر قهقهه‌ها انجام دهد و بچه برگردد پدر و مادر شود) آن هم باز سبب افزایش S می‌شود.

فعالیت‌های فکری و پسیکولوژیک (روانی) را چنین تشخیص داده‌اند که موجب تغییر درجه حرارت بدن یا مغز و تولید حرارت‌های اضافی نمی‌گردند. حال یا در اثر دقت و لطافت فعالیت‌های عصبی حرارت‌های تولیدی از حدود اندازه‌گیری‌های ممکن کمتر می‌شود، یا اصلاً فعالیت‌های فکری و روانی همان‌طور که اسم آنها را روحی گذاشته‌اند خوراک مادی ندارند.

به‌طور خلاصه اگر اعمال ۲ و ۳ به‌طور غیرارتجاعی انجام نمی‌گرفت، عمل ۱ جبران آنها را می‌نمود و از این بابت آنتروپی بدن ثابت می‌ماند. ولی در شرایط و اوضاع طبیعی زندگی، در مجموع آنتروپی بدن دائماً سیر صعودی دارد و در این مورد نیز آنتروپی معرف سن سیستم و میزان پیری حیوان یا شخص می‌باشد. آنتروپی واحد یا آنتروپی نسبی بدن یعنی: خارج قسمت آنتروپی کل بر وزن انسان. البته برای نوزاد فوق‌العاده ضعیف است. چون نطفه مفصل‌ترین ترکیب آلی می‌باشد. ولی به‌زودی ترقی می‌نماید. هر قدر فعالیت نسبی موجود بیشتر باشد ترقی نسبی آنتروپی هم زیادتر خواهد بود. در دوران جنینی و بعد کودکی و جوانی که قدرت تکثیر سلول‌ها و رشد نسوج و فعالیت‌های خارجی فوق‌العاده زیاد می‌باشد، ترقی آنتروپی

۱. ماشین حرارتی بدن انسان به لحاظ ترمودینامیکی ماشین کم بهره‌ای است و به‌طوری که در بند ۵۵ جلد اول ترمودینامیک صنعتی تشریح شده، راندمان آن در موقع خواب یا بیکاری ۰٪، در مواقع راه رفتن عادی ۳/۳٪، و در شدیدترین فعالیت مکانیکی یعنی برای دوندگی و کارگر دست‌کار فقط ۶/۵٪ می‌باشد. مجانب راندمان در حوالی ۷٪ بوده مابه‌التفاوت ۱۰۰٪ تا ۷٪ تماماً به حرارت تبدیل می‌شود. اگرچه این حرارت به‌خارج ریخته می‌شود، ولی چون مابین بدن و محیط dT صفر نیست و تبادل به‌طور متقابل صورت نمی‌گیرد، S ترقی می‌کند. به‌علاوه این حرارت‌های زیادی که به‌خارج ریخته می‌شود کارهای تبدیل شده به حرارت و انرژی است که در داخل نسوج سبب افزایش S آنها گردیده است.

شدیدتر است و شاید بتوان مابین باقیمانده عمر شخص و ضریب زاویه مماس بر منحنی آنتروپی رابطه‌ای پیدا کرد.

گامت‌های تناسلی و نطفه، سلول‌هایی هستند که از توالی فعل و انفعال‌ها و یک سلسله تبدیل‌های طولانی مواد معدنی به مواد آلی ساده و بعد مواد آلی ساده به مواد مفصل‌تر و پروتئین و پروتوپلاسم و هسته و تقسیم و تحویل سلول‌ها حاصل می‌شوند. مثل اینکه عصاره جامع و ترکیب کاملی از تمام مواد بدن باشند، چون در هر یک از این ترکیبات گرماده آنتروپی پایین می‌آید، سلول نطفه دارای حداقل آنتروپی نسبی خواهد بود.

این نکته را هم بگوییم که بیولوژیست‌ها تجربه کرده و عقیده دارند که مرگ یک حیوان یا انسان تعطیلی است که در سازمان عمومی بدن و گردش کلی افعال حیاتی در نتیجه فساد بعضی قسمت‌های حساس یا گیر کردن بعضی جریان‌ها حادث می‌شود. و دستگاه هم‌آهنگی خود را از دست داده از کار می‌افتد. به طوری که اگر عضو معیوب را اصلاح نمایند یا گیر و اشکال را مرتفع سازند، بازگشت به زندگی امکان‌پذیر خواهد بود. این امر بارها به تجربه رسیده است. مرگ شخص مرگ عمومی بدن می‌باشد نه مرگ جزئی. یعنی قبل از آنکه فرد فرد اعضای بدن بمیرند، خود دستگاه و همکاری عمومی آنها می‌میرد. دقیقه‌ها و ساعت‌ها بعد از مرگ شخص یا حیوان دیده شده است که عضلات و نسوج داخلی قلب یا معده، کلیه حرکات و ترشحات خود را ادامه می‌دهند و به تدریج روبه خاموشی می‌روند. همچنین نگاهداری نسج‌های کامل یا سلول‌های جداشده از حیوانات زنده در محیط‌های مساعدی که حاوی مواد غذایی بوده و اینکه بتوانند به ترتیبی سموم و فضولات ترشح شده از سلول‌ها را دفع نمایند عمل رایجی شده است. از اینجا شاید بتوان نتیجه گرفت که زندگی سلول‌ها در داخل مایعات و محیط بدن چون بدون اختلاف درجه حرارت است، بدون ترقی S خواهد بود. و به طوری که در فصول آینده بحث خواهد شد شاید امکان عمر بینهایت برای آنها قابل قبول باشد.

#### ۴.۲- انرژی موثر<sup>۱</sup> یا انرژی مفید در حیوانات ایزوترم

حال که از انرژی مکتوم و از آنتروپی صحبت کردیم، چند کلمه هم از «انرژی مؤثر»

---

۱. انرژی مؤثر : Energie utilisable

(W) بگوئیم که جایش درست همین جا است. انرژی مؤثر یا انرژی مفید که به اعتبار مفاهیم و موارد استعمال مختلف، به آن اسامی متعدد داده‌اند و «تابع کار» (Work Function) نیز نامیده می‌شود، در شیمی ترمودینامیک اهمیت خاصی پیدا کرده راهنمای ذی‌قیمتی در تعیین جهت فعل و انفعال‌ها و تعادل‌ها و غیره می‌باشد.<sup>۱</sup> بنابراین در ترمودینامیک، حیات نمی‌تواند منشأ خدماتی نگردد. زیرا که فعالیت‌های حیاتی حیوانات خونگرم نیز مانند کلیه فعل و انفعال‌های شیمیایی تدریجی که در محیط آزاد صورت می‌گیرد یا به‌طور اتصالی (Continu) در کوره‌ها انجام می‌شود، ایزوترم بوده مشمول.

$$dk < -dW$$

می‌باشد و مسلماً مابین آن و قدرت رشد و عمر و امکانات حیاتی دیگر موجود زنده روابط نزدیکی برقرار می‌باشد.

در بند ۴.۱ دیدیم که آنتروپی نسبی حیوانات تابعی صعودی از سن آنها بوده دائماً و به‌طور متوسط روبه افزایش است. حال با توجه به اینکه انرژی درونی نسبی موجود در صورت ثابت بودن ترکیب عمومی بدن آن موجود ثابت می‌ماند و T نیز ثابت است، پس ترقی دائمی S سبب تنزل تدریجی و دائمی W می‌گردد. یعنی انرژی مؤثر نسبی یا انرژی مفید نسبی حیوان دائماً روبه تنزل بوده، پیوسته از قدرت فعالیت‌های خارجی و اعمال داخلی آن (تکثیر و رشد و تولید) کاسته می‌شود.

از این نظر W تا اندازه‌ای مسئله سن فیزیولوژیک (Age physiologique) را که دکتر آلکسیس کارل (Dr. Alexis Carrel) تعریف کرده است به یاد می‌آورد. دکتر کارل برای حیوانات و انسان علاوه بر سن زمانی تقویمی که یک امر خارجی

۱. انرژی مؤثر یا انرژی مفید یک سیستم  $(W = U - TS)$ ، تفاضل انرژی کلی داخلی سیستم (U) و انرژی غیرمفید سیستم (TS) می‌باشد. W آن مقدار از انرژی یا سرمایه سیستم را که قابل تبدیل به کار و قابل استفاده و اثر است نشان می‌دهد. عبارت ساده فوق از جمع عبارات دو اصل ترمودینامیک و حذف حرارت (Q) به دست آمده است. به‌طوری‌که دیده می‌شود هر قدر U بیشتر باشد W بیشتر و هر قدر آنتروپی سیستم بیشتر باشد W کمتر خواهد بود. کار تولیدی سیستم در تحویل‌های ایزوترم و ارتجاعی مساوی تنزل W می‌باشد و بالعکس:

$$dT = -dw = -d(U-TS)$$

ولی چنانچه سیستم به‌طور غیرارتجاعی تحول نماید، کار تولیدی آن کمتر از تنزل انرژی مؤثر خواهد بود  $(dk < -d(U-TS))$  در شیمی ترمودینامیک ثابت می‌کنند سیستمی که در حال تحول و فعل و انفعال است وقتی به‌حال تعادل و مرحله نهایی خود میرسد که W به حداقل ممکن برسد (در تحویل‌های ارتجاعی صفر شود و در غیرارتجاعی حداقل شود) - رجوع شود به فصل ۵ کتاب ترمودینامیک صنعتی یا بهتر از آن به کتاب: S.Glasstone-Thermodynamics for Chemists.

قراردادی می‌باشد، یک سن طبیعی مربوط به خود موجود نیز تعریف می‌کند. دکتر مرحوم مدت التیام زخم را که البته بستگی به سرعت تکثیر و تولید سلول‌های نسج‌دار و مدت آن در جوان‌ها کوتاه و در پیرها طولانی می‌باشد، شاخص سن واقعی یا سن فیزیولوژیک می‌گیرد. بدیهی است که این سن با سن تقویمی همراه است ولی منطبق نمی‌باشد. یک شخص ۳۰ ساله که کمتر فرسوده شده و نشو و نشاط خوبی داشته باشد، ممکن است سن فیزیولوژیک او از جوان ۲۵ ساله کمتر درآید. سلول‌های نسوج جنین یا کودک را وقتی در آبگوشت‌های مخصوص می‌گذارند مشاهده می‌شود سرعت رشد و تکثیر فوق‌العاده‌ای نشان می‌دهند. در جوان‌ها سرعت تکثیر ملایم و در پیرها بسیار خفیف می‌شود تا به جایی که اگر سرعت التیام زخم (Vitesse de cicatrisation) و قدرت تکثیر صفر شود ساعت مرگ طبیعی فرا رسیده است. بنابراین هیچ بعید نیست  $W$  با سرعت التیام زخم مترادف درآید و بتواند معرف باقیمانده‌ی عمر طبیعی باشد.

این مطلب نیز قابل مطالعه است که چه رابطه‌ای مابین عمر حیوانات مختلف از یک طرف و نسبت سطح بدن آنها به وزنشان و همچنین با درجه حرارت غریزی آنها از طرف دیگر وجود دارد. زیرا تبادل حرارت به تغییرات آنتروپی بسگی دارد. همچنین مابین تغذیه نسبی حیوانات (نسبت وزن غذای روزانه به وزن بدن) که معرف مقدار حرارت تولیدی است و عمر باید ارتباط معکوسی وجود داشته باشد.

#### ۴.۳- تغییرات تناوبی انرژی مؤثر ( $W$ )

اعمال ۱ تا ۵ که در بند ۴.۱ اشاره شد، اگر به موازات یکدیگر انجام می‌گردید، ترقی  $S$  و بنابراین تنزل  $W$  به‌طور هموار طی می‌شدند ولی به‌طوری که معلوم است تغذیه و تنفس و تخلیه و کار و خواب هر کدام دوره‌های تناوبی مخصوص به خود دارند. بنابراین ممکن است  $S$  و  $W$  سیری معکوس هم را طی نمایند و هریک از آنها نیز توابع دوری باشند.

اتفاقاً با توجه به مدار عنصری حیات موضوع واضح شده و نتایجی عاید خواهد شد. یک مدار عنصری ساده حیات را که مربوط به تغذیه و توأم با فعالیت جذب غذا باشد در نظر بگیرید. تنفس و دفع حرارت و دفع محصولات احتراق و فضولات تغذیه به‌خارج، آنتروپی بدن را کم می‌کند. پس  $W=U-TS$  رو به افزایش می‌گذارد. سوختن کربورهای بدن موجب مصرف شدن مواد و بروز کسری در حیوان شده

احتیاج به بدل مایتحلل پیدا می کند، لذا گرسنگی پدیدار می شود. به طوری که شاهد افزایش  $W$ ، بروز اشتها و حالت نشاط و میل به تحرکی خواهیم بود که در سیری به انسان دست نمی دهد. ولی با پایین رفتن معده محسوس و مؤثر می شود. در این موقع، هم مقتضی که احتیاج می باشد موجود است و هم وسیله یعنی  $W$ . اگر مانع مفقود باشد حیوان به جست و جو و تکاپوی طعمه برمی آید و ابراز فعالیت و انرژی می کند.  $W$  خوراک لازم برای این فعالیت ها را (اعم از بدنی، فکری و روحی) در اختیار شخص می گذارد.  $W$  البته از محل  $U$  و با ثابت ماندن تقریبی وزن بدن این کار را می کند. پس  $W$  که در نتیجه ی گرسنگی ترقی کرده بود در اثر فعالیت خارجی تنزل می نماید. این همان احساس خستگی و تحلیل قوا است. البته اگر شکار به چنگال نیاید، پس از تکاپویی چند، حیوان فرسوده و وامانده خواهد شد. ولی قرار و حساب کلی بر این است که طعمه فراهم شود. خدا روزی رسان است. تغذیه شروع می گردد، ورود مواد جدید و جذب آنها از یک طرف  $U$  را بالا می برد و از طرف دیگر ترکیبات و فعل و انفعال های درونی،  $S$  را ترقی می دهد. اما تفاضل طوری است که رفته رفته اشتها و تحرک کم شده،  $W$  صفر یا مینیموم می گردد<sup>۱</sup>. لذا حالت رضایت و تعادل یعنی سکون دست می دهد. در این حالت یک حلقه مدار مفرد یا عنصری زندگی بسته می شود.

پس  $W$  نه تنها معرف باقیمانده عمر بلکه می تواند شاخص عشق هم باشد. در هر حال مولد فعالیت و مصدر کار و آثار حیات می باشد و جا دارد نام «نیروی زندگی» روی آن بگذاریم<sup>۲</sup>.

۱. به طوری که می دانیم  $W$  در ترکیبات گرماده همیشه کمتر از  $W$  در مجموع اجسام تشکیل دهنده می باشد- جدول شماره ۱۸ جلد دوم ترمودینامیک صنعتی.

در مدت استراحت که عمل تنفس و تخلیه صورت گرفته، موجود فعالیتی انجام نمی دهد. به تدریج در نتیجه سوختن مواد بدن از انرژی درونی نسبی کاسته می شود و در اثر دفع حرارت به خارج آنتروپی نیز تنزل می نماید- ولی انرژی مؤثر که شاهد آن گرسنگی و اشتها (عشق به غذا) است ترقی می نماید. حیوان در طلب طعمه به فعالیت درمی آید، تنفس و تحلیل بدن شدید می شود. آنتروپی نیز در اثر بالا رفتن حرارت بدن کمتر تنزل می نماید (و شاید مختصری افزایش یابد). انرژی مؤثر در نتیجه ازدیاد گرسنگی باید زیاد شود ولی به واسطه ی خستگی تنزل پیدا می کند. در مرحله سوم در اثر تغذیه همه چیز به حال اول برمی گردد و مدتی تعادل و توقف دست می دهد.

۲. در اینجا مراد از نیرو همان اصطلاح متعارف و ادبی که حاکی از قدرت و فعالیت است می باشد نه به معنای مکانیک کلمه که قوه (Force) می باشد.

شکل ۳- منحنی تغییرات فرضی انرژی پتانسیل بدن و آنروپی و انرژی مؤثر

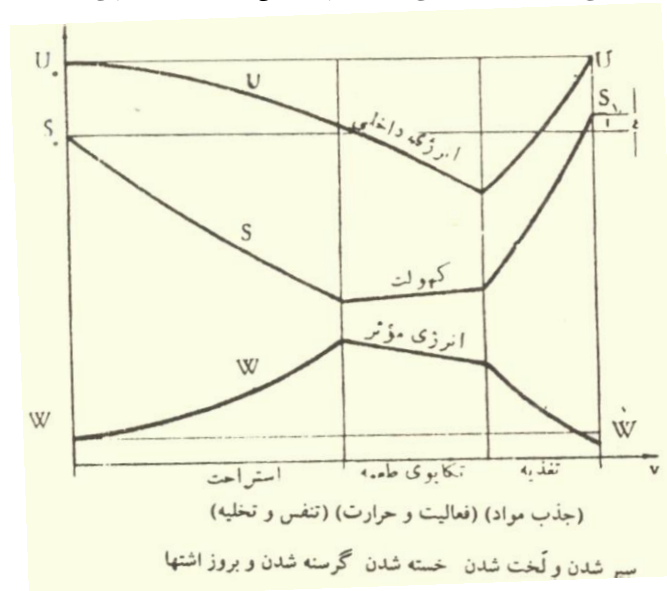

هر دفعه که مدار بسته می‌شود  $U$  به مقدار اولیه خود ممکن است برگردد. اما دانستیم که  $S$  در نتیجه ترقی دائمی طبیعی خود و تجمع تدریجی آنروپی از هر مدار به مدار بعد قدری بالا می‌رود. مثل خاصیت هیستریزس فنر و مغناطیس از هر مدار مختصری ته مانده ( $Z$ ) باقی می‌ماند. در آخر مدار به عوض آنکه  $W_1$  به مقدار اولیه خود  $W$  برسد  $W_1 = W_0 - T \Delta S$  می‌شود. و در هر بار اشتهای (و از همین قرار ذوق و عشق) شخص کم می‌شود.

#### ۴.۴- ناخوشی

ناخوشی حالت انحراف از اعتدال و انتظام صحیح دستگاه حیاتی یک موجود است و پرتگاهی به طرف مرگ می‌باشد. پس باید توأم با افزایش ناگهانی آنروپی و تنزل و تضعیف شدید انرژی مؤثر یا نیروی زندگی باشد. همین‌طور هم هست. ناخوشی یا ملازم با تب است که درجه حرارت بدن بالا رفته حکایت از تبادل و تولید زیاد حرارت می‌نماید و موجبات افزایش آنروپی فراهم می‌شود. یا ملازم با ضعف است که نتیجه تحلیل و تضعیف انرژی پتانسیل  $U$  است. در هر دو حال  $W = U - TS$  خیلی ضعیف می‌شود. شاهد آن نقصان و گاهی محو اشتها و ذوق و هرگونه حس احتیاج و عشق است. مخصوصاً در بچه‌ها این موضوع خیلی محسوس است. حرارت



داخلی کودکان زود و زیاد بالا می‌رود، زیرا که سطح بدنشان که واسط تبادل حرارت با خارج می‌باشد نسبت به اشخاص بزرگ بیشتر است. از طرف دیگر ذخایر درونی آنها کم است. بنابراین W از دو جهت سقوط ناگهانی می‌کند و بی‌میلی و بی‌ذوقی و کاهش رشد فوق‌العاده ظاهر می‌شود.

#### ۴.۵- انرژی مؤثر سلول‌های تناسلی

این نکته قابل مطالعه است که W در نطفه و در جنین چه وضعی دارد. اگر فعل و انفعال‌های حیاتی که سلول‌ها و مخصوصاً تشکیل سلول‌های تناسلی را ایجاد می‌نمایند گرماده باشد، W پروتئین کمتر از W مواد غذایی خواهد بود و W پروتوپلاسم و هسته سلول از پروتئین کمتر. ولی اگر گرماگیر و یا با حرارت ثابت باشد W رفته رفته ترقی می‌نماید و تبدیل ماده غیرزنده به زنده سبب افزایش W می‌گردد. جواب مسئله را از شیمی بیولوژیک باید خواست.

#### ۴.۶- تأثیر حافظه روی مدارهای زندگی

در حیوانات مدارهای مفرد زندگی به‌طور صریح و مشخص انجام می‌شود و مثل منحنی‌های نوک تیز، رئوس و اضلاع آن از هم تفکیک می‌باشد. تا گرسنه و محتاج نشود به تکاپو و فعالیت نمی‌افتد و وقتی به طعمه رسید به لانه رفته یا فرود آمده مشغول خوردن می‌شود. چیزی از طعمه را ذخیره نمی‌کند و تمام آن را تبدیل به U می‌نماید. بعد از آن ضلع نظیر ترقی W شروع می‌شود.

ولی انسان چون دارای حافظه است، حافظه و تجربه او را دعوت می‌کند تا قبل از گرسنه شدن (یا به‌طور کلی پیش از محتاج و عاشق شدن) به تدارک و طلب پردازد. وقتی لذت اشتها و وصال در حافظه او ذخیره شد، در حالت سیری و بی‌نیازی میل و فعالیت او صفر نمی‌شود. بعد که دسترسی به مایحتاج پیدا کرد برای روز مبادا مقداری ذخیره نموده تمام را تبدیل به انرژی درونی نمی‌کند. بنابراین اضلاع و رئوس منحنی مدارهای زندگی انسان مبهم (Flou) و پس و پیش در می‌آید (شکل ۴).

آن روابطی که در بالا به عنوان اصول و مبنا گفته شده ظاهراً مختل می‌شود. حتی حافظه فکر مآل‌اندیشی انسان را رفته‌رفته به ذخیره‌اندوزی خارج از احتیاج واداشته، خصیصه احتکار را که منشأ مدارهای جدید یا موجب توسعه مدارهای قدیمی است برمی‌انگیزاند و احتیاج جدیدی را فراهم می‌آورد.

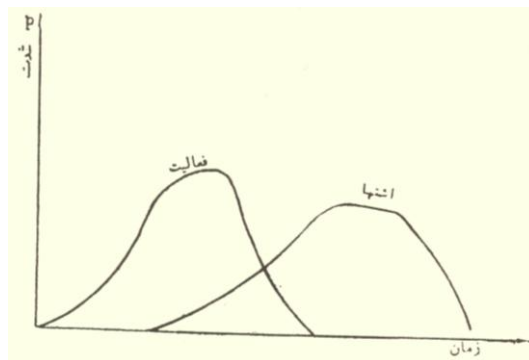

شکل (۴)

منحنی‌های فعالیت و اشتها که در اثر وجود حافظه در انسان ممکن است جدای از هم و دارای مساحت‌های مختلف باشند.

همین مسئله حافظه که موجب احتیاط و احتکار می‌شود و اختلالی که در مدارهای زندگی از آن حاصل می‌شود، به طوری که در فصل ۶ خواهیم دید منشأ تخصص و تجارت می‌گردد. همچنین تأخیری (decalage) که مابین Wهای نظیر احتیاجات مختلف انسان و فعالیت‌های مربوطه بروز می‌کند مسائل بی‌شمار اقتصادی را پیش می‌آورد.

#### ۴.۷- ارتباط و تقارن احتیاجات

قدیمی‌ترین و اساسی‌ترین و بلکه سرچشمه کلیه احتیاجات و مطلوب‌ها و عشق‌های انسان همان احتیاج به مواد غذایی می‌باشد. مواد غذایی در مراحل جنینی و کودکی تنها احتیاج و پایه ترکیب و وسیله تشکیل نسوج و اعضا و اعصاب می‌باشد. بعدها که به تدریج غریزه و احتیاجات و احساسات نوبه‌نو در شخص پدیدار می‌شود، چون پایه و مرکز و مصدر هریک از آنها یک عده نسوج و سلول‌ها یعنی ترکیبات می‌باشد که آنها هم در عمل تغذیه و متابولیسم عمومی بدن شرکت می‌نمایند. بنابراین به حسب ضعف و قوتی که در ضمن مدارهای تغذیه‌ای پیدا می‌نمایند، فعالیت اختصاصی و مدارهای حیاتی مربوط به آنها ناچار با مدار تغذیه ارتباط و تقارن پیدا می‌کند و هم‌آهنگ می‌شود. کلیه احتیاجات و طلب‌ها مانند چین‌های آکوردئون کم و بیش با هم بسته و باز می‌شوند.

وقتی گرسنگی شخص به حد افراط برسد ضعفی بر تمام پیکر مستولی شده عضلات کم زور می شود، غدد از ترشح می افتد و اعصاب سست می شوند. ادراکات و آرزوها نیز تعطیل گردیده شخص میلی و احتیاجی جز سد جوع حس نمی کند. به طوری که مخصوصاً در قحطی های ایام جنگ و در آزمایشگاه های آمریکا تجربه شده است گرسنگی و تنزل رژیم غذایی اول خنده و قهقهه را از بین می برد، بعد نشاط و شوق را و بالاخره عواطف و احساسات اخلاقی را ضعیف نموده، قیود اخلاقی را زایل و شخص را وادار به دزدی و امثال آن می نماید.

ولی وقتی گرسنگی ملایم باشد، همان زمان که یک اشتها و حالت مطبوع در انسان پیدا شده، انرژی مؤثر  $W = U - TS$  به لحاظ عمل تغذیه به حداکثر مقدار خود می رسد، سایر ادراکات و احتیاجات و عشق ها هم که مصادر آنها هم آهنگ با اعضای هاضمه می باشند، در حداکثر  $W$  خود قرار می گیرند. انسان در موقع گرسنگی ملایم دارای عواطف رقیق تر، هوش و حواس بیدارتر، فکر روشن تر و روان تر، ذوقیات لطیف و غیرت برانگیخته می باشد. شهوت جنسی و حالت غضبی نیز در این موقع حادث تر است و حالات روحی خیلی نورانی تر و حضور قلب بیشتر می باشد. این شعر راست است که:

اندرون از طعام خالی دار      تا در آن نور معرفت بینی

بعد از آنکه سیری فراهم شد، خصوصاً اگر به حد اشباع و از آن بدتر به تجاوز برسد، ضمن آنکه نیروی زندگی ( $W$ ) به لحاظ تغذیه صفر می شود، سایر احساسات و احتیاجات نیز تا مدتی خاموش می گردند. اگر احیاناً اثر و عملی در آنها ببینیم همان مسئله حافظه است که در بالا گفته شد.

عکس قضیه هم صحیح است. یعنی وقتی انسان در یکی از امیالش اعم از خوراک یا ذوقیات و کار و فکر و محبوب هایی که به آنها علاقه دارد یا در عقایدش دچار سرخوردگی می شود و به امر نامطبوع و وضع مأیوس کننده ای می رسد، بی میلی و اشمئزازی که از یک بابت در او پدیدار می شود، از جهات دیگر نیز دل او را می زند و مدتی او را از هر چیز بیزار می سازد.

بنابراین رژیم های غذایی و روزه گیری که در دستورهای بهداشتی و مذهبی وجود دارد صرف نظر از فواید بهداشتی و اجتماعی، وسیله بسیار مؤثری برای بیدار نگاه داشتن و رشد سایر فضایل بشری است.

#### ۴.۸- سنن شادابی

به طوری که گفتیم آنتروپی نسبی نطفه و جنین حداقل، و انرژی مؤثر نسبی آنها حداکثر است. به تدریج که سن پیش می‌رود، از همان قدم اول آنتروپی روبه افزایش و نیروی زندگی (W) رو به کاهش می‌گذارد و پیری از لحظه ولادت شروع می‌شود.<sup>۱</sup> ولی موضوع باعث مستور شدن این امر می‌گردد. اول دوره‌های تناوبی W (که در بند ۴.۱ گفته شد) و دیگر رشد یعنی تشکیل اعضای جدید و پیدایش احتیاجات و آرزوهای تازه. به طوری که در خارج شخص دو جریان متضاد مشاهده می‌شود. اول جریان بروز و توسعه عشق‌ها و جنب و جوشی که توأم با آن می‌باشد. این جریان با تشکیل اعضا و ترکیبات جدید شروع شده با نمو آن ترقی می‌نماید. دوم ترقی عمومی آنتروپی بدن و تنزل انرژی مؤثر کل. در نتیجه برای هر طلب و خصلت شخص یک زمان اشتعال و یک زمان خاموشی وجود داشته، منحنی تغییرات مربوطه در فاصله مابین اشتعال و خاموشی یک حداکثری را (حداکثر) نشان می‌دهد. حداکثر مزبور و بیشترین تظاهر آن خصلت، مقارن هر سن گردد، در آن سن خصلت مزبور نهایت

شکل ۵- منحنی عمر و سن شادابی

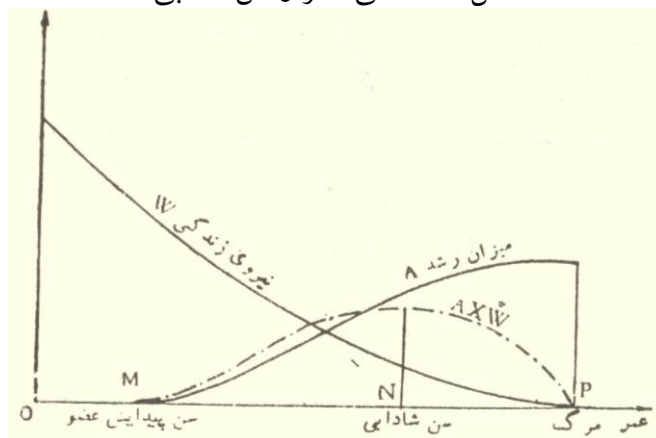

تعیین سن شادابی برای خصلتی که اعضای مربوطه به آن در سن M پدیدار شده به تدریج رشد می‌کند. تظاهر خارجی خصلت را می‌توان از حاصل ضرب میزان رشد اعضای صادر کننده در نیروی فعاله‌ی زندگی W به دست آورد.

شادابی خود را نشان می‌دهد. حال هر قدر پیدایش و تشکیل مراکز و ترکیبات صادرکننده خصلت مورد بحث زودتر رخ دهد، سن شادابی مربوط نیز جلوتر

۱. این مطلب قابل تأمل است که آیا ترقی S و تنزل W از ابتدای انعقاد نطفه شروع می‌شود یا از ولادت و ورود به محیطی که اختلاف درجه حرارت با حرارت بدن دارد.

خواهد بود. مثلاً میل به تحرک و دینامیسم بدنی که انعکاس تکثیر سلول‌ها و رشد اعضا می‌باشد، در نطفه و جنین از هر زمان دیگری بیشتر است. ولی در آن موقع اعضا و جوارحی که حرکات را بروز دهند و نیروهایی که بدن می‌تواند به ظهور برساند به تناسب خود بدن به قدری ضعیف است که در خارج نامحسوس است ولی در سنین ده دوازده سالگی که عضلات به قدر کافی توسعه یافته‌اند، منتهای شیطنت و جست و خیز مشهود می‌گردد و از این بابت طفل نابالغ در نهایت شادابی می‌باشد. برای فعالیت‌های غذایی نیز همین‌طور: از یک طرف وزن بدن و حجم معده در حال ترقی می‌باشد و از طرف دیگر سرعت رشد و بدل مایتحلل رو به کاهش بوده، برخورد این دو جریان نهایت شادابی خود و حداکثر پرخوری شخص را در حوالی ۲۰ سالگی قرار می‌دهد. غریزه جنسی در سن بلوغ مصادف با اتمام تشکیل غدد و شروع ترشحات می‌باشد. ولی چون اعضای تناسلی در حال رشد هستند، شادابی شهوانی مردها برحسب شرایط شخصی و خارجی به حوالی ۲۵ تا ۳۰ سالگی ماکول می‌شود. شادابی ذوقی و هنری مانند خصیصه آن به دنبال مراحل شهوانی آمده، لذا هنرمندان بزرگ شاهکارهای خود را در سنین ۳۰ تا ۴۰ سالگی بروز می‌دهند. شادابی جنگی و نظامی نیز در همین حدودها و شاید جلوتر باشد. چون از یک طرف تابع خصیصه شیطنت و تحرک است و از طرف دیگر با رشد احساسات و تدبیر و تجربه پیش می‌رود. شادابی علمی و فکری که مربوط به مراکز دماغی می‌باشد و تمرکز فکر و آرامش منظم در احساسات و رشد عقل و کسب معلومات و تجربیات را ایجاد می‌نماید نیز به حوالی ۴۰ تا ۵۰ سالگی کشیده می‌شود و متفکرین بزرگ در این سنین شاهکارهای خود را بیرون داده‌اند.

#### ۴.۹- نعمت خواب

خواب اجباری حیوانات و انسان در شب پدیده‌ای متمم فعالیت روزانه و لازمه بقا و رشد و بنابراین یکی دیگر از نعمت‌هایی است که بر طبق عادت، آدم قدر آن را نمی‌داند.

خواب یک مرگ خفیف است. وقتی خواب انسان را می‌رباید که نیروی زندگی (W) صفر شده یا به حداقل رسیده و آنتروپی به منتهی درجه رسیده باشد. زیرا عواملی که خواب را بر انسان مستولی می‌نماید در مرحله اول خستگی و فرسودگی است و در مرحله دوم پرشدن شکم. همچنین بعد از عمل مقاربت که شهوت اطفاء

شده باشد، خواب سنگین می‌شود. از طرف دیگر در حال گرسنگی و تشنگی و در صورت عدم تخلیه فضولات، خواب مشکل است. همچنین مادامی که انسان احتیاج و عشق و نگرانی‌هایی دارد، یعنی  $W$  مثبت و مؤثر است، خوابش نمی‌برد. مشغولیات (یعنی ادامه فعالیت‌ها که خود نشانه بقایای  $W$  است) از هر نوع که باشد مانع خواب است. خوشحالی زیاد و وجد و شعفی که حاکی از قرب وصال می‌باشد نیز جلوی خواب رفتن را می‌گیرد. خلاصه آنکه شخص باید از هر جهت (ولو به‌طور موقت) بی‌نیاز و بی‌خیال و بی‌کار باشد تا خوابش ببرد. وقتی به خواب رفت اگر صدایی و تکانی پیش آید که احتیاج به عمل و دفاع را برانگیزد خواب از سر می‌پرد.

بچه‌ها خیلی بیشتر از بزرگ‌ها می‌خوابند. برای اینکه در حال شدت رشد می‌باشند. و نسبت به جثه خود فعالیت و تولید آنروپی بیشتری می‌نمایند. ذخیره انرژی آنها هم به‌لحاظ جمله مثبت  $W$  کمتر است. زود به زود می‌خوابند و خوابشان خیلی سنگین می‌شود. هر قدر سن بیشتر و فعالیت و تغذیه کمتر می‌شود، خواب سبک‌تر و کوتاه‌تر می‌گردد. همچنین در ماه روزه که تغذیه و تحرک تخفیف پیدا می‌کند، خواب کم و بی‌مزه می‌شود.

این به لحاظ ارتباط خواب با نیروی زندگی  $W$ . اما به لحاظ آثار آن: حیوانی که ساعات متوالی روز در پس طعمه مبارزه‌ها و دوندگی‌ها کرده عضلاتش را فرسوده و معده‌اش را از غذا آکنده کرده است، با افول آفتاب و گسترده شدن پرده شب مجبور می‌شود هر جا که هست از رکاب فرود آید. آتش حرص او خواه ناخواه فرو می‌نشیند. طعمه و معشوق همه در تاریکی ناپدید می‌شوند. تاریکی رقیب‌ها و صیادان او را نیز به صلح اجباری و ترک میدان نبرد وامی‌دارد. کلیه حیوانات شمشیر و سپر را در غلاف کرده کنار بوته، در سوراخ زمین یا فراز درختی در امنیت قرار می‌گیرند. رسم انسان چنین است که در روز تلاش معاش می‌کند و محصول کسب را شب با زن و بچه می‌خورد. بعضی از حیوانات هم این عادت را دارند. غذا را در لانه نگاه می‌دارند یا در حفره‌های حواری مجاری هاضمه ذخیره کرده، وقتی به استراحتگاه رسیدند به نشخوار و هضم آن می‌پردازند. به این ترتیب پاسی که از شب گذشت وظایف حمله و دفاع و عاشقی و معشوقی و سایر فعالیت‌ها به کلی تعطیل می‌گردد. مقارن همین حال است که نیروی زندگی  $W$  نیز به حداقل خود رسیده است. از یک طرف در نتیجه اطفاء آتش‌های گرسنگی و تشنگی و

شهوت و از طرف دیگر بر اثر فرسودگی حاصل از مبارزه روزانه که توأم با کارهای مکانیکی فراوان و تمرکز حواس بوده آنتروپی تا بالاترین میزان بالا رفته و بدن کاملاً مسموم شده است. بیش از آن ادامه فعالیت و حیات میسر نیست. موجود نیاز فوق‌العاده به تجدید قوا و تخلیه آنتروپی‌های مسموم‌کننده دارد.

تاریکی شب هنوز ضخیم نشده موجود به خواب فرو می‌رود. فعالیت‌های ارادی تعطیل می‌شود، ولی فعالیت خفیف و منظم تنفس و دَوَرن دم و ترشحات هاضمه مانند حرکات ظریف چرخ دنده‌های ساعت بی‌صدا و بی‌خبر از دنیای خارج کار خود را دنبال می‌کنند. خیلی مرتب‌تر و منظم‌تر از روز. ضمناً در هوای خنک شب تبادل بدن با محیط و دفع حرارت یعنی تخفیف آنتروپی بهتر می‌شود...، خلاصه آنکه در چنین تاریکی و سکوت که سر و صداها و گرد و غبارهای روز و حشرات و میکرب‌ها یکی بعد از دیگری به زمین می‌نشینند، و در صحنه طبیعت بی‌جان یک عمل کلی تصفیه و تزکیه انجام می‌گیرد، در داخل موجودات جاندار نیز بدون آنکه خودشان ملتفت باشند تصفیه و تزکیه دیگری در کار است. در زیر پوشش بستر و در خفای تاریکی شب آنتروپی‌ها پرواز کرده نیروی حیات بر کالبد نیمه‌جان حیوان به تدریج دمیده می‌شود. در سپیده صبح که از افق، پیش‌آهنگان موب درخشان پادشاه خورشید به نظاره می‌آیند، طبیعت بی‌جان و طبیعت باجان، تر و تازه و با یک دنیا نشاط و صفا چشم باز می‌کنند و سر به آسمان با شکوه برداشته به زبان حال بانگ به تسبیح و تقدیس این دستگاه عظیم برمی‌دارند!... فقط بعضی افراد بی‌خبر و مغرور انسانی در این ساعات هنوز از دنده‌ای به دنده‌ی دیگر غلت زده با این همه نعمت و مراقبت خلقت چون نازپروردگان از خود راضی، گویی هنوز طلب کار می‌باشند.

دوش مرغی به صبح می‌نالید	عقل و صبرم ببرد و طاقت و هوش
یکی از دوستان مخلص را	مگر آواز من رسید به گوش
گفت باور نداشتم که تو را	بانگ مرغی چنین کند مدهوش
گفتم این شرط آدمیت نیست	مرغ تسبیح خوان و من خاموش!

پس از تسبیح صبحانه و تحقیق مختصری از اطراف لانه و تطبیق خود با شرایط جدید، هر پرنده و چرنده‌ای تحت هدایت و حرارت آفتاب به جنب و جوش مجدد و تکاپوی روزی برای جبران مواد ازدست‌رفته شب برمی‌آید. برنامه شب جبران انرژی‌های از دست رفته بود. برنامه روز جبران مواد تحلیل رفته می‌شود.

به این ترتیب روز و شب در تعقیب و تکمیل یکدیگر چون دو اسب سفید و سیاه چاپارخانه، منزل به منزل کالسکه حیات موجودات را در جاده عمر در سربالایی تکامل با تانی پیش می‌رانند. همان‌طور که اگر روز نبود روزی نبود، شب هم اگر نبود رمق و نیرو نبود.<sup>۱</sup>

توالی شب و روز مانند توالی مرگ و حیات از وسایل نیرومند طبیعت برای حفظ نسل و تکامل موجودات و مخصوصاً انسان می‌باشد.<sup>۲</sup>

پس خواب به هیچ‌وجه تعطیل طبیعت نیست، تجدید آنست. تدارک یک رستاخیز کوچک می‌باشد.

به‌طور خلاصه و همان‌طور که گفته شد این حرکت وضعی بیست و چهار ساعته زمین در آسمان بی‌انتهای که موجب توالی شب و روز می‌شود، امری بی‌اهمیت و تصادفی نیست که موجودات خود را با آن تطبیق داده به‌ناچار قبول خواب موقت را نموده باشند. چون ادامه حیات در پایان روز میسر نبود شب در آمد تا در روز نو، سر از نو و روزی از نو باشد. واقعه‌ای است اساسی. نعمتی است بسیار پرارزش. نشانه‌ای است مسلم از قدرت و رحمت آفرینش.<sup>۳</sup> و<sup>۱</sup>

۱. واقعاً همان‌طور که قرآن می‌فرماید اگر شب سردی می‌شد و همین‌طور انرژی مؤثر بالا می‌رفت و بعد ضعف و بی‌رمقی مستولی می‌شد و چشم‌ها جایی را نمی‌دید که طعمه‌ای و چاره‌ای بیاید، چه می‌شد؟! یا اگر روز سردی می‌شد و امنیت و استراحت اجباری برای حیوانات و تعطیل معاشی برای انسان در تکاپوی بلاانقطاع و افراط و فشار و تراحم‌های سرسام‌آور پیش نمی‌آمد چه می‌کردیم؟! ۲. آل عمران (۳) / ۲۷: «تُولِجُ اللَّيْلَ فِي النَّهَارِ وَتُولِجُ النَّهَارَ فِي اللَّيْلِ وَتُخْرِجُ الْحَيَّ مِنَ الْمَيِّتِ وَتُخْرِجُ الْمَيِّتَ مِنَ الْحَيِّ وَتَرْزُقُ مِنْ تَشَاءِ بَغَيْرِ حِسَابٍ.»

(با تغییر تدریجی فصول) شب را در روز می‌کشانی و روز را در شب و [موجود] زنده را از [ماده] بی‌جان پدید می‌آوری و [ماده] بی‌جان را از [موجود] زنده، [که تبادل دائمی مرگ و حیات به دست توست] و به هر که خواهی، بی‌دریغ روزی می‌بخشی.)  
 ۳. قصص (۲۸) / ۷۳: «وَمِنْ رَحْمَتِهِ جَعَلَ لَكُمُ اللَّيْلَ وَالنَّهَارَ لِتَسْكُنُوا فِيهِ وَلِتَبْتَغُوا مِنْ فَضْلِهِ وَلَعَلَّكُمْ تَشْكُرُونَ.»  
 (و از رحمت او این است که شب و روز را برای شما قرار داد تا در آن آرام بگیرید و از فضل او جست‌وجو و طلب نمائید و شاید از نعمت‌ها حسن بهره‌برداری کنید.)  
 روم (۳۰) / ۲۳: «وَمِنْ آيَاتِهِ مَنَامُكُمْ بِاللَّيْلِ وَالنَّهَارِ وَابْتِغَاؤُكُمْ مِنْ فَضْلِهِ إِنَّ فِي ذَلِكَ لَآيَاتٍ لِقَوْمٍ يُسْمِعُونَ.»  
 و از نشانه‌های او خواب شما در شب و روز و روزی طلبی شما است. حقا که در این امر برای مردمی که گوش شنوا داشته باشند نشانه‌ها و دلالتی است.)

اصولاً ردیف آیات ۱۷ تا ۲۷ سوره شریفه روم (۳۰) بسیار قابل تأمل می‌باشد. در آنجا پرده پرده از گردش شب و روز، تبدیل زندگی و مرگ، انشاء انسان از خاک و به راه افتادن خاک، علاقه و محبت خانوادگی، اختلاف سطح‌های مردم، خواب شب و تکاپوی روز و بیم و امید از ابر و باران، آیات و ←



→ اشاراتی رژه داده شده. بالاخره به قیام زمین و آسمان می‌رسد. چهار بار مسئله احیای بعد از مرگ و تجدید حیات یادآوری می‌شود و در آخر هر آیه استمداد از فکر و عقل و شنوایی بشر به میان می‌آید.

۱. در دعای صبح و شب حضرت سجاد(ع) این عبارات دیده می‌شود:

«يُولِجُ كُلَّ وَاحِدٍ مِنْهُمَا فِي صَاحِبِهِ، وَ يُوَلِّجُ صَاحِبَهُ فِيهِ، بِتَقْدِيرِ مَنْهُ لِلْعِبَادِ فِيمَا يَغْدُوهُمْ بِهِ، وَ يُنْشِئُهُمْ عَلَيْهِ. فَخَلَقَ لَهُمُ اللَّيْلَ لِيَسْكُنُوا فِيهِ مِنْ حَرَكَاتِ النَّعْبِ، وَ نَهَضَاتِ النَّصَبِ، وَ جَعَلَهُ لِبَاسًا لِيَلْبَسُوا مِنْ رَاحَتِهِ وَ مَنَامِهِ، فَيَكُونُ ذَلِكَ لَهُمْ جَمَامًا وَ قُوَّةً، وَ لِيَسْأَلُوا بِهِ لَدَّةً وَ شَهْوَةً. وَ خَلَقَ لَهُمُ النَّهَارَ مُبْصِرًا لِيَتَبَغَّوْا فِيهِ مِنْ فَضْلِهِ، وَ لِيَتَسَبَّبُوا إِلَى رِزْقِهِ، وَ يَسْرَحُوا فِي أَرْضِهِ، طَلَبًا لِمَا فِيهِ نَيْلُ الْعَاجِلِ مِنْ دُنْيَاهُمْ، وَ دَرَكُ الْآجِلِ فِي آخِرَاهُمْ. بِكُلِّ ذَلِكَ يُصْلِحُ شَأْنَهُمْ، وَ يَبْلُو أَعْبَارَهُمْ»

(... و آن دو را درون هم فروبرد و برون آورد. از یکی بکاهد و بر آن دیگری بیفزاید، و با آن مایه‌ی خورش و پرورش بندگان فراهم سازد. شب را برای بندگان بیافرید تا در آن از رفت و آمدهای رنج‌آور و جنبش‌های آزارنده بیاسایند، و آن را پوششی گردانید تا مردمان را وسیله‌ی آسایش و خواب شود و راحت و توان آورد، و به لذت دل‌آورد دست یابند. روز را بینایی بخش بشر آفرید تا، در آن هنگام پی جوی فضل الهی باشند و راه روزی جویند و در زمین او در پی سودگذرای این جهانی و نفع دیرپای آن جهان تکاپو کنند. تا با این امور، حال بندگان را سامان بخشد و آنان را بیازماید...)

(ترجمه به نقل از «صحیفه سجادیه»، ترجمه دکتر اسدالله مبشری، نشر نی، چاپ دوم.

(۱۳۸۱)

این کلمات با مطالب بالا به‌طور عجیبی قابل تطبیق و مؤید و مکمل آنها است.



## ۵

### مسئله مرگ

دیدید که زیست‌شناسان می‌گویند موجود زنده از لحظه انعقاد نطفه رو به مرگ سرازیر می‌شود. نیروی زندگی پا به پای آنتروپی و پیری خواب و بیدار می‌شود. گویی شب و روز، خواب و بیداری و مرگ و حیات، متضادهای متوالی هم‌پیمان و متوافقی هستند. شبیه به نر و ماده که متجانس ولی مکمل یکدیگرند. دو جفت آن را مرتب ما می‌بینیم ولی از مواجهه با جفت سوم فرار می‌کنیم. چون در روز روشن زندگی هستیم به شب تاریک مرگ نمی‌خواهیم فکر کنیم. آنقدر خود را از آن کنار می‌گیریم که نمی‌گوییم شب را نیز پایانی است و شاید صبح روشنی در پس آن از افق روزگار گردان بدمد! ...

در هر حال مطالعه مرگ مطالعه حیات است. مسلم به درد همین دنیا هم خواهد خورد. ولی مطمئن باشید در این فصل مرگ را نه به لحاظ مرگ بلکه به لحاظ حیات مطالعه خواهیم کرد.

\* \* \*

#### ۵.۱- نظری به حیوانات خون‌سرد و نباتات

حیوانات خون‌سرد درجه حرارت بدنشان درجه حرارت محیط است. از خود نمی‌توانند یک محیط داخلی مساعد مخصوص درست کنند. البته آنها هم در مدت‌های کوتاه ایزوترم و مشمول مقررات W خواهند بود. ولی در طول شبانه‌روز یا سال تغییر درجه

می دهند و خیلی دستخوش طبیعت و محیط خارج می باشند. مخصوصاً آنها که در هوا زندگی می کنند، تغییر فصول و حتی تغییر شب و روز در عملیات حیاتی و در طول زندگی شان عامل اصلی می باشد.

نباتات که اصلاً گرم و مخصوصاً فعالیت مکانیکی و تولید و تبادل حرارت نمی نمایند. لذا موضوع آنتروپی برای آنها در بین نمی آید.

پس قاعدتاً باید در هر دو دسته نسبت به حیوانات خون گرم و در صورت تساوی شرایط، عمر بلندتر و تغییرات رشد و نشاط کمتر باشد. عمر آنها را نیز به طور کلی شرایط داخلی تعیین ننماید، بلکه شرایط محیط خارج باشد که آنها را به خواب زمستانی یا مرگ ابدی بکشاند. در دریا که شرایط با افزایش عمق ثابت می شود، اگر ماهی طعمه ماهی خوار نشود «لَلْبِثِّ فِي بَطْنِهِ إِلَى يَوْمِ يُعْتُونَ»<sup>۱</sup> تحقق پیدا می کند. (در هر حال در ماهی ها آن چین و چروک و ضعف و اختلافی که مابین پیر و جوان حیوانات خشکی و انسان دیده می شود نمودار نیست). اگر آنتروپی ترقی نماید شاید به عمر ابدی هم برسیم.

در نباتات مثل اینکه مدار عنصری زندگی وجود نداشته باشد. نبات یک سره با ریشه، شیره غذایی از زمین می کشد (در حقیقت خاصیت اُسموز آن را بالا می فرستد) و با برگ عمل جذب کلروفیلی انجام می دهد. سیری و گرسنگی ندارد؛ طلب و تکاپویی هم ندارد. فعالیتی انجام نمی دهد. طبیعت یا محیط مایحتاج زندگی او را از نوک ریشه تا رأس ساقه تأمین می نماید. تا وقتی که پای ریشه خیس است و تا فصلی که آفتاب گرم بر او می تابد این کار را انجام می دهد. محیط که عوض شد آن هم تغییر رویه می دهد. اگر جلوی نبات را نگیرند (بهارهای طولانی یا مناطق استوایی مرطوب) مرتب ساقه بالا می کشد، به چپ و راست شاخه می فرستد و برگ می رویاند. پس برای آن به لحاظ ساختمان داخلی امکان خلود و ابدیت هست.

معدلاً در اینجا هم پدیده های دوری متناوب و مدارهای زندگی مشاهده می شود. اگر تغذیه و تخلیه و رشد نباتات بر مدار دوری نباشد، تولید مثل آنها از طریق دانه یک عمل دوری است. تا رشد کافی حاصل نشود گل نمی کند. گل مدت محدود و اجل معین دارد تا تخم شود. بعد تا سال آینده (اگر عمر دوباره داشته باشد) غنچه نمی کند. در صورتی که مرتب جوانه می زند. استثنائاً بعضی گیاه ها (مثل

۱. صافات (۳۷) / ۱۴۴: در شکم آن می ماند تا روزی که برانگیخته شوند.

نوعی از مو) هست که دو تا سه بار در سال گل می‌دهد و بعضی گل‌ها مثل شمعدانی همیشه بهاراند ولی قرار کلی بر سالی یک‌بار بارور شدن است.

در هر حال تکثیر و توسعه نباتات از طریق ریشه و ساقه به‌طور اتصالی است و امکان ادامه ابدی را نشان می‌دهد. ولی از طریق تخم (که وجه شباهت گیاه به حیوان می‌باشد) تناوبی دوری است. بوته‌های یک‌ساله که ریشه و ساقه آنها خاصیت روئیدن مجدد (زنده شدن) در بهار را از دست می‌دهند تماماً دانه‌بندی و تخم‌ریزی می‌کنند. برعکس این عمل در درخت‌های پر عمر که از طریق قلمه و پا جوش تکثیر می‌شود (مثل بید یا چنار- تبریزی) اغلب به صورت عمل زاید بی‌حاصلی که گاهی در مراحل اولیه نیز متوقف می‌شود درآمده ممکن است حذف هم بشود. به‌طوری‌که به‌نظر می‌آید خاصیت گل‌کردن و دانه‌دادن نباتات یک عمل احتیاطی خلقت در مقابل مرگ خارجی نباتات می‌باشد. در اینجا که اولاً امکان عمر زیاد هست و ثانیاً طرق دیگری برای تکثیر آنها وجود دارد عمل لقاح و تخم‌ریزی کلیت و شدت و سهولت حیوانات را ندارد.

اما مسئله پیر شدن نباتات و تغییرات آنروپی: شاید اگر شرایط خارجی مساعد و ثابت بماند گیاه (یا انواعی از گیاه‌ها) هیچ‌گاه پیر نشود. بدین صورت که آن ترقی آنروپی که در نتیجه تحویل‌ها و ترکیب مواد آلی نباتی از مواد معدنی حاصل می‌شود، یا احياناً از فتوسنتز خورشید که ضمن جذب کلروفیلی رخ می‌دهد، در شاخ و برگ‌های کهنه‌ی درخت بماند و با رشد و تعویض آنها تازه به تازه شود و خود درخت از بین نرود. اختلاف منظره‌ای که مقاطع درختان جنگلی دوران‌های قدیم با درختان فعلی نشان می‌دهند، شاید شاهده‌ی بر تخلیه کامل آنروپی و امکان عمر ابدی گیاهان باشد. (در مقطع درخت‌های دوران‌های یکنواخت و پر آب اعصار قدیم دواير متحدالمرکزی که حکایت از تناوب فصول نماید و حالت خشکیدگی و پوسیدگی ایجاد کند وجود نداشته است).

معذک در درخت‌ها و مخصوصاً بوته‌هایی که گل و دانه می‌دهند همراه با تغییرات مربوط به شکفتن گل و بستن دانه تغییراتی نیز عارض ساقه و برگ‌ها شده، از سبزی به سمت زردی و خشکی می‌روند. انگار همان‌طور که ابداع ازدواج عکس‌العمل طبیعت در مقابل امکان مرگ بوده است، بروز و عمل آلات تناسلی هم سبب پیری و مرگ می‌شود و این دو موضوع لازم و ملزوم یکدیگر می‌باشند. کما

اینکه در گیاهان پست که تولید مثل از طریق اسپر (Spore) است یا رشد اتصالی دارند، مرگ (مرگ داخلی) وجود ندارد.

با همهی این احوال و امتیازی که به نظر می آید نباتات به لحاظ دوری از مرگ نسبت به حیوانات دارند و نیز حیوانات خون سرد پُر عمر روی حیوانات کم عمر دارند، به طوری که لوکنت دونویی (Le conte du Noüy) در کتاب «سرنوشت بشر» (L'homme et sa destinee) می گوید پیدایش و اختراع مرگ در طبیعت یکی از وقایع بسیار مهم خلقت و افزار کار نیرومندی برای تکامل بوده است.<sup>۱</sup>

## ۵.۲- فرار از مرگ

به طوری که در بندهای ۳.۵ تا ۴.۵ دیدیم از لحظه اولی که موجود به وجود می آید قدم به جانب مرگ می گذارد. آنتروپی او رو به صعود، و انرژی مؤثرش رو به نزول می گذارد. هر مداری از مدارهای عنصری زندگی را می پیماید به دست خود کفه S را بالا و کفه W را پایین می برد!

معذک گفتیم که قرار طبیعت و هدف حیات و همچنین میل درونی شدید هر موجودی ادامه دادن و ابدی کردن حیات است.<sup>۲</sup>

۱. یک نکته معترضه ولی قابل تفکر اشاره ای است که در قرآن (و تورات) راجع به خروج آدم و حوا از بهشت و هبوط آنها به زمین برای زندگی در این دنیا شده می فرماید «قَبِلَتْ لَهُمَا سَوْآتُهُمَا» (طه/ ۲۰) / (۱۲۱) یعنی عورت و آلات تناسلی آنها ظاهر شد. مثل اینکه قبلاً ظاهر و عامل نبود و عمل ازدواج یا تولیدمثل از راه ازدواج نمی بایستی صورت گیرد، ولی در نتیجه گناهی که کرده و خطا و نقص خود را نشان دادند، لازم شد بیایند در زمین و زد و خورد بکنند، بزیاند و بمیرند، هدایت و تربیت شوند تا زبده های آنها لیاقت خلود در بهشت را پیدا کنند.

۲. اولین تعریف نسبتاً جامع و موجز که در زیست شناسی از حیات داده اند عبارت (۱۸۱۸) Bichat است که چنین می گوید: La Vie est l'ensemble des fonctions qui résistent à la mort (حیات مجموعه ای اعمالی است که علیه مرگ مقاومت می نمایند). در تعریف های دیگر که بعداً داده شده هر مؤلفی نظر خاصی به یکی از اعمال حیاتی داشته است. بعضی مانند (۱۸۲۳) Béclard حیات را یک مجموعه ای تشکیلاتی دانسته اند که موجب جذب و تحلیل غذا و دفع فضولات به خارج می شود. دیگران مانند (۱۹۰۶) W.Roux توجه به قدرت تنظیم خودکار (Auto regulation) دستگاه داشته اند. در فرمول کامل تر و جدیدی که Polonovski می دهد اشاره مجدد به میل به بقا می شود:

La vie est un ensemble d'activités physico - chimiques liés à un milieu approprié et régi par une tendance à caractère mnémonique à conserver et à perpétuer non seulement la forme statique, mais aussi la nature et l'enchaînement des variations dynamiques.

زندگی مجموعه ای از فعالیت های فیزیکی و شیمیایی می باشد، مرتبط با یک محیط مناسب و در تحت فرمان یک نوع میلی که جنبه حافظه ای دارد. کار آن اینست که نه تنها صورت را کد حیات را حفظ ←

این دو تضاد را چگونه می‌توان با یکدیگر تلفیق کرد؟ آیا باید کاری کرد که S ترقی ننماید؟ یعنی اصلاً عملی انجام ندهیم و مداری طی نکنیم تا انرژی بالا نرود و W خرج نشود؟ آیا چنین کاری ممکن است؟ البته در اینکه باید سعی کرد وضع دستگاه بدن و جریان سیال‌هایی که در این ماشین سیر می‌نمایند طوری باشد که تحویل‌ها به آدیاباتیک نزدیک شده و تا حدی که ممکن است ارتجاعی‌تر و بدون اختلال و اصطکاک و اتلاف باشد و ترقی آنتروپی به حداقل تخفیف یابد حرفی نیست. همان طور که در هر ماشینی با روغن کاری چرخ‌ها، تصفیه مواد اولیه، و جلوگیری از ورود ناخالصی‌ها، انتخاب مصالح مرغوب، تنظیم شرایط عمل و تحمیل برنامه‌های مشکل، کاری می‌کنند که راندمان حداکثر باشد (افزایش S حداقل). این همان عملی است که وظیفه بهداشت و تربیت می‌باشد (به لحاظ فیزیکی - فیزیولوژیک و پسیکولوژیک) و البته خیلی مفصلتر و غامض‌تر از چیزهایی است که ما درباره‌ی ماشین‌ها می‌دانیم و می‌کنیم.

اما به طوری که می‌دانیم تمام مراقبت‌های بهداشتی و دقت‌های ورزشی و طبی و روحی جلوی مرگ را نمی‌گیرند. مرگ‌های پیش‌رس (Precoce) و همچنین ضعف‌های زندگی که موجب تخفیف و تعطیل فعالیت‌های حیاتی می‌شود، W را کم می‌کند و متوسط عمر اجتماع را بالا می‌برد ولی حداکثر عمر را تغییر نمی‌دهد. بشر به این درجه قانع نیست. می‌خواهد خوب و سرشار زندگی کند، زیاد هم زندگی کند. دیدیم که نظر علمای زیست‌شناسی هم بنابر آنچه از کیفیت و ترتیبات حیات موجودات زنده استخراج کرده‌اند همین است. مثل اینکه طبیعت در طریق بیراهه و برخلاف هدف اصلی خود ما را حرکت می‌دهد.

→ کند، بلکه ترتیب و توالی تغییرات دینامیکی و تکاپوی آن را نیز تأمین نماید). (Rouviere ۱۹۴۷) در تعریف خود استقلال حیات و سلسله ارتباط اسلاف و اخلاف را هم که مطلبی اساسی می‌باشد وارد می‌سازد:

La vie est un état dynamique continu des ascendants aux descendants qui ne provient que de lui - même, appartenant en propre à l'être qui en est lui - même le régulateur, caractérisée par la coordination des divers activités cellulaires et qui , impérieusement incite l'être à perpétuer la vie.

(زندگی یک حالت متحرکی است، اتصالی از اسلاف به اخلاف، که منبعث و تولید نمی‌شود مگر از خود، و اختصاصاً به همان موجود که تنظیم‌کننده آنست تعلق دارد. صفت مشخصه آن همکاری و هم‌آهنگی فعالیت‌های مختلف سلولی می‌باشد که شدیداً موجود را به طرف ابدی ساختن حیات میراند.) (نقل از کتاب Rouvière-finalité dans la vie)

البته فرق تحقیقات جدید از قرن ۱۷ به بعد با سبک قدیم این است که هیچ وقت استنباط‌های خودمان و اصولی را که با فلسفه و منطق پیش خود می‌بافیم اساس قرار ندهیم. بلکه طبیعت واقع و حقیقت خارج را استاد قرار دهیم. بنابراین در این مورد هم باید گفت طبیعت (یا خلقت) بیراهه نمی‌رود. آنچه واقع می‌شود صحیح است و حق و خوب می‌باشد (الْخَيْرُ فِي مَا وَقَع). سعی کنیم معمول و منظور طبیعت را درک کنیم.

از این بحث کم و بیش فلسفی برگردیم به بحث ترمودینامیکی خودمان. بینیم آیا با دست روی دست گذاشتن، یعنی ساکن ماندن و مدار زندگی را طی نکردن S و W زیاد و کم نمی‌شوند؟ و بعد نتیجه و حاصل هر مداری آیا فقط ترقی S و تنزل W است؟

### ۳.۵- استقبال از مرگ

اولاً موجود نمی‌تواند مدار را طی نکند. روی هوس و عبث نیست که عقاب به پرواز درمی‌آید. پلنگ نر با پلنگ دیگر درمی‌افتد و... انسان متمدن از صبح تا غروب در تلاش و تکاپوی مادی و معنوی خود را خسته می‌کند. طبیعت و قرار خلقت است که او را چنین می‌راند.<sup>۱</sup> اگر نجنبد گرسنگی پدرش را درمی‌آورد. چون اگر طلب شکار امر ظاهراً ارادی باشد ولی عمل تنفس اجباری است. تنفس مرتباً مواد بدن را دود هوا می‌کند. اگر S را تنزل می‌دهد، W را هم کم می‌کند. رمق موجود زنده را می‌گیرد. از این راه زودتر به گودال مرگ سرازیر خواهد شد. طبیعت او را وادار می‌کند بجنبد و راضی به افزایش S شده در عوض U و W را از زوال کلی نجات دهد.

سایر احتیاجات هم که هدف و موجب مدارهای دیگر زندگی می‌باشند همینطور است. هر کدام یک محرک درونی دارند و اگر اجابت نشوند آثار و مضاری بر آنها مترتب خواهد شد که از طریق دیگر، قوای حیاتی موجود را رو به زوال خواهند کشاند و یا اختلال‌هایی در دستگاه موجود فراهم می‌آورند که راندمان مدارها ضایع می‌شود. مانند خودداری از ازدواج و یا جلوگیری از زایمان که موجب امراض و مشکلات مزاجی و روحی زیاد می‌شود.

۱. مؤمنون (۲۳) / ۱۱۵: «أَفَحَسِبْتُمْ أَنَّمَا خَلَقْنَاكُمْ عَبَثًا» (آیا خیال کردید که ما شما را بی‌هوده آفریدیم؟ ...)



این محرک‌ها را که به اسامی مختلف احتیاج، طلب، عشق و غیره بیان کردیم، نباید به نظر اجباری و منفعل یا از جنبه منفی نگاه کرد. پیش از آنکه گرسنگی تلخی خود را نشان دهد، اشتها و اشتعالی در شخص ظاهر می‌سازد که بسیار مطبوع و مشوق به حرکت و تکاپو می‌باشد. غریزه جنسی که جای خود دارد. حال اگر این شهوت‌ها در جهت غیرطبیعی و خلاف اعمال شود و نتایج شوم به بار آورد، مطلبی است جدا. کسانی هم که دنبال مطلوب‌های پسیکولوژیک (شهوت - شهرت - قدرت - جاه - عدالت - علم - حقیقت - هنر - خدمت و غیره) می‌روند آنها هم با میل و رغبت تمام راه می‌افتند. از این حیث برای کسی جای گله باقی نمی‌ماند. اصلاً زندگی یعنی همین. فعالیت به اطوار و طرق مختلف.

پس باید این فکر را که با صرفه‌جویی نمودن از کار و جلوگیری کردن از مدار، عمرمان را بیشتر کنیم از سر به دور بیندازیم. جمادات که انرژی‌ها را به طور راکد در درون خود مخفی کرده‌اند عمرشان از هر حیوان و انسان بیشتر است.

طبیعت در عین آنکه برای ما بقا و حیات را می‌خواهد بی‌کاری و خاموشی را نمی‌پسندد. خودداری و حسّت را دوست ندارد. حس صیانت نفس تنها حس خواسته طبیعت و تنها دستورالعمل حیات نمی‌باشد. چنین نیست که طبیعت مرگ را نخواهد و یا در مرحله پایین‌تر از مرگ، مصرف و انفاق را نپسندد.

در اینجا می‌رویم به جواب سؤال دوم. یعنی اینکه حاصل هر مداری از مدارهای زندگی علاوه بر ترقی S و تنزل W چیست؟ این جواب قبلاً هم در بند ۳.۲ داده شده بود. حال به تفصیل بیشتری می‌پردازیم.

#### ۵.۴- مکتسبات

به طوری که گفته شد پیمودن هر مدار یعنی ارتباط و اتصال پیدا کردن موجود با مطلوب یا با معشوق خود. فعالیت و تکاپو آنقدر ادامه پیدا می‌کند تا وصال فراهم شود. البته وقتی دو موجود با هم جمع و ترکیب شدند اگرچه مدار عمل منتهی به رکود و رخوت می‌گردد، لیکن اصل اول ترمودینامیک به ما اجازه نمی‌دهد بگوییم «نه خانی آمد و نه خانی رفت». یا مداری بسته شد و همه چیز به حال اول برگشت. خیر. از ترکیب موجود با معشوق خود حتماً شیئی جدید پدیدار شده است. موجود اگر W از دست داده، در عوض یک چیز تازه‌ای به دست آورده، «اکتسابی» کرده است. این اکتساب ممکن است مادی و فیزیکی باشد (مثل مواد غذایی) یا فیزیولوژیک

باشد (مانند تشکیلات نسوج و ترشحات و اعضاء و افراد جدید) و یا پسیکولوژیک باشد (تأثیر روی سلسله‌ی اعصاب و اخلاق و ملکات و غیره که بالاخره آن هم یک نوع تغییری در محلی از بدن انسان و تکمیلی در جهت خوب یا بد می‌باشد).

در مورد مطلوب‌های مادی قضیه کاملاً روشن و بدیهی است. غذایی که وارد بدن می‌شود، یا منی نر که در رحم ماده می‌ریزد، ترکیبات حاصله از آنها محسوس می‌باشد. در مورد مطلوب‌های غیرمادی هم باز از نظر مادی آثار آن با کمی دقت محسوس می‌شود. مثلاً کسی که عشق مال دارد و عقب مال می‌رود هر دفعه که به مطلوب خود می‌رسد نه تنها در خارج خود یک شیئی مادی محسوس کسب کرده است، بلکه حالت رضایتی که در او فراهم می‌شود و اتصالی که به مال پیدا می‌کند بر روحیه‌اش تأثیر دارد. اگر به منفعت نمی‌رسد اخلاق و اعمال دیگری ابراز می‌کرد. منتهی این اثر چون مربوط به اعصاب و حالات پسیکولوژیک می‌باشد شاید در یک مرتبه و دومرتبه به چشم ما ظاهر نشود، ولی به طوری که دیده‌ایم اشخاص نزول‌خوار به تدریج خلقیات و ملکاتشان عوض شده حریص و لئیم و بی‌عاطفه و ترسو و صاحب صفات دیگری می‌شوند. حتی در صورت و دست و روش آنها نیز تغییرات محسوسی ظاهر می‌گردد. از همین راه است که قیافه‌شناسان و روان‌شناسان باطن اشخاص را از ظاهر آنها تشخیص می‌دهند. همین‌طور کسی که تحت تحریک غضب یا حسادت باشد وقتی به مطلوب می‌رسد با حالت قبلی فرق می‌کند. رباخوار رفته‌رفته رباخوارتر و پول‌دوست‌تر می‌شود، آدم سفاک خون‌خوارتر و قسی‌القلب‌تر می‌گردد و حسود، حسودتر. محبت‌ورزیدن نیز شخص را دفعه به دفعه مهربان‌تر و رقیق‌القلب‌تر می‌کند.

این اثر اول و مکتسبات یا تولیدات نوع اول است که وصال یا ترکیب با معشوق، در شخص یا در خارج شخص ایجاد می‌نماید.

اثر دوم که حکم محصول فرعی و دست دوم (Sous - produit) را دارد، نتیجه غیرمستقیم فعلیتی می‌باشد که موجود برای درک مقصود ابراز می‌دارد. همان‌طور که ورزش عضلات را قوت و رشد می‌دهد، هر حرکت و عملی (خواه بدنی، خواه فکری، خواه روحی) عضو مربوط را به کار واداشته مجهزتر و کامل‌تر می‌نماید. حتی بنابر قانون کلی تبدل و تکامل ممکن است اعضای جدیدی بسازد و از ذخایر

بینهایت ولی مکتوم طبیعت مکتسباتی به فراخور احتیاج و به تناسب مساعی خود استخراج نماید. این همان است که رشد نامیده می‌شود.

اثر سوم که کمتر محسوس است ولی اهمیت کمتر نداشته و شاید هدف اساسی‌تر جریان عمومی حیات در آن باشد، این است که بسته شدن مدار و وصالی که به معشوق یا مطلوب دست می‌دهد به سیری و رضایت مطلق ختم نشده با ایجاد ترکیب و تغییر جدید، اگر دردی دوا می‌شود درد دیگری پیش می‌آید. نقیصه و احتیاج تازه‌ای در موجود پدیدار می‌شود که او را برای گام نهادن و گرفتار شدن در مدار تازه‌ای به پیش می‌راند و به این ترتیب سلسله لایتناهی حلقه‌های حیات را از عملی به عمل دیگر فرد، و از نسلی به نسل دیگر می‌پیماید. در بند ۲.۲ به این مراتب در طول عمل شخص از حالت جنینی تا پیری توجه کردیم. نظیر آن در مدت بسیار کوتاه‌تری در طی مکتسبات شخص نیز دیده می‌شود.

انسان تا گرسنه است فقط رنج گرسنگی را می‌فهمد و طلب غذا می‌کند. شکمش که سیر شد تشنگی بر او چیره می‌شود. نان و آب که تأمین شد و تخلیه که به عمل آمد برای استراحت عقب جای امن می‌رود. آن وقت در بستر راحت با غذای هضم شده خواب‌های هوس‌انگیز می‌بیند. شهوت غریزی حیوانی که یک دفعه اطفاء شد توقع زیبایی و طنازی از طرف می‌نماید. دیگر مثل حیوانات قانع به صرف صفت ماده بودن و یک عمل کوتاه سالیانه نمی‌شود. بعد این زیبایی را نه تنها از زن بلکه از در و دیوار خانه و شهر می‌خواهد. سلیقه و ذوق، لطیف و پرتوقع شده سایر اعضای او از قبیل چشم و گوش و دماغ عقب اشکال و اصوات و اشیاء موزون و ملایم می‌روند. رسیدن به این مطلوب‌ها تحصیل قدرت را ایجاب می‌نماید. نفس قدرت برای او مطلوب و معشوق ثانوی می‌شود. همین‌طور مال، علم، تدبیر، سیاست و غیره... البته از جهت اخلاق خوب هم می‌توان مراحل و مدارج پیاپی را ذکر کرد.

خلاصه آنکه زندگی با تمام تفصیل و دقایق و وسایل خود موجود را با برانگیختن اشتهاها و عشق‌هایی و ادار می‌کند در طلب و تکاپو بوده، دائماً تولیداتی در خارج و مخصوصاً مکتسباتی در داخل بنماید. مکتسباتی که باعث تغییر و رشد تکاملی فرد و نوع می‌شود<sup>۱</sup>.

۱. کلمه اکتساب که در اینجا به‌طور خیلی طبیعی پیش آمده است و مترادف و معرف همان صفات مکتسبه مصطلح علوم طبیعی (Caracteres acquises) می‌باشد آن را از تعییرات قرآن اقتباس کرده‌ایم. ←

→ قرآن نیز حاصل زندگی را از یک طرف و ذخیره و سرمایه آخرت را از طرف دیگر چیزی جز اکتساب نمی‌داند

«كُلُّ امْرِيٍّ بِمَا كَسَبَ رَهِينٌ» (طور (۵۲) / ۲۱)

(... هر کس در گرو چیزی است که کسب نموده است.)

«لَهَا مَا كَسَبَتْ وَعَلَيْهَا مَا اكْتَسَبَتْ» (بقره (۲) / ۲۸۶)

(... به سود شخص آن چیزی است که کسب کرده و به زیان او نیز آن چیزی است که کسب نموده است.)

«لِّلرِّجَالِ نَصِيبٌ مِّمَّا اكْتَسَبُوا وَلِلنِّسَاءِ نَصِيبٌ مِّمَّا اكْتَسَبْنَ» (نساء (۴) / ۳۲)

(... بهره مردان و بهره زنان از آن چیزی است که کسب نموده‌اند...)

«تِلْكَ اُمَّةٌ قَدْ خَلَتْ لَهَا مَا كَسَبَتْ وَلكُمْ مَّا كَسَبْتُمْ» (بقره (۲) / ۱۳۴)

(این امت و قومی بود که در گذشت برای او است آنچه کسب کرده و به زیان او است آنچه کسب نموده است...)

«جَزَاءٌ بِمَا كَانُوا يَعْمَلُونَ» (توبه (۹) / ۸۲)

(... به پاداش آنچه کسب کرده بودند.)

«فَاخَذْنَاهُمْ بِمَا كَانُوا يَكْسِبُونَ» (اعراف (۷) / ۹۶)

(... آنها را گرفتار نتایج آنچه کسب کرده بودند نمودیم.)

«وَوُفِّيَتْ كُلُّ نَفْسٍ مَّا كَسَبَتْ وَهُمْ لَا يُظْلَمُونَ» (آل عمران (۳) / ۲۵)

(... و به هر شخصی بدون زیاده و نقصان آنچه کسب کرده است تماماً ادا شود.)

«وَلْيُنْجَزِ كُلُّ نَفْسٍ بِمَا كَسَبَتْ وَهُمْ لَا يُظْلَمُونَ» (جاثیه (۴۵) / ۲۲)

(... و به هر نفس پاداش به حسب آنچه کسب کرده است بدون کم و زیاد داده شود.)

در آیه جامعی قرآن تمام عالم و دستگاه خلقت را در مسئله اکتساب خلاصه کرده، قوانین تبدیل و تکامل را در بر گرفته می‌فرماید:

«وَخَلَقَ اللهُ السَّمَاوَاتِ وَالْأَرْضَ بِالْحَقِّ وَلِيُنْجِزِيَ كُلُّ نَفْسٍ بِمَا كَسَبَتْ وَهُمْ لَا يُظْلَمُونَ»

(جاثیه (۴۵) / ۲۲)

(آسمان‌ها و زمین را خداوند از روی حق (و قرار و نظم) خلق کرد، به طوری که هر نفسی حاصل و نتیجه آنچه را که کسب می‌کند برد و به آنها کمتر و بیشتر داده نخواهد شد.)

دستگاه خلقت و حیات طوری تنظیم شده است که هر موجودی تنها از راه اکتساب شخصی به مقام و مرتبه‌ای (اعم از خوب یا بد) که استحقاق دارد برسد. آن وقت در آیات مکرر و متنوع دیگری وسیله این اکتساب را هم معین فرموده است. این وسیله عمل و کار می‌باشد:

«جَزَاءٌ بِمَا كَانُوا يَعْمَلُونَ» (سجده (۳۲) / ۱۸)

(... پاداش به آنچه عمل کرده‌اند)

←

اثر اول در نتیجه خواستن‌ها و ورزشی است که روی اراده و مراکز ذوقی و عشقی شخص اجرا می‌شود و نوع خواهش‌ها و احساسات و عشق انسان را تربیت می‌نماید. محل آن به اصطلاح متعارف دل شخص می‌باشد. اثر دوم روی کلیه اعضاء و جوارحی جای‌گزین می‌شود که مأمور وصول عاشق به مطلوب و معشوق بوده و عامل فعالیت می‌باشند. اثر سوم که نتیجه آثار اول و دوم و ناگزیر از هر دو است «ثمره‌ای» می‌باشد که عاید شخصیت و مزید بر دارایی ذاتی شخص می‌گردد. وجود او را در مجموع از مرتبه‌ای به مرتبه بالاتر (یا پائین‌تر) سوق می‌دهد. اینها سه رأس مدارهای زندگی است: «هدف، عمل و اکتساب».

هر قدر هدف عالی‌تر و دورتر باشد دامنه مدار وسیع‌تر است. یعنی میزان کوشش (عمل) و پایداری در برابر مشکلات و محرومیت‌های وابسته به آن (صبر) و دقت‌هایی

→ «لَيْسَ لِلْإِنْسَانِ إِلَّا مَا سَعَى.» (نجم ۵۳ / ۳۹)  
(... نیست برای انسان، جز آنچه کوشش کرده است)

«وَلَا تُجْزَوْنَ إِلَّا مَا كُنتُمْ تَعْمَلُونَ.» (یس ۳۶ / ۵۴)  
(... و پاداش داده نمی‌شوید مگر به آنچه عمل کرده‌اید.)

«فَنِعْمَ أَجْرُ الْعَامِلِينَ.» (زمر ۳۹ / ۷۴)  
(... پس چه نیکو است مزد مردان کار)

«إِنَّ هَذَا الْقُرْآنَ يَهْدِي لِلَّتِي هِيَ أَقْوَمُ وَيُبَشِّرُ الْمُؤْمِنِينَ الَّذِينَ يَعْمَلُونَ الصَّالِحَاتِ أَنَّ لَهُمْ أَجْرًا كَبِيرًا.» (اسراء ۱۷ / ۹)  
(بدانید که این قرآن به آن راهی که مستقرتر است راهنمایی می‌کند و به مؤمنین، به آن مؤمنینی که کارهای شایسته می‌نمایند، مژده پاداش‌های نیکو می‌دهد.)

«يَوْمَ تَجِدُ كُلُّ نَفْسٍ مَّا عَمِلَتْ» (آل عمران ۳ / ۳۰)  
(روزی که هر کس آنچه عمل کرده است می‌یابد...)

مخصوصاً در چند آیه است که سراسر حرکات زندگی از ولادت تا مرگ و اشیایی که در دنیا خلق شده است را به عنوان پیرایه‌ها و بهانه‌هایی برای عمل برانگیختن مخلوق در یک مسابقه فعالیت وصف می‌فرماید:

«الَّذِي خَلَقَ الْمَوْتَ وَالْحَيَاةَ لِيَبْلُوَكُمْ أَيُّكُمْ أَحْسَنُ عَمَلًا.» (ملک ۶۷ / ۲)

«إِنَّا جَعَلْنَا مَا عَلَى الْأَرْضِ زِينَةً لِّهَا لِيَبْلُوَهُمْ أَيُّهُمْ أَحْسَنُ عَمَلًا.»  
«وَأِنَّا لَجَاعِلُونَ مَا عَلَيْهَا صَعِيدًا جُرُزًا.» (کهف ۱۸ / ۷ و ۸)

آن سه رأس اصلی مدارهای زندگی به‌طور مشخص در این آیات دیده می‌شود: هدف معشوق و ایمان، فعالیت و عمل، مکتسبات.

که باید در خودداری از انحراف و سستی به عمل آید (تقوا) بیشتر خواهد بود. به همان میزان مکتسبات به دست آمده محکم تر و ارزنده تر می شود.

مکتسبات حاصله از مدار روی خود مدارهای زندگی و روی مقادیر حداکثر  $U$  و  $S$  تأثیر دارند. نظر به اینکه هر مکتسب جدید احتیاج تازه‌ای به همراه می آورد، رفته رفته  $U$  (به لحاظ مقدار یا به لحاظ تعداد و نوع) اضافه می شود. به طوری که  $W$  از یک طرف دارای تغییرات تناوبی بوده، هر بار پس از آنکه  $T.S$  به حداکثر رسید یعنی  $(T.S = U)$  شد،  $W$  صفر می شود، و از طرف دیگر مادامی که موجود در حال رشد و تحصیل مکتسبات جدید می باشد،  $W$  یک تغییر و ترقی دائمی نشان می دهد و از هر مدار به مدار دیگر بر مقدار متوسط آن و بر مقدار متوسط  $S$  افزوده می شود.

### ۵.۵- مکتسبات غریزی و مکتسبات ارادی

با توجه به مسئله وراثت معلوم می شود وجود یک شخص و صفات و امتیازاتی که شخصیت او را تشکیل می دهد، مجموعه‌ای از مکتسبات می باشد. اعم از آنچه پدر و مادر و اجداد و انواع ماقبل در طول میلیاردها سال کسب کرده‌اند و آنچه خود در دوران زندگی بنا به تأثیرات محیط و تبدلات با آن یا روی اراده و اعمال خود کسب می نماید.

وقتی نوبت به تولیدمثل و میراث می رسد، بعضی از این مکتسبات از طریق ارث به نسل بعد منتقل می شوند و بعضی نمی شوند و مخصوص فرد می مانند. آنچه به ارث منتقل می شود مکتسبات غریزی و اجباری خواهد بود که زمینه عضوی دارد. یعنی عضوی برای آن بوده که منتقل شده است. البته گاهی اوقات بعضی از خصوصیات بلافاصله در نسل ظاهر نمی شوند و مکتوم می مانند تا اتفاقاً بعد از چند نسل پدیدار گردند.

مکتسبات دوم از نوع عادات و اشتغالات شخص می باشد. عادت روشی است که شخص اختیار کرده و رفته رفته جزو تشکیلات و مشخصات وجودی شده است و بستگی به طرز استفاده و استخدای دارد که شخص از اعضاء و اعصاب خود می نماید. مثلاً هوش داشته می توانسته است آنرا در طبابت یا در تجارت به کار برد؛ در تجارت به کار برده است. تخصص و مهارت و عادات خودکاری در این فن جمع کرده است. ذوقی داشته آنرا در نقاشی به کار انداخته است نه در موسیقی. فکر و زبان خود را می توانسته است به دعا و خیر مشغول کند یا به غیبت، در طریق

دوم به کار انداخته، رفته رفته غیبت و بدگویی خوی ثانوی او شده است. یا عادت به سیگار و تریاک پیدا کرده اگر نکشد کسل می شود... این سلسله خصایل و خلقیات را که انواعی از آنها را بر شمردیم مکتسبات اختیاری یا ارادی شخص می گوئیم.

بالعکس در طفل رشد جسمی و روانی تا مدتی و تا حدودی به طور اجباری و خود به خود بوده، شخص صاحب اعضا و وسایلی می شود ولی از آن حدود بالاتر بستگی به ورزش و تلاش و عمل دارد. و این ورزش و عمل بستگی به جهت و انتخاب‌هایی دارد که شخص به اراده خود اتخاذ نماید. چه بسا فرزندان نوابغ، دانشمندان و متفکرین که در نتیجه غرور و تکاهل و به کار نینداختن فکر، مردمان بی سواد و بی شعوری مانده‌اند. و بالعکس تاریخ نمونه‌های فراوان از فرزندان فقیر و خانواده‌های کوچک را نشان می دهد که به مقامات مادی یا معنوی بزرگ رسیده‌اند.

مراد آنکه اولاد آدم رنگ چشم و ترکیب صورت و استخوان بندی و غیره را از پدران و اجداد ارث می برد، و شاید تمایلات درونی و مخصوصاً عوارض عمیق و خصوصیات نژادی را که از چند پشت جزو ساختمان وجودی فامیل شده است به ارث می گیرد، ولی وارث خلقیات و عادات یعنی مکتسبات ارادی آنها نشده، وارسته از تصمیمات پدران، از نو یک فرد مختار به دنیا می آید. تا ضمن بلوغ و طبق تشخیص و تمایلات خود راه‌ها و معشوق‌هایی اختیار کرده به مکتسبات ارادی مخصوص و مشخص خود برسد.

اگر زیست‌شناسی قبول کند این تشبیه را می‌نمائیم: وجود انسان مثل یک وزارتخانه‌ای است که ادارات و دوایر و کارمندانی دارد. وقتی وزیر (به جای شخصیت شخص) عوض می شود تقسیمات دوایر و افراد کارمندان از سلف به خلف منتقل می گردند، ولی هر وزیری طبق برنامه خود یا دولتی که او را آورده است از دوائر و کارمندان استفاده می نماید. تشکیلات جدیدی می دهد که در آن مثلاً قسمت مالی را تقویت نموده از مراجعات و از کارمندان قسمت فنی به آنجا می فرستد. و یا با طرز استفاده و استعمالی که روی سلیقه شخصی از افراد و از سرویس‌ها می نماید رفته رفته قیافه دیگری به آن دستگاه می دهد. ولی مانع آزادی وزیر بعدی نمی شود که او نیز در طول اشتغال پست، به اختیار خود تغییرات و ترتیبات تازه‌ای بدهد.

وارث مکتسبات نوع اول نسل است و وارث مکتسبات نوع دوم نفس است. یعنی خود شخص، و شاید به مقیاس بسیار ضعیفی باز نسل باشد. وراثت نفس اولاً در تمام

۳۲۸ \_\_\_\_\_ مجموعه آثار (۱)، «مباحث بنیادین»

طول عمر است یعنی هر روز شخص وارث مکتسبات روزهای قبل می‌باشد. ثانیاً بعد از مرگ‌های حاصل از خفقان و غیره، اگر به‌زودی به‌داد مرحوم رسیده او را به حیات بیاورند، همان محفوظات و عادات را از سر خواهد گرفت. ثالثاً اگر احیاناً قرار شود به فاصله خیلی دورتری تمام یا جزئی از بدن شخص رشد و زندگی از سر بگیرد چون تمام اجزاء بدن در اعمال و در عکس‌العمل‌های همدیگر شریک می‌باشند، قاعدتاً مکتسبات غریزی و مکتسبات ارادی قبلی تشکیل دهنده وجود او خواهند بود. از نظر دیگر مکتسبات غریزی یا میراثی، خلقت انسان‌اند و مکتسبات ارادی، خُلق شخص می‌باشند. خلقت به این آسانی‌ها عوض نمی‌شود، ولی مکتسبات خُلقی قابل تغییر و تربیت‌اند. همان‌طور که اختیار و اراده آنها را آورده است اراده و تصمیم هم می‌تواند مثلاً اعتیاد به سیگار یا تریاک و الکل را از انسان بردارد. شخص با یک تحریک و تأثیر مثلاً دست از پاک‌دامنی و تقوا برداشته، عیاش صفت و خائن بشود. خلاصه آنکه قابل تغییر و برگشت از جنبه خوب به بد و قابل توبه و بازگشت از بد به خوب می‌باشد. با توبه کردن مکتسبات سوء داخلی چون زیاد عمقی و عضوی نیستند از ضمیر وجود انسان محو می‌شوند. اگر شخص آثار خارجی آن را نیز مرتفع نموده و زیان‌هایی که به غیر رسانده است جبران کند، آن وقت با کارهای خوبی که خواهد نمود به کلی سوابق سوء خود را در داخل و خارج از بین خواهد برد.<sup>۱</sup>

---

۱. طه (۲۰) / ۸۲: «وَإِنِّي لَغَفَّارٌ لِّمَن تَابَ وَآمَنَ وَعَمِلَ صَالِحًا ثُمَّ اهْتَدَى.»

(و بدانید که من حتماً کسی را که توبه کند و مؤمن شود و عمل صالح انجام دهد خواهم بخشید و سپس راهنمایی شود.)



## ۶

# ترمودینامیک در اجتماع و در اقتصاد

انسان چون (به قول مادیون)، از اجسام مادی ساخته شده است، (و به قول قرآن: «وَبَدَأَ خَلْقَ الْإِنْسَانِ مِنْ طِينٍ»<sup>۱</sup>)، ترمودینامیک مانند فیزیک و شیمی برای خود حق آب و گلی در آنجا قایل شده از طریق حرارت و حرکت وارد گردید. همان طور که اجرام مادی انسان را تشکیل داده‌اند، افراد انسانی هم اجتماعی ایجاد کرده‌اند. پس در اجتماع هم برای ترمودینامیک اجازه ورود هست و قاعدتاً باید بتواند به سهم خود و به زبان خود در مورد فعالیت‌های مختلف اجتماع- و از آن جمله در اقتصاد- اظهار نظر نماید.

درست است که اجتماع انسان با اجتماع اجسام مادی- مخصوصاً ذرات گاز ساده - خیلی فرق دارد، و وجود فکر و حس شاید وجوه قیاس را از بین ببرد، ولی در اجتماع انسانی اغراض هم هست که خیلی استدلال‌ها و استنباط‌ها را منحرف می‌کند. در سیستم‌های مادی چون روی ذرات غرض و نظری نیست، جست‌وجوی بهترین شرایط خیلی آسان شده است. انطباق این شرایط بر محیط‌های انسانی از ورای عواطف و اغراض ممکن است قضایای پیچیده‌ای را بدیهی نماید.

### ۶.۱- ترمودینامیک اجتماع

در بند ۵.۴ که به طور مثال از توالی احتیاجات و هوس‌های عادی یک فرد صحبت می‌کردیم از گرسنگی به تشنگی و بعد به میل به خواب، و در سر راه به عشق شهوانی

---

۱. سجده (۳۲) / ۷: ... و آفرینش انسان را از خاک آغاز کرد.

و ازدواج رسیدیم. پس از آن بدون توجه به محصول ازدواج دنباله آمال و احتیاجات قبلی را گرفتیم. در این فصل می‌خواهیم به آنچه سر راه جا مانده بود برگردیم. محصول ازدواج تولید فرزند و فرزندان است. از اینجا یک شاخه باروری از شجره‌ی آمال و احتیاجات شخص منشعب می‌شود که رفته‌رفته انشعاب بسیار مهم پرشاخ و برگ‌ی گردیده، ما را وارد خانواده و از آنجا داخل قبیله و قریه و شهر و بالاخره کشور و اوضاع بین‌الملل، یعنی به‌طور خلاصه وارد اجتماع می‌نماید. اجتماع بشری مانند فرد، بلافاصله از مرحله‌ی خانواده احتیاجات و آرزوهای مخصوص پیدا می‌کند. این احتیاجات مدارهای اجتماعی خاصی را ایجاب می‌نماید که مثل مدارهای فردی ولی به مقیاس بسیار وسیع‌تری دارای هدف، فعالیت، تکاپو و مصرف بوده، موجب تغییر و تقویت شئون و وسایل اجتماع و ایجاد تشکیلات جدید و ترقیات متوالی می‌گردد. محصول مدار و مکسبات اجتماع سازمان‌ها و آثاری می‌باشند که به تدریج به وجود می‌آیند.

در اینجا نیز اصول ترمودینامیک برقرار بوده، وجوه شباهت زیادی مابین آن و کیفیات اجتماع ظاهر می‌شود و استنباط‌های مفیدی که ممکن است کمک‌هایی ذی‌قیمت به علوم جامعه‌شناسی باشد، به دست خواهد داد.

این شاخه خود درختی است نیرومند و انبوه که برای سیر در لابه‌لای آن فرصت بیشتری و محل دیگری لازم است. فعلاً از پائین نگاه اجمالی انداخته، چند موردی را اشاره می‌نماییم و در فصل ۷ مجدداً به شخص برمی‌گردیم.

اجتماع برای خود یک سیستم<sup>۱</sup> است. همان‌طور که پیکر انسان متشکل از سر و دست و نسوج و اعصاب و غیره بوده، سیستمی را تشکیل می‌دهد که ترمودینامیک روی آن حرف می‌زند، اجتماع نیز چون از افراد و اشیاء مرتبط مؤثر بر یکدیگر تشکیل شده و مجموعه آنها تحت شرایط تقریباً واحدی فعالیت داخلی و تبادل خارجی می‌نمایند می‌تواند مشمول مقرراتی شبیه به مقررات فیزیک و شیمی و ترمودینامیک در مورد اجسام بی‌جان و سیستم‌های ساده سه‌عاملی (یا سه پارامتری: درجه حرارت  $T$  - فشار  $p$  و حجم  $V$ ) باشد.

به این ترتیب اجتماع را به طور یک‌کاسه با تمام افراد و اشیاء و احوال و اعمالش

۱. مجموعه یا سیستم به‌طوری که قبلاً نیز تعریف شد، اجسام محدودی را گویند که با هم مرتبط و مجاور بوده تحت شرایط واحدی قرار گرفته، تحویل نمایند.

نگاه می‌کنیم. البته مسئله خیلی مشکل و فوق‌العاده پیچیده‌تر از یک سیستم گاز ماده یا مخلوط آب و بخارات خواهد بود. برای تخفیف اشکال می‌شود مسئله را تجزیه کرده هر دفعه از منظر خاصی روی اجتماع نظر انداخت. مثلاً از نظر اقتصادی، نظر بهداشتی، نظر اخلاقی، نظر صنعتی و کار، نظر تشکیلات اداری، اجتماعی، سیاسی و غیره. در این صورت ممکن است ساده‌تر وارد مطلب شد. ولی در هر نظر روابط و تأثیرات سایر عوامل و نظرها را نباید ندیده گرفت. در هر یک از این نظریات موضوعاتی که قابل تشبیه و جانشینی عواملی مانند کار، حرارت، سیال، فشار، انرژی، آنتروپی و غیره می‌شود فرق خواهد کرد.<sup>۱</sup>

## ۶.۲- پارامترهای اقتصادی جامعه

مثلاً اگر جامعه را به لحاظ اقتصادی نظر کنیم، می‌توانیم این طور بگوییم:

### ۶.۲.۱- انرژی اقتصادی

انرژی اقتصادی، اجتماع یک مجموعه یا سیستم اقتصادی (Systeme economique) است، قابل تشبیه به سیستم شیمیایی متشکل از یک عده اجسام یا عناصر تشکیل‌دهنده (Constituant) به نام افراد، دارای صور و خواص مختلف. مثلاً تاجر، کارگر، اداری، محصل، پیر، کودک، نظامی و غیره. متفرق در بنگاه‌های متعدد که عنوان ترکیب‌ها را دارند. شرکت‌ها و مؤسساتی که ترکیب‌های بروزدهنده‌ی سرمایه می‌باشند و افراد با ورود در آنها مقداری از دارایی شخصی خود را به صورت سرمایه در اختیار شرکت می‌گذارند، نظیر ترکیب‌های گرماده‌اند. بالعکس مؤسسات تعاونی و غیره که افراد و یا اجتماع در آنجا وجوه خیریه می‌ریزند، نظیر ترکیب‌های گرماگیر خواهند بود.<sup>۲</sup>

۱. موقعی که Boltzmann و Bartoli اصول ترمودینامیک را در تشعشع حرارتی به کار بردند، در آنجا درجه حرارت و حجم بود، اما فشار وجود نداشت. به جای فشار گازها، عامل دیگری را که در تشعشع وجود دارد و تا اندازه‌ای فرضی می‌باشد به نام فشار تشعشع وارد کردند و همان اصول و فرمول‌های ترمودینامیک را به کار برده به اثبات و تعبیر قوانین تجربی فیزیکی و استنباط‌های اضافی رسیدند. در مورد اجتماع و اقتصاد (و بعداً در مورد اخلاق) نیز عوامل و پارامترهایی پیش می‌آید که به لحاظ کیفیت و اثر قابل تشبیه و تعویض با پارامترهای گاز و نوسون‌های اصلی ترمودینامیک و فیزیک می‌باشد.

۲. قیاس و جانشینی که مابین حرارت و سرمایه شده است، قیاس مع‌الفارق نمی‌باشد. تناسب عمیقی مابین آنها وجود دارد که به تدریج و مخصوصاً در بند ۷.۶ واضح خواهد شد.

فعل و انفعال‌های سیستم عبارت است از تولید، مصرف، مبادله و معامله مال به وجوه مختلف آن.

مال یا دارایی اقتصادی یک نوع انرژی است که گاه به صورت مکتوم و ذخیره راکد و پتانسیل می‌باشد، و گاه جاری شده به معرض خرید و فروش و از قوه به فعل درمی‌آید. گاه نقدی است گاه جنسی. در هر حال هر جنس و مال کمیته دارد (مقدار- وزن- عدد- طول- واحد و غیره) و کیفیتی یا ارزشی دارد که نرخ آن است. البته هر دوی اینها و مخصوصاً نرخ قابل تغییر می‌باشند. در این صورت افزایش (یا نقصان) دارایی مانند افزایش حرارت، حاصل ضرب دو عامل می‌باشد

$$\begin{array}{ccccc}
 dQ & = & T & \times & dS \\
 \downarrow & & \downarrow & & \downarrow \\
 \text{افزایش دارایی} & & \text{نرخ} & & \text{مقدار تولید} \\
 \text{یا} & & \text{یا} & & \text{یا} \\
 \text{قیمت کل} & & \text{بهای واحد} & & \text{افزایش مقدار جنس}
 \end{array}$$

یا به تعبیر دیگر و به صورت انتگرال، دارایی (یا هزینه) یک شخص یا اجتماع، به لحاظ جنس معینی چنین است:

$$Q = \int T \cdot dS$$

وقتی روی جنسی کار شود از حالت ماده اولیه که جنس کم‌ارزش است به صورت محصول یا مصنوع با ارزشی بالاتر درآمده، دارایی صاحب آن ترقی می‌نماید. مثل تبدیل پشم به فاستونی در کارخانه. بالعکس جنس در نتیجه کار کردن و کار دادن فرسوده شده مقداش ثابت می‌ماند، ولی ارزش آن (سطح قیمت) پایین می‌آید.

دارایی البته به صورت ارزش‌های اعتباری یا مجازی هم درمی‌آید (مثل مقام، شهرت، سابقه و سرقفلی، قدرت، حقوق مکسبه و غیره) یا به صورت ارزش‌های هنری و فکری و اخلاقی و علمی جلوه‌گر می‌شود.

کار چه کار دستی و چه کار ماشینی یا کار فکری و تولیدی، قائم‌مقام همان کار مکانیکی است که در علوم مادی از آن بحث می‌شود.

انرژی یا سرمایه کلی جامعه از مجموع مال و کار با در نظر گرفتن ضریب تبدیل مال به کار که همان نرخ دستمزد است تشکیل می‌گردد و این دو مانند حرارت و کار قابل تبدیل به یکدیگر می‌باشند:

$$\begin{array}{ccccccc}
 dU & = & dQ & + & A & \times & dK^1 \\
 \downarrow & & \downarrow & & \downarrow & & \downarrow \\
 \text{انرژی اقتصادی} & = & \text{سرمایه و پول} & + & \text{دستمزد} & \times & \text{کار} \\
 U = \sum Q + \sum AK & & & & & & 
 \end{array}$$

U کل انرژی اقتصادی متعلق به اجتماع است که به واحد پول یا ارز کشور بیان می‌شود.  $\sum Q$  مجموع انواع دارایی‌های مالی است. اعم از نقدی و جنسی، اعتبارات و معادن و هر آنچه به صورت پتانسیل و قابل استفاده درآمده است.  $\sum K$  مجموع ذخیره‌های کار اجتماع می‌باشد. اعم از کارگران و کارخانجات مولد نیرو و آبشارها و انرژی‌های مکانیکی دیگر. چنانچه K به حسب ساعت بیان شده باشد، A نرخ دستمزد ساعتی است. اگر K به حسب واحد جنس یا قطعه باشد، A دستمزد کار روی واحد جنس (مثلاً یک متر پارچه) می‌شود و اگر K تعداد کارگر باشد، A دستمزد کارگر خواهد بود.

### ۶.۲.۲- نیروی اقتصادی، نیروی صنعتی، فرمول نرخ و دستمزد

اجتماع یا بنگاه نیز مانند شخص، سرمایه درونی خود را وقتی ظاهر می‌سازد و به صورت فعال و کار درمی‌آورد که احتیاجی حس کند. بنابراین احتیاج یا به اصطلاح اقتصادی «تقاضا»، محرک عمل و خرج، و معرف انرژی مؤثر می‌باشد.

$$\begin{array}{ccc}
 W & = & U - T.S \\
 \downarrow & & \downarrow \quad \downarrow \\
 \text{تقاضا یا احتیاج} & = & \text{استعداد مصرف یا احتیاج کلی} - \text{موجودی جنسی}
 \end{array}$$

و همین تقاضا یا احتیاج به خارج است که جامعه را برای تحصیل آن جنس و ادار به فعالیت اقتصادی می‌نماید (فعالیت اقتصادی اعم از کار یا صرف مال). U در فرمول فوق نمایش احتیاجی است که جامعه نسبت به شیئی معین خواه مادی و خواه مجازی یا اعتباری احساس می‌کند. در عین آنکه احتیاج است و حالت منفی دارد و مانند اشتها و عشق یک سرمایه زنده و پتانسیل است، میزان رشد جامعه را نشان می‌دهد که نسبت به چه چیز و به چه میزان مصرف دارد<sup>۲</sup>

۱. در این فصل به جای g که معمولاً معرف کار است همه جا K استعمال شده است.

۲. از اینکه U هم احتیاج و استعداد مصرف باشد و هم میزان کل انرژی اقتصادی را نشان دهد، نباید تعجب کرد. در سیستم‌های مادی چنین تعارضی پیش نمی‌آید. سیستم‌های مادی انرژی را که دارند ←

T.S که حاصل ضرب نرخ در مقدار جنس است، موجودی ذخیره شده یا تولیدی جامعه نسبت به آن جنس است. چنانچه این موجودی یا تولید بر مصرف U فزونی داشته باشد، W منفی درآمده به عوض تقاضا «عرضه» خواهد شد. همچنین اگر استعداد مصرف کم شود.

فعالیتی که جامعه (یا بنگاه یا شخص) به لحاظ اقتصادی در قبال W فوق‌الذکر ابراز خواهد داشت اگر توجه به این احتیاج و تسلط بر اعمال و اراده خود داشته باشد، البته معادل آن بوده احتیاجش را برآورده خواهد کرد. ولی اگر وسایل تولیدی دستگاه اقتصادی معیوب و ناتوان باشند کار (و خرج) کمتری در قبال این احتیاج خواهند کرد. به طوری که مانند انرژی مؤثر سیستم‌های مادی کار خارجی تولیدی اجتماعی همیشه مساوی و معمولاً کمتر از تنزل تقاضا خواهد بود یعنی:

$$dK \leq -J \cdot dW$$

$$dK \leq -Jd(U - T.S)$$

البته علامت < (کوچک‌تر) برای اجتماعی (یا بنگاه و شخصی) است که ترتیبات داخلی او نتواند از عهده‌ی وظایف لازم برآمده جواب احتیاجات را بدهد و تعارض و تراحم و تلفاتی در کار باشد.

بنابراین W که در زندگی خصوصی فرد به آن نیروی زندگی می‌گفتیم، در اجتماع و از نظر اقتصادی آن‌را «نیروی اقتصادی جامعه» خواهیم شناخت.

موقعی که مابین احتیاج و تولید تساوی برقرار شود و در اجتماع به لحاظ کالای مورد بحثی تعادل حاصل گردد، دیگر دریافت کار از خارج و یا افزایش نیروی کارگری و صنعتی داخلی به لحاظ آن کالا مورد نداشته،  $dK=0$  می‌شود. یعنی:

$$W = U - T.S = 0$$

$$T = \frac{U}{S}$$

و از آنجا:

نتیجه می‌گردد. نرخ کالا با استعداد مصرف U بالا می‌رود و با افزایش موجودی S

→ از خارج به آنها داده یا از آنها گرفته می‌شود. از خود احتیاج و استعدادی ابراز نمی‌دارند. در عالم جاندار قضیه برعکس است. زندگی با صفر شروع شده سرمایه‌اش احتیاج، وسیله‌اش طلب و تکاپو و درآمدش اکتساب است. احتیاج منتهی به اکتساب می‌شود و اکتساب مجدداً احتیاج می‌آورد. دارایی و انرژی را خود موجود روی احتیاجی که حس می‌کند به دست می‌آورد. آن کس که محتاج‌تر است دارا‌تر است (به شرط سالم بودن و توافق داشتن با اصول و نوامیس حیات) و آن کس که دارا‌تر است احتیاجات متنوع و وسیع‌تری دارد. ضمناً نباید در مورد ذی‌حیات و مخصوصاً انسان و اجتماع انتظار دقت‌های ریاضی را داشت. در اینجا روی میزان متوسط و به اعتبار اعداد زیاد صحبت می‌شود.

عشق و پرستش یا ترمودینامیک انسان ۳۳۵  
پایین می آید.

در معادله  $W = U - T.S$ ، اگر  $U$  را کل انرژی اقتصادی به لحاظ کالای معینی بگیریم و  $T.S$  را بهای موجودی آن جنس که در انبارهای اجتماع (یا در اختیار دولت) است بدانیم،  $W$  نیروی صنعتی و کارگری آن اجتماع را به لحاظ کالای مورد بحث تعیین می نماید.

موقعی که اجتماع به لحاظ این کالا در حال تعادل اقتصادی بوده، نه صادر کند و نه وارد و نه بخواهد از نیروهای کارگری دیگر خود برای تهیه این کالا استمداد کند  $dK_f = 0$  یعنی  $d(U - T.S) = 0$  می شود. حال چنانچه این جمله را بسط دهیم به فرمول نرخ دستمزدها می رسیم:

$$d(U - T.S) = dU - T.dS - S.dT$$

به جای  $dU$  عبارت تفصیلی:

$$\begin{aligned} dU &= dQ + A . dK \\ &= T . dS + A . dK \end{aligned}$$

را می گذاریم. در نتیجه خواهیم داشت:

$$dW = T . dS + A . dK - T . dS - S . dT = 0$$

$$A . dK - S . dT = 0$$

$$A = S \frac{dT}{dK}$$

یعنی در حالت تعادل و صد درصد تولید داخلی، نرخ دستمزد تهیه یک واحد کالا متناسب با موجودی آن کالا ضرب در ضریب زاویه مماس بر منحنی نرخ بر حسب کار می باشد. (شکل ۶)

شکل ۶- منحنی نرخ

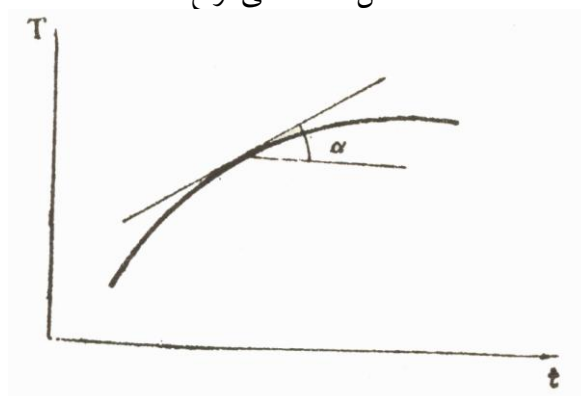

هنگامی که دو حالت تعادل را با هم مقایسه می‌نماییم مشخص می‌شود، موقعی که نرخ دستمزد کمتر باشد موجودی آن کالا کمتر و مرغوبیت آن بیشتر است ( $tg\alpha$  تابع نزولی T است).

برای آنکه کشور صادرکننده شود و یا مصرف آن کالا در داخل زیادتر شود، باید  $A > S \frac{dT}{dK}$  باشد. یعنی دستمزد را زیاد کنند. اگر کمتر از این میزان دستمزد بدهند باید از آن کالا وارد کرد و یا مصرف و تولید را تنزل داد.

### ۶.۲.۳- مساعی افراد

به‌جای فشار که در گازها وجود دارد و زور و قیدی می‌باشد که سیستم بر هر ذره‌ای از ذرات خود وارد می‌سازد (یا با بیان معکوس وظیفه و سهمی است که هر ذره برای مقاومت سیستم در مقابل تحمیلات خارجی و جلوگیری از له شدن گاز به‌عهده می‌گیرد) می‌توانیم در اجتماع  $p$  را بار و وظیفه‌ای بگیریم که هر فرد برای حفظ اجتماع و در قبال تحمیلات وارد بر اجتماع به گردن گرفته است، یا بعهدده او گذارده‌اند  $p$  را بار اجتماع و یا وظیفه و سعی هر فرد می‌گیریم. کاری که هر فرد انجام می‌دهد با فرمولی عیناً شبیه سیستم‌های مادی ارتجاعی قابل بیان خواهد بود.

$$dK_f = P. dV$$

که در اینجا  $v$  به عوض حجم، معرف زمان است (در بند ۲.۱ هم همین تشبیه به کار رفته بود). نظر به اینکه میدان عمل اشخاص به عوض فضا در زمان می‌باشد کار هر کس به حسب سعی یا نیرویی که ابراز می‌دارد و مدتی که صرف می‌نماید سنجیده می‌شود. کما آنکه خستگی عضلات انسان (یا حیوان بارکش) کمتر بستگی به تغییر مکان نقطه اثر قوه دارد تا به مدتی که عضله در حال انقباض و زیربار قرار می‌گیرد. حال اگر مدت کار روزانه کارگر را  $V$  بگیریم کارکرد روزانه  $K_i$  چنین خواهد شد:

$$K_i = P.V$$

از طرف دیگر چون کار روزانه هر فرد برای تأمین احتیاجات روزانه او است و حداکثر مساوی با آن (منتهی با علامت مخالف) می‌باشد، اگر در فرمول  $K_i \leq -J.W_i$  به جای  $-W_i$  که احتیاج است، مصرف روزانه ( $\Gamma$ ) را در نظر بگیریم علامت منفی برداشته می‌شود و به‌جای نامساوی تساوی می‌آید.

$$K_i = P.V + J.(\Gamma)$$

(در این فرمول‌ها  $J$  معادل مکانیکی مال یا عکس دستمزد می‌باشد).



صنایع و کارخانجات حکم ماشین‌های مبرد را خواهند داشت که اجناس کم‌قیمت (حرارت‌های پست) را گرفته، کاری به وسیله کارگر یا ماشین بر آن مزید می‌کنند (نظیر کمپرسور) و ماده اولیه مثلاً تنه درخت را با ثابت نگاهداشتن مقدار آنتروپی (S) آن (به شرط آدیاباتیک و امین بودن) تبدیل به مصنوع یا جنس پرقیمت (مثلاً در و پنجره) می‌نمایند.

#### ۶.۲.۴- بهای کالاها

بهای یک جنس از همین راه و طبق اصل اول به دست می‌آید:

$$Q_1 = Q_2 + A \times K$$

↓ ↓ ↓ ↓  
کار × دستمزد + بهای ماده اولیه = بهای کل جنس مصنوع

K را که کار وارده بر کل جنس است می‌توان حاصل ضرب کار لازم برای واحد جنس (τ) ضرب در مقدار آن (S) گرفت. حال چنانچه عملیات به صورت آدیاباتیک یعنی بی‌در و دزدی و با S ثابت انجام شود:

$$K = \tau \cdot S \quad Q_2 = T_2 \cdot S \quad Q_1 = T_1 \cdot S$$

و از آنجا بهای جنس مصنوع به دست می‌آید.

$$T_1 = T_2 + A \times \tau$$

↓ ↓ ↓ ↓  
کار لازم برای واحد جنس × دستمزد + بهای واحد ماده اولیه = بهای واحد مصنوع

معادله فوق بدیهی است، ولی تأییدی از تشبیه‌ها و تطبیق‌ها می‌باشد و منطبق با نظریه کلاسیک آدام اسمیت و سوسیالیست‌ها و سایرین است.

فرمول کلاسیک آدام اسمیت τ. T<sub>1</sub> = T<sub>2</sub> + A به طوری که گفته شد مشروط به وجود شرایط آدیاباتیک در تولید و توزیع می‌باشد. یعنی در صورت ثابت ماندن مال (S = S<sub>1</sub> = S<sub>2</sub>) با قیمت واقعی تطبیق خواهد کرد. ولی چنانچه از ورود تا خروج جنس از کارخانه (یعنی تبدیل ماده اولیه به ماده مصنوع) مبالغی بابت فرسوده شدن ماشین (که خود نتیجه‌ی ایده‌آل نبودن دستگاه‌ها است) و سود سرمایه و غیره بر آن بی‌افزایند، رفته‌رفته بر کمیت مال افزوده شده S<sub>1</sub> > S<sub>2</sub> خواهد شد و به عوض مدار کارنوی A a c d، مدار غیرار تجاعی A B C D را خواهیم داشت (شکل ۷)

$$S_1 \cdot T_1 = (S_B - S_C)T_1 = BC \text{ سطح زیر} = Q_1$$

$$S_2 \cdot T_2 = (S_A - S_D)T_2 = AD \text{ سطح زیر} = Q_2$$

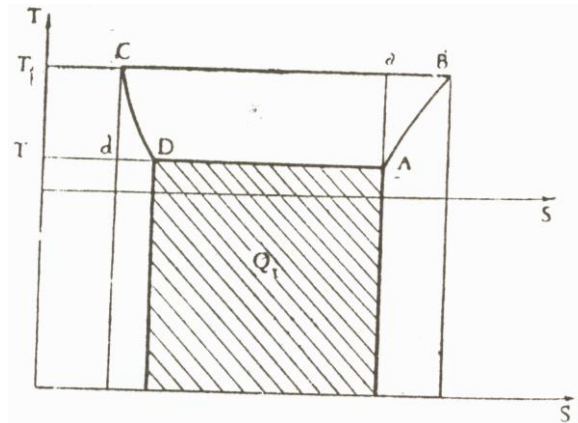

شکل ۷

حال چنانچه صاحب کارخانه نخواهد نفع اضافه‌ای برای خود قائل شود و بهای آنچه بابت فروش کالا دریافت می‌دارد، مساوی مبالغی باشد که بابت خرید ماده اولیه و دستمزد می‌پردازد؛ در آن صورت باید:

$$Q_1 = Q_2 + A.K$$

$$S_1 \cdot T_1 = S_2 \cdot T_2 + A.K$$

حال، طرفین را بر  $S_2$  که میزان کل ماده اولیه است و به فرض، مساوی جنس مصنوع می‌باشد تقسیم می‌کنیم:

$$\frac{S_1}{S_2} T_1 = T_2 + A \frac{K}{S_2} = T_2 + A\tau$$

صاحب مال وقتی بخواهد کالای خود را بدون منظور کردن سود و با حداقل قیمت بفروشد، در آن صورت نرخ فروش می‌شود:

$$T_1 = T_2 + A\tau$$

که این نرخ را اعمال خواهد کرد. در صورتی که ارزش تمام شده واقعی طبق فرمول فوق  $T_1$  می‌باشد.

$$T_1 = \frac{S_2}{S_1} T < T$$

که کمتر از نرخ فروش ظاهراً عادلانه است. زیرا که  $S_1 > S_2$  مبین استهلاک ماشین

عشق و پرستش یا ترمودینامیک انسان \_\_\_\_\_ ۳۳۹  
و سود سرمایه می‌باشد.

در فرمول آدام اسمیت چنانچه ماده اولیه از زمین گرفته شده و نرخ نداشتن باشد (مثل: زراعت، معدن کاری، صنایع آبی و هوایی)، در آن صورت  $T_2 = 0$  می‌شود و نرخ جنس فقط تابعی از دستمزد و مقدار کار لازم برای استحصال یا استخراج آن خواهد بود.

برای برقرار شدن حالت تعادل در اجتماع همان‌طور که در سیستم‌های شیمیایی مساوی بودن پتانسیل شیمیایی  $W_i = \left(\frac{\partial W}{\partial n_i}\right)$  هر یک از اجسام در تمام فازها لازم است، در این مورد نیز پتانسیل اقتصادی عناصر تشکیل دهنده اجتماع یا انرژی مؤثر نسبی، و یا تقاضای نسبی فردی برای کلیه افراد در تمام طبقات و ترکیبات اجتماع، باید مساوی باشد.

#### ۶.۲.۵- وجوه مختلف فعالیت اقتصادی

فعالیت اقتصادی به‌طور کلی تغییرات تناوبی  $W$  می‌باشد. به‌طوری‌که  $dW$  هیچگاه صفر نشود. اگر  $W$  ثابت بماند و مداری طی نگردد، فعالیت اقتصادی صفر خواهد شد. این فعالیت به وجوه و طرق مختلف اعمال می‌شود که تماماً در جمله‌های عبارت  $W = U - T.S$  گنجانده شده است:

۱- کار: اگر در ابتدای بروز احتیاج هیچ‌گونه تدارک قبلی به عمل نیامده شخص (یا اجتماع) بخواهد شروع به عمل اقتصادی کند، یگانه راه، برزادادن  $U$  یعنی زیاد کردن آن است.

طبیعی‌ترین و مقدماتی‌ترین وسیله ازدیاد  $U$  آن است که انسان نیز مانند حیوانات به‌دست و پا افتاده کار کند و نان (یا هر مایحتاج دیگری را) درآورد. به تدریج که جنس را تهیه و  $S$  را زیاد می‌نماید،  $W$  کوچک شده در حد کفاف به صفر می‌رسد و یک مدار اقتصادی طی می‌شود. کاردستی یا بدنی اولین شکل فعالیت اقتصادی می‌باشد که ممکن است محصول آن با استفاده از افزار، ماشین یا قوای طبیعت در ضرایب بزرگی ضرب شود و جواب احتیاجات تصاعدی ترقیات را بدهد.

۲- بهره‌برداری از منابع طبیعی: دومین راه تأمین مایحتاج توسط موجودی‌های طبیعت و استثمار آن می‌باشد. این راه در اصل همان راه تقویت شده قبلی است و توأم با کار شخصی می‌باشد که وقتی به صورت ساده‌ی چیدن میوه از درخت یا

کشیدن ریشه و نمک از زمین باشد مشترک با حیوان است. ولی وقتی به صورت استخدام و بهره‌برداری منظم (سیستماتیک) یعنی به کار انداختن منابع طبیعی در جهت منظوره‌های بشری باشد (مانند زراعت، گلهداری، آسیاب و ماشین‌های بادی و آبی) در فصل جداگانه‌ای جا می‌گیرد که توأم کردن انرژی انسانی با انرژی طبیعی است و موضوع شعبه‌ی مهمی از شعبه‌های تولید ثروت و مبداء مالکیت می‌گردد.

۳- تجارت: شخص ممکن است مستقیماً نیروی بدنی یا طبیعی به کار نیندازد. ولی با استفاده از S های ذخیره شده (سرمایه) و کالاهای مازادی که در اختیار دارد ارزش T آنها را با انتقال از محل فراوانی به محل کمیابی یا تغییر صورت‌های بازارپسند بالا ببرد، جنس مورد نیاز را خریداری نماید و W خود را صفر کند. در این مورد نیز فعالیت اقتصادی توأم با کار می‌باشد. مثلاً بدون رفتن به میدان برای خرید جنس ارزان و حمل کردن به محلات شهر برای فروش به نرخ گران کاسبی انجام نمی‌گیرد. ولی به صورت ظاهر و به‌طور الزامی نفع حاصله برابر دستمزد کار انجام شده نمی‌باشد. با تغییر شرایط و تدبیرهای شخصی و مخصوصاً اگر تأخیرهایی مابین مراحل خرید و فروش رخ دهد، اختلافاتی پیش می‌آید.

۴- مراحله: یک طریق قدیمی و متداول که نه مستلزم کار شخصی و طبیعی و نه تغییر مکان و تدبیرهای اقتصادی می‌باشد، قرض دادن S و پس گرفتن آن با مقداری افزایش است. به‌طوری که باز با بالا رفتن جمله T.S، W صفر شود. این نوع فعالیت ارتفاع از سرمایه می‌باشد که خالص‌ترین وجه آن رباخواری (معاوضه پول یا جنس) است و صور مخلوط آن اجاره‌داری مستغلات و دهداری (بهره‌مندی از اصل زمین) و سرمایه‌گذاری در شرکت‌ها می‌باشد. عامل جدیدی در اینجا پیش می‌آید که زمان است و زمان در واقع مهلتی است که به‌وسیله قرض‌گیرنده فعالیت‌های ۱ و ۲ و ۳ انجام می‌شود.

\* \* \*

به‌طوری که در بخش‌های بعدی دیده خواهد شد وجوه ۱ و ۲ که در آنها روی انرژی U عمل می‌شود، بهترین طرق فعالیت اقتصادی و موجب افزایش واقعی و دائمی تولید ثروت است. وجه ۳ که روی T بازی می‌شود به شرط اعتدال و تناسب نفع با کار و فوریت مبادله تا آنجایی که سبب توزیع محصولات و تسهیل عملیات ۱

و ۲ می شود ممدوح و مقبول است. ولی وجه ۴ که S در آن نقش اساسی را بازی می کند و استفاده و ازدیاد S است مورد تأمل می باشد.

### ۶.۲.۶- تعادل اقتصادی و رشد اجتماعی

به طوری که در بخش فرعی ۶.۲.۲ گفته شد، جمله U در فرمول نیروی اقتصادی در عین حال هم معرف احتیاج و استعداد مصرف است و هم میزان کل انرژی اقتصادی را نشان می دهد. در حال تعادل برای یک جامعه (یا شخص) سالم و منظم که به خوبی از عهده احتیاجات خود برآید:

$$U = U$$

تولید = مصرف

یا اگر مصرف را با اندیس c و تولید را که عمل اقتصادی است با اندیس e نمایش دهیم:

$$U_c = U_e$$

خواهد بود. در غیر این صورت چنانچه  $U_c < U_e$  درآید برای آن جامعه (یا شخص) اضافه تولید و یک نوع فراوانی وجود خواهد داشت، که چنانچه مصرف و موردی برای آب کردن آن پیدا نکنند سبب افزایش آنتروپی ها و تنزل انرژی ها خواهد شد و در حال غیرمطلوب است. ولی اگر  $U_c > U_e$  باشد جامعه (یا شخص) ناچار خواهد شد بر قدرت تولید خود بی افزاید (از طریق کار افراد یا اکتشاف و بهره برداری از منابع طبیعی جدید). و الا سیر قهقرا و ضعف خواهد پیمود.

شرط دیگر تعادل این است که :

$$U = U = U$$

تولید                      احتیاج اقتصادی                      احتیاج طبیعی

$$U_n = U_c = U_e$$

$$U_n = U_e$$

و همین طور  $W_n = W_e$  باشد.

T حیاتی یا  $T_n$  که بازاء آن نیروی حیاتی  $W_n$  پس از دسترسی به تمام S مورد احتیاج صفر می شود، ارزش طبیعی و حقیقی کالای مورد نظر را معلوم می نماید.

$$W_n = U_n - T_n \cdot S = 0$$

$$T_n = \frac{U_n}{S}$$

حال چنانچه ارزش بازار (ارزش اقتصادی  $T_e$ ) کالایی مساوی ارزش طبیعی آن باشد،  $U_n$  و  $U_e$  مساوی شده شرط تعادل اخیر برقرار می‌شود. ولی چنانچه گرانی و کمیابی موجب شود که

$$T_e > T_n$$

گردد، نیروی اقتصادی زودتر از نیروی حیاتی صفر شده احتیاجات طبیعی افراد به‌طور کامل برآورده نخواهد شد.

$$S_n = \frac{U}{T_n} > \frac{U}{T_e} = S_e$$

مگر آنکه به افزایش  $U_e$  پردازند.

مادامی که شرایط تعادل فوق برقرار باشد شخص (یا جامعه) یک حالت فعال ثابتی احراز می‌نماید، ولی اثر حافظه و احتکار و افراط و تفریط‌های بشری و اشکالات اجتماعی سبب انحراف‌ها و نوسان‌هایی می‌گردد که موجب بحران‌های اقتصادی و مشکلات اجتماعی می‌شود. ولی این حالت تعادل نیز نمی‌تواند ثابت و برقرار بماند. زیرا به‌طوری که در آخر بخش ۵.۴ گفتیم مکتسبات جدید که طبعاً در طی مدارهای متوالی زندگی احراز می‌شوند خود احتیاجات تازه‌ای را به همراه می‌آورند. چنانچه موجود (شخص یا جامعه) سالم و در حال رشد باشد  $U_n$  حالت صعود دائمی خواهد داشت. بنابر این  $U_e$  نیز باید همیشه در حال ترقی باشد و مشتق آن را نسبت به زمان می‌توان ضریب ترقی یا رشد اجتماعی نامید:

$$\pi = \frac{\partial U_n}{\partial Z} = \frac{\partial U_e}{\partial Z}$$

به‌طور خلاصه هرگاه نامساوی‌های ذیل با اختلاف ملایمی همواره در اجتماع برقرار باشد آن اجتماع از گرفتاری و بحران برکنار و از رشد و رفاه برخوردار خواهد بود:

$$U_n > U_e \quad T_e > T_n \quad \pi > 0$$

میزان رفاه و سعادت یک جامعه نه از روی ثروت  $S$  معلوم می‌شود، و نه از روی انرژی اقتصادی  $U$  و نه ارزانی قیمت‌های  $T$  می‌تواند شاخص آن باشد. بلکه اگر نشانه رفاه و سعادت را در نشاط، و شرط نشاط را تعادل زندگی و فعالیت و رشد بدانیم، یگانه محک آن همان مقدار:

$$\pi = \frac{\partial U_n}{\partial Z} = \frac{\partial U_e}{\partial Z} > 0$$

می‌تواند باشد.

### ۶.۳- شرایط بهبود وضع اقتصادی جامعه

#### ۶.۳.۱- شرایط عمومی اجتماعی

اینک که یک جامعه را به صورت یک سیستم اقتصادی، مشابه سیستم‌های ترمودینامیک گرفتیم، ممکن است در جستجوی شرایط ایده‌آل اجتماع به منظور حداکثر تولید برآییم.

به طوری که می‌دانیم بدترین چیزها در ترمودینامیک که سبب انحطاط و اتلاف انرژی و موجب تنزل راندمان هر دستگاه می‌شود همان آنتروپی است. در هر ماشین، در هر سیستم، در هر عمل و به طور کلی در هر تحویل سعی می‌شود ترتیبات و شرایطی اتخاذ نمایند که ترقی آنتروپی در حداقل باشد. یعنی تحویل به طور ارتجاعی و متقابل انجام گیرد.

شرایط ارتجاعی بودن تحویل سیستم‌ها در ترمودینامیک به طوری که در زیر بند ۳.۳ در توضیح تحویل‌های آدیاباتیک در پاورقی صفحه ۲۹۲ اشاره شد به قرار زیر است:

۱- برقراری فشار واحد هموار، و تساوی شرایط در تمام نقاط سیستم. در غیر این صورت مابین ذرات و مناطق مختلف سیستم تبادل حرارت و مخصوصاً تبادل کار و جریان‌های داخلی که صورت اغتشاش و اتلاف و فرار را دارد و توأم با اصطکاک بوده تماماً تبدیل به حرارت می‌شود، رخ خواهد داد.

۲- تساوی فشارهای داخل و خارج در نقاطی که سیستم با خارج تبادل کار می‌نماید. در غیر این صورت کارهای دریافتی از خارج صددرصد تبدیل به انرژی ارتجاعی داخلی که قابل استرداد و استفاده باشد نخواهد شد و همیشه مابه‌التفاوت، تبدیل به حرارت و موجب افزایش آنتروپی می‌گردد.

۳- تعادل فشار و درجه حرارت سیستم با خارج و امکان اختلاف بینهایت کوچک. در غیر این صورت تحویل متقابل نبوده، یک طرفه انجام می‌گردد. در واقع از اختلاف فاحش حرارت و فشاری که فی‌مابین وجود دارد، هیچ‌گونه استفاده‌ای برای تولید کار به عمل نیامده، به صورت حرارت ضایع شده و موجب بالا بردن آنتروپی گردیده است.

شرایط فوق را وقتی درباره‌ی اجتماع به منظور تأمین بهترین اوضاع به کار بریم و نسبت به پارامترهای اقتصادی نظیر پارامترهای ترمودینامیکی به طوری که در بخش ۶.۲

ذکر شد توجه داشته باشیم، به نتایج زیر می‌رسیم:

الف) بار اجتماعی یا سعی افراد در تمام اجتماع یکسان و همچنین  $T$  یعنی نرخ‌ها و دستمزد کارهای مشابه در مورد طبقات مختلف برابر بوده، سهمیه مصرفی  $T$  نیز که متناسب با  $p$  بود برای همگان برابر خواهد بود.

در غیر این صورت اصطکاک‌ها (نارضایتی و تأخیر و مخالفت در حرکات و وظایف) و اغتشاش‌ها و فرارها و اتلافاتی دست می‌دهد که تماماً به زیان تولید کار خارجی و موجب افزایش آنتروپی‌ها (جمع شدن موجودی جنسی یا احتکار) خواهد گشت.

شرط اول را می‌توان در جمله‌ی «عدالت اجتماعی» خلاصه کرد و همان است که علمای بزرگ اقتصاد و مخصوصاً متأخرین آنها، تحت عنوان مساوات در توزیع و تولید ثروت خواستار شده‌اند.

ب) تساوی فشارهای داخل و خارج که مترادف با تساوی کارهای وارده و صادره و عدم کار داخلی می‌باشد، عدم استخدام و استثمار افراد را برای یکدیگر می‌رساند. محصول فعالیت افراد تماماً باید جمع‌آوری شده به مصرف مدافعات و تولیدات خارجی برسد. عدم اختلاف کار داده‌شده‌ی خارج با کار دریافت‌شده‌ی داخل، عدم واسطه‌ها یا عدم اصطکاک‌ها و اتلاف‌هایی که در مبادله محصولات رخ می‌دهد را می‌رساند. در سرحد داخل و خارج نباید موانع و مصارف و عوارضی که باعث کسر شدن کالاها و کارهای مبادلاتی بشود وجود داشته باشد.

ج) تعادل و هم‌سطحی شرایط داخل و خارج، تعبیر به برابری و عدالت بین‌المللی می‌گردد. یعنی اجتماعات مجاور به لحاظ رشد و دارایی و شرایط تولید و زندگی به قدری به هم نزدیک شده باشند که فعل و انفعال‌ها و مبادلات همیشه اجباراً یک طرفه نبوده با مختصر پیشرفت و ترقی یک طرف، جهت بتواند عوض شود.

این را هم بگوییم که در مبادلات حرارت، تا سطح تبادل یا فرصت، بینهایت نباشد امکان اختلاف بینهایت کوچک عملی نخواهد شد. یعنی قابلیت و ظرفیت جذب و دفع جامعه و سرعت و سهولت جریان‌های توزیع و تبادل هر قدر بیشتر شود، استعداد برای مبادلات متقابل زیادتر خواهد شد.

در صورت تأمین شرایط سه‌گانه فوق‌الذکر، هم راندمان فعالیت‌های داخلی حداکثر خواهد شد و هم راندمان مبادلات بین همسایگان.



### ۶.۳.۲- شرایط خصوصی مشاغل مختلف

صرف نظر از شرایط عمومی، اگر قضیه کارنو را در مورد صنایع و کارخانجات که حکم ماشین‌های برودتی را دارند اعمال نماییم به این نتیجه می‌رسیم که: صنعت چون عملی است که با آنتروپی ثابت (یا تقریباً ثابت) صورت گرفته، با داخل کردن کار در مال، سطح ارزش آن را بالا می‌برد و اکتسابی به عمل می‌آید که ممدوح است.<sup>۱</sup>

چون خود حرارت نیز هر قدر در درجات بالاتر باشد ارزنده‌تر و آنتروپی آن کمتر می‌شود، تنها راه ارتجاعی افزایش T وارد کردن کار می‌باشد. اما تبدیل جنس به جنس و صرافی و رباخواری که بدون ابراز فعالیت و اعمال کار توقع انتفاع از آن می‌شود، تحویلی است صددرصد حرارتی، غیر ارتجاعی و غیرمقابله. یعنی موجب افزایش آنتروپی اجتماع و شخص رباخوار می‌شود. حد وسط مابین صنعت و ربا تجارت و کاسبی (به معنای متداول در فارسی) می‌باشد. مادامی که انتفاع تاجر و کاسب محدود به حقی باشد که به زحمات و مخارج و فعالیت‌های مربوط به جستجوی مال و مسافرت و انبارداری و حسابداری و حفاظت و عملیات احتیاجی روی جنس تعلق می‌گیرد، عمل ارتجاعی و با S ثابت بوده، مشروع و مفید برای اجتماع می‌باشد.<sup>۲</sup> نشانه این حد روی رضایت معاملات و امکان دوطرفه بودن آن است. یعنی اگر خریدار خواست خود را به جای فروشنده بگذارد کمتر از آن قیمت نتواند جنس را تمام کند. یعنی در تبادل جنس و پولی که بین طرفین می‌شود، رضایت دوجانبه برقرار باشد.<sup>۳</sup> ولی همین که احتکار (بالا بردن T.S) یا کشیدن روی قیمت‌ها (عدول از فرمول کارنو  $T_1 = T_2 + A.t$  که به نظر بدیهی می‌آید) و دست به دست شدن بین واسطه‌ها (بالا بردن اختلاف dT در داخل سیستم) پیش آید، راندمان تولید اجتماع تنزل فاحشی خواهد کرد.<sup>۴</sup>

۱. «الکاسب حبيب الله» (حدیث نبوی: کاسب دوست خدا است) (کاسب در اینجا اعم از کارگر و صنعتگر و زارع است؛ یعنی هر کس که معاش خود را با کوشش و رنج شخصی کسب می‌نماید).

۲. بقره (۲) / ۲۷۵: «أَحَلَّ اللَّهُ الْبَيْعَ وَحَرَّمَ الرِّبَا» (... خداوند خرید و فروش را حلال و ربا را حرام کرد...).

۳. نساء (۴) / ۲۹: «يَا أَيُّهَا الَّذِينَ آمَنُوا لَا تَأْكُلُوا أَمْوَالَكُم بَيْنَكُم بِالْبَاطِلِ إِلَّا أَنْ تَكُونَ تِجَارَةً عَنْ تَرَاضٍ مِّنْكُمْ» (ای کسانی که ایمان آورده‌اید اموالی که بین شما (و متعلق به همه) است به باطل نخورید مگر آنکه به صورت تجارت باشد. تجارتی که از طرفین رضایت باشد...).

۴. به طوری که می‌دانیم احتکار شرعاً حرام است.

اما کارگر را که در یک بنگاه صنعتی حکم ماشین مولد نیرو خواهد داشت، اگر با ماشین کارنو بسنجیم شرط راندمان حداکثر او این است که جز کار آدیباتیک تولید نیرو عمل دیگری ننماید. جنس و مال مورد احتیاج به بالاترین ارزش یعنی به صورت مرغوب و به سهولت به او رسیده (منبع گرم ماشین کارنو)، فضولات فرسوده شده و تخلیه شده پس از حداکثر استفاده و تنزل ارزش (عدم اسراف و تفریط) به فوریت به خارج برده شود و به وسیله دستگاه دیگری (بدون اتلاف وقت و اشتغال خود او) مواد اولیه به صورت مواد مصرفی مورد احتیاج و ارزش دار و در دسترس گذارده شود (سرویس‌های خواربار، توزیع، بهداشت، مسکن و غیره).

این شرایط البته به لحاظ خود کارگر نبود. کارگر نیز باید عمل ارجاعی را به طور آدیباتیک یعنی بدون اصطکاک و تأخیر و اشکال و بدون اتلاف، با رضایت و قوت و امانت کامل انجام داده موتور ایده‌آلی باشد تا راندمان کل حداکثر درآید. در نرخ دستمزد نیز مسئله رضایت یعنی دوطرفه‌بودن تحویل و عدم انحصار و اجبار و اعتصاب از طرفین شرط است.

شرایط فوق بهترین اجتماع اقتصادی بود. عدم تأمین آنها موجب ترقی آنتروپی اجتماع خواهد شد. ترقی آنتروپی به طوری که در بخش ۶.۵ خواهیم دید منجر به ترقی شاخص زندگی خواهد شد. البته میزان تولید اجتماع و قدرت تبدیل مایتحلل آن کم شده، نیروی اقتصادی جامعه و نیروی زندگی افراد تنزل می‌نماید، و رشد متوقف شده عواقب بدی را به بار خواهد آورد.

#### ۶.۴- روابط بهتر از آدیباتیک و جامعه بهره‌ورتر از ماشین کارنو

در آنچه تا به حال گفتیم افراد بشری را مانند اجرام مادی و اجسام شیمیایی عاری از اراده و عاطفه و محدود و مجبور گرفته بودیم.

دیدیم برای اخذ بهترین نتیجه از فرد و اجتماع افراد، یکی از شرایط اساسی، عدالت و مساوات و تقوا بود. ولی فرد بشر با جسم شیمیایی و با ماشین مکانیکی فرق دارد. اگر بخواهد می‌تواند بیش از ماشین باشد و از قوانین ترمودینامیکی پا فراتر گذارد. مثلاً بیش از آنچه تقاضا و احتیاج او می‌باشد کار کند  $dK_f > -dw$  یعنی کار تولیدی بیش از تنزل انرژی مؤثر). و مازاد را به همسایه و هم‌نوع بدهد. یعنی علاوه بر تقاضا و احتیاج مادی که عامل کار و فعالیت او می‌باشد، یک تقاضا و احتیاج و عاملی هم که عامل عاطفه‌ای است در معادله  $W = U - T.S$  وارد شود.

همچنین فردی که در کامل‌ترین مرحله مانند ماشین کارنو کار کرده و هر ساعت به اندازه‌ی  $K = J(Q_1 - Q_2)$  کار و محصول بیرون می‌دهد. برای خاطر اجتماع، راضی به دستمزد کمتر  $(A = \frac{I}{J})$  و حتی خدمت مجانی شده و ضریب تعادل  $J$  را که از ثابت‌ها و محکّمات ترمودینامیک و سیستم‌های مادی می‌باشد تا بینهایت بالا می‌برد (و بالعکس در صورت حرص و ظلم به صفر می‌رساند). یا با دادن زکات و احسان و بدون آنکه فعالیت‌های شخصی و مدار زندگی ایجاب نماید از T.S خود که دارایی مالی است کاسته، عمداً  $W$  را بالا می‌برد. این عمل موجب می‌شود که راندمان اجتماع از ماشین ایده‌آل کارنو به مراتب بیشتر شده درآمدها اضعاف مضاعف گردد.<sup>۱</sup> همچنین بار وظایف اجتماعی یا میزان مساعی  $(P)$  را که در جامعه ترمودینامیک ایده‌آل باید به حدود هم‌نوعان و زیردستان برساند به رضا و رغبت بالاتر بگیرد و تا اندازه‌ای جبران بی‌عدالتی‌ها و عدم ارتجاع جامعه را بنماید.

خلاصه آنکه وقتی سر و کار با اجتماع بشری (بشر صاحب آزادی و اختیار نه بشر زنجیر شده مادی منش) افتاد، معادلات و قوانین ترمودینامیک به عوض تساوی به صورت یک عده نامساوی‌هایی درمی‌آیند. برای رفع ابهام نامساوی و به دست آوردن معادلات جبری دقیق باید فاکتور یا ضریبی را در میان آورد که نظیر همان «ضریب ارتجاع» تحویل‌های ترمودینامیک می‌باشد.<sup>۲</sup>

$$e = \frac{\text{کار دریافت شده}}{\text{کار داده شده}}$$

با این تفاوت که ممکن است کوچک‌تر از واحد (در جامعه‌هایی که تعادل نیافته باشند) یا بزرگ‌تر از واحد (در جامعه‌هایی که عواطف و ادیان صحیح حکومت نمایند) باشد و اسمش «ضریب اعتدال» خواهد بود.

فرمول‌های بالا و بعد که با تساوی داده می‌شوند برای جامعه‌هایی هستند که افراد

۱. روم (۳۰) / ۳۹: «وَمَا آتَيْتُم مِّن رَّبًّا لِّيرَبُّوْا فِیْ اَمْوَالِ النَّاسِ فَلَا یَرَبُّوْا عِنْدَ اللّٰهِ وَمَا آتَيْتُم مِّنْ زَكَاةٍ تُرِیدُوْنَ وَجْهَ اللّٰهِ فَاُولٰٓئِکَ هُمُ الْمُضَعِفُوْنَ.»

(و آنچه تنزیل بدهید که در اموال، مردم نفع ببرند، نزد خدا سودی نخواهد آورد. ولی آنچه زکات به قصد رضا و خشنودی خدا بدهید، پس چنین دارایی‌ها اضعاف مضاعف می‌شوند).

۲. رجوع شود به بخش ۳۹ جلد اول ترمودینامیک صنعتی در اینجا به عوض حرف اتای یونانی  $e$  استعمال شده است.

آن مانند حیوانات صد درصد تحت تأثیر غرایز ثابت صحیح طبیعی بوده، اختیار هیچ گونه انحراف در جهت بد یا خوب را نداشته باشند. در جامعه‌های فاسد فرمول‌ها در آن جهتی تغییر می‌کنند که نتیجه نامطلوب‌تری را نشان دهد، و در جامعه‌های صالح به عکس.

### ۶.۵- افزایش دارایی‌ها و ترقی هزینه زندگی در جامعه غیرمتعادل

جامعه غیرمتعادل جامعه‌ای را گفتیم که تحویل‌های اقتصادی داخله آن ارتجاعی نبوده به واسطه وجود اختلاف پارامترها مابین افراد و علل دیگر، عدم رضایت‌ها و اصطکاک‌هایی در کارها و عدم امانت و اتلاف‌هایی در مال‌ها رخ دهد. نتیجه این عدم تعادل البته نه از بین رفتن کار می‌باشد، و نه از بین رفتن مال به‌طور مطلق کلی؛ بلکه افزایش آنتروپی خواهد بود. یعنی تخفیف و تبدیل دائمی کار به مال و تجمع مال و تنزل آن به صورت ارزش‌های پست غیرقابل تبدیل به احتیاجات طبیعی.

برای چنین جامعه‌ای یک ضریب اعتدالی در نظر گرفتیم شبیه به ضریب ارتجاع  $e$  در گازها و سیستم‌های مادی ترمودینامیک. برای جامعه‌های صد درصد منظم متعادل که عدالت اجتماعی و سایر شرایط تعادلی کاملاً برقرار باشد  $e = 1$  خواهد بود. هر قدر معایب و موانع بیشتر شود  $e$  پایین‌تر خواهد آمد. البته باید با قبول تقریب، یک ضریب اعتدال متوسطی را انتخاب نموده فرض کنیم در تمام اجتماع و در تمام فعالیت‌های آن  $e$  مقدار نسبتاً ثابتی را حفظ می‌نماید.

اولین اثر عدم تعادل و سوء جریان امور این است که کارهای تولیدی اجتماع به عوض آنکه مساوی تقاضا و احتیاجات شود کمتر از آن در می‌آید.

$$A \cdot dK_f < -d(U - T \cdot S)$$

و این تفاوت، تبدیل به حرارت (یعنی دارایی) می‌گردد.

ضریب اعتدال را مانند ضریب ارتجاع چنین تعریف می‌کنیم:

$$e = \frac{\text{کار دریافت شده}}{\text{کار داده شده}} = \frac{dK'}{dK}$$

حرارت (یا دارایی) اضافی که در نتیجه‌ی اتلاف کار حاصل می‌شود:

$$dQ' = A(dK - dK') = A(1 - e) dK$$

و اضافه ترقی آنتروپی (دارایی جنسی) چنین می‌شود:

$$dS' = \frac{dQ'}{T} = (1-e) \frac{A.dK}{T}$$

که پس از انتگرال گیری، معادله‌ی اول افزایش دارایی‌ها به دست می‌آید (مثلاً در مدت یک ماه):

$$\Delta Q' = A(1-e)K$$

افزایش دارایی‌ها ( $\Delta Q'$ ) از یک طرف متناسب با فعالیت  $K$  است که هنوز انجام می‌شود و از طرف دیگر با تفاضل  $(1-e)$  هر قدر عدم تعادل بیشتر شود  $\Delta Q'$  زیادتر خواهد شد.

رابطه فوق عیناً مانند رابطه‌ای است که در ترمودینامیک برای حرارت اضافی تراکم‌های آدیاباتیک ناقص به دست آمده بود<sup>۱</sup>.

برای جستجوی ترقی قیمت‌ها یا ترقی شاخص زندگی در یک جامعه‌ی غیرمتعادل، فرمول افزایش آنتروپی را که در اثر عدم ارتجاع و تبدیل قسمتی از کار به آنتروپی حاصل می‌شود می‌نویسیم:

$$dS' = (1-e) \frac{A.dK}{T}$$

$dS'$  در اینجا تقاضای افزایش موجودی جنسی یا میل به احتکار است که هر کس پیدا می‌نماید. یعنی چون سرمایه و انرژی‌های اقتصادی جریان صحیح ندارند، از دست هر شخص انتقال‌دهنده مقداری از آن به صورت حرارت اقتصادی تلف می‌شود. یعنی در محل راکد و متوقف می‌گردد. دارایی افراد بالا می‌رود. هر کس می‌خواهد دارایی خود را به صورت جنس درآورد. بنابراین در جامعه تقاضای خرید جنس (بدون آنکه برای رفع احتیاج و بدل مایتحلل در مقابل فعالیت باشد) بالا می‌رود.

این ترقی تقاضا، تقاضای مولد کار نبوده و جامعه کار اضافی یا عمل وارداتی از خارج نمی‌نماید. ناچار نرخ‌ها ترقی می‌کند. فرض کنیم ترقی نسبی نرخ متناسب با ترقی نسبی تقاضا باشد.

$$\frac{dS'}{S_0} = \frac{dT}{T_0}$$

۱. بند ۱.۶ جلد اول ترمودینامیک صنعتی.

(اندیس 0 برای وضع ابتدایی مثلاً در اول هفته یا اول ماه می باشد)

$$dS' = \frac{S_0}{T_0} dT = \alpha \cdot dT$$

بنابراین:

$$\alpha \cdot dT = (1-e) \frac{A \cdot dK}{T} \quad T \cdot dT = A \frac{(1-e)}{\alpha} dK$$

پس از انتگرال گیری در طی مثلاً یک ماه، نتیجه می شود:

$$T^v - T_0^v = \frac{vA(1-e)}{\alpha} K = \frac{vAT \cdot (1-e)}{S_0} k$$

نرخ اجناس (یا شاخص زندگی که کم و بیش متناسب و موازی با نرخ متوسط اجناس تغییر می کند) در آخر هر ماه نسبت به ابتدای ماه طبق معادله درجه دوم فوق ترقی می نماید. تفاضل مجذور شاخص در فاصله یک ماه در صورتی که نرخ دستمزد و میزان تولید و سایر عوامل ثابت بمانند به طور متوسط ثابت خواهد بود.

چنانکه دیده می شود ترقی مجذور شاخص زندگی  $(T^v - T_0^v)$  از یک طرف متناسب با کار تولیدی متوسط افراد در ماه و از طرف دیگر متناسب با عدم تعادل اجتماع یعنی  $(1 - e)$  می باشد. یعنی به این نتیجه مخوف میرسیم که هر قدر مردم بیشتر کار کنند و فعالیت عمومی اجتماع را توسعه دهند به عوض فراخی و گشایش در زندگی، بر هزینه و بر سختی معیشت افزوده خواهد شد. پس تنها راه تنزل هزینه زندگی و فرار از سختی، بالا بردن ضریب اعتدال  $e$  می باشد.

در فرمول فوق اگر  $A$  را هم که به تدریج و با تأخیر چند ماهه ای با شاخص زندگی ترقی می نماید متناسب با آن بگیریم  $(A = aT_0)$  بالاخره به فرمول زیر می رسیم:

$$T = T_0 \cdot \sqrt{1 + \frac{va(1-e)}{S} K}$$

یعنی شاخص زندگی دائماً و به طور متوسط در ترقی خواهد بود و هر قدر مردم بر فعالیت بی افزایند که بار زندگی را سبک نمایند، بیشتر بالا خواهد رفت. خصوصاً در جوامع فقیر که ذخیره  $S$  کمتر دارند و کار بیشتری انجام می دهند. مگر آنکه روابط را براساس درست کاری و عدالت قرار دهند. در این صورت  $e$  مساوی ۱ می شود و در نتیجه  $T=T_0$  خواهد شد.

اما افزایش دارایی مردم چگونه تأمین می‌شود؟ در ابتدای امر صاحبان ثروت همان‌ها که در نتیجه زرنگی و فعالیت بیشتر، و یا احراز دارایی اولیه و یا اصطکاک‌ها و بی‌عدالتی و بی‌امانتی‌ها سیر اموال را در عبور از خود متوقف و مجذوب کرده‌اند) رو به کالاهای مورد احتیاج و قابل فروش بیاورند. این کالاها چون مورد مصرف روزانه دارند اولاً ترقی نرخ آنها سریع بوده گران به نظر می‌آیند و خریدشان صرف نمی‌کند. ثانیاً اغلب فاسدشدنی می‌باشند و احتکارشان مشکل است. بنابراین در وهله دوم توجه معطوف به کالاهای غیرضروری می‌شود و اصلاً بازاری برای این قبیل کالاها، که تولیدشان صرف انرژی نخواهد، می‌شود. کالاهایی که به راحتی از زمین به جوشد، مثل خود زمین. اراضی در شهر ترقی می‌نماید. بعد به سراغ اطراف شهر می‌روند. به این ترتیب یک دارایی موهوم مجازی (Fictive) در دست افراد و در اختیار اجتماع جمع می‌شود و روز به روز سطح آن ترقی می‌نماید. ولی یک نوع دارایی که قابل انتقال به جای دیگر و قابل تبدیل به کالای مورد احتیاج نبوده، نرخ آن حالت ناپایداری داشته با تغییر بعضی از پارامترهای معادلات و شرایط محیطی ممکن است به صورت ناگهانی به طرف صفر سقوط نماید.

#### ۶.۶- فرمول ماسیو و معادله گیبس - هلمهولتز در اقتصاد

با تشبیه و تطبیقی که مابین یک جامعه اقتصادی و یک سیستم شیمیکی به عمل آمد و نظایری که برای  $T, v, p$  و غیره به دست آوردیم، دلیل ندارد فرمول‌های ماسیو (Massieu) که راجع به مشتق‌های نسبی انرژی مؤثر  $W$  می‌باشد و معادله «گیبس - هلمهولتز» (Gibbs - Helmholtz) که بر تغییر و تحویل و ترکیب سیستم‌های شیمیکی یعنی بر طرز اجرای فعل و انفعال‌های داخل آنها حکومت می‌کند در اینجا نیز قابل استعمال و استنباط‌های مفید نباشد.

فرمول‌های ماسیو برای مشتقات نسبی  $W$  این است:

$$\left(\frac{\partial W}{\partial V}\right)_v = -S \quad \text{یا} \quad dW = -S \cdot dT \quad V = C^{te}$$

$$\left(\frac{\partial W}{\partial V}\right)_T = -AP \quad \text{یا} \quad dW = -AP \cdot dV \quad P = C^{te}$$

و چنین تعبیر می‌شود:

۱- ترقی سطح زندگی (میزان تقاضا) برای یک اجتماع یا یک فرد به طور کلی (با استفاده از فرمول‌های نظیری که در پتانسیل ترمودینامیک وجود دارد) یا نسبت به کالای معین، مساوی است با موجودی جنسی ذخیره شده ضرب در تنزل نرخ مربوطه (در صورتی که ساعت کار ثابت باشد).

۲- ترقی سطح زندگی از یک طرف متناسب با میزان زحمت و مساعی افراد است و از طرف دیگر متناسب با تنزل ساعت کار می‌باشد.

#### تعبیر دیگر:

الف) میزان موجودی جنسی یک جامعه یا تجارتخانه و بنگاه، از خارج قسمت افزایش میزان تقاضا به تنزل نرخ به دست می‌آید.

ب) بار نسبی یا مساعی افراد یک جامعه یا بنگاه، از خارج قسمت افزایش تقاضا به تنزل ساعت کار، تقسیم بر دستمزد به دست می‌آید.

باید دید و پرسید که آیا این نتایج و احکام را علم اقتصاد تأیید می‌نماید؟ با احساس و تصور از خارج تا اندازه‌ای می‌توان پی به درجه صحت آنها برد. فرمول اول می‌گوید در جامعه‌هایی (یا خانواده و اشخاصی) که دارایی و رخوت و تن‌پروری زیاد باشد (آنتروپی بالا)، مختصر تنزل بهای یک جنس مطلوب آنها مصرف آن جنس را زیاد خواهد کرد. همین‌طور اگر افراد پرکارتر باشند، تنزل ساعات کار مصرفشان را بیشتر بالا خواهد برد.

معادله «گیس- هلمهولتز» که برای نقل و انتقال‌های داخلی جامعه از حالت و وضعی به وضع دیگر (ولی با ثابت ماندن نرخ‌ها) می‌باشد چنین است.

$$\Delta W = \Delta U + T \left[ \frac{\partial(\Delta \Delta W)}{\partial T} \right]_V$$

$$\left\{ \frac{\partial(\Delta_T^W)}{\partial T} \right\}_V = \frac{U}{T^2}$$

مثلاً هرگاه بخواهند افراد را از کارهای زراعتی به کارهای صنعتی کوچ دهند و بنگاه‌های زراعتی به بنگاه‌های صنعتی تبدیل شوند، سطح تقاضا و بنابراین انرژی مؤثر و میزان فعالیت اجتماع چنین تغییر خواهد کرد:

افزایش سرمایه و استعدادی که در این عمل پیدا می‌شود به علاوه حاصل ضرب نرخ پول در مشتق تغییر احتیاج به نرخ.



البته در شیمی - ترمودینامیک هم از معادله «گیس - هلمهولتز» به این صورت نسبتاً پیچیده استفاده و استنباط مستقیم نمی‌شود. ولی در قوانین انتقال تعادل و حساب‌های مربوطه زیاد وارد می‌شود.

از فرمول ماسیون و با وارد کردن پتانسیل ترمودینامیک‌های فردی، استفاده دیگری که می‌شود استخراج عبارت تفصیلی  $dW$  یعنی تغییرات تقاضا و بنابراین تولیدات محصول و کار در یک اجتماع اقتصادی متعادل می‌باشد.

$$dW = -S.dT - AP.dV + \sum \lambda_i d_{ii}$$

یعنی ترقی تقاضا از تمام یا از بعضی از اجزای ذیل نتیجه می‌شود:

تنزل نرخ ضرب در موجودی جنسی + تنزل ارزش کار روزانه متوسط افراد + مجموع حاصل ضرب احتیاجات فردی در افزایش جمعیت.

برای قاعده‌ی فصول (Régle des phases) و فرمول‌های کلاپرون (Clapeyron) و قوانین انتقال تعادل لوشاتلیه (Le Chatelier) و وانتهوف (J.H. Van't Hoff) هم شاید بتوان وجوه شباهت و استفاده‌هایی در علم اقتصاد به دست آورد. از آن جمله این نکته قابل توجه است که در اینجا نیز مانند تعادل فازها، برای آنکه افراد جامعه از یک حرفه و ترکیبی (مثلاً زراعت) به حرفه دیگری (مثلاً صنعت) کوچ نمایند پتانسیل ترمودینامیک هر دسته افراد (مصرف نسبی فردی) در تمام فازها (مؤسسات و حرفه جامعه) مساوی باشد. یعنی درآمد کارگر در صحرا و در کارخانه، و درآمد سرمایه در هر دو جا یکسان باشد، و الا یک انتقال تعادل رخ خواهد داد.

### ۶.۷- تطبیق یافتن مال با آنتروپی

شاید این مطلب که در یک دستگاه اقتصادی، یعنی آنجائی که هدف و اساس پول می‌باشد، مال یا دارایی مقام آنتروپی و صورت نامطلوب انرژی را احراز می‌کند، ایجاد تعجب و تردید نماید. اتفاقاً این تطبیق بیشتر موجب تأیید فرض‌ها و تشبیه‌های گذشته می‌باشد. همان‌طور که در ماشین‌های حرارتی، حرارت است که چرخ‌ها را به گردش در می‌آورد و بخار در صنایع مختلف وسیله انتقال حرارت و انرژی‌ها می‌شود. ولی در عین حال حرارت بدترین صورت انرژی است که رو آوردن آن توأم با ترقی دادن آنتروپی و تنزل دادن انرژی مؤثر و تخفیف فعالیت می‌باشد. مال هم در جامعه اقتصادی در عین آنکه وسیله و مقصدی است، صورت نامطلوبی از دارایی و متعلقات شخصی می‌باشد. مادامی که در جریان یعنی در صعود و سقوط است (مابین دو منبع کارنو)

خوب و مفید می‌باشد. توأم با تولید و تحصیل کار است (کار مکانیکی و کارهای فکری و هنری و ابداعات و غیره) ولی تمرکز و توقف آن توأم با افزایش آنتروپی و بروز آثار کهولت می‌گردد. کما اینکه در عبارت انرژی مؤثر  $W = U - T.S$  هر قدر انرژی یا دارایی کل سیستم، درونی و جزو متعلقات و ملکات زنده شخص باشد، خوب و قابل تبدیل به  $dK_f$  می‌باشد. ولی آنچه از درون و ذات به صورت موجودی‌های محسوس  $T.S$  که مال است، خرج شده جای آن مکتسبات و استعداد و تربیت‌های مولد عشق و احتیاج روی  $U$  بیاید،  $W$  یعنی قدرت عمل و استفاده، تقویت خواهد شد.

ضمناً مال و حرارت خیلی خالی از قرابت نیستند. مصرف عمده مال تهیه غذا است و غذا مولد کالری در بدن می‌باشد. یا به مصرف پوشش و مسکن و سوخت می‌رسد که آنها نیز بیشتر حفاظ حرارتی و برودتی انسان است. در صنعت نیز مال اغلب از طریق حرارت تبدیل به نیروی مکانیکی و حرکت و مصارف دیگر می‌شود. به طوری که می‌دانیم از قرن ۱۸ به بعد نظریه‌های اقتصادی یک تمایل تدریجی دائمی به اساسی بودن نقش کار بشری و منابع طبیعی از یک طرف و واسط بودن پول و سرمایه از طرف دیگر را نشان داده و می‌دهند. همه در این صد داند که پول بیشتر به جریان بیفتد و بهره نسبی آن کمتر شود. J.M.Keynes آخرین استاد بزرگ قرن بیستم و سازنده اقتصاد معاصر عقیده دارد که ربح پول باید تقلیل داده شود تا طبقه رباخوار از بین برود.

### ۶.۸- قوانین اجتماع

غرض از قوانین در یک اجتماع تعیین وظایف نسبی افراد در مشاغل و مراتب مربوطه و ترتیب روابط آنها با یکدیگر و تنظیم جریان‌ها و سیرها می‌باشد. عیناً مانند نقشه‌ای که برای عملیات قطعات مختلف یک ماشین کشیده می‌شود و محاسبه‌ای که برای حرکات آنها و جریان سیال‌ها پیش‌بینی می‌نمایند و برنامه‌ای که برای طرز کار آن طرح می‌کنند. با این تفاوت که در مورد ماشین‌ها مهندس است که چنین تحمیل‌هایی را بر قطعات ماشین و بر ذرات سیال می‌نماید و منظور و مقصودی را که دارد روی کاغذ می‌آورد. ولی در اینجا خود اجتماع است که (اگر مستقل باشد) آنچه را می‌خواهد به صورت قانون درمی‌آورد. قانون در یک اجتماع مانند مشخصات یک ماشین و فرمول‌های مربوط به تحویل‌های یک سیستم می‌باشد.

حتی در حالت اول به طوری که می‌دانیم در طرح ماشین، حرکاتی که قطعات باید نمایند و تلاش‌هایی که از آنها خواسته می‌شود به لحاظ سینماتیک، استاتیک و دینامیک، امکانات هریک قبلاً در نظر گرفته شده، چیزی که خارج تصور و فوق تحمل هریک (حد ارتجاعی) باشد نباید از آنها بخواهند. در تعیین مسیر سیال یعنی در حساب مقاطع و معابر نیز پیش‌بینی افت فشارها و مدت‌ها و غیره می‌شود. طرز تنظیم پره یک ماشین مثلاً توربین بخار یا کمپرسور این است که قدرت و سرعت و آنچه را می‌خواهند، مبنا قرار داده، طبق آن ابعاد چرخ‌ها و دبی سیال و سرعت‌های ورود و خروج بخار را تعیین می‌نمایند. بعد با این سرعت‌ها زوایای پره‌ها را به دست می‌آورند. زوایا را روی کاغذ گذارده انحنا پره را طوری می‌گیرند که تغییر جهت ملایم باشد و بعد به فراخور این سرعت ارتفاع پره‌ها را حساب می‌کنند. وقتی همه این اندازه‌ها و همچنین قطر لوله‌های رابط بخار و غیره تعیین شد، مجدداً افت فشارها را طبق تجربیاتی که قبلاً روی خود بخار شده است محاسبه می‌نمایند و با در نظر گرفتن این اتلافات می‌بینند قدرتی که مورد نظر ماشین است از عهده آن مقدار بخاری که در نظر گرفته شده است برمی‌آید یا خیر.

همه این کارها و خیلی حساب‌های ترمودینامیکی و مکانیکی دیگر را باید بکنند و وقتی خوب مطمئن شدند، طبق آن و با یک ضریب احتیاط قطعات را بسازند. اگر این پیش‌بینی‌ها و حساب‌ها را نکنند چه می‌شود؟ چیزی نمی‌شود جز اینکه آنچه را از آن می‌خواهند ماشین نمی‌دهد. نه تنها کمتر می‌دهد بلکه خیلی بدتر یعنی با راندمان ضعیف‌تر می‌دهد. ذرات سیال و قطعات ماشین تابع میل ما نیستند که هرطور خواستیم و گفتیم بکنند. آنها آن‌طور که خودشان می‌خواهند، یعنی خودشان هستند و می‌توانند، می‌کنند. اگر می‌خواهیم مطابق میل ما عمل کنند باید ما هم مطابق طبع آنها در موقع ساختمان ماشین و به کار انداختن آن عمل نماییم. مثلاً اگر زوایای پره‌ها غلط رسم شده باشد به عوض آنکه بخار بی‌سر و صدا به‌طور مماس بر پره‌ها بیاید و برود، ورود و خروج با ضربه و اغتشاش صورت می‌گیرد و رژیم مغشوش می‌شود. مقدار زیادی از انرژی سینتیک ذرات بخار در محل تبدیل به حرارت می‌گردد و از دبی سیال کاسته می‌شود.

اما در اجتماع، البته افراد آدم غیر از ذرات بخاراند. ولی بالاخره آنها هم در کارشان یک سلسله شرایط و پارامترها و تفاهم‌هایی برقرار می‌باشد. والا اگر در

وضع مقررات پیش‌بینی امکانات و تمایلات نشود، خود قانون که برای تسهیل و تربیت کار وضع شده است مانند جدارهای نامریی در داخل سیستم خواهد بود که با تحمیل مسیرهای غیرطبیعی و برقرار کردن تنگی‌ها و تضییقات، ایجاد یک سلسله برخوردها و اصطکاک‌های داخلی مابین قانون و افراد، علاوه بر اصطکاک‌های بین افراد و نیز تولید اختلاف فشارهایی در دو طرف خود می‌نماید. برخوردها و اصطکاک‌ها سبب سائیده شدن گوشه‌های قانون (مانند فرار از درز در توربین‌ها) و غیره می‌گردد. یعنی علاوه بر اینکه منظور قانون‌گزار به وجه بسیار ناقص و با خرج هنگفت اجرا می‌شود، سائیدگی‌ها و رخنه‌هایی که در شالوده قانون حاصل می‌شود اصلاً دستگاه را لق و متلاشی خواهد ساخت.

اما توجه به این نکته که در ماشین اجتماع، مهندس طراح هم خود اجتماع می‌باشد، بیشتر می‌رساند که قوانین نمی‌توانند نه تنها خارج از امکانات بلکه غیر از تمایلات اجتماع نیز باشند. آن قانونی بهتر از هر قانون دیگر اجرا می‌شود و اتلاف و فرار از لابلای آن حداقل است و کامل‌ترین تعادل میان آن و تابعین برقرار است که صددرصد روی آرزوها و آداب خود اجتماع طرح‌ریزی شده باشد. تازه چنین قانونی راندمان ۱۰۰ درصد نخواهد داشت. زیرا افراد انسانی اگر با ذرات بخار و گاز در متفکر بودن و صاحب احساسات بودن اختلاف دارند، این اختلاف هیچ‌گاه به نفع مسیرها و مقررات تمام نمی‌شود. بلکه همیشه در جهت افزایش آنتروپی‌ها صورت می‌گیرد (مگر آنجایی که عوامل اخلاقی فوق سیستم‌های مادی انرژی‌های مؤثر را بالا برده باشند).

بنابراین قانون هیچ‌گاه بر جامعه حکومت نمی‌کند، بلکه جامعه بر قانون حکومت می‌نماید. با قانون می‌شود جامعه‌ای را خراب کرد (قانون‌های بد که ایجاد عدم تعادل در سیستم اجتماع می‌نمایند و یا قانون‌هایی که در جهت افزایش آنتروپی و روی تمایلات مخالف انرژی مؤثر تنظیم شده باشند). ولی با قانون نمی‌توان جامعه را اصلاح نمود. قوانین اصلاحی قانون‌هایی هستند که در آنها اکثریت مردم نظر خود و آداب و سنن مقبول اجتماع را گنجانده و جلوی اقلیت‌های ناخلف را بگیرند. یعنی تازه بهترین قانون در حد ایده‌آل آن است که جامعه را آن‌طور که اکثریت افراد و وضع متوسط آن است بگرداند. اصلاح جامعه فقط از خود جامعه یعنی از تغییر هدف‌ها و معشوق‌های آن امکان‌پذیر می‌باشد. دیدیم آن چیزی که موجب بروز

استعداد و جنبش و تصفیه می‌شود عشق است. اگر جامعه یک معشوق‌های عالی عمومی داشته باشد، اصلاح خواهد شد (مانند مواقع استقلال‌طلبی، خروج از ننگ و فشار خارجی، تعالی علمی، احراز قدرت بین‌المللی، ایده‌آل‌های عملی و علمی و معنوی و غیره). و الا باید فکر معشوق‌ها را نمود، و این از طریق هدایت و تربیت و مخصوصاً ابتلاهای طبیعی صورت می‌گیرد. و شرط مفید واقع شدن ابتلاها، سلامتی نفوس و تا اندازه‌ای بینایی و صفا می‌باشد. قانون‌هایی که از خارج اجتماع بر اجتماع دیکته شود (از کشور و دولت دیگر یا از فرد و از اقلیت غیر معرف اجتماع) چون اولاً با فشار و در جهت خلاف معشوق و مایحتاج اجتماع است و ثانیاً بدون در نظر گرفتن پارامترها و مشخصات اجتماع وضع می‌شود، قهراً به لحاظ مصلحت و تکامل اجتماع تأثیر مخالف خواهد بخشید. و در اجرا راندمان بسیار بسیار بدی خواهد داشت. مگر آنکه خود موجب بیداری و برانگیختن احتیاجات و احساسات یعنی معشوق‌هایی شود.

#### ۶.۹- عمر اجتماع

عمر یک اجتماع چقدر است؟ آیا مانند انسان و افراد حیوانات عمر معین و اجل مقدر دارد و هر اجتماع یا نژاد و ملتی جبراً به انقراض خواهد رفت؟ یا امکان عمر بینهایت هست؟ اگر برای اجتماعات عمری هست مدت و محاسبه آن چگونه است؟ عقیده بسیاری بر این است که اجتماع (خانواده و قبیله، قوم، ملت، کشور، نژاد) نیز مانند فرد، روزگار پیدایش و تشکیل، دوران رشد و جوانی، دوران رعنائی و قدرت، دوران پیری و بالاخره روزمرگی در پیش دارد. و این جریان قهری و جبری تاریخ می‌باشد.

تاریخ اگر نمونه‌های فراوان بر تایید نظر فوق می‌آورد، ولی میزان و حسابی برای مدت عمر اجتماعات نمی‌دهد. حتی در داخل یک ملت و کشور این منحنی صعود و نزول در باره شهرها و مخصوصاً سلسله‌های سلاطین و خانواده‌هایی که به وزارت و رونق رسیده‌اند بسیار محسوس می‌باشد. هیچ سلسله و خانواده‌ای، علی‌رغم گفته ادبا و متملقین، ابد مدت و «خُلدُ الله مُلکه» نبوده است.

اینکه سازمان یک کشور را به پیکر انسان تشبیه می‌نمایند و اجتماع را روی فرد قیاس می‌گیرند و بنابراین برای آن مرگی مقدر می‌دانند صحیح نیست. رشد و توسعه اجتماع به زندگی نباتات بیشتر شبیه است تا به انسان. فرد انسان که به تدریج کهولت

خود را بالا می‌برد سلول‌های تناسلی و نطفه و جنینی که می‌سازد بیرون می‌ریزد. آنتروپی زیاد را برای خود نگاه می‌دارد و آنتروپی کم را تحویل خارج می‌دهد. بنابراین می‌میرد ولی نبات جوانه‌ها و سرشاخه‌ها را برای خود و با خود نگاه می‌دارد. درخت‌های جنگلی کهن و مخصوصاً گیاه‌های خزانده خودشان همراه نسلشان جلو می‌روند و با پاجوش‌های تازه همیشه جوان می‌مانند. اگر محیط نامساعد نشود و اگر کرم و حشرات و آفات خارجی آنها را از پای درنیارند یا رطوبت و غیره نپوساند، خودشان به پای خود رو به مرگ نمی‌روند.

همین‌طور است اجتماع. اجتماع با تکثیری که در جمعیت خود می‌کند و توسعه‌ای که در تشکیلات خود می‌دهد و تجربیات و ترقیاتی که می‌اندوزد، تازه‌ها را بر کهنه‌ها می‌افزاید. تبدیل کهنه به نو می‌نماید ولی خود را تضعیف نمی‌کند. اگر انرژی متوسط افراد از ولادت تا مرگ ثابت بماند و افراد با اندوختن مال و گزایندن به آسایش و راحتی، آنتروپی‌های خود را بالا نبرند، اجتماع نه تنها رو به مرگ نمی‌رود بلکه رشد آن می‌تواند به صورت تصاعد هندسی به طرف بینهایت باشد. پس اصولاً دلیل ندارد که اجتماع عمر ابدی نداشته باشد.

آن مرگ اجتماع که مانند مرگ نباتات مرگ خارجی و معلول عوامل محیطی است اتفاق می‌افتد ولی کمتر پیش می‌آید. زیرا انسان برخلاف نباتات در مقابل محیط عکس‌العمل‌های مؤثر و شدید ابراز می‌دارد. آنها را طرد یا اصلاح می‌کند و یا اصلاً تغییر و توسعه محیط می‌دهد. با گسترشی که در زمان و مکان پیدا می‌کند اگر در یک منطقه دچار بدرفتاری طبیعت یا گرفتار و مغلوب دشمن شد، مناطق دیگر و مخصوصاً افراد متفرق و بازماندگان به احتمال قوی مصون خواهند ماند. اگر سالم و قابل تولیدمثل لایق باشند پس از گذشت حوادث موقت به احیاء و انشاء مجدد خواهند پرداخت.

اما مرگ داخلی اجتماع یک امر اجباری طبیعت که ناشی از ترقی قهری آنتروپی و تنزل نیروی حیات و نیروی اقتصاد باشد نیست. ماشین پیکر اجتماع اصولاً می‌تواند تا ابد منظم و صحیح کار کند و دستگاه را هر روز به وضع بهتر و سعادت‌مندتری در آورد. چون امکان تعویض پیچ و مهره‌های فرسوده و تبدیل قطعات قدیم به قطعات جدید و بهتر هست. و مواد اولیه را طبیعت به طور مرتب تر و تازه تحویل می‌دهد. تنها شرط این است که اولاً قطعات یعنی صاحبان مسئولیت در محل کار خود تعادل

پایدار و صلاحیت مقام را داشته و عناصر فرسوده یا آلوده فوراً عوض شوند. ثانیاً روابط قطعات و افراد متعادل و محکم باشد. ثالثاً جریان سیال‌هایی که در این دستگاه گردش می‌نماید و تحویل‌هایی که صورت می‌گیرد ارتجاعی باشد.

اگر سه شرط فوق تأمین بود نه تنها عمر اجتماع ابدی خواهد بود، بلکه ترقی آن تصاعد هندسی خواهد بود. خیر و برکت و قدرت از هر طرف به آنها رو می‌آورد. نعمات زمین و آسمان تماماً به سود آنها برمی‌گردد و استفاده صد درصد می‌شود. چنین اجتماع، اجتماعی است که با علاقه و ایمان به هدف یا معشوق‌های عالی و با رعایت شرایط عدالت و درست‌کاری زندگی می‌نماید.<sup>۱</sup>

#### ۱.۹.۶- مراحل سقوط

اگر شرط اول که راجع به تقسیم وظایف و انتصاب صحیح اشخاص به مشاغل اجتماع است مهمل ماند، ماشین اجتماع ناچار می‌شود برای رعایت حد مقاومت و نیروی قطعات خود از سرعت و ظرفیت بکاهد. لذا قدرت تولید و سرعت ترقی اجتماع رو به تنزل می‌گذارد و حالت تعادل جدیدی احراز می‌شود.

شرط دوم راجع به روابط قطعات یا طبقات و افراد اجتماع با یکدیگر می‌باشد. اگر عدالت و انصاف برقرار نباشد یعنی هرکس نخواهد نصف وظیفه و نصف استفاده را برای خود و نصف دیگر را برای طرف مقابل قایل شود، روغن‌های روان‌کننده و ملایم‌کننده مابین قطعات خشک و زایل شده زبری ناملایمات و خشونت کینه و کدورت اصطکاک‌ها را بالا می‌برد. اختلاف طبقاتی از بابت فشار وظایف (P) و سهمیه منافع (S) بالا رفته روی افراد ارزش‌های متفاوت (T) گذارده می‌شود. در این صورت جریان‌های داخلی و کشمکش‌های بین افراد و طبقات که بالابرنده‌ی آنتروپی عمومی است زیاد می‌گردد. عکس‌العمل آن این است که طبقات متمکن و متمتع برای حفظ وضع خود فشارهای بیشتری به طبقات کارکن وارد می‌سازند و از آزادی‌ها و مبادلاتی که ضمن آن اصطکاک‌ها و برخوردها ظاهر می‌شود می‌کاهند. به طوری که در بحث‌های گذشته دیدیم نیروی حیاتی و اقتصادی  $(W = U - ST)$  طبقات متمکن که هم T و هم S زیاد دارند کم شده و نیروی

۱. اعراف (۷) / ۹۶: «وَلَوْ أَنَّ أَهْلَ الْقُرَىٰ آمَنُوا وَاتَّقَوْا لَفَتَحْنَا عَلَيْهِم بَرَكَاتٍ مِّنَ السَّمَاءِ وَالْأَرْضِ»  
(اگر اهل قریه‌ها ایمان می‌آوردند و تقوا پیشه می‌کردند حتماً فزونی‌هایی از آسمان و زمین بر آنها باز می‌کردیم...)

طبقات کارکن که سهمی قلیل از درآمدهای S و ارزش اجتماعی ناچیز به آنها داده می‌شود بالا می‌رود. اگر بندها و موانع اثر و عمل زیاد نباشد، اینها با برتری نیروی حیاتی و فعال خود موفق خواهند شد حالت تعادل را برگردانند. ولی اگر موفق نشدند اولیها بیش از پیش به خوش گذرانی و فساد می‌گیرند و دومی‌ها تا آنجایی که قوت لایموت دریافت داشته و انرژی‌های وجودیشان (U) زایل و ضایع نشده باشد، به کارهای تخریبی و کینه‌توزانه می‌گیرند. مگر آنکه روز به روز بی‌رمق‌تر و فاسدتر شده به تدریج U و W را از دست بدهند و ناتوان و ناخوش گردند.

دستگاه اجتماع البته با اولین تغییر و تضعیف شرایط از کار نمی‌افتد. مرحله به مرحله تغییر وضعیت و حالت می‌دهد. در احراز حالت‌های تعادلی جدید نقل و انتقال افراد در طبقات مختلف اجتماع طوری صورت خواهد گرفت که شرایط را در جهت عکس تغییر دهد (قانون لوشاتلیه و وانتهوف در تعیین جهت فعل و انفعال‌های سیستم‌های شیمیایی)، از جمعیت طبقات متوسط اجتماع که زندگی معتدل و W بهتر دارند کم شده، بر زحمتکشان و محرومین افزوده می‌شود تا جبران تقلیل تولید ثروت و نیروی اقتصادی اجتماع بشود.

البته انتقال اجتماع بشری (بشری که دارای اختیار قدرت توافق با محیط می‌باشد) از یک سطح تعادل به سطح تعادل دیگر بیش از آنچه در سیستم‌های فیزیکی و شیمیایی، پدیده‌های تأخیر تعادل (Retard a l'equilibre) و «تعادل کاذب» (Pbenomenes de faux equilibre) دیده می‌شود، با چنین تأخیرها و حالات نامتعادل تصنعی ناپایدار همراه خواهد بود. تا وقتی که فاصله‌ی شرایط واقعی باطنی و شرایط ظاهری به حد اعلا رسیده، ضمن بروز یک سلسله برخوردها و شکاف‌ها و تصادمات متفرق ولی متقارن، سقوط به حالت تعادل جدید انجام شود. این بازگشت‌های عقب‌افتاده به حالت تعادل که تحویل‌های یک‌طرفه غیرارتجاعی می‌باشند، عیناً مانند سیستم‌های مادی موجب افزایش شدیدتر و ناگهانی آنتروپی و بروز اختلاف‌های جدید می‌شوند.

اوضاع آنقدر ادامه و تکرار خواهد یافت تا پیش‌آمدهای طبیعی یا حملات دشمن شالوده‌ظاهراً آراسته ولی پوسیده پرشکاف (Tensions internes) را درهم بریزد. یا امراض و انقلاب‌های داخلی (مانند انفجار سیستم‌های مادی) بروز کرده، دستگاه زیرورو شود.



چنانچه افراد طبقات محروم سلامت مانده نیروی حیاتی (و نیروی اخلاقی که در فصل بعد گفته خواهد شد) در آنها زنده و باقی باشد، سیستم جدیدی با آنتروپی کمتر و انرژی مؤثر بیشتر جانشین اجتماع کهنه قدیم خواهد شد. ولی اگر ضعف انرژی و مخصوصاً شدت و عمومیت فساد همه را از پا درآورده، Sها بالا رفته باشد، تمام اجتماع در شکاف‌های هلاک فرو خواهد رفت! ...<sup>۱</sup>

۱. در قرآن نه تنها فرد انسان دایماً مورد مطالعه و تذکر و تربیت می‌باشد، بلکه عنایت خاصی به اجتماعات (اقوام) هست. این مطلب به خودی خود قابل توجه و استفاده سرشار است. ضمناً آیات کثیری که راجع به سرنوشت اقوام در قرآن نازل شده است، چنانچه با تجربیات تاریخی و مطالب فوق مقایسه شود خالی از لطف نخواهد بود. اولاً قرآن سرنوشت و تغییر حال هر قومی را صرفاً معلول وضع و رفتار خودشان می‌داند و افراد را عامل اصلی می‌شمارد:

«لَمْ يَكُ مُعْجِزًا نِعْمَةً أَنْعَمَهَا عَلَيَّ قَوْمٍ حَتَّى يُعَيِّرُوا مَا بِأَنْفُسِهِمْ» (انفال / ۸) (۵۳)

(... خداوند هیچ نعمتی را که بر قومی ارزانی داشته است تغییر نمی‌دهد مگر اینکه خودشان را تغییر دهند...)

و سرپیچی از مقررات طبیعی و تغییر سرنوشت را در این صورت غیرممکن می‌داند:

«إِنَّ اللَّهَ لَا يُعَيِّرُ مَا بِقَوْمٍ حَتَّى يُعَيِّرُوا مَا بِأَنْفُسِهِمْ وَإِذَا أَرَادَ اللَّهُ بِقَوْمٍ سُوءًا فَلَا مَرَدَّ لَهُ وَمَا لَهُمْ مِنْ دُونِهِ مِنْ وَالٍ.» (رعد / ۱۳) (۱۱)

(... بدانید که خداوند وضع قومی را تغییر نمی‌دهد مگر آنکه وضع خودشان را عوض کنند و چون خداوند اراده بد برای قومی نمود، وسیله و محلی برای رد آن نیست و برای آن قوم غیر از خدا یاور و نگاهبانی نخواهد بود.)

ثانیاً عامل هلاکت و انقباض اجتماعات را صرفاً ناشی از ظلم یعنی عدم عدالت می‌داند:

«فَكَأَيِّنْ مِنْ قَرْيَةٍ أَهْلَكْنَاهَا وَهِيَ ظَالِمَةٌ» (حج / ۲۲) (۴۵)

(چه بسیار قریه‌هایی که هلاک کردیم در حالی که ستم کار بودند...)

«وَمَا كُنَّا مُهْلِكِي الْقُرَىٰ إِلَّا وَأَهْلُهَا ظَالِمُونَ.» (قصص / ۲۸) (۵۹)

(... خداوند قراء را هلاک نمی‌کند مگر وقتی که اهل آن ستم پیشه باشند.)

ثالثاً هلاکت و انقراض را مصادف با کم شدن روزی و مواد اولیه نمی‌شناسد. چون ذخایر طبیعت بینهایت است و اندازه نگاهداری (تقدیر) در روزی را قرآن وسیله خیر می‌داند. بلکه هلاکت‌ها اغلب توأم با فراوانی معیشت (آنتروپی زیاد) می‌باشد:

«وَكَمْ أَهْلَكْنَا مِنْ قَرْيَةٍ بَطِرَتْ مَعِيشَتَهَا فَتِلْكَ مَسَاكِنُهُمْ لَمْ تُسْكَنْ مِنْ بَعْدِهِمْ إِلَّا قَلِيلًا وَكُنَّا نَحْنُ

الْوَارِثِينَ.» (قصص / ۲۸) (۵۸)

(و چه بسیار قریه‌ها را که درخوشی فرورفته بودند هلاک کردیم، پس چنین است مسکن‌های آنها که جز عده کمی کسی در آنجا سکنی نگرفت و ما وارث آن شدیم.)

رابعاً مسؤولیت و عامل انقراض و هلاکت را به گردن اعیان و متمکنین انداخته و در اثر فسق و فجور آنها می‌داند:

«وَإِذَا أَرَدْنَا أَنْ نُهْلِكَ قَرْيَةً أَمَرْنَا مُتْرَفِيهَا فَفَسَقُوا فِيهَا فَحَقَّ عَلَيْهَا الْقَوْلُ فَدَمَّرْنَاَهَا تَدْمِيرًا.»  
(اسراء (۱۷) / ۱۶)

(پس چون اراده خدا بر هلاک قومی تعلق گیرد اعیان و متمکنین را امر میدهیم تا فسق و معصیت در آن قوم نمایند، آنوقت هلاکشان می‌نمائیم.)  
خامساً این هلاکت و انقراض و سقوط را فوری ندانسته می‌فرماید به آنها مهلت می‌دهیم (ادامه حالات تعادل ناپایدار) تا خوب در ظلم و فساد فرو روند:

«وَكَايُنَ مَنْ قَرْيَةٍ أُمْلِيَتْ لَهَا وَهِيَ ظَالِمَةٌ» (حجج (۲۲) / ۴۸)

(و چه بسیار قریه‌هایی که مهلت به آنها دادیم در حالی که ستم پیشه بودند...)

«وَتِلْكَ الْقُرَىٰ أَهْلَكْنَاهُمْ لَمَّا ظَلَمُوا وَجَعَلْنَا لِمَهْلِكِهِمْ مَوْعِدًا.» (کهف (۱۸) / ۵۹) (و این قبیل قریه‌ها را وقتی ظلم کردند تباه نمودیم و برای روز هلاک آنها موعد و مدتی قرار دادیم.)  
بعد برای عبرت و امکان بازگشت آنها به راه صحیح، به خطرات و مشقات گرفتارشان می‌نماید تا بیدار شوند و شدیداً احساس احتیاج نمایند. به حدی که به زاری و فروتنی در آیند:  
«وَمَا أَرْسَلْنَا فِي قَرْيَةٍ مِّنْ نَّبِيٍّ إِلَّا أَخَذْنَا أَهْلَهَا بِالْبَأْسَاءِ وَالضَّرَّاءِ لَعَلَّهُمْ يَضُرَّعُونَ.» (اعراف (۷) / ۹۴)  
(و در هیچ قریه پیغمبری برای اخطار هلاکت آنها نفرستادیم، مگر آنکه اهل قریه را گرفتار خطرات و مشقات نمودیم که شاید به زاری و فروتنی در آیند.)

آن وقت چنانچه امکان اصلاح و بازگشت منتفی شده باشد، برای بار آخر فراخی و راحتی به قوم فرستاده شده و در حال غرور و غفلت و مستی عشرت هلاکشان می‌کنیم (حرکات نوسانی قبل از استقرار تعادل و عکس‌العمل‌های داخلی):

«ثُمَّ بَدَّلْنَا مَكَانَ السَّيِّئَةِ الْحَسَنَةَ حَتَّىٰ عَفَوْا وَقَالُوا قَدْ مَسَّ آبَاءَنَا الضَّرَّاءُ وَالسَّرَّاءُ فَأَخَذْنَاهُمْ بَعْتَةً وَهُمْ لَا يَشْعُرُونَ.» (اعراف (۷) / ۹۵)

(سپس جای ناخوشی را به خوشی و خرمی دادیم تا عافیت یافتند و گفتند واقعاً که پدران ما را سختی و ناراحتی در رسیده بود. سپس به ناگهان آنها را می‌گیریم در حالی که ملتفت نیستند.)

در مقابل این اوضاع قرآن نتیجه می‌گیرد که اگر اجتماعات بیابند و ایمان بیاورند (یعنی معشوق صحیح انتخاب کنند) و تقوا پیشه گیرند (احتراز از عوامل عدم ارتجاع و موجد آنتروپی)، درهای برکت از آسمان و زمین به روی آنها باز خواهد شد (ترقی تصاعدی U و W).  
ولکن اظهارات پیامبران را تکذیب می‌نمایند. بنابراین آنها را گرفتار آنچه کسب کرده‌اند می‌نماییم:

«وَلَوْ أَنَّ أَهْلَ الْقُرَىٰ آمَنُوا وَأَتَقُوا لَفَتَحْنَا عَلَيْهِم بَرَكَاتٍ مِّنَ السَّمَاءِ وَالْأَرْضِ وَلَكِن كَذَّبُوا فَأَخَذْنَاهُمْ بِمَا كَانُوا يَكْسِبُونَ.» (اعراف (۷) / ۹۶)

بعد به ما می‌گوید اگر قبول نداشتند بروید در زمین بگردید به ببینید پایان کار مجرمین چگونه شده است:

«قُلْ سِيرُوا فِي الْأَرْضِ فَانظُرُوا كَيْفَ كَانَ عَاقِبَةُ الْمُجْرِمِينَ.» (نمل (۲۷) / ۶۹)

(بگو در زمین گردش کنید تا ببینید سرانجام بدکاران چگونه بوده است)

تا حقیقت و حقانیت قرآن رسماً مسلم شود.

به‌طور خلاصه قرآن در تعیین سرنوشت اجتماعات، عوامل نژادی، جغرافیایی، اقتصادی و از آن جمله رژیم حکومت و هیئت‌های حاکمه را عوامل اصلی و متغیرهای مطلق ندانسته و از ایمان (یعنی عقاید ←

خلاصه آنکه وضع اجتماع تنها ارتباط به وضع خود آن یعنی حال افراد و روابط و رفتار آنها با یکدیگر دارد. اگر نیروهای زنده اجتماع قوی باشند در مقابل مشکلات و بلاهای طبیعی و حملات دشمنان خارجی همیشه عکس‌العمل‌های مناسب ابراز خواهند داشت. عکس‌العمل‌هایی که یا شدید و دفع‌کننده و یا ملایم و توافق‌دهنده بوده اجتماع را غافلگیر و مغلوب نخواهد کرد. اجتماع از خارج محکوم به زوال و مرگ حتمی نمی‌شود. انحطاط و انقراض وقتی رخ می‌دهد که عدالت (به معنی اعم کلمه) از بین رفته باشد. اجتماع ممکن است با هدف‌ها و معشوق‌های ناقص و قوانین نارسا باقی بماند و وضع تعادل برزخی مابین حالت سلامت و رشد و حالت ضعف و رکود احراز نماید، ولی با ظلم و بدون عدالت اجتماعی نمی‌تواند پایدار باشد!

→ و افکار و آمال) و تقوی (یعنی اخلاق و رفتار) سخن می‌گوید. این عوامل اصلی را در دست افراد شناخته و می‌فرماید تا افراد عوض نشوند (در جهت خوب یا بد) وضع اجتماع هم عوض نخواهد شد. بنابراین عنصر اصلی خود مردم‌اند. به این ترتیب قرآن بیش از مسلک‌های دموکراسی جدید و قبل از آنها اهمیت و اثر برای مردم قایل شده است. بنا به منطق قرآن افراد هستند که افکار و احوال و اخلاق و عوامل دیگر را ایجاد می‌نمایند یا عوامل خارجی را در جهت سود یا زیان اجتماع تغییر می‌دهند. بنا به منطق قرآن وقتی گناه‌ها و فساد، افراد جامعه‌ای را فراگرفت و خرابی به حد افراط رسید، جمعیت کشور و نیروهای نظامی و تأسیسات کشوری با تمام وسایل و مکتسبات قبلی و معلومات قادر به جلوگیری از بدبختی و هلاکت نخواهد بود. دیر یا زود آنچه را که با تمسخر و بی‌اعتنایی تلقی می‌کردند سخت دامنگیرشان خواهد شد:

«أَلَمْ يَسِيرُوا فِي الْأَرْضِ فَيَنْظُرُوا كَيْفَ كَانَ عَاقِبَةُ الَّذِينَ مِن قَبْلِهِمْ كَانُوا أَكْثَرَ مِنْهُمْ وَأَشَدَّ قُوَّةً  
وَأَثَرًا فِي الْأَرْضِ فَمَا أُعْتِنِي عَنْهُمْ مَّا كَانُوا يَكْسِبُونَ.  
فَلَمَّا جَاءَهُمْ رُسُلُهُم بِالْبَيِّنَاتِ فَرِحُوا بِمَا عِنْدَهُمْ مِنَ الْعِلْمِ وَحَاقَ بِهِمْ مَّا كَانُوا بِهِ يَسْتَهْزِئُونَ.»  
(غافر/ ۴۰) / ۸۲ و ۸۳

(آیا سیر در زمین نمی‌کنند تا ببینند پایان کار کسانی که پیش از آنها بودند و جمعیت و قوت و آثار بیشتری در زمین داشتند و آنچه به دست آوردند بی‌نیازشان نساخت، چگونه بود؟

سپس موقعی که فرستادگان ما برای آنها آمدند به معلومات و اطلاعات خود دلخوش شدند و آنچه استهزاء می‌نمودند بالاخره آنها را فرا گرفت.)

۱. حدیث نبوی: «الدُّنْيَا بَيْتِي مَعَ الْكُفْرِ وَلَا بَيْتِي مَعَ الظُّلْمِ.»

← (دنیا با کفر باقی می‌ماند ولی با ظلم باقی نمی‌ماند).

ترقی جامعه‌ای که سالم و عاشق باشد تعطیل بردار نیست و گرفتار هجوم آنتروپی و اضمحلال نخواهد شد. زیرا به طوری که دیدیم طبیعت خود ضامن ایجاد احتیاجات و معشوق‌های تازه بوده، آنها را در سیری و رخوت آنتروپی نخواهد گذاشت. برای اجتماع زنده متعادل هر روز مسایل و مشکلات تازه پیش خواهد آمد و نیروی حیات تازه‌ای بر آنها خواهد دمید.

---

→ این کلام در عین صحیح و عمیق بودن چه نشانه بارزی از انصاف گوینده آن می‌باشد! گوینده‌ای که خود آورنده دین است می‌گوید دنیای مردم بدون دین اداره شدنی و باقی‌ماندنی است، ولی بدون عدالت فانی شونده است.

## ۷

# ترمودینامیک در اخلاق

عقیده جدید بر این است که اخلاق از اقتصاد جدا نیست. همان طور که اقتصاد اجتماع از تربیت و فعالیت افراد و طرز زندگی آنها جدا نیست. به اینکه اخلاق تکیه گاه معنوی دینی داشته باشد یا تابع عوامل اقتصادی و مادی باشد کاری نداریم. همین قدر در هر اجتماعی که هدفی را تعقیب می کنند یک سلسله اعمال و آداب را مقبول می دانند و یک سلسله را مذموم. مجموع این مقررات را اخلاق می گویند. در این فصل نظر اینست که از دریچه ترمودینامیک و براساس قوانین طبیعی زندگی درباره اخلاق بحث کنیم. ادعای مهم و کار بس مشکلی است که از عهدهی آن بر نمی آییم، ولی هرچه باشد عمل به از عدم است.

### ۷.۱- تفاوت انسان با حیوان

در بند ۶.۴ به این نکته برخوردیم که رفتار و خلیات افراد یک جامعه تأثیر فوق العاده ای در وضعیات آن جامعه دارد. و فرد انسان را نمی توان مانند اجسام شیمیایی و حتی حیوان که طبق غرایز نسبتاً ثابت طبیعی عمل می نماید، حساب کرد. در این مبحث نیز در تشخیص مراحل مختلف عشق، باز جدایی و اختلاف انسان با حیوان دیده خواهد شد. بنابراین لازم است این تفاوت و اصولاً ریشه تفاوت را جستجو نمائیم.

انسان با حیوان در بسیاری از صفات و خواص فیزیولوژیک و حیاتی اشتراک دارد، مانند: تغذیه، تبادل و تولیدمثل. علاوه بر آن در ساختمان و در طرز کار اعضاء

خارجی و داخلی به طور اختصاصی با دسته‌هایی از حیوانات (پستانداران) وجوه شباهت زیادی نشان می‌دهد.

وجوه اختلاف انسان با حیوان را متعدد گفته‌اند: مثلاً انسان حیوانی است دو پا؛ انسان حیوانی است متفکر و مخترع و مبدع؛ انسان حیوانی است ناطق؛ انسان حیوانی است اجتماعی و اهل انس؛ انسان حیوانی است که سرعت تکامل در او به طور انحصاری ترقی ناگهانی کرده به امتیازات بارز کنونی رسیده است و غیره... این امتیازات و اختلافات شاید هیچ یک غلط نباشد و تا اندازه‌ای مترادف و متضمن یکدیگر هم در آیند، ولی هیچ کدام منشاء و مبدأ اختلاف را نشان نمی‌دهد. بلکه وضع موجود و اختلاف مشهود را می‌رساند. ضمناً هر یک از آنها در بعضی از حیوانات (منتهی به درجات ضعیف) وجود داشته، نمی‌تواند مختص و تنها امتیاز انسان باشد.

به عقیده نگارنده به طوری که در یک سخنرانی در سال ۱۳۲۸ تشریح نموده و خلاصه آن سخنرانی در ضمیمه خواهد آمد، منشاء اختلاف و امتیاز انسان بر حیوان خصیصه «اختیار» می‌باشد. «انسان حیوانی است مختار». از روزی که به جد اولیه انسان بالاجبار اختیار داده شد که از حدود غرایز ثابت طبیعی تجاوز نماید (در جهت مثبت یا منفی)، یک مرتبه اربابه تکامل او سرعت و جهش پیدا کرده، به تدریج اهل انس، نطق، هنر، عاطفه، حافظه، فکر، ابداع، اجتماع، علم، تمدن و غیره گردید. اگر اختیار (و آزادی) را از نوع انسان بگیری در همانجا متوقف (و شاید مضمحل) خواهد شد. اثبات این مطلب و ارتباط اختیار با وجوه اختلافی که مابین انسان و حیوان وجود دارد و او را از هر لحاظ فردی ممتاز میان حیوانات کرده است، در ضمیمه بحث خواهد شد. اینجا فقط به لحاظ عشق (البته به معنای اعم) بینیم اختیار چه تأثیراتی روی انسان داشته است.

مطلوب و معشوق حیوانات صرفاً چیزهایی می‌تواند باشد که بر طبق فعالیت‌ها و غرایز طبیعی به آن سمت کشیده می‌شود: غذا، آب، فرار از دشمن، حس جنسی، حفظ اولاد و یا پاره‌ای غرایز اجتماعی که در بعضی حیوانات مانند زنبور عسل و مورچه و غیره وجود دارد و هر یک از این کشش‌ها طبق قاعده و اندازه تقریباً لایتغیر عمل می‌نماید. اما انسان اولاً در نتیجه رشد فوق‌العاده مغز و دستگاه عصبی خود مطلوب‌های فوق را، هم به جنبه‌ی خاص و هم به مفهوم‌های کلی، ادراک و طلب می‌نماید.

ثانیاً بنا به اختیار و آزادی که دارد، درجه خواهش و یا قدرت جاذبه و میل ترکیبی که مابین او و آنها برقرار می‌شود، از حدود اقتضای غریزی و طبیعی حیوانی تجاوز یافته کمتر یا زیادتر می‌شود (مثلاً بیش از احتیاج و حتی اشتها طالب غذا می‌شود، یا بالعکس به ریاضت می‌گراید. خیلی بیش از یک بار در سال یا دو بار در سال که تناوب معمول زایمان زن می‌باشد میل جنسی و نزدیکی می‌نماید. یا بالعکس عزوبت اختیار می‌نماید).

ثالثاً تشکیلات وسیع دستگاه عصبی، یک دنیا فعالیت‌ها و مطلوب‌های پسیکولوژیک از نوع احساسات و عواطف که خیلی از حدود ادراک حیوانات عظیم‌تر است برای او فراهم آورده، نه تنها از گرسنگی و تشنگی رنج می‌برد، بلکه از غصه و نگرانی و ترس و یأس و شکست و غیره نیز فرار می‌نماید. برای او خنده و نشاط، امید و حیثیت، محبت و غیره نیز جزو احتیاجات قطعی طبیعی شده کمی و زیادی هر یک تأثیرات فوق‌العاده‌ای روی حالت مزاجی و فعالیت‌های فیزیولوژیک او ایجاد می‌کند. به طوری که آمارهای مربوط به بیمارستان‌های آمریکا نشان می‌دهد هر قدر رشد اجتماع بیشتر و جلوگیری از امراض جسمی بهتر می‌شود، ابتلاهای روحی دامنه‌دارتر می‌گردد. و روزی که احتیاجات مادی خورد و خوراک و حیوانی بشر تأمین گردد تازه به هیچ‌وجه خود را خوشبخت ندانسته، احتیاجات روحی او به وجه بسیار حادی عرض اندام می‌نماید.

رابعاً انسان علاوه بر مطلوب‌های طبیعی حیوانی که کمابیش مادی و محسوس و مربوط به بدن می‌باشند، برای خود احتیاجات پسیکولوژیک یا نفسانی از طریق تقلید یا تعمیم و یا تغییر مشهودات و مفهومات سابق الذکر و یا روی تخیل و یا از راه تفکر و تعلیم ایجاد نموده، موضوعات غیرمادی و ایده‌آل درست می‌کند و بعد طالب و عاشق آنها می‌شود. قلم نقاش و قریحه شاعر در کار آمده از یک صورت معمولی پرچهره‌ای می‌سازد و با تخیلات و تجلیات خود معشوق را در دریای حسن فرو برده، به صورت معبودی بیرون می‌آورد. به وصف و طلب باغات و مناظری که او را به یاد خوراک و مشروبات می‌اندازد، می‌پردازد. تکرار و توسعه و تنظیم صداهایی را که به گوشش خوش آمده است تعقیب می‌کند. مجالس انس و محبت که وضع خانواده را ایجاد نماید تشکیل می‌دهد. قدرت و سلطه و ریاست که مزه پیروزی‌های او را بر شکار یا بر دشمن به یاد آورد به خودی خود مطلوب و معشوق می‌شود.

کسب پول به‌نفسه هدف می‌شود. رحم و عفو، خشم و انتقام، حسادت و شهرت و غیره محبوب شخص می‌گردد. کشف تاریکی‌های نگرانی‌آمیز منتهی به حس کنجکاوی و دانش‌طلبی می‌گردد. وطن‌پرستی، نوع دوستی و امثال آن پیش می‌آید. به‌این ترتیب ادامه احتیاجات انسان به‌قیاس حیوانات، چه آنها که ضروری زندگی است و چه آنها که خود جستجو یا خلق می‌کند فوق‌العاده زیاده‌تر شده، به نسبت وسعت و شدت عمل که هر یک ایجاب می‌نماید، بر سرعت رشد و سطح تکامل انسان افزوده می‌شود.

### ۷.۱.۱- انواع عشق‌های انسان

از موارد بالا مورد اول همان مطلوب‌ها و معشوق‌های حیوانات می‌باشد و انسان روی آن دخالتی نمی‌نماید (مثل احتیاج به هوا برای تنفس و سایر وظایف بدنی غیرارادی انسان).

مورد دوم از نوع مطلوب‌های حیوانات است ولی در یک «ضریب اختیار» ضرب شده و تا حدود وسیعی تغییر می‌یابد.

مورد سوم نیز غریزی و درونی یعنی وابسته به سلسله اعصاب و دارای پایگاه مادی است. منتها مانند مورد دوم تحت تأثیر اختیار انسان شدت و ضعف پیدا کرده تا اندازه‌ای تحت کنترل اراده و افکار او قرار می‌گیرد. و تربیت و تلقین تأثیرات سریع و وسیعی روی آن دارد.

مورد چهارم صد درصد زاییده اختیار و محصول تمایلات و تخیلات و افکار انسان می‌باشد و مخصوص به‌انسان است. چون تعلق و بستگی به‌شخص پیدا می‌کند و منبعث و تراوش یافته از تمام وجود او می‌باشد. و گاهی مؤثر در سراسر اعمال و عشق‌های دیگر می‌شود و خیلی بیشتر از معشوق‌های انواع ماقبل ایجاد عشق و تعصب و فداکاری می‌نمایند. اشخاص حاضر می‌شوند از مالشان زودتر دست بردارند تا از نامشان (اگر نامی احراز کرده باشند). پای عقیده بیشتر می‌ایستند تا پای جان (اگر عقیده پیدا کرده باشند).

در هر حال، معشوق‌های فوق که با تقریب و اجمال به‌چهار دسته تقسیم شد، با همه اختلافات کمی و کیفی که دارند از بابت کشش و تکاپو و فعالیت که در انسان ایجاد می‌نماید و اطفاء عطشی که بعد حاصل می‌شود، با هم فرق اصولی ندارند. انسان به‌دنبال هر یک از آنها به فراخور علاقه و عشقی که داشته باشد رفته ابراز



کوشش و صرف مال می‌نماید و وقتی پای معاوضه بیافتد بعضی را فدای بعضی دیگر می‌نماید. خلاصه آنکه برای هر کدام یک مداری را می‌پیماید.

### ۷.۱.۲- مکتسبات عشق‌های انسانی

اما به لحاظ رأس سوم مدار که نتیجه و مکتسب می‌باشد چگونه خواهد بود؟ آیا آن مطلوب‌هایی که طبیعی و واقعی‌اند ولی در نظر طالب، به یک نسبتِ تصنعی بزرگ یا کوچک شده‌اند آثارشان در وجود شخص نیز به همان نسبت بزرگ یا کوچک خواهد بود؟ مطلوب‌هایی که اصلاً مصنوع یا مفهوم خود شخص بوده ممکن است در خارج وجود و واقعیتی داشته یا نداشته باشند، چه نوع اثری در پایان مدار در نهاد شخص و در خارج باقی خواهند گذاشت؟ و آیا اصلاً اثری می‌گذارند؟

از آثار سه گانه‌ای که در بند ۵.۴ گفته شد اثر رشد و ورزشی که در نتیجه فعالیت وصال حاصل می‌شود و نتایج خارجی آن چون بستگی به اعمال و اعصاب دارد، البته تأمین شده و مسلم خواهد بود. اثر اول نیز که بر دل شخص باقی می‌ماند و او را رفته رفته متناسب‌تر و مأنوس‌تر و عاشق‌تر نسبت به معشوق خواهد ساخت، به جای خود محفوظ می‌باشد، ولو معشوق موهوم باشد. در هر حال ساختمان شخص را خواهان و متناسب با آن موضوع خواهد ساخت. یک تغییر و اکتسابی برای شخص حاصل خواهد شد. اما ترکیب و محصولی که در نتیجه پیوند عاشق موجود با معشوق موهوم تشکیل می‌شود چه صورت خواهد داشت؟

البته نباید انتظار داشت که حاصل جمع یک کمیت حقیقی با یک کمیت وهمی یک ترکیب صد درصد حقیقی شود. واقعیت و حقیقت معشوق به آن اندازه که در آن واقعیت، فایده یا ضرر عملی باشد کار خود را خواهد کرد. اعم از معشوق‌های جسمانی (فیزیولوژیک) که به وهم و خطا غیر از آنچه هست جلوه کرده باشد و یا معشوق‌های نفسانی (پسیکولوژیک) که فعل و انفعال و ترکیب آنها در سلسله اعصاب و مراکز روحی شخص خواهد بود. اگر شخص شکم‌پرست بود و غذای زاید یا نامناسب خورد، البته آن مازاد یا مخالف، تأثیر تخریبی و اکتساب مزاحم رشد در بدن شخص خواهد گذاشت. همچنین اگر شخص به خیال آب عقب سراب رفت البته به آب و به اکتساب مثبت نخواهد رسید و پس از دوندگی از پا خواهد افتاد. یا درک خواهد کرد و حسرت خواهد خورد یا تا آخر عمر ادامه داده از طلب و وصول به چیز دیگر باز خواهد ماند. اگر معشوق موجود و منطبق بر احتیاج واقعی

رشد انسان بود البته ترکیب و محصول حقیقی، که زاینده و پیش برنده باشد را خواهد داد. ولی آرزو و طلب کسی که خواهان موهوم باشد ناچار به گمراهی و دربه‌دری کشیده شده مطلوب و منظورش برآورده نخواهد شد.<sup>۱</sup>

اینجا است که سرِ اختیار به سنگ می‌خورد. اگر تا به حال در انتخاب معشوق و میزان عشق و فعالیت در وصول به آن آزاد بود، در پایان مدار حقیقت و اثر واقعی آشکار می‌شود و پای حاصل و حساب می‌آید.<sup>۲</sup> اعمال و زحمات شخص به لحاظ وصال به مطلوب و تأمین سعادت به هدر رفته با مکتسباتش قادر به چیزی نخواهد بود.<sup>۳</sup> اما اگر مطلوب واقعیت و وجود داشت ولی طالب در تشخیص و در انتخاب آن دچار اشتباه شد و در خلاف جهت منظور واقعی رفته بود، البته نتیجه و ترکیب یا اکتساب باز دست خواهد داد، ولی به زیان او تمام شده آنچه خرج کرده و آنچه زحمت کشیده است ثمری به بار خواهد رساند که ذخایر و سرمایه‌هایی را که جای دیگر تحصیل نموده است از بین می‌برد.<sup>۴</sup>

۱. رعد (۱۳) / ۱۴: «لَهُ دَعْوَةُ الْحَقِّ وَالَّذِينَ يَدْعُونَ مِن دُونِهِ لَا يَسْتَجِيبُونَ لَهُمْ بِشَيْءٍ إِلَّا كَبَاسِطٍ كَفَّيْهِ إِلَى الْمَاءِ لِيَبْلُغَ فَاهُ وَمَا هُوَ بِبَالِغِهِ وَمَا دُعَاءُ الْكَافِرِينَ إِلَّا فِي ضَلَالٍ.»

(خواهش و تمنای حق برای او و به‌سوی او است و کسانی که غیر از او را می‌خواهند چیزی برای آنها برآورده نمی‌شود؛ مگر مثل کسی که دو دستش را به‌طرف آب دراز کند که آب به‌دهانش برسد در صورتی که آب به دهان او نخواهد رسید و خواهش و دعای کافران در گمراهی محض است.)

۲. نور (۲۴) / ۳۹: «وَالَّذِينَ كَفَرُوا أَعْمَالُهُمْ كَسَرَابٍ بَقِيَعَةٍ يَحْسَبُهُ الظَّمَانُ مَاءً حَتَّى إِذَا جَاءَهُ لَمْ يَجِدْهُ شَيْئًا وَوَجَدَ اللَّهَ عِنْدَهُ فَوَفَّاهُ حِسَابَهُ»

(و کسانی که کفر ورزیدند عملیات آنها مانند سراب است. در زمین هموار، تشنه آن را آب می‌پندارد و چون به آن می‌رسد می‌بیند چیزی نیست و خدا را در آنجا می‌یابد. پس حسابش تمام و کمال تأدیه می‌شود...)

۳. بقره (۲) / ۲۱۷: «حَبِطَتْ أَعْمَالُهُمْ»

(... اعمال آنها هدر می‌رود و پوچ می‌شود...)

بنابراین؛

ابراهیم (۱۴) / ۱۸: «لَا يَقْدِرُونَ مِمَّا كَسَبُوا عَلَى شَيْءٍ»

(توان نگه داشتن آنچه را که به دست آورده‌اند، ندارند...)

۴. آل عمران (۳) / ۱۱۷: «مَثَلُ مَا يُنْفِقُونَ فِي هَذِهِ الْحَيَاةِ الدُّنْيَا كَمَثَلِ رِيحٍ فِيهَا صِرٌّ أَصَابَتْ حَرْثَ قَوْمٍ ظَلَمُوا أَنفُسَهُمْ فَأَهْلَكَتُهُ وَمَا ظَلَمَهُمُ اللَّهُ وَلَكِنْ أَنفُسُهُمْ يَظْلِمُونَ.»

(مثل آنچه در راه زندگی این دنیا خرج می‌کنند مانند بادی است که در آن آتشی باشد و به خرمن قومی که به نفس خود ستم کرده‌اند اصابت نماید و آن را هلاک سازد، در صورتی که خداوند به آنها ظلم نکرده است، ولیکن خودشان بر خود ستم روا داشته‌اند.)

**۷.۲- معیار مثبت محسوس برای خوبی و بدی و تشخیص حق از باطل**  
وقتی در باره معشوق‌های مردم از دریچه احساسات با ملاک سلیقه و ذوق بخواهیم قضاوت نماییم، خیلی مشکل است بتوان میان این همه سلیقه‌ها وجه مشترک و مقبولی پیدا کرد. تازه اگر نسبت به پاره‌ای موضوعات از نظر علمی و انطباق با واقع توافق دیدیم باز نمی‌توان حکم به صحت آن داد. همین‌طور در معشوق‌های نظری و معتقدات اخلاقی و فکری و مذهبی نیز رأی قاطع دادن کار آسانی نیست. صاحب هر عقیده و مسلک با هزار دلیل و فلسفه حقانیت خود و بطلان سایرین را ثابت می‌کند. از این راه به نتیجه نخواهیم رسید، شاید به شک و حیرت هم بیفتیم که اصلاً خوب و بد یا حق و باطل به‌طور مطلق در دنیا وجود دارد یا آنکه نظریات کاملاً نسبی بوده، جا دارد با اوضاع و اشخاص عوض شود و هر فرد به‌دنبال معشوقی که عشقش کشیده است برود.

#### **۷.۲.۱- فرمول کلی**

معیار و ملاک تشخیص را، وجود و حقیقت خود و حقیقت خودمان قرار بدهیم. توقع نداشته باشیم حقایق خارج، واقعیت و استحکام و اطلاقتشان بیش از نفس ما باشد. آن وقت همان‌طور که در باره خوراک و خواب و سایر احتیاجات مادی هیچ‌گاه دچار وسوسه‌های فکری و سفسطه‌های فلسفی نشده، شکی در لزوم و واقعیت آثار آن نمی‌کنیم، در باره اندیشه‌ها و وجودهای خارج هم اگر ارتباط (ارتباط مثبت محسوس) با وجود و حیات خودمان پیدا کرد، زیاد مته به خشخاش نگذاشته، دنبال اقتناع فلسفی و اثبات علمی نمی‌رویم.

همان‌طور که وجود ما یعنی فعالیت‌های حیاتی برای خودمان قابل انکار نیست، سیر تکاملی حیات نیز «مِنْ حَيْثُ الْمَجْمُوعِ» جزء مسلمات شده است. اعم از اینکه در حیات غرض‌گایی و نهایی (Finalite) یک اصل حقیقی یا خیالی باشد. آنچه مسلم است موجودات زنده و بالاخص انسان در جهتی که جهت توسعه و تکامل یعنی تنوع و تفصیل است پیش رفته و می‌روند. این توسعه و تکامل البته در نتیجه بروز ترکیبات جدیدی است که هر یک در جای خود در طی قرون متمادی از تکرار بینهایت مدارهای زندگی در افراد بی‌شمار به‌دست آمده است. هر ترکیبی که خود یا عمل آن موجود و محسوس باشد ناچار نتیجه پیوند عاشق با یک معشوق مثبت واقعی بوده است.

بنابراین از حالا به بعد هم برای آنچه می‌خواهیم و می‌کنیم قرار را بر همین اصل می‌گذاریم. هر معشوقی که انسان (فرد یا اجتماع) را اولاً در جهت حفظ و بقای حیات تقویت کرد و ثانیاً در جهت رشد و توسعه سوق داد، خواهیم گفت آن معشوق ولو مخلوق ذوق یا غریزه یا تفکر یا ادعای الهام بشر باشد، واقعیت و حقیقت دارد. یعنی معلوم می‌شود با ساختمان فطرت انسان متناسب است. اگر انسان و حرف زدن انسان راست است، آن هم راست است.

این می‌شود معیار مثبت محسوس برای تشخیص خوبی و بدی و تفکیک حق از باطل. هر چیز که عملاً (و مخصوصاً به لحاظ اجتماع و تکامل نسل) مؤثر و مفید بود خوب و حق است و اگر پوچ و یا مضر در آمد، یعنی منجر به ضعف و فساد و هلاکت و یا توقف و تنزل گردید، بد و باطل است<sup>۱</sup>. البته ملاک قضاوت، اجتماع و روی اکثریت خواهد بود. اگر چیزی موجب برتری و تحمیل یک فرد یا یک اقلیت بر سایرین گردیده و حساب عدالت اجتماعی و حقوق عمومی را به هم زد باز بد است<sup>۲</sup>. ضمناً در تشخیص اثر و فایده نباید زیاد عجله کرد یا در زمان کوتاه و روی افراد مخصوص قضاوت نمود بلکه مثل سایر قضاوت‌های علمی، گذشتن زمان کافی و تأثیر متوسط لازم است. پس معشوق‌ها و مشغولیت‌هایی که مفید به حفظ سلامتی و رشد شخص و بقای نسل و قدرت و ترقی اجتماع شود نه تنها مشروع و مقبول می‌باشد بلکه موضوع آنها نیز واقعیت و سنخیت با حقیقت انسان داشته، محلی را در دستگاه طبیعت اشغال می‌نماید<sup>۳</sup>.

۱. قرآن در وصف منافقین که زبان چرب و نرم و دل سیاهی دارند و عناصر خطرناک اجتماع می‌باشند چنین می‌فرماید:

«وَإِذَا تَوَلَّى سَعَى فِي الْأَرْضِ لِيُفْسِدَ فِيهَا وَيُهْلِكَ الْحَرْثَ وَالنَّسْلَ وَاللَّهُ لَا يُحِبُّ الْفَاسِدَ»  
(بقره (۲) / ۲۰۵)

(و چون به ولایت و حکومت برسد به کوشش در زمین می‌پردازد تا فساد و تباهی در آن بنماید و محصول زحمات مردم و نسل آنها را هلاک نماید. در صورتی که خداوند فساد را دوست ندارد.)

۲. قصص (۲۸) / ۸۳: «تِلْكَ الدَّارُ الْآخِرَةُ نَجْعَلُهَا لِلَّذِينَ لَا يُرِيدُونَ عُلُوًّا فِي الْأَرْضِ وَلَا فَسَادًا»  
(چنین است خانه آخرت، آن را برای کسانی قرار دادیم که در زمین پی برتری بر سایرین و فساد نباشند...)

۳. در واقع این همان اصل پراگماتیسم یا مکتب اصالت عمل است که اروپاییان می‌گویند اول دفعه در قرون اخیر از طرف دانشمندانی مانند: S.Schiller, J.Dewey, W.James اعلام گردیده است. ولی از قدیم این اصل اساس و هدف کلیه ادیان برحق بوده است (رجوع به مقاله «پراگماتیسم در اسلام»، مجله ←



دیگران است.<sup>۱</sup> اما خودخواهی و تکبر صفت کسی است که جز خود چیز دیگری را در این دنیای عظیم نمی‌بیند و نمی‌خواهد و ایمان و احترام نمی‌آورد. خود را کافی برای خود و بزرگ می‌شمارد. طبیعی است که چنین آدمی در همان حال بینهایت کوچک خواهد ماند. احساس احتیاج و نقص و عشق نمی‌نماید تا برای اصلاح و تکمیل به حرکت درآید. ضمناً چون شخص خود را بزرگ و برتر می‌داند، می‌خواهد دیگران فدای او بشوند! بدبخت‌ترین و منفورترین آدم که از ابتدایی‌ترین مراحل کمال محروم خواهد بود و در کشاکش خطرات مخوف روزگار سیاه‌ترین سرنوشت‌ها را خواهد داشت این شخص است.<sup>۲</sup>

البته تکبر و خودخواهی یا خودپرستی، انواع و وجهه‌های زیاد دارد که متأسفانه خیلی دامنگیر طبقات اجتماع ما می‌باشد (نخوت، خودبینی، حسادت، فضل‌فروشی، بی‌اعتنایی و فراموشی دیگران، تحقیر مشاغل سایرین و تخفیف همکاران، تعریف نفس و پرحرفی، کینه‌جویی و عدم گذشت، علاقه به تعریف و تملق، و تنفر و خشم از اهانت...).

نقطه مقابل تکبر یعنی تفریط در مقابل آن افراط، استعفای از عزت نفس و قبول اسارت و حمایت دیگران می‌باشد. زیر بار ذلت و ننگ رفتن، یعنی رها کردن کاروان تکامل. کسی که حاضر به زندگی طفیلی و دست‌دراز کردن پیش دیگران می‌شود خود را از اجرای مدارهای حیاتی منصرف، و یک‌باره از مزایای آن محروم کرده است. در واقع تن به مرگ دادن است. در به‌رویی کسانی که سلامت و سعادت و شخصیت خود را به نان و جان بفروشد و بخواهند به پایمردی همسایه استقلال و عظمت یابند بسته است.<sup>۳</sup> دولی که مرتکب چنین عملی می‌شوند بزرگ‌ترین خیانت را به ملت و مخصوصاً به نسل و نژاد و به خود می‌نمایند.

۱. همچنین عشق‌های عرفانی و تصوف که منحصر به بدایع شعری و ریاضت و انصراف از لوازم زندگی می‌باشند با وجود تمام ارزش هنری و فکری، مادامی که فاقد آثار عملی خارجی و مکتسبات واقعی باشند به حساب نخواهند آمد.

۲. قرآن با یک طعنه و بداهتی سؤال می‌کند:

«أَلَيْسَ فِي جَهَنَّمَ مَثْوًى لِّلْمُتَكَبِّرِينَ؟» (زمر (۳۹) / ۶۰)

(... آیا جایی جز جهنم می‌تواند منزلگاه متکبرین باشد؟)

۳. سعدی در شعر خود که می‌گوید: حقا که با عقوبت دوزخ برابر است رفتن به پایمردی همسایه در بهشت، اشتباه می‌کند. اصلاً به پایمردی همسایه کسی را در بهشت راه نمی‌دهند!

محبت و خدمت به نوع، از اولاد<sup>۱</sup> و پدر و مادر گرفته تا همسایه و هموطن و هم‌نوع، چون موجب حفاظت و تربیت افراد و پیوند و استحکام اجتماع در راه بقا و ترقی می‌باشد، و البته ممدوح است. برعکس حسادت و بدخواهی و بدگویی<sup>۲</sup> و سخن چینی و صفاتی که صاحب آن را پست و اجتماع را متفرق می‌نماید چون اثر مخالف سیر تکامل انسان را دارد، نمی‌تواند مذموم نباشد.

انصاف و عدالت حق است. تبعیض و ظلم حتماً باطل می‌باشد. در فصل ۶ اثر آنها به لحاظ اقتصادی و اجتماعی دیده شد. حکما می‌گویند عدالت یعنی اعطای حق هر ذی‌حق. به بیان طبیعی عدالت را توافق و تبعیت از قرار کلی طبیعت می‌گیریم. در منطق دینی نیز عدالت یعنی قبول و رعایت مشیت خالق، و متضمن مساوات و انصاف و احتراز از اغراض نفسانی و منافع شخصی می‌باشد. بیان دینی با بیان طبیعی مترادف در می‌آید، و قهری است که چنین چیزی ضامن بقا و کمال بوده خلاف آن که ظلم است، موجب تمام زیان‌ها و بدبختی‌ها می‌شود.

راجع به انفاق و احسان و خست و بخل در بندهای بعدی صحبت خواهد شد. کنجکاوی و دانش‌طلبی حتماً خوب است چون وسیله بسیار مؤثر در رشد و راهنمایی و قدرت بشر می‌باشد.

عشق‌های افراطی و تحریک‌های مصنوعی مانند تخدیرها به ضرر مکتسبات و رشد فرد و اجتماع تمام می‌شود.

عشق به زن و اعمال شهوت چنانچه به منظور و مندرج در ازدواج باشد و منتهی به تولید نسل شود و کانون خانوادگی را گرم و بارور نگاهدارد، البته ممدوح است. ولی صرف عشقبازی و هوسبازی که فحشاء و مانع ازدواج و مخرب خانواده می‌گردد در جهت خلاف طبیعت و نامشروع است.<sup>۳</sup>

۱. در خبر است که حضرت موسی از خدا سؤال کرد کدام عبادت در نظر تو عزیزتر است؟ خطاب رسید دوست داشتن کودکان! (دوست داشتن بچه یعنی همکاری با خدا در حفظ و رشد نسل).

۲. در ذم غیبت کردن یک تعبیر روان‌شناسی دقیقی در قرآن شده است. می‌فرماید آیا میل دارید برادران میده باشد و شما گوشت او را بخورید؟ («أَيُحِبُّ أَحَدُكُمْ أَنْ يَأْكُلَ لَحْمَ أَخِيهِ مَيْتًا فَكَرِهْتُمُوهُ» حجرات (۴۹) / ۱۲). اینکه مردم از غیبت کردن و بدگویی سایرین خوششان می‌آید، یک نوع ارضای حس خودخواهی و برتری جویی از طریق منفی است. می‌خواهند دیگران را پایین بیاورند و پست ببینند تا خودشان بالا رفته باشند. مثل اینکه با خوردن گوشت مرده شخص بخواهد چاق شود. البته این منتهای ذنات اخلاقی است و صرف نظر از مضرات و آثار خارجی چقدر دلالت بر پستی همت شخص دارد و او را تنزل می‌دهد!

۳. نحل (۱۶) / ۹۰: «إِنَّ اللَّهَ يَأْمُرُ بِالْعَدْلِ وَالْإِحْسَانِ وَإِيتَاءِ ذِي الْقُرْبَىٰ وَيَنْهَىٰ عَنِ الْفَحْشَاءِ وَالْمُنْكَرِ وَالْبَغْيِ يَعِظُكُمْ لَعَلَّكُمْ تَذَكَّرُونَ» ←

آوازاها و موسیقی‌های طرب‌انگیز و سایر مشغولیات کیف‌آور که ایجاد نشاط موقت مصنوعی می‌نماید، مشکلات و رنج‌ها را از یاد می‌برد و می‌گویند رفع خستگی و ملالت می‌نماید و انسان را برای زندگی آماده می‌کند. ولی باید دید مگر هر ملالت و رنجی بد است؟ اگر درد و احتیاج در دنیا نبود حرکت و تربیتی حاصل می‌شد؟ با ساکت کردن دردها و کشتن دستگاه‌های حساس بسیار ذی‌قیمتی که به همین منظور به انسان داده شده است آیا اجتماع در جهت مصلحت و کمال می‌رود یا در جهت زوال؟ البته با موسیقی، روح حماسی و روحیه‌های لطیف ممکن است در انسان دمیده شود ولی به‌طور کلی آن تأثیرها و تحریکاتی که از طریق احساسات یعنی خارج از کنترل عقل و فکر روی انسان اجرا شود چه کسی می‌تواند تضمین کند که همیشه در جهت صلاح و کمال خواهد بود؟ تعمیم و ترویج چنین وسایلی بدون ضمانت و خطرناک که اتفاقاً نود درصد موارد به دست عمال فساد و در جهت شیب آنتروپی طبایع می‌افتد، آیا مصلحت هست؟ یا بهتر است کاری کرد که اولاً سختی‌ها و نگرانی‌ها و دردهای شدید که در نتیجه اختلال افراد و اجتماع می‌باشد پیش نیاید. و بعد برای جبران خستگی‌ها وسایل سالم و معتدلی را برانگیخت که مشغولیات سلامت‌بخش برای مردم باشد؟

ادبیات و شعر و شاعری هنر است. یکی از آثار بدیع طبع انسانی می‌باشد. خوب است لیکن تا آنجایی که لفظ در استخدام عمل و فکر و برای خدمت به تکامل بشر باشد. به دنبال معنی و مقصد بیاید. حکایت از حقایق و وقایع کرده، به گفتار نمک بدهد. شکافنده‌ی مطالب و رساننده‌ی حقایق و گشاینده‌ی خاطرها باشد. نه آنکه شعرا و نویسندگان برای خود در عالم خیال وادی بی‌انتهایی درست کرده و خود و مردم را در پیچ و خم الفاظ فریبنده و افکار مشوش سرگردان کنند. و از فعالیت مفید و انجام وظایف زندگی بازدارند و سرانجام با دست خالی برگردند!

→ (بدانید که خداوند به عدل و احسان امر می‌کند و به رساندن حق نزدیکان، و نهی می‌کند از

فحشاء و زشتکاری و آزار مردم؛ خداوند به شما پند و اندرز می‌دهد شاید متذکر شوید).  
۱. شعراء (۲۶) / ۲۲۴ تا ۲۲۷: «وَالشُّعْرَاءُ يَتَّبِعُهُمُ الْغَاوُونَ. أَلَمْ تَرَ أَنَّهُمْ فِي كُلِّ وَادٍ يَهِيمُونَ. وَأَنَّهُمْ يَقُولُونَ مَا لَا يَفْعَلُونَ. إِلَّا الَّذِينَ آمَنُوا وَعَمِلُوا الصَّالِحَاتِ وَذَكَرُوا اللَّهَ كَثِيرًا»

(و شاعران از اشخاص سفیه زیانکار پیروی می‌نمایند. آیا نمی‌بینی که خود در هر بیابان سرگردان می‌باشند؟ و اینکه حرف می‌زنند و عمل نمی‌کنند. مگر کسانی که ایمان آوردند و کار کردند، کار شایسته، و زیاد به یاد خدا بودند و...)



زیباشناسی و هنردوستی و جمال پرستی و علاقه به زینت و جلال عشقی است که انحراف و افراط و بن‌بست‌هایی دارد. شاید اصل آن که طبیعی و ممدوح است حاشیه‌ای از مدارج عشق‌های تکاملی بشر بیشتر نباشد. حاشیه‌ای که بر کنار متن زندگی بافته می‌شود. یا نمک و فلفل که غذای روحی انسان را ملاحظت و گیرایی می‌دهد. با اشکال هندسی به نظام زندگی ظرافت و دقت می‌بخشد. با تقلید از رنگ‌ها و نواهای طبیعت انسان را بیشتر به چهره دلربای مربی و منعم آشنا می‌سازد. ولی زیاده بر این معطل شدن، مسلم ما را از قافله تکامل عقب خواهد انداخت:

کم کن بر عندلیب و طاووس درنگ

کاینجا همه بانگ آمد، و آنجا همه رنگ

تفریحات زندگی اگر به‌طور محدود ضمن اشتغالات و فعالیت‌های منظم باشد و ضرر به سلامتی و به عقل نزنند قابل قبول و به لحاظ بقاء و رشد لازم است. ولی اگر هدف و شغل قرار گیرد خلاف جهت تکامل است. به گفته دکتر آلکسیس کارل تفریح، باتلاقی است که وقتی زندگی هدف و نظم ندارد در آن سرنگون می‌شود. تفریح با زندگی متباین است زیرا زندگی عمل است.

### ۷.۲.۳- مقایسه با مقیاس‌های دیگر

طریقه فوق که برای تشخیص خوب و بد و تعیین راه و رسم زندگی اختیار شد البته با طریقه دلپسند بسیاری از مردم که پیرو مکتب لذت طلبی و راحتی‌اند و توافق طبع و تبعیت از تمناهای زندگی را ملاک عمل قرار می‌دهند تطبیق نمی‌کند. با رویه‌های دینامیسم و تکاپو نیز که فعالیت نشاط‌انگیز و جنب و جوش را کافی برای قبول امور و محک تشخیص صحیح از غلط می‌دانند موافق نمی‌باشد. ولی هر دوی آنها را تا حدود اعتدال و به‌طور قابل دوام در بر دارد.

در عمل طبیعت و دستگاه عظیم حیات همه جا دیدیم لذت که مترادف با اشتها باشد و فعالیت که متعاقب احتیاج و عشق است، هیچ یک هدف مدارهای زندگی نیست. بلکه وسایل و تدابیری است که در جهت وصول به معشوق و حصول ترکیب منظور که در پایان مدار فراهم می‌گردد به کار برده می‌شود. ترکیب و نتیجه‌ای است که حلقه‌ای از حلقه‌های تکامل را تشکیل می‌دهد. البته در طی مدار، از اشتها اولیه گرفته تا فعالیت بعدی و وصال نهایی، سراسر لذت و نشاط هست و زندگی بدون آن بی‌معنی است. ولی لذت و فعالیت هر دو پاداش و بهانه می‌باشند، و نمی‌توانند خود

به خود مطلوب و معشوق قرار گیرند. چون ممکن است موهوم درآیند و مدار زندگی روی مقصد واقعی بسته نشود و حسرت و ملالت به بار آورد. لذت‌ها و هیجان‌هایی که بدون هدف یا به طرف هدف‌های مخالف ساختمان و مسیر انسان یعنی پیشرفت اجتماع تعقیب شوند ممکن است در ابتدا خیلی از نظایر طبیعی مشروع جالب‌تر باشند، ولی باید دید دوام آن تا چه مدت است و آیا قابل تعمیم به تمام افراد هستند و می‌توانند به لحاظ اجتماع مقبول باشند؟

نباید فراموش کرد که انسان مانند حیوان یک موجودِ مجبورِ محدود نیست که صرفاً بر جاده صحیح‌غرایز طبیعی قدم گذارد. و هر چه بخواهد و بکند منطبق با ضرورت و مصلحتش باشد. انسان حیوانی است مختار و اهل افراط و تفریط بسیار. لازمه اختیار، آزادی و حیرانی و تحت کشش‌های متضاد قرار گرفتن است. بنابراین تشخیص جاده طبیعی اعتدال را نمی‌توان به تمایلات طبع او واگذار کرد.

باید در مسیر و مواقع گذشته بشریت که سلامت و صحت آنها را تاریخ به‌رننگ روشن نمایانده است، شاخص‌گذاری کرده و از پشت‌دوربین دقیقی امتدادیابی نمود و بعد این امتداد را با ۱۸۰ درجه دَوَران از گذشته به آینده برگرداند. راهی را گرفت که بر جاده هموار و امن و مصفای تکامل استوار باشد. تنها این جاده است که در هر منزل آن، نعمت و امنیت یافت می‌شود و برای رفتن به منزل، مَرکب در اختیار مسافر می‌گذارند. البته ممکن است خالی از زحمت و محرومیت‌هایی نباشد و توقف در نقاط خوش آب و هوای راه یا سرازیر شدن در شیب‌های طرفین و برگشت به عقب، شخص را بیشتر تشویق نماید ولی به دنبال این توقف‌ها، واماندگی و به دنبال این سرازیری‌ها سقوط خواهد بود.

### ۷.۳- نقش مادیات برای فرد و برای اجتماع

در بند ۴.۷ دیدیم که مابین کلیه احتیاجات و عشق‌های انسان یک تقارن و هم‌آهنگی نسبتاً کاملی وجود داشته، آن احتیاجی که آهنگ اول این کنسرت را نواخته و سلسله‌جنبان دستگاه حیات می‌باشد، احتیاج غذایی یا به عبارت آخر، مسئله مادیات می‌باشد (به‌طور کلی شامل مواد غذایی و سایر احتیاجات اولیه زندگی). از نظر زیست‌شناسی هم معلوم بود که پس از انعقاد نطفه و در مراحل جنینی و کودکی، نوزاد قبل از هر چیز غذا می‌خواهد و با غذا است که نسوج و عضلات و اعصاب ساخته شده، شخص بینا و شنوا و صاحب ذوق و فکر و عقیده می‌شود. همچنین در

بند ۶.۲ و بندهای بعدی معلوم شد در یک اجتماع نیز فعالیت‌ها چگونه به مسئله‌ی مال و پول وابستگی پیدا کرده، این جوهر مادی چه نقش اساسی در آنجا بازی می‌کند. این مطلب و مقام پیش‌آهنگی که مادیات در حیات فرد و اجتماع دارند قابل انکار نیست. آن مکتب فکری یا مسلک اجتماعی و مذهبی که منزلت مادیات را شناسد محکوم به شکست می‌باشد. اما این را هم فراموش نکنیم که در هر دو جا غذا و مال که به آن عنوان انرژی دادیم جانشین حرارت شد. ملاحظه کردید که مال، در معادلات مربوطه و مطالعات چگونه از عهده‌ی همان نقش‌هایی که حرارت در ترمودینامیک و در سیستم‌های مادی بازی می‌کند برمی‌آید. حرارت قبایی بود که به قامت مال دوخته شده است.

اتفاقاً در طبیعت بی‌جان و در صنعت نیز حرارت نقش اصلی و کلی را بازی می‌کند و گرمای خورشید، مادر کلیه انرژی‌ها و نیروهای زمینی است و تقریباً همه جا در تحویل‌های طبیعی و صنعتی اولین داوطلبی که قدم به میدان عمل می‌گذارد حرارت است. در کمتر فعل و انفعال و تحولی است که حرارت دخالتی به‌عنوان عامل، حامل، واسط یا فضولات زاید نداشته باشد.

ولی با همه این احوال اولاً حرارت هدف نیست بلکه ماده‌ی اولیه و وسیله است و ثانیاً با همه ارزش و فایده‌ای که حرارت دارد، متأسفانه یک سایه‌ی سنگین هم به‌دنبال می‌آورد: آنتروپی. حرارت می‌آید و می‌رود ولی آنتروپی بی‌انصاف خانه‌نشین و خانه‌خراب‌کن می‌شود. خصوصاً اگر دقت لازم در جلوگیری از عدم ارتجاع و میل طبیعی حرارت (یا مال) به بالا بردن آنتروپی و اشاعه فساد تضعیف و تخریب نشود.

نکته اول که حرارت (برای اجسام) و غذا و مال (برای انسان) هدف نیست، تا اندازه‌ای در اشاره‌ها و استفاده‌هایی که از زیست‌شناسی شد معلوم گردید. غذا پایه است و تمام فعالیت‌های حیات از آنجا شروع می‌شود. ولی پایه‌ای است که روی آن با تشکیل و توسعه ارگانیسم یک سلسله افعال، احساسات، عواطف، ذوقیات، افکار، عقاید و روحیات یا به‌طور خلاصه مکتسبات بنا می‌شود (بند ۵.۴). معمار روی این پایه بنایی بالا می‌برد که سردر و نماهایی و نیز اندرون و عرشه‌ای دارد.

در بند ۷.۴ دنبال این مطلب را خواهیم گرفت.

نکته‌ی دوم ما را به مسئله اعتدال در غذا و اقتصاد در مال می‌رساند. طلب غذا تا همان اندازه خوب است که حاجت و ضرورت باشد و انرژی درونی تحلیل رفته U

را سرجا بیاورد ولی با ناسازگاری و نامناسب بودن خود، دستگاه دقیق بدن را از کار نیندازد (یعنی قابل حل در بدن و مطبوع طبع باشد). ثانیاً با زیادی مصرف و حرص و ولعی که درباره‌ی آن زده شود جمله‌ی T.S را بالا نگاه ندارد که W پیوسته صفر شده و نیروی حیاتی حیوانی و به همراه آن سایر نیروهای انسانی خفه گردد<sup>۱</sup>.  
دیدیم که مصلحت فرد و شرط ادامه و رشد حیات در این بود که مواد غذایی به فراوانی و راحتی به او نرسد، بلکه با تغییرات تناوبی دائمی انرژی مؤثر W، به طور تدریجی و قطره‌چکانی بوده روزی روی اندازه و تقدیر معین برسد<sup>۲</sup>. و الا شخص یا سست و بیکاره شده در اثر استغنا و عدم تکاپو کمالات در او پرورش نخواهد یافت و یا اگر بنا به خواص حافظه و مزه‌ای که از نشاط فعالیت و لذت وصال چشیده است ممکن است فرصتی را که در نتیجه عدم احتیاج به تکاپوی غذا و مال به دست آورده است در راه طلب‌ها و عشق‌های افراطی بگذارد. در این صورت چون از یک طرف هم فاقد عواطف شده و هم فاقد فهم و تدبیر، و از طرف دیگر صاحب مال و قدرت، مانند درنده‌ی مستی، به تجاوز به سایرین و تعدی به مایملک و معشوق‌های مردم خواهد پرداخت و موجود سرکش خطرناکی خواهد شد.<sup>۳</sup>

۱. اعراف (۷) / ۱۶۰: «كُلُوا مِنْ طَيِّبَاتِ مَا رَزَقْنَاكُمْ»

(... از پاکیزه‌ها و آنچه به شما روزی داده‌ایم بخورید...)

انعام (۶) / ۱۴۱: «وَلَا تُسْرِفُوا إِنَّهُ لَا يُحِبُّ الْمُسْرِفِينَ.»

(و زیاده‌روی ننمایید که خداوند اسراف‌کنندگان را دوست ندارد- دستگاه خلقت زیاده‌روی را نمی‌پذیرد.)

۲. شورا (۴۲) / ۱۲: «لَهُ مَقَالِيدُ السَّمَاوَاتِ وَالْأَرْضِ يَبْسُطُ الرِّزْقَ لِمَنْ يَشَاءُ وَيَقْدِرُ إِنَّهُ بِكُلِّ شَيْءٍ عَلِيمٌ.»

(کلیدهای آسمان‌ها و زمین برای او یا در نزد او است؛ برای هر کس بخواهد روزی را فراخی می‌دهد یا تحت اندازه و تنگی درمی‌آورد، مطمئن باشید که او به همه چیز آگاه است.)

۳. شوری (۴۲) / ۲۷: «وَلَوْ بَسَطَ اللَّهُ الرِّزْقَ لِعِبَادِهِ لَبَغَوْا فِي الْأَرْضِ وَلَكِنْ نُنزِلُ بِقَدَرٍ مَّا يَشَاءُ إِنَّهُ بِعِبَادِهِ خَبِيرٌ بَصِيرٌ.»

(و اگر خداوند روزی را به بندگانش فراخی می‌داد، هر آینه دست به آزار و تعدی در زمین می‌زدند؛ ولیکن به اندازه‌ای که می‌خواهد فرو می‌فرستد، بدانید که او نسبت به بندگان خود با اطلاع و بینا است.)

آیه دیگر:

علق (۹۶) / ۶ و ۷: «كَلَّا إِنَّ الْإِنْسَانَ لِكَفٍّ. أَلْأَنْ رَأَاهُ اسْتَعْتَى.»

(نه چنین است، بلکه انسان اگر خود را بی‌نیاز ببیند، حتماً طغیان خواهد کرد.)

همین طور در اجتماع؛ دیدید که مال مثل حرارت باید در گردش بوده دائماً از دستی به دست دیگر (از منبعی به منبع دیگر) صعود و سقوط نموده، در راه اجتماع خرج شود. و در جایی جمع نگردد<sup>۱</sup>. همیشه سر و کارش با کار (به وجوه مختلف آن) بوده از کار تولید شده و به کار تبدیل شود و دستگاه‌های مأمور تبادل در بهترین شرایط ارتجاعی عدالت و رضایت و محبت عمل نمایند.

خرج شدن مال هم دو نوع است. یکی در راه تسهیل و توسعه اغراض و شهوات. دیگر در راه تکمیل افراد و تعدیل اجتماع. در طریق اول البته چرخ‌های اجتماع به گردش درخواهد آمد و از آنروپی اجتماع کاسته می‌شود، ولی با پر کردن شکم‌ها و تحریک شهوت‌ها به عوض اجتماع، آنروپی افراد بالا رفته، از اجزاء و عناصر به اجتماع برخواهد گشت. در طریق دوم با پول‌هایی که به سود اجتماع به مصرف می‌رسد اولاً افزاز کار عمومی و تشکیلات عمرانی و تولیدی تکمیل خواهد شد، ثانیاً چاله‌ها و اختلافات طبقاتی از بین رفته و عدالت و اخوت که شرایط ارتجاع سیستم می‌باشد برقرار می‌گردد. ثالثاً در طریق تکامل طبیعی افراد و اجتماع برای تربیت و اصلاح و رشد خصوصی و عمومی به کار انداخته می‌شود. به این ترتیب اموال نه تنها از بین نرفته به خود مردم برمی‌گردد بلکه از سه جانب موجب افزایش راندمان فعالیت و سعادت می‌گردد. عیناً مانند محصولی می‌شود که مجدداً در زمین بکارند و آن وقت با بارانی که از آسمان بر آن می‌بارد و عملیاتی که روی آن می‌شود، خرمن آنها در هر کشت با تصاعد هندسی افزایش عجیبی پیدا نموده<sup>۲</sup> و دارایی مادی و معنوی فرد و اجتماع با سرعت فوق‌العاده‌ای روبه بینهایت سیر می‌نماید.

خلاصه آنکه مادیات محرک ماشین حیات بوده و هست، ولی عنوان مقصد و معشوق نهایی را از جانب خالق (یا برای خاطر مادیون از جانب طبیعت) نداشته و

۱. توبه (۹) / ۳۴: «وَالَّذِينَ يَكْنُزُونَ الذَّهَبَ وَالْفِضَّةَ وَلَا يَنْفِقُونَهَا فِي سَبِيلِ اللَّهِ فَبَشِّرْهُمْ بِعَذَابٍ أَلِيمٍ».

(... و کسانی که طلا و نقره می‌اندوزند و در راه خدا خرج نمی‌کنند، آنها را به عذاب

دردناکی خبر بده.)

۲. بقره (۲) / ۲۶۱: «مَثَلُ الَّذِينَ يُنْفِقُونَ أَمْوَالَهُمْ فِي سَبِيلِ اللَّهِ كَمَثَلِ حَبَّةٍ أُنْبَتَتْ سَبْعَ سَنَابِلَ فِي كُلِّ سُنبُلَةٍ مِئَةٌ

حَبَّةٍ وَاللَّهُ يُضَاعِفُ لِمَنْ يَشَاءُ»

(مثل کسانی که اموال خود را در راه خدا خرج می‌کنند مانند دانه‌ای است که از آن هفت

خوشه بروید و در هر خوشه صد دانه باشد، و خداوند برای کسی که بخواهد چندین برابر

خواهد کرد...)

نمی‌تواند داشته باشد. کوچک‌ترین ذره آن‌را نباید هدر داد، ولی معبود هم نباید شناخته شود. مردم همین قدر که از گرسنگی و گرفتاری‌های اولیه زندگی فارغ شده‌اند مال را به‌عنوان یک وسیله برای وصول به هدف‌های شهوانی، غضبی، اعتباری، ذوقی، اخلاقی، اعتقادی یا دینی خود مصرف نموده‌اند.

اتفاقاً مادیون نیز تا می‌توانند اموال و اوقات خود را صرف تبلیغ و اجرای مرام خود یعنی یک هدف غیرمادی می‌نمایند. پس مال طبیعتاً و عملاً نیز هدف بشر نبوده است. فقط افراد معدودی تنزیل خوار که در نظر مادیون هم منفور می‌باشند مال را فی‌نفسه طالب‌اند. اینها زمین‌خورده‌های گیج و مستی می‌باشند که در هیچ زمان و مکانی به‌عنوان عناصر مفید شریف شناخته نشده‌اند. روزی که فرد یا اجتماع هدفش غذا و مال و مادیات شود، در منجلاب آنتروپی فضولات فرورفته و دچار رکود و هلاکت خواهند شد.

بنابراین آن مکتب‌های فکری و مسلک‌های سیاسی و اقتصادی نیز که مادیات را اساس و هدف زندگی و فرمانده کاروان تکامل بشریت بدانند، محکوم به شکست و موجب سقوط پیروان خود خواهند بود.

#### ۷.۴- مکتسبات نفسانی و مسئله اخلاق

اگر حوصله خواننده سر نرفته باشد و اجازه دهد یک‌مرتبه دیگر روی انرژی مؤثر  $W=U - T.S$  و موضوع اکتساب برگردیم. در این کتاب اغلب لازم شده است نکاتی تکرار و نتایجی تذکار شود تا از نو موضوع گرفته به مطالب تازه‌تر برسیم.

$W$  که گیس آن را «تابع یا معرف کار» (Function de Force - Work) نام داده است، در زیست‌شناسی اسم با مسمی‌تر آن «نیروی حیات» شد و در اجتماع معرف نیروی فعال اقتصادی گردید. در اینجا آن‌را به لحاظ فعالیت‌های فوق مادی انسان یعنی فعالیت اخلاقی مورد مطالعه و استفاده قرار می‌دهیم.

کاملاً طبیعی است چنین موضوعی (Notion) این اندازه بارور و دارای وجوه و تعبیرات گوناگون باشد. چون چکیده ترمودینامیک و نتیجه ترکیب اصول اول و دوم بوده حاکی از آن قسمت از انرژی می‌باشد که هنوز نمرده و صاحب اثر است. دنیا هم که چیزی جز مناظر رنگارنگ انرژی و مظاهر اراده خلاقه نمی‌باشد. تا به حال اگر از انرژی حرارتی و مکانیک و شیمی مواد غیرزنده، یا از انرژی جسمانی موجودات زنده صحبت می‌کردیم حالا می‌خواهیم از انرژی اخلاقی انسان حرف

بزنیم. اخلاق هم اعم از آنکه مورد علاقه و عقیده ما باشد یا نباشد بالاخره چیزی است که در دنیا آثاری داشته و آنچه آثار خارجی و واقعی داشته باشد ناگزیر موجودیت داخلی واقعی دارد. و تا انرژی ابراز نشود موجودیت داخلی نمی‌تواند اثر خارجی ایجاد نماید. پس یک انرژی که ما نام آنرا انرژی یا نیروی اخلاقی می‌گذاریم در انسان وجود و ظهور دارد و وقتی قرار شد منشاء اثر خارجی گردد قاعدتاً عبارتی به صورت «U - T.S» خواهد داشت.

برای جست‌وجوی تعبیر U، T و S در مورد انرژی اخلاقی دنبال اندیشه‌های مجرد (ایده) و غیر محسوس روحی نمی‌رویم. از همان تشکیلات (Constitution) انسان شروع می‌کنیم. براساس موازین تجربی مشهود بیولوژی، دنبال مسئله‌ی مکتسبات را که در بند ۴,۵ وارد شده بودیم و تعمیم آنرا به لحاظ اقتصادی و اجتماعی در بند ۶,۲ دیدیم، می‌گیریم.

چون اخلاق امر بسیار دقیق درونی است، در مسئله اکتساب تعمق مجددی می‌نماییم.

گفتیم که اکتساب محصول و نتیجه یک مدار مفرد زندگی است. پس از آنکه شیئی خارجی مواجه با موجود زنده گردد، چنانچه ما بین آنها امکان میل ترکیبی یا به عبارت دیگر احتیاج بود، اشتها و عشقی پدیدار شده موجب حرکت و تکاپو و طلب می‌گردد. بالاخره پس از وصال و ترکیب یافتن طالب و مطلوب، محصولی که واقعاً دسترنج و دستمزد آن موجود و مکتسب شخص است حاصل می‌گردد.

این مکتسب و محصول کجا است و به چه صورت می‌باشد؟ تا به حال بدون توجه و تفکیک گاهی از آن در خارج (مثل اولاد و مال) صحبت می‌کردیم و گاهی در داخل (مثل رشد و پیدایش اعضا یا صفات جدید). اگر درست دقت کنیم در حالت کلی مکتسبات حاصل شده از مدار هم در خارج وجود پیدا می‌کنند و هم در داخل وقوع می‌یابند. آنچه در خارج درست یا تولید می‌شود به زبان عادی مکتسب گفته می‌شود. یا بیشتر مایملک و متعلق نامیده می‌شود. که شاید تنها مالکیتی که تمام مذهب‌ها و مسلک‌ها قبول دارند همین مالکیتی باشد که روی احتیاج و در نتیجه فعالیت و کار شخص از خارج کسب شده است (به شرط آنکه مطلوب از آن دیگری نباشد). مکتسب داخلی همان آثاری است که مجموعه عوامل سه گانه سابق راه یعنی خواستن، کوشیدن و رسیدن در ارگانسیم وجود انسان ایجاد کرده، خواه ناخواه ولو

به طور غیر محسوس و تدریجی موجب تقویت و رشد بعضی از اعضاء یا تشکیل و ایجاد عضو جدید یا لااقل سلول تازه‌ای می‌گردد. این همان مکتسب داخلی است. فرقی که مابین این دو نوع مکتسب علاوه بر خارجی و داخلی بودن وجود دارد این است که مکتسبات خارجی چیزی است زیادشدنی، یعنی کمی که به عدد (یک فرزند، دو فرزند...) یا به وزن (یک خروار گندم، دو مثقال زعفران...) یا به پول و واحدهای دیگر بیان می‌شود و مشمول تغییرات و تأثیرات عوامل خارجی (مرگ، فساد، فقدان، تغییر قیمت و غیره) می‌باشد. اما مکتسبات درونی بیشتر جنبه کیفی و شکلی داشته به وزن و مساحت و نسبت در نمی‌آید. مثلاً وزن یا قد تاجر میلیونر یک میلیون برابر کارگر بی‌بضاعت نمی‌باشد. تحصیلات و تجربیات هم بر کمیت جسمانی انسان نمی‌افزاید.

مکتسبات داخلی اعم از آنکه امر صد درصد کیفی یعنی به صورت تغییرات و تبدیلات صور عضوی باشد، یا نظر به ظرافت سلول‌های مغزی دارای تغییرات کمی ضعیف باشد، در هر حال امری است که به مقیاس خیلی کوچک و به ترتیب توالی یعنی پرده به پرده در داخله‌ی موجود پدیدار شده، ذخیره و متمرکز می‌گردد. ممکن است هر مکتسبی در محل معین (مثلاً عضلات، مغز، خون و غیره) جایگزین شود یا شاید در تمام پیکر وجود انسان منعکس گردد. در هر حال یک عملی است که به مقیاس فوق‌العاده کوچک انجام می‌گردد. مانند دریای ذره‌بینی وسیعی است که تمام واردات و تغییرات و مکتسبات موجود را در خود فرو می‌دهد. چنان دریای ژرفی است که گویی ته نداشته هر چه پر می‌شود باز دادِ «هل من مزید» می‌زند. ولی دریایی نیست که فقط فرو بدهد و دیگر پس ندهد. نمونه آن سلول‌های تناسلی است که از بدن موجود جدا می‌شود و در خارج نطفه و کانونی را ترتیب می‌دهند. این سلول‌ها با همه قد و قواره ذره‌بینی خود اولاً می‌توانند تمام خصوصیات و مکتسبات داخلی موجود اصلی را با خود ببرند (میراث داخلی نه میراث خارجی). ثانیاً در اثر رشد، کلیه آن خصوصیات را یکی بعد از دیگری ظاهر سازد. از این بالاتر نه تنها دارایی‌های درونی پدر و مادر را احیا می‌کند، بلکه ضمن مراحل جنینی بعضی حالات اجداد و انساب و انواع ماقبل را از میلیون‌ها سال گذشته به یاد می‌آورد. واقعاً که عجیب است. جل‌الخالق!<sup>۱</sup>

حال چگونه سلول کوچک تناسلی (گامت) تمام این ذخایر را همراه خود می‌برد

۱. اگر اتفاق است، پس اتفاق چرا از این کارهای محیرالعقول برای ما نمی‌کند!؟



و بعد یکی یکی تحویل می‌دهد. سابقاً تصور می‌کردند از هر عضو و جزیی یک نمونه مثلاً به مقیاس یک میلیاردیم در نطفه وجود داشته، نطفه یک انسان کامل ولی مینیاتوری است که مثل جوجه از تخم درآمده به تدریج بزرگ می‌شود. ولی عقیده و مشاهده فعلی بر این است که پروتوپلاسم و هسته‌ی زن‌های گمت‌ها به هیچ وجه تکرار موجود اصلی به مقیاس میکرومتریکی و ذره‌بینی نبوده، اعضا و نسوج ضمن تکثیر دایمی و رشد تدریجی یکی بعد از دیگری آن هم با تحولات متوالی<sup>۱</sup> تشکیل می‌شوند. یعنی گامت‌ها که جزیی از بدن موجود اصلی می‌باشند دارای چنان ترتیب و ترکیب هستند که با جذب غذاهای مورد احتیاج، در جهتی فعل و انفعال و ایجاد ترکیب‌های بدیع می‌نمایند که یکی بعد از دیگری منتهی به مراحل و مکتسبات قبلی می‌شوند. خلاصه آنکه ذخیره و تمرکز تمام مکتسبات درونی موجود به صورت «ترکیب» است. سر مطلب و سر حیات در همین است که این ترکیب چگونه ترکیبی است که می‌تواند با استفاده و استخدام مواد و محیط خارج، موجود قبلی را از نو بسازد!<sup>۲</sup> بنابراین ریشه مکتسبات داخلی در داخل انسان جا می‌گیرد و از خارج مایه و خوراک برای رشد یا برای ابراز وجود اخذ می‌کند.

### ۷.۵- نیروی اخلاقی

تفاضل مکتسبات داخلی و خارجی یعنی انرژی مکتوم درونی منهای ذخیره‌های مایملک یا مکتسب خارجی، نیروی محرکی است که شخص را وادار به تکاپو و اکتساب مجدد می‌نماید:

$$W = U - T.S$$

در اینجا T.S به قیاس آنچه در مورد مکتسبات اقتصادی گفتیم، مایملک خارجی شخص است. مایملکی که آن را برای جواب احتیاجات یا اشتها و عواطف درونی مصرف می‌نماید. S باز هم عامل کمیتی و مقدار مایملک است T عامل کیفیتی یا سطح ملکیت و علاقه، یا به اصطلاح قیاسی «درجه تعلق» می‌باشد. صفات اخلاقی انسان مانند صفت معتدل مآل‌اندیشی یا حالت افراطی آن، حرص و همچنین مراتب مختلف شجاعت، محبت یا شهوت، هر کدام تمناها و طلب‌هایی را

۱. زمر (۳۹) / ۶: «خَلَقْنَا مِنْ بَعْدِ خَلْقِ فِي ظُلُمَاتٍ ثَلَاثٍ»

(خلفتی بعد از خلقت دیگر در تاریکی‌های سه گانه رحم...)

۲. البته به قول بعضی‌ها اتفاق است...

ایجاد می‌نماید و شخص برای نیل به آنها به تکاپو و فعالیت درمی‌آید و چیزی فراهم می‌آورد تا به وسیله آن بتواند نگرانی مآل اندیشی یا ولع مال‌طلبی یا مقاصد دفاعی و جنگی یا ابراز محبت و خیر یا اطفاء شهوت و غیره را تأمین و ارضاء نماید. چیزی که همیشه از نوع زمین، خواربار، پول، زن، اولاد، تمکن و قدرت، مقام و سایر وسایل که کالاهای مادی یا اعتباری هستند، می‌باشد. انسان به حسب احتیاج یا عشقی که به هر یک از این محصولات یا مکتسبات به لحاظ حس درونی دارد، یک نرخ یا درجه تعلقی قایل می‌شود. به طوری که هر وقت حاصل ضرب مکتسب اندوخته (S) در درجه تعلق (T) مساوی با تمنای درونی (U) شد، (W) صفر گردیده دیگر پیرامون آن موضوع نخواهد رفت.

برای آنکه مجدداً مدار اخلاقی دیگری طی شود و یک فعالیت اخلاقی ابراز گردد البته لازم است W از صفر بودن بیرون آمده ترقی نماید.

ترقی W مانند فعالیت‌های مادی حیاتی از دو راه انجام می‌شود:

۱- در نتیجه تحریکات خارجی یعنی مواجهه شخص با نمونه‌های تازه عالی‌تر اخلاقی یا در اثر تأثرات داخلی یک  $\Delta U$  پدیدار گردیده، مقداری عشق و احتیاج اخلاقی از حالت کمون به حالت پتانسیل یا قوه درآید.

۲- ذخیره مایملک T.S کاهش پیدا کند. چون T.S حاصل ضرب دو عامل است این کاهش به نوبه خود از دو طریق حاصل می‌شود. اولاً موجودی مایملک به مصرف محبوب‌های مادی و معنوی مورد علاقه برسد. یا در اثر فساد و تنزل بها و غیره تحلیل برود. ثانیاً در درجه تعلق و علاقه شخص به آن شیئی، تنزل رخ داده باشد. حالت اول انفاقی است که شخص برای منظور و محبوب خود می‌نماید. حالت دوم یک ارتقاء اخلاقی یا تربیتی است که شخص پیدا کرده دل بستگی او به مایملک‌های خارجی و مکتسبات قبلی ضعیف می‌شود.

پس به طور کلی در مورد منظورهای اخلاقی معین (اعم از خوب یا بد) هر قدر انرژی درونی شخص که معرف همان ترکیبات عضوی مربوطه می‌باشد، بیشتر و موجودی خارجی و دل بستگی به مایملک و مکتسبات خارجی کمتر باشد، قدرت محرکه او در آن منظور اخلاقی شدیدتر خواهد بود.

جا دارد به انرژی مؤثر W در مورد موضوعات اخلاقی «نیروی اخلاقی» بگوییم<sup>۱</sup>.

۱. نیرو به معنی مصطلح متعارف که مترادف با انرژی می‌باشد، نه به معنای قوه.

تشبیه و تعبیرات فوق با تصویرهای خارجی که از اخلاقیات می‌شود کاملاً تطبیق می‌نماید. اخلاق و صفات مردم (چه در جنبه‌های زشت شهوانی و غضبی و چه در جنبه‌های ممدوح محبت و نوع دوستی و علم آموزی و غیره) همیشه به آثار عملی خارجی آن سنجیده می‌شود و میزانش مقدار متاعی است که شخص از مایملک موقت خود (اعم از مال و کار و عمر و وسایل دیگر) در آن راه خرج یا به عبارت مناسب‌تر «فدا» می‌کند. ارزشی که انسان در قبال محبوب یا معشوق خود روی مایملک می‌گذارد در جهت عکس، معرف درجه فداکاری او بوده و تفاضل  $U - T.S$  معرف و محرک عملیات او برای تحقق منظور اخلاقی می‌باشد. البته کسانی هستند که  $S$  ندارند تا قربانی کنند، کاری هم برای معشوقشان انجام نمی‌دهند. آن وقت سوز و گذار  $U$  در آنها ایجاد تأثرات محسوس و التهاب نموده، به صورت اشک در چشمانشان سرازیر می‌شود. تسکین مختصری پیدا می‌کنند و مدار تا اندازه‌ای بسته می‌شود.

پس انجام یک مدار اخلاقی مستلزم دو اثر بود، یکی کم شدن آنتروپی و تزکیه داخلی که در واقع بازگشت عصاره مکتسبات خارجی به صورت ملکات نفسانی و متعلقات درونی اخلاقی به شخص می‌باشد و در صندوقچه وجود انسان محفوظ خواهد ماند. دیگر نتایج و اعمال خارجی که با خرج کردن و فعالیت ایجاد و پدیدار می‌شود. این اثر نیز اگرچه از نزد شخص بیرون است ولی سپرده به دستگاه طبیعت بوده به موجب اصل اول ترمودینامیک برای او و به نام او حفظ می‌شود. حتی با خوراکی که از زمینه خلقت به آن می‌رسد پرورش و توسعه هم می‌یابد. لذا چون در زمین صحیح و بر وفق ناموس طبیعت و خلقت کاشته می‌شود ریشه‌دار بوده و پرورش می‌یابد. ولی آن مخارج و زحماتی که در خلاف جریان طبیعت و خلقت صرف شود پایگاه موقت سطحی داشته و از جانب طبیعت مثل سنگ سخت مقاومت می‌بیند و بر باد خواهد رفت.<sup>۱</sup>

۱. چند آیه به طور مثال و مصداق از قرآن مجید:

«مَا عِنْدَكُمْ يَنْفَدُ وَمَا عِنْدَ اللَّهِ بَاقٍ.» (نحل (۱۶) / ۹۶)

(آنچه نزد شماست فانی می‌شود و آنچه نزد خداست باقی می‌ماند...)

«الْمَالُ وَالْبَنُونَ زِينَةُ الْحَيَاةِ الدُّنْيَا وَالْبَاقِيَاتُ الصَّالِحَاتُ خَيْرٌ عِنْدَ رَبِّكَ ثَوَابًا وَخَيْرٌ أُمَّلًا.»

(کهف (۱۸) / ۴۶)

(مال و فرزند آرایش‌های زندگی دنیا هستند در صورتی که باقیات الصالحات یعنی

یادگارهای نیک در نزد خدا موجد ثواب نیکو هستند و شایسته آرزو می‌باشند) ←

### ۷.۶- مشتقات نسبی نیروی اخلاقی

فرمول‌های ماسیو در اینجا نیز تغییر قابل توجهی پیدا می‌کنند.

$$\begin{aligned} \left(\frac{\partial W}{\partial T}\right)_V &= -S & dW_V &= -S.dT & \text{با } V \text{ ثابت (۱)} \\ \left(\frac{\partial W}{\partial T}\right)_T &= -AP & dW_T &= -AP.dV & \text{با } T \text{ ثابت (۲)} \end{aligned}$$

یک مشتق نیروی اخلاقی، کمیت جنسی مایملک یا به عبارت دیگر «مالکیت» است. مشتق دیگر آن چیزی شبیه به فشار می‌باشد.  $V$  همان‌طور که در ترمودینامیک اقتصادی تطبیق نمودیم، معنای زمان و وقتی را که شخص برای فعالیت‌های مربوطه (اخلاقی یا عشقی به جای اقتصادی) صرف می‌نماید دارد و  $p$  فشاری است که شخص از ناحیه معشوق حس می‌کند. می‌توانیم آن را فشار یا کشش عشق بگوییم. در جهت عکس در صورت ارتجاعی بودن روابط و صحت ادعا،  $p$  مساوی درجه کوششی است که شخص تحت رانش فشارهای درونی عشق حاضر است ابراز دارد. با این تعبیر معادله دوم ماسیو می‌گوید انرژی اخلاقی یا کار عشقی که شخص ابراز می‌دارد مساوی است با حاصل ضرب فشار عشق (یا کشش اخلاقی) در زمانی که برای خاطر معشوق از عمر خویش صرف می‌نماید:

$$dK_{f,T} = -J.dW = P.dV$$

→ «وَمَثَلُ الَّذِينَ يُنْفِقُونَ أَمْوَالَهُمْ ابْتِغَاءَ مَرْضَاتِ اللَّهِ وَتَثْبِيْتًا مِّنْ أَنفُسِهِمْ كَمَثَلِ جَنَّةٍ بِرَبْوَةٍ أَصَابَهَا وَابِلٌ فَآتَتْ أُكُلَهَا ضِعْفَيْنِ فَإِن لَّمْ يُصِبْهَا وَابِلٌ فَطَلَّ وَاللَّهُ بِمَا تَعْمَلُونَ بَصِيرٌ»  
 كَأَلَّذِي يُنْفِقُ مَالَهُ رِئَاءَ النَّاسِ وَلَا يُؤْمِنُ بِاللَّهِ وَالْيَوْمِ الْآخِرِ فَمَثَلُهُ كَمَثَلِ صَفْوَانٍ عَلَيْهِ تُرَابٌ فَأَصَابَهُ وَابِلٌ فَتَرَكَهُ صَلْدًا لَا يَقْدِرُونَ عَلَى شَيْءٍ مِّمَّا كَسَبُوا وَاللَّهُ لَا يَهْدِي الْقَوْمَ الْكَافِرِينَ»  
 (بقره ۲۶۴ / ۲۶۵)

(و مثل کسانی که اموال خود را برای عشق و طلب رضای خدا و به منظور تثبیتی از وجود خود خرج می‌کنند مانند باغی است در ارتفاعات که به آن باران درشت برسد پس میوه‌اش را در دو برابر بدهد و اگر باران درشت نرسد باران ملایم و ریز برسد. در هر حال خداوند به عملی که می‌کنند آگاه است.)

(... کسی که مالش را برای ارایه و نمایش به مردم انفاق می‌کند و به خدا و آخرت ایمان ندارد یا نمی‌آورد، پس مورد او مانند تخته سنگ است که بر آن خاکی باشد پس باران درشتی برسد و خاک‌ها را شسته سنگ را صاف کند. بدون آنکه برای انفاق کننده با آنچه کسب کرده است توانایی بر چیزی باشد. و خداوند کافران را راهنما نمی‌باشد و عمل آنها را به نتیجه و منظور مفید نمی‌رساند.)

معادله اول می‌گوید هر قدر دلبستگی شخص به مایملک خود کمتر شود، همان اندازه بر نیروی اخلاقی یا عشقی او اضافه خواهد شد. کسی که مایملکی نداشته باشد و نتواند چیزی تولید نماید اثر و ارزش اخلاقی نخواهد داشت<sup>۱</sup>. همچنین آنجا که مالکیت نیست، اخلاق و انسانیت هم نیست.

از مجموع دو مشتق نسبی عبارت کلی دیفرانسیل نیروی اخلاقی و کار اخلاقی تولیدی استنباط می‌شود:

$$dW = -s.dT - AP.dV$$

$$dK_f = -J.dW = J.S.dT + P.dV$$

کار اخلاقی انجام شده مساوی است با مجموع انفاقات (s.dT)، ضرب در عکس دستمزد، بعلاوه عملیات (P.dV)

### ۷.۷- راندمان مدارهای زندگی و مسئله تقوا

مدارهای زندگی دارای مدت و شدت می‌باشند. مساحت مدار در مختصات شدت و مدت، معرف مقدار کاری است که شخص برای وصول به هدف یا معشوق خود انجام داده است (بند ۲.۱).

طبعاً هر کس می‌خواهد وصول به معشوق در حداقل مدت و با کمترین زحمت (یعنی شدت) دست دهد. به عبارت دیگر راندمان مدار حداکثر باشد. وقتی انسان در تعقیب هدفی به تکاپو می‌افتد، دو نوع مانع در برابر او ظاهر می‌شود:

۱- ممانعت‌های داخلی،

۲- مشکلات و مخالفت‌های خارجی.

ممانعت‌های داخلی نتیجه همان فضولات آنروپی است که از مدار قبلی باقی مانده و S با وجود گرسنگی به حد صفر نرسیده است. بنابراین انرژی مؤثر در ابتدای فعالیت به طوری که سابقاً اشاره شد به عوض آنکه مساوی تمام DU باشد به اندازه:  $\Delta U - T.(\Delta S)$  می‌شود.

اما مخالفت‌های خارجی از نوع مشکلات و موانعی می‌باشند که عادتاً در سر راه انسان پیش می‌آیند. از بین بردن یا راضی کردن آنها خود معشوقی و مطلوبی می‌شود که حکم معشوق‌های فرعی را دارد.

۱. حدیث نبوی: «كَادَ الْفَقْرُ أَنْ يَكُونَ كُفْرًا.» (نزدیک است که فقر و تنگ‌دستی [انسان را] به کفر بکشاند).

شکل ۸- منحنی تغییرات عشق و فعالیت در مدار زندگی

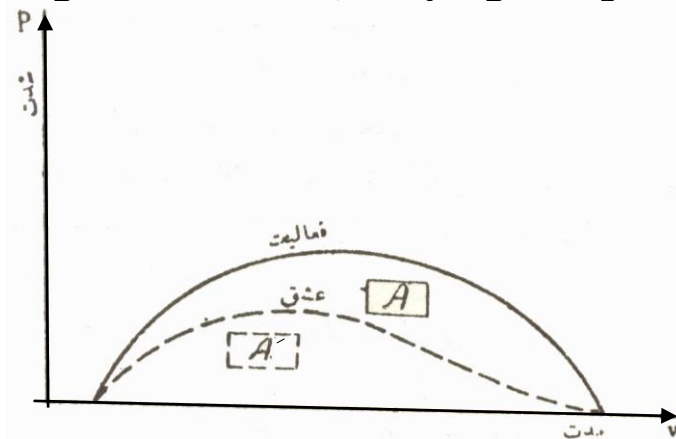

منحنی نقطه چین نمونه تغییرات کشش عشق و اشتها می‌باشد و منحنی خط پر تغییرات شدت فعالیت را نشان می‌دهد. فرض شده است که در حالت ساده این دو منحنی متقارن با هم باشند. مساحت زیر منحنی عشق  $A'$  و ذیل منحنی فعالیت  $A$  است.

در نتیجه این دو نوع اشکال، شخص ناگزیر است اولاً شدت عمل و فشاری بیش از اشتها و رانش داخلی ابراز دارد.

$$P \text{ (فعالیت)} > p \text{ (عشق)}$$

ثانیاً برای توفیق بر موانع و نیل به هدف‌های فرعی کاری بیش از کار عشق خالص انجام دهد:

$$A > A'$$

نسبت مساحت دو مدار یعنی خارج قسمت حداقل کار خالص لازم برای طی مدار عشق بر کار الزامی انجام یافته را راندمان مدار می‌گوئیم که البته از واحد کمتر است.

$$r = \frac{A'}{A}$$

اتلاف انرژی یا اختلاف  $A - A'$  از نامساوی

$$dK_f < -d(U - T.S)$$

سرچشمه می‌گیرد. و نتیجه همان عدم ارتجاع و اثر پارازیت‌ها و اختلافات و اتلاف‌ها می‌باشد که در شخص و در اجتماع وجود دارد.

کسری  $A - A'$  را شخص ناچار است از ذخیره‌های خارجی یا داخلی خود جبران کند و یا به درک ناقص مطلوب قانع شود. در هر حال از مکتسبات و از سرمایه

عشق و پرستش یا ترمودینامیک انسان \_\_\_\_\_ ۳۹۱  
درونی‌اش کاسته خواهد شد.

برای آنکه این راندمان حداکثر و محرومیت اکتسابی حداقل باشد، شخص سعی خواهد کرد از اصطکاک‌های داخلی و خارجی و از اتلاف انرژی بکاهد. اولاً دستگاه وجود خود را (به لحاظ فیزیولوژیک و پسیکولوژیک، یا تن و جان) هرچه ممکن است روغن کاری و منظم نموده، ناخالصی‌ها و معایب و موانع را برطرف نماید. به طوری که به وضع طبیعی غریزی و خالص نزدیک گردد. ثانیاً در اجرای مدار یعنی فعالیت خارجی، چشم و گوش خود را باز کرده با توجه حواس و تمرکز قوا سعی دقیق خواهد کرد که امتداد مستقیم به طرف هدف را بگیرد و از انحراف و اعوجاج برکنار باشد. در روابط با مردم نیز رویه‌ای را اتخاذ خواهد کرد که از ناحیه آنها حداقل مزاحمت و اصطکاک منافع پیش آمده، کار خارجی حتی المقدور منحصر به آن مقداری گردد که طبیعتاً لازم باشد. البته اگر تشتت و تردیدهای داخلی و مقاومت‌های خارجی زیاد شد اصلاً توفیق حاصل نگردیده و مدار به معشوق منتهی نمی‌شود.

این راندمان برای مدارهای مفرد زندگی و مطلوب‌های مختصر آسانی بود که با طی یک مدار فراهم شود. ولی مطلوب‌های زندگی حتی مثلاً معیشت روزانه خانوادگی با یک اقدام و دو اقدام تأمین نمی‌شود، یک سلسله اقدامات متعدد و عملیات متوالی لازم دارد تا شخص به نتیجه برسد. یعنی باید چندین مدار موازی و متوالی انجام داد. پس از آنکه در یک مدار مثلاً ملاقات فلان شخص یا تهیه فلان مبلغ سرمایه توفیق حاصل شد، محصول این مدار را مقدمه و پایه برای مدار بعدی قرار می‌دهد. مثلاً جنسی می‌خرد و بعد آن جنس را در مدار سوم که عرضه کردن برای فروش است به کار می‌اندازد... و الی آخر. از مجموع این مدارها انسان ممکن است در مدار نهایی به مطلوب برسد یا نرسد. اما چون نتیجه هر مدار جزئی مبنای مدار بعدی قرار می‌گیرد، راندمان مدار کلی، مساوی حاصل ضرب راندمان مدارهای جزئی خواهد بود؛ یعنی:

$$R = r_1 \times r_2 \times \dots$$

به طوری که اگر راندمان یک مدار جزئی رقم بسیار درخشان ۷۰٪ باشد چنانچه منظور نهایی طی کردن ۵ مدار را ایجاب نماید راندمان کلی می‌شود:

$$R = (0.70)^5 = 0.168$$

که بسیار ضعیف است.

از اینجا اهمیت راندمان و تأثیر موانع داخلی و خارجی که زائیده عدم ارتجاع یعنی انحراف از فطرت و طبیعت است ظاهر می‌گردد.

خلاصه آنکه عشق و احتیاج و هدف، شخص و اجتماع را طبعاً وادار می‌کند در وضع داخله خود و در روابط با یکدیگر و با محیط دقت نموده، از نواقص و معایب و موانع و انحراف‌ها بکاهد و خود را با معشوق و خارج را با خود حتی المقدور موافق و متناسب نماید. دائماً در فکر معشوق بوده از رو گرداندن و دورشدن هراسناک باشد. این همان تقوا است (تقوای فردی و اجتماعی). کلمه تقوا شامل هوشیاری و خودداری هر دو می‌باشد.<sup>۱</sup>

البته کیفیت تقوا سنخیت با معشوق دارد. کمیت و دقت آن متناسب با مقام معشوق، و فاصله آن با عاشق و شدت عشق است ولی در هر حال هر عشق و طلبی حداقل سلامتی، مراقبت و استقامت را می‌آورد، که خود بسیار ذی‌قیمت است. تقوا که ملازم با خلوص و صافی و توجه فوق‌العاده می‌شود شخص را روشن‌بین و صاحب تمیز کرده<sup>۲</sup> بالاخره از پیچ و خم مشکلات و کشمکش و اصطکاک‌ها موفق بیرون می‌آورد.<sup>۳</sup>

بنابراین عشق تقوا می‌آورد، یعنی موجب بیداری و اعتدال می‌شود. افراد و اجتماعات با تقوی راندمان عملشان خوب بوده و بالاخره موفق خواهند شد.<sup>۴</sup> بدون تقوا نیل به معشوق و مطلوب میسر نمی‌گردد.

۱. عمل ترمز کردن را که مستلزم مراقبت جاده و تسلط بر حرکت مرکوب است در عربی وقایه می‌گویند.

تقیه هم که از تقوا می‌آید فعالیت مخفیانه که با مراقبت و حفاظت کامل انجام گیرد می‌باشد.

۲. انفال (۸) / ۲۹: «إِنَّ تَتَّقُوا اللَّهَ يَجْعَلْ لَكُمْ فُرْقَانًا»

(... کسی که از خدا پرهیزکاری نماید، برای او قدرت تمیز و تشخیص قرار داده می‌شود...)

۳. طلاق (۶۵) / ۲: «وَمَنْ يَتَّقِ اللَّهَ يَجْعَلْ لَهُ مَخْرَجًا»

(... و هر کس تقوی پیشه نماید خدا برای او راه خروج از مشکلات و گرفتاری‌ها را

درست می‌کند.)

۴. طلاق (۶۵) / ۲ و ۳: «وَمَنْ يَتَّقِ اللَّهَ يَجْعَلْ لَهُ مَخْرَجًا»

وَيَرْزُقْهُ مِنْ حَيْثُ لَا يَحْتَسِبُ»

(... و آن کس که تقوا پیشه نماید خداوند برای او راه خروج از گرفتاری‌ها و مشکلات را

فراهم می‌سازد.

و از جایی که گمان نمی‌برده است به او کمک و روزی می‌رساند...)



هرقدر معشوق بالاتر و نیل به آن مشکل تر باشد، چون مقدار مدارهای متوالی رو به فزونی خواهد گذاشت موضوع راندمان و مسئله تقوا اهمیت خیلی بیشتری پیدا کرده، اغراض و انحراف کمتر می تواند مجاز باشد. مثلاً در هدف های ملی و معشوق های اجتماعی که به لحاظ داخلی، مدار روی شانه مقدار کثیری افراد می افتد و از دست های متوالی باید بگذرد، و به لحاظ خارجی و محیطی مصادف با مزاحمت ها و دشمنی های شدید بوده، مراحل طولی باید طی شود. مختصر ضعف راندمان وقتی در تعداد بی شمار مدارها ضرب شود نتیجه نهایی را به صفر نزدیک خواهد کرد. بنابراین در مورد اجتماعات، بیش از افراد باید در تقوا و حسن نیت و استحکام درونی و درست کاری متصدیان سختگیر بود. کسانی راه اصلاح جوامع را صرفاً در طرز سازمان ها و وضع مقررات می بینند و در انتخاب متصدیان علاقه مندی زبانی ظاهری و مختصر صلاحیت علمی و تخصصی را کافی می دانند سخت در اشتباهند. وظایف اجتماعی به قدری مشکل و مصادف با اصطکاک منافع و مخالفت ها می باشد، و از طرف دیگر تلبیس و اشتباه کاری به قدری آسان است که فقط به افراد صاحب دل صاحب تقوا می توان سپرد. اتفاقاً تقوا در این مورد بیش از سازمان و بیش از تخصص اهمیت دارد. زیرا که تخصص را می شود با مشورت و استخدام چاره کرد. سازمان هم اگر حسن نیت باشد اصلاح پذیر و قابل جبران است. ولی سست عنصری و نادرستی رانمی توان درست کرد. وقتی معشوق معبود شد فاصله خدا تا بنده بینهایت است. تعداد مدار نیز قاعدتاً بینهایت بوده، راندمان هر مدار جزئی باید ۱۰۰٪ باشد. کوچکترین ناخالصی - که در این مورد نامش ریا و شرک می شود - نمی تواند مجاز باشد. شرک هر قدر ضعیف باشد، راندمان ها را یکی بعد از دیگری کوچک کرده قبل از آنکه به معشوق برسد صفر خواهد شد. مگر آنکه وسط راه بازگشت و تصفیه ای حاصل شود. و الا شرک بخشش پذیر نیست. ولی خطاها و لغزش های داخلی مدار، چون چنین مدارهایی اگر راندمان کافی داشته باشند اصولاً زاینده و پاک کننده اند، ممکن است با تمنای عاشق و با دستگیری معشوق جبران شوند!

۱. نساء (۴) / ۱۱۶: «إِنَّ اللَّهَ لَا يَغْفِرُ أَنْ يُشْرَكَ بِهِ وَيَغْفِرُ مَا دُونَ ذَلِكَ لِمَنْ يَشَاءُ وَمَنْ يُشْرِكْ بِاللَّهِ فَقَدْ ضَلَّ ضَلَالًا بَعِيدًا.»

(مسلم بدانید که خداوند اگر برای او شریک قابل شوند نخواهد بخشید، ولی غیر از آن را برای هر کسی که بخواند می بخشد و هر کس به خدا شرک بیاورد محققاً در گمراهی دوری گمراه شده است.) ←

همان‌طور که در کارهای فکری و اجرای نقشه‌های وسیع زندگی تا تمرکز (Concentration) نباشد موفقیت حاصل نمی‌شود و حواس انسان در آن واحد نمی‌تواند متوجه چندین عمل باشد، در عشق نیز به نظر می‌آید که تمرکز و خلوص ضروری باشد. در یک دل دو دلبر جا نمی‌گیرند. انگار که مدار عشق روی آن معشوقی که در دسترس تر و وصول به آن آسان‌تر است بسته می‌شود. به‌طوری‌که تجربه نشان می‌دهد حرارت عواطف و صفای ضمیر و سوز عشق در حالات محرومیت و مظلومیت خیلی تیزتر می‌شود و سرشک عبادت در روزهای تنگ‌دستی و درماندگی سیلان بهتری دارد. بالعکس همین که انسان به لحاظی رضایت و راحت یافت (اعم از سیری شکم یا فراغت خاطر یا امنیت جان یا موفقیت در مقاصد) گویی آبی بر روی شعله‌های فروزان عشق و خاکستری بر صفحه درخشان فکر پاشیده می‌شود. حقیقت این است، همان‌طور که در بند ۴.۷ دیدیم تارهای وجود انسان نمی‌توانند هم‌آهنگ یکدیگر نباشند. یک طرف که از سوز هجر به لرزه درآید همه با او هم‌آواز و هم‌ساز می‌شوند، و یک‌دسته که خاموش شد سایرین نیز ساکت می‌شوند. بنابراین اگر در دل عاشق دو دلبر قرار گرفت، دلبر سهل‌الوصول دل او را خواهد برد. دیگر نمی‌تواند نسبت به دلبر پرناز والایر وفادار بماند و تحمل مشقات راه پر خار دور و دراز را بنماید. در صورتی که به خیال خود و با سرگرمی به معشوق

→ انعام (۶) / ۸۸: «وَلَوْ أَشْرَكُوا لَحَبِطَ عَنْهُمْ مَا كَانُوا يَعْمَلُونَ»

(... و اگر شرک بیاورند آنچه می‌کنند حتماً از ایشان تباه و هدر رفته خواهد شد.)

به‌طور کلی از استخراج و مقایسه کلیه آیات و مواردی که در قرآن مجید وعده بهشت داده شده است (و جمعاً در حدود ۱۲۷ مورد می‌باشد) سه شرط استنباط می‌شود که باید هر سه عامل جمع باشد: ایمان - عمل صالح - تقوا. در بعضی آیات هر سه ذکر شده است، در بیشتر آیات نام ایمان و عمل توأم می‌آید و در آیه‌ای هم که جنبه نفی دارد نقص هریک از آن سه را، باطل‌کننده‌ی سایرین و مانع توفیق شمرده است.

در زمینه امکان موفقیت در صورت عدم شرک ولی با کمک مغفرت پروردگار، عبارت دعایی که در تعقیب نماز ظهر خوانده می‌شود قابل توجه است:

«اللَّهُمَّ إِنَّ عَظَمَتَ دُنُوبِي فَأَنْتَ أَعْظَمُ وَإِنَّ كِبَرَ تَقْرِيظِي فَأَنْتَ أَكْبَرُ وَإِنَّ دَامَ بُخْلِي فَأَنْتَ أَجْوَدُ  
اللَّهُمَّ اغْفِرْ لِي عَظِيمَ دُنُوبِي بِعَظِيمِ عَفْوِكَ وَكَثِيرَ تَقْرِيظِي بِظَاهِرِ كَرَمِكَ وَأَقْمَعَ بُخْلِي بِفَضْلِ  
جُودِكَ اللَّهُمَّ مَا بِنَا مِنْ نِعْمَةٍ فَمِنْكَ لَا إِلَهَ إِلَّا أَنْتَ اسْتَغْفِرُكَ وَأَتُوبُ إِلَيْكَ»

در اینجا بنده سالک و موحد می‌خواهد کوچکی و کمبود محصول مدارهای عبادت خود را با فراوانی خزاین بی‌پایان معبود جبران کند. بعد از هر شبانه‌روز به مدار به‌او رو می‌آورد، گذشته را استغفار و اصلاح می‌کند و با راندمان تازه‌ای به راه می‌افتد.

نفسانی تصور می کند در راه معشوق اصلی است بدون آنکه از این اشتباه بیرون آمده پی راه صحیح برود.

#### ۷.۸- مدارهای اخلاقی غیرمسدود

در احتیاجات مادی و معاشقات حیوانی ابتدایی به طوری که دیدیم مدارهای عنصری زندگی پس از وصال بسته می شود و حالت سیری یا اطفاء شهوتی که در موجود حاصل می شود، در نتیجه بالا بردن آنتروپی، انرژی مؤثر حیاتی  $W$  را صفر کرده مدتی حالت رخوت و رکود دست می دهد، تا مجدداً موجباتی برای  $W$  فراهم گردد. به این ترتیب برای مدار مسدود مقدار فعالیت شخص و مسیری که طی می کند محدود خواهد بود.

اما در مورد احتیاجات نفسانی و معشوق های اجتماعی و اخلاقی و روحی ممکن است وصال خیلی دیر دست بدهد. یا مطلوب آنقدر دور و بالا باشد که هیچ گاه مدار بسته نشود و آنچه بسته شود مدارهای مقدماتی باشد. مثلاً عطش علاقه به وطن وقتی سیراب می شود که آنرا از چنگال اجنبی و گرفتاری ها و بدبختی ها بهراند. چنین مطلوبی ممکن است خیلی دیر تأمین شود یا اصلاً به حد ایده آل در مدت عمر کوتاه شخص دست ندهد. همچنین آغوشی که برای محبت و خدمت به هم نوع باز شده باشد تا وقتی که هم نوعان درمانده و بیچاره و محتاج وجود دارند بسته نخواهد شد. یا علم که پایان ندارد مدار طالب آن چه موقع می تواند به نقطه انسداد و اختتام برسد؟

در این صورت شخص طالب اگر فقط مدعی نبوده واقعاً سالک وادی عشق باشد، باید به طور دایم مساعی به خرج داده مایملک تولید کند و آنرا در پای معشوق والا مرتبه قربانی نماید.

البته نرسیدن به معشوق و بازماندن مدار، دلالت بر بیهوده بودن عمل و پوچ شدن مکتسب نمی نماید. صرف نظر از آثار مثبتی که فعالیت در داخل و خارج شخص ابراز می دارد، عدم وصل مانع تقرب و اکتسابات جزئی و تدریجی نخواهد بود. وصال به معشوق بینهایت مستلزم مدار بینهایت، و کار بینهایت و اکتساب بینهایت است که البته خوراک آنرا ذخایر بینهایت طبیعت تأمین خواهد کرد. ولی برای رسیدن موجود محدود به معبود نامحدود عمر نوح و صبر ایوب هم کم است. شاید عمر دوباره در محیط پرمایه ای لازم باشد...

حال تکلیف کهولت در این مدارهای بی‌انتهای اخلاقی چه می‌شود؟  
 سابقاً دیدیم آنتروپی در نتیجه رسیدن به طعمه و به مطلوب بروز می‌کرد. اگر شخص به نهایت مطلوب نرسد، آنجا که سیری نیست پس قاعدتاً پیری هم نیست. تن انسان پیر می‌شود و اشتها و شهوات و ذوقیاتش یکی بعد از دیگری خاموش می‌گردد، اما عواطف و عقاید و مکتسبات روانی او که مطلوب‌های دور دست اشباع نشده است نه تنها تخفیف پیدا نمی‌کنند بلکه تصفیه و تقویت هم می‌شوند. مشاهدات و تجربیات فیزیولوژی و پسیکولوژی شاهد بر این مطلب است. البته تا زمانی که مایه‌ها و پایه‌های جسمانی سالم و قائم می‌باشند. اینکه می‌گویند پیرها خرفت می‌شوند حکایت از آن است که احساسات و عقایدشان را حاضر نیستند به آسانی تغییر دهند. البته بعد از آنکه اعصاب زنگ پیری گرفته، افزایش آنتروپی‌های مادی سلول‌های دل و دماغ را تحجیر کرد و شخص به مرحله‌ای رسید که دانسته‌ها را دیگر ندانست<sup>۱</sup>، آن وقت عواطف و عقاید مانند سیالی که لابه‌لای دانه‌های منعقد شده گیر می‌کند از جریان خواهد افتاد. ولی ترکیبات مکتسبه که به صورت تشکیلات سلولی تا اعماق اتمی و شاید «زیراتمی» (Sub - atomique) نفوذ کرده، خارج از دسترس عوامل فیزیکی و شیمیایی زمین و آسمان مأمّن گزیده است و به حال خود باقی خواهد ماند.

#### ۷.۹- مسئله‌ی پاداش و کیفر

در بند ۷.۶ با استفاده از مشتق‌های نسبی ماسیو و با توجه به اینکه فرد انسان یک سیستم «تک‌عنصری» (Uni - Constituant) و «تک‌فصل» (Monophase) بوده، پتانسیل‌های اقتصادی که در فصل ۶ دیدیم در بین نمی‌آید، عبارت کامل دیفرانسیل نیروی اخلاقی را چنین نوشتیم:

$$dW = -S.dT - AP.dV$$

و از آنجا دیفرانسیل عمل اخلاقی را پس از ضرب در  $J$  و تغییر علامت ظاهر ساختیم:

$$dK_f = J.S.dT + P.dV$$

از این عبارت که مقدمه عمل اخلاقی می‌باشد اگر پاداش (یا کیفر) را متناسب با

۱. نحل (۱۶) / ۷۰: «لَکِیْ لَا یَعْلَمُ بَعْدَ عِلْمِ شَیْئًا»

(... به گونه‌ای که پس از دانش [فراوان]، هیچ چیز نداند؛ ...)

کار و کوشش بگیریم و فعلاً نتایج و آثار را کنار بگذاریم، می‌توان فرمول پاداش و کیفر را به دست آورد. البته کار نداریم کی و کجا و چگونه این پاداش داده می‌شود و اصلاً داده می‌شود یا نه. می‌خواهیم بدانیم اگر بنا به جبران باشد وزنه‌های ترازوی عدالت چه اندازه و به چه سنگینی خواهد بود.

در این عبارت دیفرانسیل، که مقدمه پاداش (یا کیفر) است چهار عامل دخالت دارد: مقدار مایملک (S) که به صورت خیرات درآمده است، درجه دلبستگی یا نیاز خود شخص به آن (T)، فشار عشق و عقیده (p)، مدت زمانی که صرف خدمت می‌شود (v).

اگر فرض کنیم خیراتی که شخص می‌نماید به میزان ثابت منظم باشد و با فعالیت‌های روزانه خود عوضش را تحصیل نماید و کشش عشقی و اقتصادی او نیز کم و زیاد نشود، در این صورت انتگرال فوق آسان شده به صورت زیر درمی‌آید:

$$K_f = J.S.T + PV + C^{te}$$

عوامل چهارگانه فوق به طور نسبی و خطی دخالت خواهند داشت. پاداش پایان عمر یا پایان یک مرحله از مراحل خدمت مساوی است با مجموع ارزش خیرات و انفاقی که کرده است (تبدیل شده به واحد کار) به علاوه کل کاری که تحت کوشش یا عشق (p) و در مدت (v) انجام داده است.

فقرا نباید زیاد غصه بخورند که از جمله اول محروم‌اند. حاصل ضرب S.T در مورد اشخاص مختلف به طور متوسط ثابت است. آنها که پردرآمدند S زیاد دارند و ارزش واحد مال یعنی T در نظرشان کم است (البته به استثنای مردم لثیم) و آنها که بینوا و بی‌چیز می‌باشند، اگر (S) کم دارند در عوض احتیاج شخصی آنها به مال زیاد و رقم T برایشان بزرگ است. خلاصه آنکه متمم اطعام همان نیاز و دوستی است که شخص به مال دارد.<sup>۱</sup>

معادلات فوق کلی بوده و در جهت خیر و شر هر دو صحیح است. هر کس منظور و معشوق و معبودی دارد که در راه آن مساعی به خرج می‌دهد. در هر دو مورد مقداری انرژی با ارزش محسوس تولید می‌شود که آثاری بر آن در خارج و

۱. دهر (انسان) (۷۶) / ۸: «وَيُطْعَمُونَ الطَّعَامَ عَلَىٰ حُبِّهِ مِسْكِينًا وَيَتِيمًا وَأَسِيرًا».

(و مسکین و یتیم و اسیر را با وجود احتیاج و محبتی که خود به شامشان دارند طعام می‌دهند.)

داخل مترتب خواهد بود. قاعدتاً باید گفت این آثار متناسب با  $K$  یعنی انرژی ابراز شده است که خود آن متناسب با درجه عشق و عقیده بوده است و با معشوق نوعیت و سنخیت دارد. مثلاً کسی که عاشق علم است طبعاً اثر خارجی اعمال او از نوع کتاب و کشف و مدرسه و شاگرد می‌باشد. و کسی که عاشق لهُو و لعب است، آثاری از نوع قمارخانه، میخانه و مطرب و فاحشه را با انفاقات خود نگاهداری یا ابراز می‌نماید و به یادگار می‌گذارد. این آثار در جای خود مبنا و مبداء آثار دیگری خواهد شد که عمل اولیه را تا مدت‌ها و شاید تا ابد ادامه و توسعه خواهد داد. البته آثاری که تناسب با طبیعت و قرار خلقت داشته باشند با تغذیه‌ای که از آن ناحیه می‌شوند دوام و بقای بیشتری می‌یابند<sup>۱</sup> و به این ترتیب عمل خوب اگرچه به لحاظ مقدار اولیه  $K_f$  مساوی با عمل بد باشد، پاداش آن چندین برابر خواهد شد<sup>۲</sup>.

آثار داخلی که همان مکتسبات شخصی است نیز شباهت و تناسب خود را با معشوق حفظ خواهد کرد. اگر در محیط موافق قرار گیرد مورد تایید و تشویق و تقویت واقع می‌شود. و اگر در محیط مخالف وارد شود استعدادها و خصال مکتسبه صاحب خود را به زحمت و مخالفت خواهد انداخت. مثلاً یک فرد خدمت‌گزار خیر نوع دوست اگر در اجتماع مردم صالح قرار گیرد، از طرفین محبت و گرمی ابراز می‌شود و در چنین محیطی که او بینا و آشنا به افکار و اوضاع است و با آنها تجانس دارد میدان عمل و رشد فوق‌العاده‌ای برایش باز خواهد شد. و پاداش روی پاداش می‌برد. ولی در همان محیط یک فرد لئیم حسود قهراً از مشاهده خوشبختی‌ها و فراوانی‌هایی که مردم متمتع می‌باشند رنج برده و با اقدامی که بنابه طبیعت خبیث می‌خواهد بکند دائماً توسری خواهد خورد.

۱. شاه عباس در اصفهان بیش از صدها قصر و تفرجگاه ساخت و دو سه باب مسجد و مدرسه. از آن قصرهای بزرگ و عشرتگاه‌های مجلل چون جنبه شخصی و تنزل‌دهنده شخصیت داشت، فقط به طور نمونه یک تالار چهل ستون باقی مانده است. ولی مساجد و همچنین آب انبارها و پل‌ها و کاروانسراها چون مفید برای مردم و منطبق با احتیاج و فطرت بود، در دامن طبیعت نگاه‌داری و بارور شد.

۲. انعام (۶) / ۱۶۰: «مَنْ جَاءَ بِالْحَسَنَةِ فَلَهُ عَشْرُ مِثَالِهَا»

(کسی که کار نیکی بیاورد برای او ده مقابل آنست، و هر کس بدی بیاورد پاداشش مطابق آن خواهد بود...)

## ۸

### ترمودینامیک بعد از حیات

در فصول گذشته پایه‌های ترمودینامیک راه آمدید: ترمودینامیک عشقش کشید عاشق شود. رمان‌های خارجی و اشعار عرفا را خواند. دید صحبت از سوز و گداز است. با مزاج گرم او سازگار می‌باشد. به شرط آنکه حرکت و کار هم در کار باشد. حرکت و کار را در زندگی و نزد عشاق دید. چون زبان عشق را خوب نمی‌فهمید به خدمت زیست‌شناسان رفت. معنای زندگی را پرسید. در منطق خود حیات را منطبق با احتیاج دید. اما نه احتیاج خاموش، بلکه با جنب و جوش.

ترمودینامیک برای حرکت و کار در عالم بی‌جان منبعی و جمله‌ای جز انرژی مؤثر نمی‌شناخت. در عالم جاندار نیز دید فعالیت‌های حیاتی در عبارت  $W=U-T.S$  خوب قالب‌گیری می‌شود. دید با مختصر تطبیق و تغییر مناسب همان فرمول‌ها و نتایج جواب بعضی از مسایل حیاتی و اساسی‌ترین آنها که عشق و تکامل است به‌طور کلی می‌دهد. سپس تمام آثار و خصوصیات آنروپی را در پیری مشاهده کرد. پیری فرد و پیری اجتماع.

همراه انسان از لحظه انعقاد نطفه تا جوانی و شادابی سایه به سایه آمد. او را به پیری رساند. با فرد وارد اجتماع شده و از سروصدای اجتماع که بر محور اقتصادیات می‌چرخد نهراسید. از دور با دوربین دو چشمی خود نگاه کرد و تصاویری برداشت. راجع به عمر اجتماع و سرنوشت آن در این تصویر اطلاعاتی یافت.

نسبت به سیر عمومی نسل و اجتماع علاقه‌مند شده و اصول تکامل را که علمای طبیعی کشف کرده‌اند، ملاک تشخیص برای تعیین هدف یا لاقل مسیر انسان قرار

داد. به یک سلسله نکات اخلاقی و منظره‌های مراحل تکاملی عشق رسید. مدارهای اولیه زندگی از قبیل خورد و خوراک را ساده و مسدود می‌دید. پرونده‌های آنها خاتمه یافته و بسته می‌شد، ولی مدارهای عاطفی و اخلاقی و اقتصادی را اغلب نامسدود دید. از خود می‌پرسد آیا طبیعت پرونده‌ای را که با تأسیس یک نطفه باز می‌کند و در کشاکش زندگی به دقت تعقیب می‌نماید با در رسیدن مرگ برای ابد نیمه‌کاره باز می‌گذارد؟ حیات را برنمی‌گرداند؟ این مدارها هیچ‌گاه نباید بسته شود؟ مسئله مرگ آیا همه حساب‌ها را به هرجا و به هر حال که هست متوقف می‌سازد؟ قبول مرگ و فنای مطلق برای هر کس آسان باشد برای ترمودینامیک که ریشه‌اش بر اصل بقا و ثبات است، بسیار مشکل می‌نماید؟

درست است که اصل دوم فریاد فنا و شیون مرگ می‌زند، ولی اولاً فنای مطلق نیست بلکه انحطاط و خاموشی است. خواب است. ثانیاً آنتروپی برای اجسام بی‌جان که سرمایه‌ی محدود دارند اگر مجزا شوند و از خارج محروم باشند آنها را به مرگ سوق می‌دهد.

در عالم جاندار که قرار بر انزوا و حرمان نیست! در اینجا هرچه هست احتیاج است و طلب. از ناحیه موجود سراسر دعا است و از ناحیه‌ی معبود اجابت! او می‌خواهد و می‌دود. این می‌شنود و می‌دهد. در اینجا اصل بر رشد است که درست مخالف آنتروپی است. در عالم بی‌جان کوه‌های فلک آسا تحت تأثیر حوادث روزگار به تدریج ساییده و پاشیده می‌شوند و از اوج عظمت و اقتدار سر فرود می‌آورند. بالاخره طبق قانون احتمالات با سطح زمین هموار و در صحنه روزگار گمنام می‌شوند. آنها از قدم اول رو به مرگ می‌روند بدون آنکه بازگشت و تجدید مداری در تاریخشان باشد. باد وحشتناک آنتروپی بیرحمانه بر پهلویشان وزیده، بدون آنکه چیزی باقی بگذارد پیکر عظیم آنها را قطعه قطعه از بین می‌برد و بر زمین پخش می‌کند!

در عالم جاندار جریان معکوس است. از نطفه ناچیز بی‌نام، ناپلئون‌ها و نیوتون‌ها و محمدها پدیدار می‌شوند. شخصیت‌هایی که عظمت و نام و آثارشان در زمان حیات و گاهی حتی بعد از حیات، دنیا را تحت سیطره و روشنایی خود می‌گیرد. در اینجا هم آنتروپی زهر خود را می‌ریزد، ولی انرژی مؤثر روزی صد بار هم اگر صفر شود باز سر بلند می‌کند. و نیروی حیات یعنی عشق و احتیاج موجود از یک طرف و خوراک و امداد طبیعت از طرف دیگر او را دائماً بیدار و زنده می‌کند. یکی از



بیولوژیست‌های به نام مگر نگفته بود که اصلاً حیات یعنی مجموعه‌ی افعالی که با مرگ ستیزه می‌کنند؟

ترمودینامیک مقابل نقطه‌ی استفهام عجیبی قرار می‌گیرد. از یک طرف استنباط و اظهارنظر زیست‌شناسانی که نظر آنها متکی به مشاهده رأی‌العین تجدید مکرر مدارهای زندگی و احیای انرژی مؤثر می‌باشد، و از طرف دیگر مشاهده رأی‌العین مرگ.

هیچ موجودی نمی‌خواهد بمیرد. انسان بیش از سایرین از ته دل خواهان حیات دیگر است. حیاتی که مرگ نداشته و دشواری و درد هم در آن نباشد. معتقد و غیرمعتقد فطرتاً و شدیداً خواهان آن هستند. همان طبیعت و خلقتی که بشر را وادار به عشق به حیات و صیانت نفس می‌نماید، در مواقعی هم که اتفاقاً بیش از همه وقت آثار حیات یعنی استعداد و نشاط و فعالیت در انسان جلوه‌گر می‌شود و گویی او امر طبیعت به‌طور خالص نافذ می‌باشد، شخص با کمال میل حاضر به جانبازی و استقبال از مرگ می‌گردد! مگر دستگاه خلقت و طبیعت دو زبان دارد؟ اگر ما یک طبیعت (یا یک خالق) داریم، در آن نمی‌تواند تبدیل و دوگویی باشد. زبانی هم که در نهاد بشر (و در کلام پیشوایان بشر) امر به شهادت می‌دهد همان زبان فطرت است. پس شهادت در آستان معشوق مرگ نیست. باز هم حیات است.

همه می‌خواهند بدانند بعد از مرگ چه خبر می‌شود. مایل‌اند اطمینان حاصل کنند که آرزوی درونی آنها جامه عمل خواهد پوشید یا نه. به سراغ غیب‌گویان قرن جدید یعنی دانشمندان علوم مادی می‌روند و آنها را خشک و بی‌روح می‌بینند.

مردم در این فراق و در آن پرده راه نیست

یا هست و پرده‌دار نشانم نمی‌دهد

ترمودینامیک مطلب را از خود مردم می‌پرسد. دو سؤال می‌کند:

۱- شما که مرگ را پایان زندگی و حاکی از مصرف شدن تمام انرژی‌های شخص می‌دانید، آیا در مدارهای گذشته هرچه داشتید به خارج ریختید و چیزی برای خود نگاه نداشتید؟

۲- آیا آخرین قطره پیمانانه عمر یعنی ذخیره‌های انرژی در دم مرگ به مصرف رسیده است؟

جواب اول در فصول گذشته داده شد، دیدیم که خیر. انسان از مدارهای عشق دست خالی بر نمی‌گردد. بلکه مکتسبی همراه می‌آورد. و آن را برای خود نگاه می‌دارد.

جواب دوم در اولین بند فصل حاضر داده خواهد شد.  
 با جواب این دو سؤال و تجربه‌ای که ترمودینامیک از دامن کودک پرور خلقت یافته است، سعی می‌کند از پشت سر کاروان مردگان که هزاران هزار سال است به وادی مجهول رهسپار می‌شوند بانگ جرسی را که حافظ شنیده بود بشنود و به گوش خوانندگان برساند.

وصف العیش نصف العیش!

### ۸.۱- تازه‌جویی

انسان طالب تازه است. خبر تازه، کار تازه، غذای تازه، مطلوب تازه.  
 هر تازگی و تغییر در هر مطلوب و مأنوسی انسان را بیدار و با نشاط می‌کند. و فعالیت و اشتها و ذوق را تحریک می‌نماید. مثل اینکه او را جوان می‌کند.

فسانه گشت و کهن شد حدیث اسکندر

سخن نو آر که نو را حلاوتی است دگر

به عبارت خودمان انرژی مؤثر  $W$  در انسان یک‌باره ترقی می‌کند.

در حیوان نیز شاید این وضع پیش آید و مصداق آن همان تجربه معروف پاولوف باشد. همان‌طور که مشاهده و حتی خیال بعضی مواد غذایی غدد مجاری هاضمه را به ترشح کردن وامی دارد و یا تنوع سفره و غذاهای رنگین همیشه بر اشتها و مقدار خوراک شخص می‌افزاید.

این ترقی  $W$  از کجا است؟ کدام یک از جمله‌های:  $W = U - T.S$  در اثر مواجهه با موضوع تازه تغییر می‌نماید؟ البته از خارج چیزی وارد نمی‌شود. اصل اول اجازه نمی‌دهد بگوئیم مقداری از  $U$  خلق‌الساعه افزایش و یا جزیی از  $S$  نابود شده است. شاید بتوانیم بگوئیم  $\Delta U$  تازه‌ای که به حالت کمون در انسان بود، در نتیجه تأثیر و تحریک معشوق یا موضوع تازه بیدار شده مانند بازیگر گمنام بی‌نقشی که در نتیجه تغییر یا توسعه برنامه نمایش به پشت پرده به حالت آماده باش احضار می‌شود. در اینجا نیز یک مقدار انرژی و استعداد درونی از حالت کمون به حالت پتانسیل در آمده وارد صف  $W$  می‌گردد. قبلاً ما در محاسبات و استدلال‌های خود آن مقدار از  $U$  را دخالت می‌دادیم که زنده و بیدار و قابل تبدیل به  $dK$  باشد و از تمام ذخیره‌ی خزاین موجود خبر نداشتیم.

خلاصه همان‌طور که مکررات عمر و یکنواخت بودن و خالی بودن زندگی کسالت آور بوده و به‌هیچ‌وجه برای معالجه امراض و تقویت مزاج مساعد نمی‌باشد، خصلت تازه‌جویی نیز واقعیت عملی داشته شاید منشاء یا لااقل مؤید حس کنجکاوی باشد. می‌گویند پیرهایی که کنجکاوی زیاد دارند به سلامت‌تر می‌مانند و عمر بیشتری می‌کنند.

از این تجربه و توجه چنین نتیجه می‌گیریم که  $W$  علاوه بر تغییرات تناوبی دوری که طی مدارهای عنصری زندگی و ضمن تبادل‌های با خارج بر آن عارض می‌شود، اصولاً ثابت نبوده، جمله اول آن با تحریک‌ها و تخدیرها زیاد یا کم می‌شود و به‌همان نسبت بر سلامتی زائیده از فعالیت و عمر افزوده می‌شود. بنابراین مرگ نیز جنبه قطعیت و مطلق نداشته منطبق با پایان عمر برای شخص و رسیدن تدریجی  $S$  به مقدار معین مقدر و به انتها رسیدن انرژی درونی کلی  $U$  نمی‌باشد. چه بسا که فقط یک جزء بسیار ناچیزی از انرژی مکتوم در مواد پیکر انسان در دوران زندگی او وارد میدان شده و ابراز وجود کرده باشد. عیناً مانند فعل و انفعال‌های شیمیایی مابین اجسام که انرژی اتصال معرف تمام ذخیره انرژی عناصر فعل و انفعال‌کننده نیست. بلکه به حسب آنکه عنصر مورد بحث با چه عنصر دیگری درآمیزد، این حرارت فعال و انفعال که مساوی و با علامت مخالف انرژی اتصال می‌باشد تغییر می‌کند.

از این بالاتر، بنابر آنچه در فیزیک اتمی بحث می‌شود، انرژی اتصال و کلیه انرژی‌های شیمیایی صرفاً ناشی از مختصر تغییر نظام الکترون‌های خارجی اتم‌ها بوده، الکترون‌ها تمام انرژی محموله خود را به هدر نمی‌دهند. و تازه هسته اتم که مرکز اصلی تجمع ماده (و بنابراین انرژی) می‌باشد ماهیت و قدرت خود را بروز نداده است. در مورد مرگ انسان نیز شاید بتوان گفت که دست مرگ خیلی کوتاه‌تر از آن است که تمام منابع حیاتی موجود را خالی کرده باشد! منابع و ذخایر انرژی حیاتی موجود هنگام رسیدن مرگ هنوز خیلی مانده است که به‌انتهای رسیده باشد. و فقط یک جزء بسیار ضعیف سطحی مکتوبات وجود می‌باشد که در معرض کاهش و زوال قرار گرفته است. به این اعتبار مرگ حیوان و انسان هم مانند مرگ نباتات یک مرگ خارجی یعنی ناشی از خالی شدن پیمانه محیط خارج است نه داخل. اگر محیط خارج تازگی‌ها و مطلوب‌ها و معشوق‌های بیشتر و برتری را نشان می‌داد چه بسا که موجود زیادتر عمر می‌کرد. و اگر در محیط خارج تغییراتی به لحاظ شرایط و طرز ارائه و

تغذیه معشوق‌ها پدیدار شود،  $\Delta U$  های دیگری از کنه ذات شخص به صحنه نمایشگاه حیات، حاضر خواهد شد. همان‌طور که ذخیره انرژی‌های حرارتی، مکانیکی، الکتریکی و غیره که ضمن فعالیت‌های فیزیکی و شیمیایی اجسام بروز و ظهور می‌کند، به قدری زیاد است که حکم بینهایت را دارد، عمر انسان (و هر حیوانی که بتواند تجانس و تجاذبی با شرایط محیط‌های تازه پیدا کند) نیز امکان بینهایت شدن را دارد. خصوصاً اگر در نظر بگیریم که حیوان و انسان نیز مانند نباتات با تغذیه دائمی و رشد و تعویض سلول‌ها می‌توانند همیشه جوان مانده و جبران انرژی‌های مؤثر فوت شده و افزایش اصلی طبیعی آنروپی را بنمایند. اگر محیطی و ترتیبی پیش آید که انسان با تطبیق و توافق با آن بتواند تحصیل بلاانقطاع مواد و تخلیه فضولات را بنماید، آن وقت حیات ابدی و خلود در چنین محیطی میسر خواهد بود و تا وقتی که مواد و انرژی در خارج او وجود دارد و ذخیره زمین و آسمان به پایان نرسیده است و در دستگاه وجود او عدم تناسب با شرایط محیط پیش نیامده عمر خواهد کرد.<sup>۱</sup>

## ۸.۲- از نطفه تا بلوغ

مقصود ما از بلوغ معنای کلی و نسبی آن می‌باشد. بلوغ آن سن و آن حدی از عمر را می‌گویند که شخص (یا حیوان) دارای رشد کافی در اعضاء و افکار شده، بتواند روی پای خود بایستد و احتیاجات خود را تأمین کند. مثلاً برای مرغ سن بلوغ بعد از یکی دو ماهی است که از تخم بیرون آمده مادر او را به حال خود رها می‌کند، و

۱. هود(۱۱) / ۱۰۸: «وَأَمَّا الَّذِينَ سَعِدُوا فَبِئْسَ الْجَنَّةُ خَالِدِينَ فِيهَا مَا دَامَتِ السَّمَاوَاتُ وَالْأَرْضُ إِلَّا مَا شَاءَ رَبُّكَ عَطَاءٌ غَيْرَ مَجْذُورٍ»

(و اما کسانی که نیک‌بخت شده‌اند پس در بهشت خواهند بود. مخلد در آن تا زمانی که آسمان‌ها و زمین هست مگر آنچه یا آنقدر که خدا بخواهد، این نعمت خلود در بهشت بخششی است بدون کاهش و بریدگی)

آیات دیگر در وصف غذاهای بهشت می‌فرماید:

«وَفَاكِهَةٍ كَثِيرَةٍ لَّا مَقْطُوعَةٍ وَلَا مَمْنُوعَةٍ» (واقعه(۵۶) / ۳۲ و ۳۳)

یعنی یک نوع جذب و تحلیلی که بلا انقطاع و غیرمضر برای بدن (عدم افزایش آنروپی) خواهد بود، مانند تغذیه نباتات. و این اثمار و ارزاق در دسترس انسان بوده خود به خود به او می‌رسد:

شعراء(۲۶) / ۹۰: «وَأُزْلِفَتِ الْجَنَّةُ لِلْمُتَّقِينَ»

[در آن روز] بهشت در دسترس پرواپیشگان قرار داده شود.

یا در سوره‌ی دهر(انسان)(۷۶) / ۱۴: «وَدَانِيَةً عَلَيْهِمْ ظِلَالُهَا وَذُلَّتْ قُطُوفُهَا تَذَلُّلاً»

(سایه‌هایش در نزدیکی آنان است و میوه‌هایش به سهوت در دسترس است.)

دیگر متحمل دانه جستن و دفاع از او نمی‌شود. برای انسان البته سن قطعی دقیقی وجود ندارد که تمام اعضاء و وسایل حیاتی شخص در روز معین از منطقه نقص وارد منطقه کمال شده باشند، بلکه این مسئله امری است نسبی و تدریجی و به حسب استعداد اشخاص و شرایط زندگی فرق می‌کند. در شرع آن زمانی که قوای جنسی به رسیدگی و آمادگی آمده، ترشحات غدد جنسی پدیدار شود سن بلوغ در نظر گرفته می‌شود. در این موقع البته سایر اعضاء و اعصاب نیز به حد کافی رشد کرده‌اند و شخص امکان این را دارد که کفیل زندگی خویش گردد. نان و آبی درآورد و عایله‌ای تشکیل دهد. در هر حال با پیدایش عشق وارد جرگه آدم‌ها و صاحب شخصیت و مسئولیت می‌شود. در قانون مدنی ایران نیز سن بلوغ، یعنی سن دخالت و مسئولیت در اجتماع را در بیست سالگی گرفته‌اند.<sup>۱</sup>

توجهی که به این مسئله شد از آن جهت است که قبل از بلوغ احتیاجات موجود را دیگران تأمین می‌نمایند و او را به وصال مایحتاج و مطلوب و معشوق (اگر بشود در این سن‌ها صحبت از عشق کرد!) می‌رسانند. اما بعد از بلوغ شخصاً باید به طلب و تکاپو پردازد.

از زمان انعقاد نطفه تا وضع حمل (یا خروج از تخم) این کفالت ۱۰۰٪ بوده، مادر (یا محیط داخلی تخم) مواد غذایی و سایر مایحتاج رشد موجود را در محل به او می‌رساند. بعد از وضع حمل، کفالت و حمایت به تدریج که اعضاء قوی شده و یکی بعد از دیگری پیشرفت می‌نمایند، ضعیف و جزیی می‌شود تا به صفر می‌رسد. بنابراین بلوغ یک فصل مشترک یا نقطه عطفی (Point d'inflexion) است که در منحنی نیروی حیاتی W و سایر امور متفرعه پدیدار شده و حایز اهمیت خاص می‌باشد. (شکل ۹ در صفحه ۴۰۸)

۱. البته همان‌طور که گفته شد موضوع امری است نسبی. در چهل سالگی هم انسان نسبت به ۴۵ سالگی حکم نابالغ را دارد. ولی تشخیص دقیق شرع متکی به یک امر طبیعی بسیار محکم بیولوژیک و پسیکولوژیک می‌باشد. موجودات برای تولیدمثل به دنیا می‌آیند و طبق نظریات فروید و بسیاری از دانشمندان، فعالیت‌های جنسی اساس رشد حیوانات و سایر فعالیت‌های آنها می‌باشد. بنابر این طبیعی‌ترین سرحد بین انسان نارس و رسیده، همان زمان بروز اعمال جنسی می‌شود. از این به بعد است که پسر و دختر وارد دنیای جدیدی شده و به چشم دیگر همه چیز را می‌بینند. و مواجه با خطرات و مسئولیت‌ها و تکالیف بزرگ می‌شوند. شرع اسلام از پدر و مادر خواسته است پیش‌بینی تربیت فکری و تعلیمات دینی اولاد خود را به موازات رشد طبیعی آنها طوری تنظیم نمایند که در آستانه بلوغ جنسی، آشنا به وظایف خود شده بتوانند اداره وجدانی نفس خویش را با راهنمایی ابوبین به‌دست گیرند.

در محیط رحم وضع جنین شبیه به سایر سلول‌ها و نسوج بدن می‌باشد که غوطه‌ور در مایعات بدن (Humeur) مانند خون و صفرا و غیره بوده، وقتی تک‌تک گرفته شوند در تعادل حرارتی و تا اندازه‌ای در تعادل مکانیکی با محیط خارج اطراف خود می‌باشند، و مواد غذایی به‌طور مجانی و بدون تلاش و طلب به آنها می‌رسد. پس قاعدتاً برای جنین باید  $dK_f = -d(U-T.S) = 0$  باشد. یعنی انرژی مؤثر آن (نیروی حیاتی) ثابت می‌ماند.

ثابت ماندن  $W = U - T.S$  از دو راه تأمین می‌شود:

$$1 - U = C^{te} \quad \text{و} \quad S = C^{te} \quad (\text{انرژی پتانسیل و آنتروپی هر دو ثابت}).$$

$$2 - U = T.S \quad \frac{\Delta S}{\Delta U} = \frac{1}{T} \quad (\text{ترقی کهولت و ترقی انرژی پتانسیل متناسب}).$$

در دوران جنینی آنچه طفل غذا می‌گیرد، به‌صورت انرژی مکتوم ذخیره می‌شود. احساس و احتیاجی ندارد که انرژی پتانسیل در او بیدار شده انرژی مؤثر، و به‌دنبال آن فعلیتی ظاهر گردد. بنابراین شاید احتمال اول صحیح‌تر بوده، آنتروپی جنین ثابت بماند و نوزاد با آنتروپی شروع کند. مسئله‌ای است که باید شیمی بیولوژیک جواب آن را بدهد.

خلاصه زندگی جنین در رحم (یا در تخم) قابل تشبیه به زندگی نبات بوده، مایحتاج بقا و رشد به پایش می‌رسد. بنابراین اگر از رحم بیرونش نکنند (یا بیرون نیاید) شاید امکان عمر ابدی را داشته باشد (البته به شرط ادامه محیط گرم و نرم).

بعد از زائیده شدن تا سن بلوغ، به‌طوری که گفتیم دوران کودکی یا دوران برزخ مابین دوران جنین و بلوغ می‌باشد. به این معنی که از بعضی جهات احتیاجات به طفل می‌رسد بدون آنکه مساعی ابراز دارد و از او دفاع می‌شود. ولی از بعضی جهات و به تدریج که حس احتیاج و قوه فعالیت در او نمو می‌کند، تشریک مساعی شخصی او لازم می‌شود. فرقی که این دوره‌ها با هم دارند در این است که:

**در دوران جنینی:** احتیاج هست، احساس اشتها و لذت وصال نیست، فعالیت هم نیست  
**در دوران کودکی:** احتیاج هست، احساس اشتها و طلب و لذت هست، فعالیت (به‌طورنسبی) نیست  
**بعد از بلوغ:** // ، // // // ، // فعالیت هم هست.

بچه گرسنه و تشنه می‌شود احتیاج را حس می‌کند، وقتی به او شیرینی یا آب می‌دهند لذت هم می‌برد، ولی شخصاً به تحصیل آنها نمی‌رود. همچنین از سرما و گرما رنج می‌برد و از مطبوع و ملایم نیز لذت می‌برد، ولی عقلش نمی‌رسد که باید

### ۸.۳- از بلوغ تا مرگ، قلعه‌های زندگی

بعد از بلوغ مدارهای زندگی به‌طور کامل طی می‌شوند. بر طبق احتیاج و احساس و مخصوصاً بر طبق اراده و اختیار شخص و بدون کفالت و دخالت دیگری. در همین دوره است که مکتوبات ارادی و عادات اختیاری (بند ۵.۵) که ایجاب مسئولیت می‌نمایند، برای شخص پیدا می‌شود.

از سن بلوغ به بعد تا مدتی که احتیاج و عشق رو به فزونی می‌گذارد و قوای بدنی به‌اندازه کافی وجود دارد، فعالیت‌های اختیاری رو به توسعه و شدت گذارده و ترقی آنتروپی از همه وقت بیشتر است. و بعد در سنین پیری از فعالیت‌ها کاسته می‌شود و ترقی آنتروپی خفیف گردیده، رو به خط مجانب می‌رود. تغییر انحنای منحنی در فاصله مابین دو دورانی که S ترقی ضعیف دارد نقطه عطف بلوغ می‌باشد (شکل ۹). در ایام بعد از بلوغ است که شخص با آزادی و اختیار و قدرتی که دارد و اعضاء و وسایلی که مراحل رشد و مصالح طبیعت در دسترسش گذاشته است، به تأمین مایحتاج و مبارزه با محیط ناسازگار طبیعت می‌پردازد. هر کس برای خود قلعه‌ای و قراولی درست کرده و با همسایگان قراردادهایی می‌بندد. لباسی که ما می‌پوشیم قلعه‌ای است که علیه سرما درست کرده‌ایم (حیوانات از طبیعت مجاناً دریافت داشته‌اند). خانه‌ای که می‌سازیم و در آن انبارها و تختخواب و داروها و تجهیزاتی فراهم آورده‌ایم، و خدمت‌کار و دربانی که می‌گیریم یک ساختار نظامی با تجهیزات و نفرت کامل علیه طبیعت و... و علیه هم‌نوعان ما می‌باشد. پرده استتاری که روی کردار و پندارمان کشیده و قیافه حق به‌جانبی که می‌گیریم اینها هم پناه‌گاه‌ها و کمین‌گاه‌هایی برای دفاع و مبارزه در اجتماع می‌باشد. همچنین قراردادهایی که به‌صورت آداب و روابط زندگی و مقررات اجتماعی وضع و اجرا می‌کنیم، حمایت‌ها و شفاعت‌هایی است که برای خود در برابر مشکلات طبیعت (طبیعت بی‌جان و با جان حیوانی و انسانی) درست می‌کنیم. خلاصه آنکه بشر یک سلسله ممتد و ساینی بر می‌انگیزد و اسباب‌هایی فراهم می‌کند که بتواند در محیط طبیعت و علی‌رغم طبیعت بر طبق احتیاج و میل و اختیار خود زندگی نماید. حیوانات چنین کاری را نمی‌توانند بکنند (یا اگر می‌کنند از حدود لانه خاکی یا علفی و مویی تجاوز نمی‌نمایند) چون عقل درستی ندارند. انسان (به‌طوری که در مبحث ضمیمه بیان شده

است) چون گزینه اختیار را پیدا کرده به این مقامات رسیده است.

شکل ۹- منحنی تغییرات آنتروپی از انعقاد نطفه تا مرگ

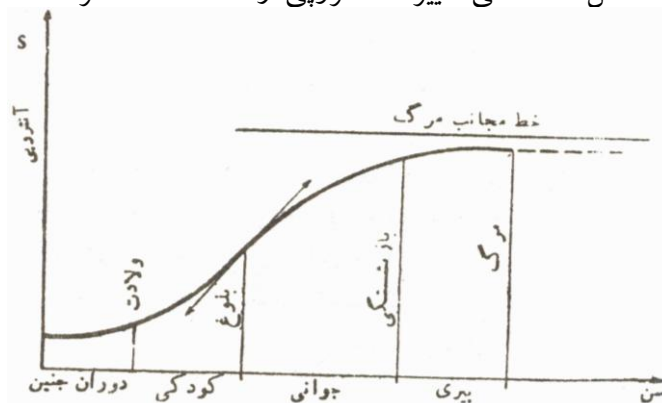

منحنی در دوران جنینی S تقریباً ثابت است. در کودکی و جوانی که نهایت فعالیت است، ترقی آن شدیدتر از همه وقت می‌باشد. بعداً به تدریج ضعیف شده و به خط مجانب میل می‌کند. مابین این دو حال قهراً تغییر انحنا و نقطه عطفی پیش می‌آید که در محل حداکثر فعالیت است و ما آن را مصادف با بلوغ می‌گیریم.

به این ترتیب بشر به اتکای قلعه دفاعی و تجهیزاتی که دارد به خود اجازه می‌دهد به ریش طبیعت بخندد. به سرما و گرما و به قحطی و خشکی طعنه بزند. از هجوم گرگ و پلنگ ترسد. از خطر دزد و دشمن خود را در امان بدارد. ضمناً با مقررات و اصول طبیعت و اجتماع هم که در خارج قلعه او حکمفرما است، اگر دلش خواست مخالفت کند. زیاده‌تر از حاجت معده مشروبات و مأكولات نامناسب به خورد و بعد با دوا و درمان رفع و رجوع کند. در شهوات و فساد فرو رود و بعد با آمپول‌ها یا با لداژید و دلخوشی‌های دیگر خود را راضی نماید و با پول و زور و فریب و غیره مدعیان را دور نگاه دارد. دنبال فعالیت و کسب نرود و از ذخایر میراثی یا از کمک‌های سایرین یا با استخدام و استثمار آنها استفاده نماید. قوانین عدالت و حقوق اجتماع را زیر پا گذارده هرچه خواست با مردم بکند. و بعد از قدرت‌های متمرکز در قلعه یا از زد و بندها و حمایت‌های سایرین (نصرت و شفاعت) استمداد بجوید... و قس علی‌هذا.

در دوران جنینی و کودکی، دیگران احتیاجات او را تأمین می‌کردند. قدرت و اختیار نداشت و از حدودی که طبیعت یا خانواده برایش معین می‌کردند منحرف نمی‌شد. البته مسئولیت هم نداشت. حالا قدرت و اختیار دارد، پس مسئولیت دارد.



اگر خواست منحرف می‌شود. برای خود طبیعتی و مدنیته و قوانینی وضع می‌نماید. بر مسند کبریایی ظلم و غرور تکیه می‌زند...  
... ولی مرگ می‌آید و بساطش را به هم می‌زند!

#### ۸.۴- دستگاه‌های ثبت و ضبط

همه این کارها را انسان آزاد است و می‌تواند تا حدودی که استحکامات قلعه و تجهیزات حمله به او اجازه می‌دهد مرتکب شود. مرکب سرکش هوای نفس را در میدان ساکت طبیعت و بر پشت خمیده ملت بتازد.  
مردم نظاره می‌کنند. آنچه به آنها برسد و ببینند با خطوط کینه (یا با خطوط محبت درمورد اهل خدمت) در خاطرها ثبت می‌نمایند و انتظار می‌کشند شاید روزی فرصت انتقام برسد.

چنین نیست که طبیعت هم نظاره نکند و در باطن کور و کر باشد. اولاً به زودی آثار انحراف و فساد در وجود شخص و در نسل و قوم ظاهر شده، انحطاط نژادی کیفر اعمال را پس از چندی نشان خواهد داد. ثانیاً به لحاظ فردی آثار اعمال شخص، اگر صادرکننده او است، دریافت‌کننده خارج از او است. طبیعت است چرا که به موجب اصل اول ترمودینامیک اثر هیچ عملی معدوم نمی‌شود. در صحنه طبیعت گسترده می‌شود ولی از بین نمی‌رود. طبیعت نمونه‌های زیادی از حساسیت و قدرت ثبت و ضبط خود نشان داده، آثار گذشتگان را از هزاران و میلیون‌ها سال بر کف و در دل سنگ‌ها به مقیاس‌های ماکروسکوپی و میکروسکوپی حجاری و نقاشی کرده است. طبیعت هم مثل ما و بهتر از ما فونوگراف و فیلم و باند دارد. تازه هنوز وسایل تحقیقاتی بشر مجهز نشده است که از درون اتم‌ها و هسته اتم‌ها شاهد بخواهد. امروز اگر پالئونولوژی میکروسکوپی است، بعید نیست به زودی پالئونولوژی اتمیک و پالئونولوژی نوکلونیک نیز درست شود.

این یک سلسله ثبت و ضبط یا پرونده خارجی اعمال شخص بود. هر وقت زمین به کلی متلاشی شده سنگینی‌ها و یادگارهای گذشته و اندرون خود را خالی کرد، از آنها حکایت خواهد نمود.<sup>۱</sup>

۱. زلزال (۹۹) / ۱ تا ۵ : «إِذَا زُلْزِلَتِ الْأَرْضُ زُلْزَالَهَا. وَأَخْرَجَتِ الْأَرْضُ أَثْقَالَهَا. وَقَالَ الْإِنْسَانُ مَا لَهَا. يَوْمَئِذٍ تُخَدِّثُ أَخْبَارَهَا. بِأَنَّ رَبَّكَ أَوْحَىٰ لَهَا.»

(زمانی که زمین به لرزه خود درآید. و زمین سنگینی‌های خود را خارج سازد. و انسان ←

یک سلسله دیگر که خیلی حساس تر و بیشتر در جریان است، خود شخص می‌باشد. چه شاهی بهتر از خود آدم و چه شهادتی بهتر از اقرار. در بحث‌های گذشته دیدیم هیچ عملی از انسان سر نمی‌زند که منتهی به اکتسابی نشود. و این مکتوبات پرده به پرده در سراسر وجود شخص و در اعماق سلول‌ها، شاید به دست اتمها و الکترون‌ها و نوترون‌ها در نقاطی بایگانی می‌شود که از دستبرد باد و باران و عوامل فیزیکی و شیمیایی طبیعت محفوظ است. این دستگاه ثبت و ضبط که تمام اعضاء و جوارح انسان شاهد گویای آن است<sup>۱</sup>. پرونده داخلی و کتابی می‌باشد که به خود آدم یا به گردن او آویخته شده است<sup>۲</sup> از حافظه او هم قوی تر و درست تر بوده، کلی و جزئی را با شماره و اندازه آمارگیری نموده است<sup>۳</sup>. البته این کتاب برای کسی که بتواند زبان سلول‌ها و اتم‌ها را بفهمد و چشم چون تیغی داشته باشد که پرده‌ها را پس بزند، هر زمان قابل قرائت خواهد بود<sup>۴</sup>.

→ بپرسد زمین را چه می‌شود؟ در آن روز زمین اطلاعات خود را حکایت خواهد کرد. به

آنچه (یا آن‌طور که) پروردگارش برای آن وحی کرده است.

۱. فصلت (۴۱) / ۲۰ و ۲۱: «شَهِدَ عَلَيْهِمْ سَمْعُهُمْ وَأَبْصَارُهُمْ وَجُلُودُهُمْ بِمَا كَانُوا يَعْمَلُونَ.

وَقَالُوا لِيَجْزِيَ اللَّهُ الَّذِي أَنْطَقَنَا لَكُلِّ شَيْءٍ»

(... گوش و چشمان و پوست‌های آنها علیه آنها از اعمالشان گواهی دهند.

و به پوست‌های خود بگویند چگونه یا چرا به زیان ما گواهی می‌دهید؟ می‌گویند ما را

همان خدایی که همه چیز را به زبان آورده است گویا نمود...)

یس (۳۶) / ۶۵: «الْيَوْمَ نَخْتِمُ عَلَىٰ أَفْوَاهِهِمْ وَتُكَلِّمُنَا أَيْدِيهِمْ وَتَشْهَدُ أَرْجُلُهُمْ بِمَا كَانُوا يَكْسِبُونَ.»

(امروز مهر می‌زنیم بر دهن‌های ایشان، در حالی که دست‌های آنها با ما سخن می‌گویند و

پاهای ایشان شهادت به آنچه کسب کردند می‌دهد.)

۲. اسراء (۱۷) / ۱۳ و ۱۴: «وَكُلُّ إِنْسَانٍ لِّزَمَانِهِ طَائِرَةٌ فِي عُنُقِهِ وَنُخْرِجُ لَهُ يَوْمَ الْقِيَامَةِ كِتَابًا يَلْقَاهُ مَنشُورًا.

اقْرَأْ كِتَابَكَ كَفَىٰ بِنَفْسِكَ الْيَوْمَ عَلَيْكَ حَسِيبًا.»

(و هر انسان، اعمال او را مانند طوق گردن ملازم و همراهش می‌نماییم و روز قیامت به

صورت کتابی جهت او بیرون می‌آوریم که گشوده شده تلقی خواهد کرد.

بخوان کتابت را امروز نفس خودت برای حساب کشیدن از تو کافی است.)

۳. كهف (۱۸) / ۴۹: «وَيَقُولُونَ يَا وَيْلَتَنَا مَا لِهَذَا الْكِتَابِ لَا يُغَادِرُ صَغِيرَةً وَلَا كَبِيرَةً إِلَّا أَحْصَاهَا وَوَجَدُوا مَا

عَمِلُوا حَاضِرًا»

(... می‌گویند وای بر ما چه کتابی است اینکه چیزی از کارهای کوچک و بزرگ فرو گذار

نکرده، بلکه تمام را به شماره ثبت نموده است. و آنچه انجام داده بودند حاضر می‌یابند...)

۴. ق (۵۰) / ۲۲: «لَقَدْ كُنْتَ فِي غَفْلَةٍ مِّنْ هَذَا فَكَشَفْنَا عَنْكَ غِطَاءَكَ فَبَصَرُكَ الْيَوْمَ حَدِيدٌ.»

(از این مطلب کاملاً در غفلت بودی؛ پرده‌ات را از جلویت پس زدیم امروز دیگر چشمت

تیزبین و بینا است.)

**۸.۵- بعد از مرگ**

مرگ شخص را می‌میراند. خاک جسد را متلاشی می‌کند. اگر خاطره‌ها فراموش شود آثار باقی می‌ماند. با تحولات و تکمیل و توسعه‌ای که به دست اسلاف روی آن انجام می‌شود، مانند موجود زنده تغذیه و تولید مثل می‌نماید. بدعت‌هایی که گذارده، دستگاه‌های ظلمی که تأسیس نموده یا امثال قنوت و مدارس و بیمارستان‌هایی که ساخته است و تعلیم و خدماتی که نموده است، بعد از او دنباله عملیاتش را ادامه خواهد داد.

ولی البته از خود او دیگر خبری نیست.

از نظر علمی شاید خبری هم نشود و چنین تشکیل و ترکیبی که مدتی نام و نشان خاص او را داشته است، مجدداً جمع نشود. خیلی به نظر مشکل و روی حساب احتمالات محال می‌آید. ولی حساب احتمالات به مسئله پیدایش حیات هم جواب مثبت نداده و یک دخالت و اراده خارجی را لازم دانسته است. به طوری که حساب کرده‌اند (H. Rouvière – Vie et Finalité. Paris. 1947. P. 45) برای آنکه یک مولکول پروتئین که ساده‌ترین عنصر تشکیلاتی پروتوپلاسم سلول‌های زنده می‌باشد خود به‌خود و روی اتفاق و برخورد ذرات روی زمین درست شود درجه احتمال مساوی  $10^{-321} \times 1/9$  درمی‌آید. یعنی تعداد دفعاتی که لازم است ذرات پیش هم آمده به طرق و وجوه مختلف گرد هم جمع شوند تا از آن میان اتفاقاً یک مرتبه یک مولکول پروتئین درست شود، این تعداد دفعات را اگر خواسته باشید، یک رقم ۱ گذارده جلوی آن ۳۲۱ صفر بنویسید و به‌بینید چه عددی می‌شود! (یادتان نرود که ۶ صفر وقتی گذاشتید میلیون می‌شود). آمده‌اند حجم کره‌ای را که لازم است داخل آن را پر از ذرات کرده به هم بزنند تا از آن اجتماع بی‌شمار یک مولکول پروتئین درست شود حساب کرده‌اند، دیده‌اند قطر کره به قدری است که نور به اندازه ۱۰۸۲ سال برای طی کردن آن صرف خواهد نمود!...

این تازه یک مولکول از مولکول‌های کثیر داخل یک سلول از بینهایت سلول‌های بینهایت موجودات زنده است!

پس علم اگر نتواند فعلاً امکان احیای مرده‌ها را ثابت کند، کوچک‌ترین وسیله‌ای هم برای اثبات خلاف آن ندارد. امر مسلم این است که درست کردن هر چیز برای دفعه دوم خیلی آسان‌تر از دفعه اول است. همان جریان (ارادی خالق یا

اتفاقی طبیعت) که با وجود همه عدم احتمال و امکان خود به خود، حیات را پیش آورد و شرایط حاضر را در کره زمین برپا کرد، چه اشکال دارد روزی به تجدید حیات هم برسد؟ خصوصاً که با توجه به رشد ژن‌های سلول‌های تناسلی (گامت‌ها) و نطفه در رحم و همچنین با مقایسه به احیای ریشه و ساقه و دانه نباتات در فصل بهار دیدیم که وقتی شرایط مساعد باشد اثر ناچیز و باقی‌مانده بسیار کوچک موجود زنده، هر قدر هم بی‌حس و بی‌جان شده باشد می‌تواند حیات گذشته را از سر بگیرد و پله پله به مراحل قبلی برسد و از آن بگذرد. مگر فرق ارگانسیم با جمادات در این نبود که ارگانسیم طوری تشکیل و ترکیب شده است که به محض قرار گرفتن در محیط مناسب خود، خود را می‌سازد و شروع به توسعه و تکثیر و رشد برطبق وضع قبلی می‌نماید؟ اعم از آنکه در آن میان قایل به وجود روح حیاتی باشیم یا نباشیم. و این خاصیت اختصاص به نطفه و سلول‌های تناسلی ندارد.

سلول‌های بدن موجودات زنده هم که احتمالاً و اصولاً دارای امکان عمر ابدی هستند شاید مانند خاکشیر خشکیده و یا حشرات خواب رفته در زمستان بتوانند از نو به جنب و جوش درآیند. ما اگر توقف و حدودی در افراد موجودات زنده در جهت توسعه و افزایش وزن و ابعاد دیده‌ایم، ولی در جهت مخالف بشر نتوانسته است هر قدر حیات را به عوالم کوچک و بینهایت کوچک تقسیم و تعقیب می‌نماید، به انتها برسد. اتفاقاً در آنجاها فعالیت و قدرت نسبی حیات خیلی بیشتر از بالاها است. بشر بعد از حیوانات بسیار ریز و کلنی قارچ‌ها به میکروب‌ها رسید. میکروب‌ها از ویروس‌ها پدید می‌آمدند. بعضی از ویروس‌ها دیده می‌شوند ولی باکتريوفاژها که دشمن باکتری‌ها می‌باشند هنوز زیر میکروسکپ الکترونیك هم نیامده‌اند، و پس از آن معلوم نیست دستگاه خلقت چه عروسک‌های دیگری در پس پرده داشته باشد! همین‌طور درباره کروموزم‌ها و ژن‌ها که وارث و جامع صفات ابوين و اجداد می‌باشند، کسی نتوانسته است تعیین ابعاد و تحدید حدود نماید! و معذک حیات از همین مراحل بسیار بسیار پست میکروسکوپیک سر در می‌آورد! مراحلی که به حدود اتم و بلکه هسته اتم می‌رسد. وقتی حیات توانست در چنین سوراخ‌های ناپیدا و دور از چشم هر نامحرم و خارج از چنگال هر دشمن زمینی و آسمانی مأمن گزیند، چه نگرانی و اشکالی برای ما در خروج مجدد آن از سوراخ مرگ باقی می‌ماند؟ در مشاهدات روزمره نظایر این تردستی و پیش‌بینی‌ها را از طبیعت با تدبیر

زیاد دیده‌ایم. شاخه گندم را یک روز که شما در گلدان نگاهدارید پژمرده می‌شود ولی نطفه گندم را پس از چندین هزار سال که از اهرام مصر بیرون می‌آورند و می‌کارند سبز می‌شود. به بینید حشرات تخم خود را چگونه در زمین‌های سخت یا در زیر پوست درختان و حتی در داخل میوه‌ها و بدن حیوانات در محیط‌های مطمئن و مناسب می‌کارند! طبیعت (و صاحب طبیعت) خیلی بیش از خود ما به فرزندان ما (و به خود ما) علاقه دارد و فکر زنده شدن نسل‌ها را کرده است. چه اصراری است که ما او را (اعم از آنکه باشعور یا بی‌شعور باشد) از نگاه‌داری خود و زنده کردنمان عاجز بدانیم؟ ایجاد و انشاء اول ما که مشکل‌تر بود.<sup>۱</sup>

در هر حال اگر ما احیای اجدادمان را ندیده‌ایم، در دامن پرچین و خم طبیعت و در گردش‌های مکرر زمان، خواب و بیداری‌های شب و روز و مرگ و حیات امری است عادی. بعضی از آنها دوران‌های کوتاه مثلاً ۲۴ ساعته داشته، بیداری بعد از خواب را که خود مرگ خفیفی می‌باشد پیش می‌آورد. و بعضی دوران‌ها ۱۲ ماهه بوده تغییرات بارزتری در زمین‌های مرده زمستانی ظاهر می‌سازد. دوران‌هایی هم که تناوب آنها از حدود گردش وضعی و گردش انتقالی زمین بالاتر بوده و مربوط به گردش خورشید یا کهکشان و امثال آنها شود، ممکن است در جریان باشد که با تغییرات خیلی عمیق‌تر و کلی‌تر نه تنها نباتات و حشرات را زنده کند، بلکه حیوانات عالی و انسان را هم با همه تلاش و تفرقه ظاهری و تبدیلی که مواد آلی به مواد معدنی پیدا کرده است (و بالاخره تبدیل سطحی می‌باشد) از این منظر و مقبره‌ی خاکی بیرون بیاورد.<sup>۲</sup> چنین امری با کدام سابقه تجربی و با کدام فرضیه‌ی علمی مابینت اصولی دارد؟ سهل است که امکان وقوع آن نیز خیلی طبیعی به نظر می‌آید.<sup>۳</sup>

۱. یس (۳۶) / ۷۹: «قُلْ يُحْيِيهَا الَّذِي أَنْشَأَهَا أَوَّلَ مَرَّةٍ وَهُوَ بِكُلِّ خَلْقٍ عَلِيمٌ»

(بگو همان کسی او را زنده خواهد کرد که اول دفعه نشو و نما داد. در حالی که او به

هرگونه خلقتی بسیار دانا است.)

۲. طه (۲۰) / ۵۵: «مِنْهَا خَلَقْنَاكُمْ وَفِيهَا نُعِيدُكُمْ وَمِنْهَا نُخْرِجُكُمْ تَارَةً أُخْرَى»

(از خاک شما را خلق کردیم؛ در خاک شما را برمی‌گردانیم و از خاک بار دیگر شما را

خارج می‌کنیم.)

دو مرحله از این سه مرحله جلوی چشم ما انجام شده است. قانون احتمالات! هم از قدیم گفته است هیچ

دویی نیست که سه نشود.

۳. مادیون اتفایون آیا دلیل دارند که حتماً چنین نخواهد شد؟ اگر آن روزی که هنوز آدمیزاد پیدا نشده بود

به شما شمایل آدم را وصف می‌کردند و می‌گفتند «اتفاق» چنین اعجوبه‌ای را یک روز درست ←

البته از این مراحل ما خیلی دوریم. ترمودینامیک و سایر علوم شاید راجع به وقوع و پیش‌بینی زمان وقوع آن فعلاً نتوانند اظهارنظری بنمایند<sup>۱</sup>. ولی یک کار را ترمودینامیک می‌تواند بکند. البته به‌طور خیلی تقریبی و ناقص، به‌صورت شبیح حدس؛ اینکه بگوید اگر آمد و قرار شد چنین شرایطی و دنیایی درست شود زنده شدن و زندگی کردن در آن دنیا اجماًلاً بر چه اساس و منوال خواهد بود.<sup>۲</sup>

علم از این قبیل کارها می‌کند. وقتی از فواصل مکانی میلیون‌ها سال نوری خبر می‌آورد، چرا در مقابل فواصل زمانی اظهار عجز نماید؟ حال اگر نگارنده فاقد صلاحیت و علم لازم (یا اصلاً علم به‌طور خیلی ساده) باشد، سلب صلاحیت و قدرت از نفس علم نخواهد شد.

در هر حال چون با قید احتیاط است آزمایشی بکنیم ...

### ۸.۶- نشر و حشر

در آن دنیا (البته دنیای فرضی که شما مجبور نیستید به یقین معتقد باشید) چون موجودات (بعد از این اشاره به انسان است) صد کفن هم بیشتر پوسانده، فاقد دست و پا و گوشت و استخوان و همه چیز شده‌اند، چنین عرضه و ادعایی که بتوانند برخیزند و راه بیفتند ندارند.

→ خواهد کرد، قبول می‌کردید یا انکار؟ پس حالا هم اصرار در انکار نداشته باشید. دلتان می‌خواهد به روح معتقد باشید یا نباشید، معاد امریست جسمانی. هیچ کجای قرآن مسئله قیامت متکی بر وجود و بازگشت روح نشده است. قیامتی هم که قرآن می‌فرماید و در قبال یک انقلاب وسیع جهانی توأم با فوران انرژی‌های عظیم افلاک یعنی خاموش شدن بعضی کرات و برافروختن و متلاشی شدن بعضی دیگر خواهد بود، مثل این دنیا مادی و طبیعی است. قبول پدیده‌ی قیامت حتی اعتقاد به خدا را هم لازم ندارد و فقط اعتقاد به نظام و تحول دنیا کافی است که شما الحمدلله دارید...

۱. در دنیا فقط پیغمبرها بودند که از آخرت و قیامت به‌طور منجز و یقین صحبت کرده‌اند. بدون آنکه خودشان هیچ وسیله و دلیلی برای دیدن و ثابت کردن آن داشته باشند. در عین حال نه مردم خیالباف مالیخولیایی بودند، نه افراد شیاد که بگوییم از پی خود اختراع کرده باشند. زندگی و تعلیمات و فداکاری‌ها و آثار آنها عالی‌ترین نمونه‌های سلامت مزاج و استقامت فکر و صدق نیت و صحت گفتار بوده است. اظهار می‌کردند از جانب خالق چنین خبری به آنها رسیده است.

۲. این خود وسیله‌ای است که ببینیم نشانه‌هایی که انبیاء از آن دنیا داده‌اند به فرض وقوع تا چه اندازه قابل قبول می‌نماید. اگر مجموعه خبرهایی که راجع به رستاخیز و بهشت و جهنم داده شده است، مجموعه مرتبط معقولی در آمد و علم امروز نیز تا اندازه‌ای شهادت بر منطقی بودن آنها داد، معلوم می‌شود اساس آن نیز واهی و روی خیال نبوده است. مسئله قیامت به قدری خارج از وهم و عقل و دور از دسترس بشر می‌باشد که اگر کسی حکایتی از آن نموده باشد ناچار باید یا صد درصد پوچ و نامربوط درآید و یا اگر در قسمت‌هایی از آن قراین و آماری دیده شد مجموعاً قابل توجه و جدی گرفته شود.

حتماً باید محیط خارج زیر بغلشان را بگیرد. قوت و قوت بدهد. ذخایر انبارها و تجهیزات دوران دنیایی مردم (اگرچه مصری‌ها در زیر اهرام مومیایی پیچ کرده باشند) پوسیده و متلاشی شده است. خلاصه آنکه هیچ ذخیره و وسیله‌ای نه از خود و نه در خارج خود نداشته، ارتباطشان از هر گونه وسیله و اسبابی بریده شده است. هرچه قوت و قدرت هست در خارج آنها است<sup>۱</sup>. انرژی مکتوم به حد ناچیزتر از ناچیز تقلیل یافته، حس و شعوری هم ندارند که درک احتیاج و میل به لذت نموده، انرژی مؤثر ظاهر سازند و عملی به دست خود انجام دهند. یک بینهایت کوچک عاجز بیش نیستند. در چنین شرایطی موجود نمی‌تواند حالتی جز حالت نطفه در رحم یا در تخم و دانه در خاک را داشته باشد. فقط یک اثر و یادگار بی‌حرکتی از دوران زندگی گذشته حفظ کرده است. تمام مایحتاج باید از رحم به او برسد.

فرض کردیم محیط مساعد و رحم زاینده است. رشد شروع می‌شود. از کجا؟ از عمیق‌ترین عمق ذرات و از همان حالی که داشت. چه داشت؟ مکتسبات. مکتسبات غریزی و ارادی.

موجود با سرمایه مکتسبات دوران عمر قدیم پا به دنیای جدید می‌گذارد. خود وارث نفس و حامل گذشته خویش می‌شود! مکتسباتی که در صندوقچه سحرانگیز ریزتر از اتم امانت‌داری شده است، بدون کم و زیاد به او تحویل داده می‌شود.<sup>۲</sup> فقط آنچه خود با مساعی و زحمات شخصی به دست آورده است پاداش او خواهد بود.<sup>۳</sup>

۱. بقره (۲) / ۱۶۵ و ۱۶۶: «وَلَوْ يَرَى الَّذِينَ ظَلَمُوا إِذْ يَرُونَ الْعَذَابَ أَنَّ الْقُوَّةَ لِلَّهِ جَمِيعاً وَتَقَطَّعَتْ بِهِمُ الْأَسْبَابُ.»

(... زمانی که ظالمین می‌بینند قوت هر چه هست از آن خداست ...  
... و اسباب و وسیله از آنها بریده شده است.)

۲. آل عمران (۳) / ۲۵: «وَوُفِّيَتْ كُلُّ نَفْسٍ مَّا كَسَبَتْ وَهُمْ لَا يُظْلَمُونَ.»

(... به هر نفسی آنچه کسب کرده است تمام و کمال کارسازی خواهد شد، بدون آنکه ظلم و کم و زیاد در کار باشد.)

و در طور (۵۲) / ۲۱: «كُلُّ أَمْرٍ بِمَا كَسَبَ رَهِينٌ.»

(و هر شخصی در گروی آنچه کسب کرده است می‌باشد.)

شخصیت هر کس در دوران برزخ در گروی مکتسبات نگاه داشته شده بود و حالا در برابر آن آزاد می‌شود.

۳. طه (۲۰) / ۱۵: «لِيُجْزَىٰ كُلُّ نَفْسٍ بِمَا تَسْعَىٰ.»

(... تا آنکه هر نفس به آنچه سعی کرده است پاداشی دریافت دارد.)

رشد شروع می‌شود. پایه از انسان، مایه از محیط. همان‌طور که جنین نمی‌تواند در رحم رشد نکند و تخم نمی‌تواند از زمین سر درنیاورد. این رشد نیز در چنان محیط مساعد با سرعت و قوت تمام به ثمر خواهد رسید. آدم مثل گیاه که سر از خاک مرطوب درمی‌آورد از زمینه وجودی گذشته‌اش بیرون می‌آید.<sup>۱</sup>

چگونه سر درمی‌آورد؟ البته همان‌طور که بوده است. خوب بوده است خوب، بد بوده است بد.<sup>۲</sup>

سر درمی‌آورد و اول دفعه خود و آثار خود را مشاهده می‌نماید و خود به حساب خویش می‌رسد.<sup>۳</sup>

سابقاً در محیط آزاد و زندگی مختار دنیا عمل بود و حساب نبود. حالا حساب هست و دیگر عمل نیست.<sup>۴</sup>

۱. این تشبیه و تمثیل در قرآن با اصرار و تکرار زیاد آمده است. بطور نمونه چند آیه ذکر می‌کنیم:

زخرف (۴۳) / ۱۱: «وَالَّذِي نَزَّلَ مِنَ السَّمَاءِ مَاءً بِقَدَرٍ فَأَنْشَرْنَا بِهِ بَلْدَةً مَّيْتًا كَذَلِكَ تُخْرَجُونَ.»

(و آن کسی که از آسمان به اندازه و میزان معین آب فرود آورد، پس با آن زمین مرده را

به جنب و جوش درآوردیم؛ شما هم همین‌طور خارج خواهید شد.)

فاطر (۳۵) / ۹: «وَاللَّهُ الَّذِي أَرْسَلَ الرِّيحَ فَتُثِيرُ سَحَابًا فَسُقْنَاهُ إِلَى بَلَدٍ مَيِّتٍ فَأَحْيَيْنَا بِهِ الْأَرْضَ بَعْدَ مَوْتِهَا كَذَلِكَ النُّشُورُ.»

(و آن خدایی که بادها را فرستاد پس به صورت ابرها برانگیخته شد؛ سپس برای آبیاری به

شهر مرده آن را روانه کردیم و زمین را بعد از مرگ با آن زنده کردیم، نشور هم

همین‌طور است.)

اعراف (۷) / ۵۷: «فَأَنْزَلْنَا بِهِ الْمَاءَ فَأَخْرَجْنَا بِهِ مِنْ كُلِّ الثَّمَرَاتِ كَذَلِكَ نُخْرِجُ الْمَوْتَى لَعَلَّكُمْ تَذَكَّرُونَ.»

(... پس به آن محل آب بارانی ریختیم؛ پس با آن آب از انواع میوه‌ها و محصولات بیرون

آوردیم؛ مرده را هم این‌طور خارج می‌کنیم. شاید شما یادآوری بشوید.)

۲. اعراف (۷) / ۵۸: «وَالْبَلَدُ الطَّيِّبُ يَخْرِجُ نَبَاتُهُ بِإِذْنِ رَبِّهِ وَالَّذِي خَبثَ لَا يَخْرِجُ إِلَّا نَجَسًا.»

(و شهر یا زمین پاکیزه، رویدنی خود را طبق قرار و ناموس خلقت - به اذن خدا - می‌آورد و

آنکه خبیث و خراب است بیرون نمی‌دهد مگر بد و کم...)

۳. سوره شریفه انبیاء (۲۱) با این آیات شروع می‌شود:

انبیاء (۲۱) / ۱ و ۲: «بِسْمِ اللَّهِ الرَّحْمَنِ الرَّحِيمِ. اقْتَرَبَ لِلنَّاسِ حِسَابُهُمْ وَهُمْ فِي غَفْلَةٍ مَعْرِضُونَ. مَا يَأْتِيهِمْ مِّنْ

ذِكْرٍ مِّن رَّبِّهِمْ مُّحَدَّثٍ إِلَّا اسْتَمَعُوهُ وَهُمْ يَلْعَبُونَ.»

(بسم‌الله الرحمن الرحيم. روز حساب مردم نزدیک شد. در حالی که ایشان در حالت

غفلت رو برمی‌گردانند. هیچ تذکر و پند تازه‌ای بر این مردم از جانب پروردگارشان نیامد

مگر آنکه می‌شنیدند و به بازی خود مشغول بودند!)

۴. حدیث نبوی است.



در مقابل چنین احصاییه و منظره‌ای بعضی از آنها روسفید و خندان بوده، به خود مزده پیش آمده‌های خوب را می‌دهند<sup>۱</sup>. اینها کسانی هستند که بر وفق جریان صحیح طبیعت و قرار خلقت عمل کرده، جسم و جان خود را سالم نگاهداشته‌اند. ترمز عفاف و درست کاری را در زندگی از دست نداده‌اند<sup>۲</sup>. وزنه اعمالشان در گذشته سنگین است<sup>۳</sup>.

فردا که پیشگاه حقیقت شود پدید

شرمنده رهروی که عمل بر مجاز کرد

کسان دیگری روسیاه خواهند بود و بر چهره آنها غبار وحشت و مرگ پاشیده شده است<sup>۴</sup>. وزنه اعمال آنها در گذشته سبک بوده است. از هم اکنون آتش حسرت بر آنها مستولی می‌شود. به قدری از منظره زشت اعمال خود بیزار می‌شوند که آرزو می‌کنند هزاران فرسخ فاصله داشته و ای کاش از روز اول خاک بودند و آدم نمی‌شدند<sup>۵</sup>.

اولی‌ها از خود و از آینده مطمئن‌اند. مجدداً به مهمانی طبیعت و محیط پر برکت برگردانده می‌شوند. طرز رشد و سیر آنها در همان جهتی خواهد بود که تبعیت کنندگان اصول طبیعت و حقیقت داشته‌اند. بنابر تجانس به هم نزدیک می‌شوند و جایگاه مناسب پیدا می‌کنند<sup>۶</sup>.

۱. عبس (۸۰) / ۳۸ و ۳۹: «وَجُوهٌ يَوْمَئِذٍ مُّسْفِرَةٌ. ضَاحِكَةٌ مُّسْتَبْشِرَةٌ.»

(صورت‌هایی در آن روز روشن است. خندان و خوش خبر.)

۲. شعراء (۲۶) / ۸۹: «إِلَّا مَنْ أَتَى اللَّهَ بِقَلْبٍ سَلِيمٍ.»

(مگر کسی که با دل سلیم به سوی خدا بیاید)

اعراف (۷) / ۱۲۸: «وَالْعَاقِبَةُ لِلْمُتَّقِينَ.»

(... و سرانجام برای صاحبان تقوا است.)

۳. قارعه (۱۰۱) / ۶ و ۷: «فَأَمَّا مَنْ ثَقُلَتْ مَوَازِينُهُ. فَهُوَ فِي عِيشَةٍ رَاضِيَةٍ.»

(پس اما آن کس که وزنه‌هایش سنگین باشد، پس او در یک زندگی راضی است.)

۴. عبس (۸۰) / ۴۰ تا ۴۲: «وَجُوهٌ يَوْمَئِذٍ عَلَيْهَا غَبَرَةٌ. تَرْهَقُهَا قَتَرَةٌ. أُولَئِكَ هُمُ الْكَافِرَةُ الْفَجْرَةُ.»

(و چهره‌هایی در آن روز بر آنها گرد گرفته است. تاریکی و سیاهی آنها را فرا گرفته

است. اینها گروه کافران و بدکاران‌اند.)

۵. نباء (۷۸) / ۴۰: «يَوْمَ يَنْظُرُ الْمَرْءُ مَا قَدَّمَتْ يَدَاهُ وَيَقُولُ الْكَافِرُ يَا لَيْتَنِي كُنْتُ تُرَابًا.»

(... روزی که مرد به آنچه با دو دستش پیش فرستاده است نظر می‌اندازد و کافر می‌گوید

ای کاش خاک می‌بودم.)

۶. فجر (۸۹) / ۲۷ تا ۳۰: «يَا أَيُّهَا النَّفْسُ الْمُطْمَئِنَّةُ. ارْجِعِي إِلَىٰ رَبِّكِ رَاضِيَةً مَّرْضِيَّةً. فَادْخُلِي فِي عِبَادِي.

این جریان امکانی رستاخیز و حشر و نشر و حساب افراد برای زمانی بود که شرایط خاص مناسب جهت رشد مجدد ذرات فراهم شود. خیلی شبیه به باریدن باران بر زمین مرده و سر در آوردن برگ‌ها و علف‌ها و گل‌ها از ساقه‌ها و ریشه‌ها و شاخه‌ها، به همان هیئت و صفاتی که بهار گذشته داشته‌اند<sup>۱</sup>. منتها علاوه بر درخت چون اینها حافظه و حس هم قبلاً داشته‌اند چیزهایی را درک خواهند کرد و لذت یا رنج خواهند برد.

البته چون در بهار شرایط محیط سال قبل تکرار می‌شود، حدود رشد نباتات از وضع گذشته تجاوز نمی‌کند. ولی اگر در آن تجدید روزگار پس از انقلاب کلی جهان و شکاف و شکست عظیمی که در شالوده افلاک پیش آمده میان زمین و کرات دیگر اتصال و ارتباطی روی داده باشد<sup>۲</sup>، محیطی که فراهم شود ممکن است به لحاظ وجود مواد و انرژی‌ها فوق‌العاده غنی‌تر و قوی‌تر از محیط ناچیز فعلی زمین باشد. بنابراین رشدی که در حواس و خواص افراد به دنبال مکتسبات و مراحل قبلی پدیدار می‌شود خیلی سریع‌تر و پیشرفته‌تر بوده، پرده‌ها از جلوی چشم‌ها و موانع از دست و پاها برداشته می‌شود.

### ۸.۷- در بهشت و جهنم

باز هم تکرار می‌کنیم خوانندگانی که دلشان نخواسته باشد، به هیچ وجه مجبور نیستند پیدایش چنان محیط و پیش‌آمد بهشت و جهنم را به عنوان امور قطعی تلقی کنند. فقط می‌گوییم اگر قرار باشد شرایط مساعدی فراهم شود که ذرات خفته مرده انسان‌ها به جنب و جوش درآیند، اوضاع چگونه خواهد بود. در یک دنیای فرضی روی تخیلات علمی می‌خواهیم پرواز کنیم.

ایام حشر و نشر تمام شد. هر کس تکلیف خود را فهمید و در جهتی به‌راه افتاد.

→ (ای نفس آرام و مطمئن. برگرد به جانب پروردگار خود که هم راضی باشی و هم از تو راضی باشند. پس در گروه بندگان من شو. و داخل شو به بهشت من.)

۱. به پاورقی شماره ۱ صفحه ۴۱۶ مراجعه شود.

۲. انفطار (۸۲) / ۱ تا ۵: «إِذَا السَّمَاءُ انْفَطَرَتْ. وَإِذَا الْكُوَاكِبُ انْتَثَرَتْ. وَإِذَا الْبِحَارُ فُجِّرَتْ. وَإِذَا الْقُبُورُ بُعِثِرَتْ. عَلِمَتْ نَفْسٌ مَّا قَدَّمَتْ وَأَخَّرَتْ.»

(زمانی که آسمان شکافته شود. و زمانی که ستاره‌ها فرو ریزند.

و زمانی که دریاها شکافته شوند و زمانی که قبرها زیر و رو گردند.

هر کس به آنچه پیش فرستاده است و آنچه در پشت گذاشته است آگاه شود.)

هرکس بنا به مکتسبات و ساختمان گذشته یک سلسله شرایط داخلی برای خود احراز کرده است. شرایط داخلی البته برای افراد بینهایت متفاوت و متعدد است. ولی شرایط خارجی یکی است. از منبع واحد و به صورت فوق العاده وافر و قاهر<sup>۱</sup>. هرکس در نتیجه ترکیب شرایط داخلی با شرایط خارجی پیش خواهد رفت.

آنان که قبلاً با دستگاه وجود، احراز تناسب کرده مؤمن به حقیقت، مطیع مقررات طبیعت، عاشق دستگاه خلقت و خدمت گزار خلق بوده‌اند، تشکیلات ماشین وجودشان به مقیاس کوچکی تشکیلات ماشین عظیم وجود را تکرار می‌نماید. توافق و تعادل پارامترها برقرار بوده گویی در محیط مناسب و مطبوع خودشان نشو و نما می‌نمایند. و به طور ارتجاعی کامل جذب غذا و تولید انرژی مؤثر مفید می‌نمایند. انرژی که به هر صورت و منظوری برطبق دلخواه درخواهد آمد<sup>۲</sup>. با هم آهنگی و تناسب کامل به سرعت غیرقابل تصویری از درجه و مرتبه‌ای به درجات بالاتر رشد می‌نمایند<sup>۳</sup>. و در صحنه پهناور جهان لایتناهی به سیر و صعود درمی‌آیند<sup>۴</sup>.

زندگی در این محیط که تمام خوراک و مایحتاج از خارج می‌رسد قابل قیاس با دوران رحم و یا زندگی نباتات می‌باشد که در آن مایحتاج در دسترس موجود و تغذیه دائمی می‌باشد. بنابراین نه سیری وجود دارد و نه پیری<sup>۵</sup>، خلود است. خلود در

۱. مؤمن (۴۰) / ۱۶: «لَمَنْ الْمَلِكُ الْيَوْمَ لِلَّهِ الْوَاحِدِ الْقَهَّارِ».

(... ملک و مالکیت از آن کیست؟ از آن خدای واحد قهار!)

انفطار (۸۲) / ۱۹: «يَوْمَ لَا تَمْلِكُ نَفْسٌ لِنَفْسٍ شَيْئًا وَالْأَمْرُ يَوْمَئِذٍ لِلَّهِ».

(روزی که هیچ کس برای نفسی مالک چیزی نیست و در آن روز امر و اداره از آن خدا

است!)

۲. شوری (۴۲) / ۲۲: «لَهُمْ مَا يَشَاءُونَ عِنْدَ رَبِّهِمْ ذَلِكَ هُوَ الْفَضْلُ الْكَبِيرُ».

(... برای آنها نزد پروردگارش هر چه بخواهند هست؛ این است همان فضل بزرگ.)

زخرف (۴۳) / ۷۱: «أَكْوَابُ وَفِيهَا مَا تَشْتَهِيهِ الْأَنْفُسُ وَتَلَذُّ الْأَعْيُنُ».

(... در بهشت آنچه طابع و نفس‌ها اشتها داشته باشند و چشم‌ها لذت ببرند وجود دارد...)

۳. طه (۲۰) / ۷۵: «وَمَنْ يَأْتِهِ مُؤْمِنًا قَدْ عَمِلَ الصَّالِحَاتِ فَأُولَئِكَ لَهُمُ الدَّرَجَاتُ الْعُلَى».

(به درستی که هرکس با ایمان بیاید و کارهای شایسته کرده باشد، پس برای چنین کسان

درجات بالا مرتبه است.)

۴. آل عمران (۳) / ۱۳۳: «وَسَارِعُوا إِلَيَّ مَغْفِرَةً مِّن رَّبِّكُمْ وَجَنَّةٍ عَرْضُهَا السَّمَاوَاتُ وَالْأَرْضُ أُعِدَّتْ لِلْمُتَّقِينَ».

(و پیشی بگیرید در جهت نیل به آمرزش پروردگارتان برای رسیدن به بهشتی که عرض

آن مطابق آسمان‌ها و زمین می‌باشد و برای پرهیزکاران آماده شده است.)

۵. طه (۲۰) / ۱۱۸ و ۱۱۹: «إِنَّ لَكَ أَلَّا تَجُوعَ فِيهَا وَكَأَنَّكَ تَغْرَىٰ. وَأَنَّكَ لَا تَظْمَأُ فِيهَا وَكَأَنَّكَ تَصْحَىٰ».

سلامت و در نعمت.

خلاصه آنکه زندگی متمکن متمتع در چنین شرایط و لازمه خلود به طوری که در مباحث گذشته توجه شد، یک نوع زندگی شبیه به نباتات (منتها توأم با حس و حرکت و ادراک و لذت و سرعت تکامل) خواهد بود که در پای آنها دائماً آب فراوان رایگان (یعنی ماده غذایی و حیاتی رشد) جاری باشد<sup>۱</sup>. یا مانند دوران کودکی که احتیاج و رشد هست کیف و لذت هم هست ولی زحمت نیست. خوشا به حال کسانی که در آن دنیا چنین روزگاری دارند! و خوشا به حال کسانی که در این دنیا چنین عقیده و امیدی دارند!... عقیده و امید هم خود نعمتی است و به طوری که دیدیم تنها سرمایه زندگی و منبع نشاط و فعالیت و ترقی می باشد...

\* \* \*

اما آن طرف. البته آنها هم در محیط وافر قاهر تغذیه می شوند. نمی توانند نشوند. همان طور که در خاک تخم لاله و تخم علف هرزه هر دو آب می خورند و می رویند. ولی چون مکسبات و سازمان وجودی آنها از هر جهت برخلاف روال طبیعت و قرار خلقت درست شده است، مابین شرایط داخلی و خارجی آنها

→ (برای تو است که در آنجا نه گرسنه شوی و نه عریان (یعنی محتاج لباس). و اینکه تو نه تشنه خواهی شد در آنجا و نه گرما خواهی دید.)

این آیه خطاب به آدم راجع به زندگی در بهشت است.

۱. عنکبوت (۲۹) / ۵۸: «وَالَّذِينَ آمَنُوا وَعَمِلُوا الصَّالِحَاتِ لَنُبَوِّئَنَّهُمْ مِنَ الْجَنَّةِ غُرَفًا تَجْرِي مِنْ تَحْتِهَا الْأَنْهَارُ

خَالِدِينَ فِيهَا نِعْمَ أَجْرُ الْعَامِلِينَ»

(به یقین کسانی که ایمان آوردند و اعمال شایسته بجا آوردند در باغاتی داخل می شوند که از کف آن نهرهایی جاری است و مخلد در آن می باشند و چه خوب است پاداش مردمان عمل.)

شاید سر اینکه همه جا در قرآن از سرانجام نیکوکاران با تکرار و اصرار زیاد به عنوان باغاتی که در زیر آن انهار (حتی انهار از عسل صاف و شیری که فاسد نشود) جاری است و مخلداند همین وجه قیاس باشد. آیه دیگری در همین زمینه ها:

عد (۱۳) / ۳۵: «مَثَلُ الْجَنَّةِ الَّتِي وَعَدَ الْمُتَّقُونَ تَجْرِي مِنْ تَحْتِهَا الْأَنْهَارُ أُكُلُهَا دَائِمٌ وَظِلُّهَا»

(مثل بهشتی که به پرهیزگاران وعده شده است، از زیر آن نهرها جاری می باشد؛ خوراک آن دایمی است و همچنین سایه اش ...)

مراد از دایمی بودن سایه شاید ملایم و مطبوع بودن محیط و عدم تولید حرارت حاصله از ناراحتی ها و زحمات شخصی و شدايد محیط باشد.

پارامترهای متضاد برقرار است. آنچه تغذیه می‌شوند یا آنچه می‌توانند به فراخور ساختمان خود از محیط جذب کنند به کام آنها از چرک و خون ناسازگارتر و از زهر تلخ‌تر خواهد بود. می‌خواهند فرار کنند، بسیار هم تلاش می‌نمایند، ولی جای فرار ندارند و به همان جا برمی‌گردند.<sup>۱</sup> چون طرز ساختمان و طرز کار آنها بنا به میراث مکتسبات گذشته غیرارتجاعی و مخالف شرایط محیط است، انرژی‌ها و تلاشی که ابراز می‌دارند به جایی نمی‌رسد و به موجب اصل دوم ترمودینامیک صد درصد تبدیل به حرارت می‌شود. حرارتی که دائماً آنها را می‌سوزاند. رشدی نمی‌کنند و بهره‌ای نمی‌برند. نه می‌میرند (چون محیط، محیط وفور و حیات است) و نه زنده هستند.<sup>۲</sup> در آتش رنج حسرت مخلد می‌مانند! ...

اعمال و زحماتی که این اشخاص در دنیا کشیده و مکتسباتی که به دست آورده‌اند چه می‌شود؟ فعالیت‌های آنها یا به دنبال معشوق‌های موهوم بوده پس نمی‌تواند مکتسب واقعی مفید داشته باشد و به هدر رفته است.<sup>۳</sup> یا در جهت طبعیت بوده تکیه‌گاه طبیعی و ریشه صحیح نداشته و آنها را متضاد با محیط خلقت بار آورده است. لذا با آنچه کسب کرده‌اند قادر به چیزی نمی‌باشند.<sup>۴</sup>

بدا به حال کسانی که عقیده و رعایتی نسبت به اصول طبعیت و خلقت ندارند اگر «اتفاقاً» چنین روزی پیش آید و حرف انبیاء درست در آید! ...<sup>۵</sup>

۱. حج (۲۲) / ۲۲: «كُلَّمَا أَرَادُوا أَنْ يَخْرُجُوا مِنْهَا مِنْ غَمٍّ أُعِيدُوا فِيهَا وَذُوقُوا عَذَابَ الْحَرِيقِ.»

(هر زمان که از فرط غم قصد خروج از آن را می‌کنند، برگردانده می‌شوند در آن و به آنان گفته می‌شود که بچشید درد آتش را.)

۲. اعلیٰ (۸۷) / ۱۳: «ثُمَّ لَا يَمُوتُ فِيهَا وَلَا يَحْيَى.»

(سپس در آنجا نه می‌میرند و نه زنده می‌شوند.)

۳. کهف (۱۸) / ۱۰۵: «فَحَبَّطَتْ أَعْمَالَهُمْ فَلَا تُقِيمُ لَهُمْ يَوْمَ الْقِيَامَةِ وَزَنًا.»

(... پس هدر رفت و ضایع شد اعمال آنها و روز قیامت برای آنها وزنی به پا نخواهیم کرد.)

از آیه ۱۰۳ تا ۱۱۰ سوره کهف (۱۸) دقت شود.

۴. ابراهیم (۱۴) / ۱۸: «لَا يَقْدِرُونَ مِمَّا كَسَبُوا عَلَيَّ شَيْءٌ»

(... با آنچه کسب کرده‌اند قادر بر چیزی نیستند...)

۵. رجوع به صفحات بعد بشود.



### صفحات معترضه

این پاورقی را به عنوان «صفحات معترضه» در محل متن وارد کردیم. اولاً چون طولانی است و در زیر صفحات جا نمی‌گرفت. ثانیاً به این امید که کسانی هم که نظرشان تا به حال فقط به متن بوده است این یکی را بخوانند.

\* \* \*

البته در متن کتاب اصراری به اینکه حتماً قیامت وقوع خواهد یافت، نشده و فشاری به کسی نیامده است که به این معنی عقیده‌مند باشد.

ولی بیاییم کلاهمان را قاضی کنیم. ببینیم ارتباطی که کمابیش مابین امکانات و شرایط رستاخیز از یک طرف و نشانه‌های پراکنده قرآن از طرف دیگر دیده شد و البته نه خود قرآن ربط مابین این مطالب و ترتیب صغری و کبری را ایجاد کرده است و نه زمان پیغمبر معلومات بشری به‌جایی رسیده بود که کمترین اطلاعی و صحبتی راجع به زیست‌شناسی و قوانین ماده و انرژی باشد. آیا با وجود همه تقریب و اجمال حکایت از این نمی‌کند که خیلی هم این خبرها توخالی و بی‌اساس نبوده است؟ برای منکرین نباید لااقل یک مختصر تأمل و تردید در انکار قطعی آخرت و خط بطلان کشیدن روی قیامت و مسئله پاداش و کیفر دست بدهد؟ احتمال آن نیز منتفی است؟ فرض کنیم این ارتباط و قرائن نیز براساس فرمول‌های خیالی و تعمیم‌های غیرمقبول ترمودینامیک نتیجه شده و قطعیت علمی نداشته باشد. سؤال دیگر می‌کنیم:

انبیاء در زمانی و در جاهایی که علم و عمل بسیار عقب افتاده بود ادعای عجیبی کردند و خبر عظیمی با وجود مخالفت و انکار و تعجب شدید مردم دادند: خبر قیامت با همه عظمت و هیبت آن! معماری می‌آید دانشنامه و سابقه‌نامه‌ای در دست ندارد، ولی ادعا می‌کند که بنای بسیار بزرگ بلندی وسیع‌تر و عظیم‌تر از آنچه ما

دیده و شنیده‌ایم خواهد ساخت. ما او را به مسخره می‌گیریم ولی او دست به کار می‌شود. مصالحی جمع‌آوری می‌نماید و پی می‌ریزد. می‌بینیم نوع مصالح غیر از مصالح معمولی و خیلی اساسی‌تر است. پی‌ریزی نیز فوق‌العاده عمیق و محکم می‌باشد. آیا پس از چنین مشاهده، تردید ما در مورد قبول دعوی معمار مثل روز اول خواهد بود، یا لاقلاً احتمال تناسب و تعقل در کارش می‌دهیم؟ ببینید پیغمبران (و مخصوصاً قرآن که روشن‌ترین و با تفصیل‌ترین کتب انبیاء و تنها سند دست‌نخورده می‌باشد) کاخ عظیم پاداش و کیفر قیامت را با چه مصالحی و روی چه پایه‌ای گذاشته است: مکتسبات انسان و محصولات عمل.

آیا شما در دنیا مصالحی از عمل و انرژی برقرارتر و اساسی‌تر سراغ دارید و در موجودات زنده پایه‌ای محکم‌تر و پایدارتر از مکتسبات می‌شناسید؟ در فرد و در اجتماع و در نسل. در طبیعت و در صنعت...

خودتان را از قرن بیستم که قرن صنعت است و اجتماع و سیاست و بر پشت کار و کارگر می‌گردد خارج کنید.

متوجه باشید که در زمان پیغمبر خاتم و به طریق اولی در زمان موسی و عیسی و قبل از آنها نه تنها فیزیک و زیست‌شناسی و مباحث مربوط به انرژی و ارگانیسم مطرح نبود، بلکه در مشاهدات و اشتغالات و تجربیات روزمره بشر نیز چیزی که در دنیا به حساب نمی‌آمد کار و عمل بود. سهل است که با دیده تحقیر و احتراز به آن نظر می‌شد. همه چیز عنوان داشت جز کار. گوسفند و گاو و شتر و زمین مورد توجه بود. شرافت به حسب و نسب بود. در انظار زور و زر مقام شامخ داشت. فصاحت و قدرت بیان تا اندازه‌ای در زندگی ارزش و دخالت پیدا کرده بود. سایه بزرگان و ارتباط و انتساب به آنها عامل بسیار مؤثر در سرنوشت بود. از طرف دیگر در طبیعت هزاران عامل از جن و پری، ربه‌النوع و رب‌النوع، ارواح مردگان، شهوت و غضب خدایان، طلسم و جادو، تفال و تطیر و غیره را مؤثر در گردش امور و پیدایش زمین و آسمان می‌دانستند جز انرژی را. در مورد اشخاص وسایل پیشرفت مختلف بود: خانواده، ارشدیت، ارث، شکل، هیكل و قامت، مال، عنوان، ارتباط‌های قبیله‌گی، خون، دعا و طلسم و جادو، توسل و شفاعت و سایر چیزها. برای دفع شر و جلب نظر خدایان، گوسفند برای خوراندن آنها از آتش می‌گذراندند و روی قبر یا پای مجسمه آنها شراب می‌فشانند. حتی به وعده و وعید و خدعه و فریب متوسل می‌شدند...



چیزی که هیچ به حساب و فکر نمی‌آمد اینکه شخص با مساعی خود آنچه می‌خواهد کسب کند، چه برای دنیا و چه برای آخرت.

ولی قرآن به وحی خدا و به نقل از کتب ابراهیم و موسی صریحاً می‌فرماید:

«أَلَا تَرَوْا زُرَّةً وَذُرَّ أُخْرِي. وَأَنْ لَيْسَ لِلْإِنْسَانِ إِلَّا مَا سَعَى.  
وَأَنْ سَعْيُهُ سَوْفَ يُرَى. ثُمَّ يُجْزَاهُ الْجَزَاءَ الْأَوْفَى.»

(نجم (۵۳) / ۳۸ تا ۴۱)

(آگاه باشید که هیچ عمل کننده‌ای بار دیگری را برنخواهد داشت.

و اینکه برای انسان هیچ چیز یا هیچ حقی نیست جز آنچه کوشش کرده باشد.

و اینکه کوشش او به‌زودی دیده خواهد شد.

سپس پاداش آن‌را خواهد برد، پاداش کامل و تمام.)

آن زمانی که امور زندگی و اشیاء دنیا منفصل و مستقل از یکدیگر دیده می‌شد و در نظر کوتاه‌بین مردم، حوادث به‌طور راکد و ثابت جلوه می‌کرد، قرآن همه جا و همه چیز را تحت نظام واحد و در حرکت به‌سوی مقصد معین دانسته و می‌گفت:

«كُلُّ يَجْرِي لِأَجَلٍ مُّسَمًّى» (رعد (۱۳) / ۲)

(... هر کدام تا اجل معینی در جریان می‌باشند...)

و این اصل و مسیر را رأی یک سال و هزار سال و به سمت هدفی از هدفهای کوچک زندگی و مشهودات یا خیالات خودبینانه‌ی مردم عادی نمی‌دانست. کسی که ریاضی نخوانده و خط بجانب نکشیده دم از بینهایت می‌زند و «إِلَى رَبِّكَ مُنْتَهَاهَا» (نازعات (۷۹) / ۴۴: نهایت آن به جانب پروردگارت می‌باشد.) می‌فرماید! ... سراسر خلقت و جهان را مانند مدار وسیع عظیمی که مرجع و بازگشت همه کس

و همه چیز به‌سوی مبدأ یعنی به خدا باشد، می‌داند:

«كُلُّ إِلَيْنَا رَاجِعُونَ.» (انبیاء (۲۱) / ۹۳)

(و همه به پیشگاه ما باز می‌گردند.)

«وَالَّذِينَ تَرْجَعُونَ.» (انبیاء (۲۱) / ۳۵)

(... و به پیشگاه ما بازگردانده می‌شوند.)

«وَالَّذِينَ الْمَصِيرُ.» (حج (۲۲) / ۴۸)

(... و سرانجام در پیشگاه من است.)

از طرف دیگر طرز ارائه «واقعیه» قیامت در قرآن خود مطلب بسیار عجیب قابل مطالعه‌ای می‌باشد که نه تنها مباینیت با امکانات و سوابق طبیعی ندارد، بلکه از خلال نشانه‌هایی که جسته و گریخته داده شده است شباهت‌های نزدیک به انقلابات بزرگ جهانی دارد و راهنمایی‌های تازه در آن دیده می‌شود. مقدمات و قراین که لازمه چنین حادثه عمومی است در کار علوم امروزی قابل درک بوده و غیر از آن نمی‌تواند باشد. قرآن به هیچ وجه مسئله قیامت را به صورت یک قضیه خیالی یا حادثه جزئی که با اراده هوس‌انگیزی مانند افسانه‌های قدیم به دست جن و پری‌ها شعبده‌وار درست شود بیان نکرده، بلکه در قالب وسیع مکان نامحدود و به قامت طویل زمان لایزال همراه با قدرت و قوت خارق‌العاده‌ای معرفی می‌فرماید:

وقوع قیامت که به مقیاس عمرهای ما خیلی دور ولی به قیاس کارهای خدا (که دارای مدارج یعنی درجات و مراحل رفیع بوده و صعود و نزول ملائکه و قوای متصرفه آن برای یک دستور گرفتن در مثل حکم پنجاه هزار سال ما را دارد - سوره‌ی معارج) بسیار نزدیک می‌باشد («إِنَّهُمْ يَرَوْنَهُ بَعِيدًا. وَتَرَاهُ قَرِيبًا.»<sup>۱</sup>، ظاهراً متعاقب زمانی است که آنتروپی زمین و منظومه شمسی به حداکثر رسیده و دنیای ما به لحاظ انرژی‌های مؤثر و اختلاف سطح‌ها به مرگ طبیعی و آخرین حالت محتمل بر طبق اصل دوم رسیده باشد. پستی و بلندی‌های زمین هموار گردیده (وَيَسْأَلُونَكَ عَنِ الْجِبَالِ فَقُلْ يَنْسِفُهَا رَبِّي نَسْفًا. فَيَذَرُهَا قَاعًا صَفْصَفًا. لَا تَرَى فِيهَا عِوَجًا وَلَا أَمْتًا.)<sup>۲</sup> و خورشید و ستارگان خاموش شده باشند (إِذَا الشَّمْسُ كُوِّرَتْ. وَإِذَا النُّجُومُ انْكَدَرَتْ.)<sup>۳</sup> آن وقت همان‌طور که ارتحال دوران‌های بزرگ ژئولوژیک توأم با انقلابات کلی زمین بوده است، و حتی تکامل موجودات و پیدایش انواع تازه همیشه در اثر ظهورهای ناگهانی (Mutation) پیش آمده است و در کلهکشان‌های آسمان نیز دائماً نظایر فراوانی

۱. معارج (۷۰) / ۶ و ۷: آنها قیامت را بعید می‌دانند. ولی [ما آن را نزدیک می‌بینیم.

۲. طه (۲۰) / ۱۰۵ تا ۱۰۷: از تو درباره [وضع] کوه‌ها [در قیامت] می‌پرسند، بگو: صاحب اختیارم همه را [متلاشی و] یکسره پراکنده خواهد ساخت.

آن‌گاه زمین را [به صورت] دشتی هموار رها می‌سازد.

[به گونه‌ای] که در آن نشیب و فرازی نخواهی دید.

۳. تکویر (۸۱) / ۱ و ۲: آن‌گاه که خورشید در هم پیچیده شود.

و ستارگان بی‌فروغ گردند.

از درهم ریختگی‌ها و اشتعال‌های متوالی در nova ها و nain ها و geant ها دیده شده، پس از سیر به سوی مرگ و خاموشی و تراکم، مجدداً از درون آنها و فعل و انفعال و تحول ذرات، فوران‌های انرژی مکتوم موجب تجدید حیات می‌شود. از مقایسه بعضی آیات قرآن نیز چنین استنباط می‌شود که پس از آن خاموشی یک خرابی کلی با دمیدن نفخه‌ی صور به وقوع می‌پیوندد. به طوری که ارکان زمین و آسمان گسیخته گردیده و همه چیز درهم ریخته می‌شود (إِذَا السَّمَاءُ انْفَطَرَتْ. وَإِذَا الْكَوَاكِبُ انْتَرَتْ).<sup>۱</sup> زمین متزلزل و متلاشی می‌گردد (إِذَا السَّمَاءُ انشَقَّتْ. وَإِذَا الْأَرْضُ مُدَّتْ. وَأَلْقَتْ مَا فِيهَا وَتَخَلَّتْ).<sup>۲</sup> در قوه‌ی جاذبه که ریسمان و ستون خیمه‌ی آسمان است، شکاف و انفکاک پدیدار گشته و اساس آسمان سست می‌گردد (وَحُمِلَتِ الْأَرْضُ وَالْجِبَالُ فَدُكَّتَا دَكَّةً وَاحِدَةً. فَيَوْمَئِذٍ وَقَعَتِ الْوَاقِعَةُ. وَانشَقَّتِ السَّمَاءُ فَهِيَ يَوْمَئِذٍ وَاهِيَةٌ).<sup>۳</sup> مدارها به هم می‌خورند و کرات به هم می‌رسند (فَإِذَا بَرِقَ الْبَصَرُ. وَجُمِعَ الشَّمْسُ وَالْقَمَرُ).<sup>۴</sup>

در نتیجه چنین پراکندگی و پیوستگی که قهراً توأم با تخلیه و تظاهر انرژی‌های کثیر می‌باشد، آسمان یکپارچه چون مس گداخته اثر آتش می‌شود (يَوْمَ تَكُونُ السَّمَاءُ كَالْمُهْلِ).<sup>۵</sup> اجرام سنگی کرات مثل پشم حلاجی شده به رنگ‌های مختلف پراکنده می‌گردند (وَتَكُونُ الْجِبَالُ كَالْعِهْنِ الْمَنْفُوشِ).<sup>۶</sup> آسمان بر کنده و جهنم‌ها افروخته می‌شوند (وَإِذَا الْجَحِيمُ سُعِرَتْ. وَإِذَا الْجَنَّةُ أُزْلِفَتْ).<sup>۷</sup>

آنگاه پس از خاموشی و خرابی و پراکندگی عمومی طومار دنیای گذشته برای ابد پیچیده شده (يَوْمَ نَطْوِي السَّمَاءَ كَطَيِّ السِّجْلِ لِلْكِتَابِ)<sup>۸</sup> دنیای نوینی از خاکستر

۱. انفطار (۸۲) / ۱ و ۲: آن‌گاه که آسمان گسسته شود، و ستارگان پراکنده گردند.
۲. انشقاق (۸۴) / ۱ و ۳ و ۴: آن‌گاه که آسمان بشکافد. و آن‌گاه که زمین هموار و گسترده شود، و محتوای خود را بیرون افکند و تهی گردد.
۳. حاقه (۶۹) / ۱۴ تا ۱۶: زمین و کوه‌ها [از جای] برداشته شوند و با یک ضربه متلاشی گردند. آن روز، واقعه [ی عظیم رستاخیز] به وقوع می‌پیوندد. و آسمان بشکافد، که در آن روز سست و ناستوار است.
۴. قیامت (۷۵) / ۷ و ۹: آن‌گاه که دیده‌ها خیره شود. و خورشید و ماه درهم آمیخته شوند.
۵. معارج (۷۰) / ۸: روزی [است] که آسمان چون فلز گداخته گردد.
۶. قارعه (۱۰۱) / ۵: و کوه‌ها همچون پشم رنگارنگ حلاجی شده و دوزخ برافروخته گردد.
۷. تکویر (۸۱) / ۱۲ و ۱۳: و [نظم] آسمان برکنده شود. و دوزخ برافروخته گردد.
۸. انبیاء (۲۱) / ۱۰۴: روزی که آسمان‌ها را همچون طومار نوشته‌ها در هم بیچیم؛ ...

دنیای کهن مانند روز اول خلق می‌گردد (كَمَا بَدَأْنَا أَوَّلَ خَلْقٍ نُعِيدُهُ)<sup>۱</sup>. زمین و آسمانی غیر از زمین و آسمان فعلی درست می‌شود (يَوْمَ تُبَدَّلُ الْأَرْضُ غَيْرَ الْأَرْضِ وَالسَّمَاوَاتُ)<sup>۲</sup> و مردم به پیشگاه یکتای قهار ابراز می‌گردند. (وَبَرَزُوا لِلَّهِ الْوَاحِدِ الْقَهَّارِ)<sup>۳</sup>! ...

حقیقتاً جای تأمل و انصاف نیست؟ انتخاب چنان مصالح، ایجاد چنان پی‌ریسمان‌کشی به جانب چنین سمت و تدارک چنان مقدمات آیا باز ما را نسبت به قابلیت و استادی و نبوغ معمار مشکوک خواهد کرد؟ آیا استاد این معمار بشر بوده است؟ آن هم بشر بیابانی بی‌سواد در میان یک مشت عرب آلوده به کتافات و خرافات؟!۴

اگر به فرض کار بشر و فکر بشر بوده است و مسئله وحی را شما یک پدیده‌ی طبیعی مادی مانند سایر پدیده‌های طبیعی و غریزه‌های حیوانی بدانید، خوب مگر سایر پدیده‌ها و غریزه‌ها که دنیای بی‌جان و باجان را اداره می‌کنند دروغ است، که باید این یکی را هم دروغ دانست؟ (اتفاقاً قرآن همان‌طور که الهام به پیغمبر اکرم را وحی می‌نامد در مورد عملیات غریزی زنبور عسل و خاطره‌ای که به مادر حضرت موسی‌خطور کرده بود نیز کلمه وحی را به کار می‌برد. همچنین حدیث و حکایتی را که زبان حال زمین از گذشته خود در روز قیامت به انسان می‌نماید وحی‌خدایی می‌داند). حال وقتی پدیده‌ی طبیعی مادی آمد و غریزه بشری و نبوغ انسانی را به جایی رساند که بدون دسترسی به عالم و آزمایش (زمان عیسی و موسی و حتی ابراهیم را به یاد آورید) به چنین حقایق واقعی اساسی طبیعی و هزاران نکات اجتماعی که امروز مورد قبول و عمل مردم می‌باشد توجه نمود، چه اصرار داریم که باز انکار کنیم و نخواهیم به هیچ وجه من الوجوه و کلو من باب احتیاط به اندازه سر سوزنی فرضیه امکان آخرت را در حساب اعمال و افکارمان وارد سازیم؟ خصوصاً که تدارکاتی که پیغمبران برای آخرت سفارش کرده‌اند مفید به حال دنیا و ضامن سلامتی و صلاح فرد و اجتماع می‌باشد.

\* \* \*

۱. انبیا (۲۱) / ۱۴: ... همان گونه که آفرینش نخستین را آغاز نمودیم، آن را باز گردانیم؛ ...  
 ۲. ابراهیم (۱۴) / ۴۸: روزی که زمین به زمینی دیگر بدل شود و آسمان‌ها [به آسمان‌هایی دیگر] ...  
 ۳. ابراهیم (۱۴) / ۴۸: ... و [همه] در پیشگاه خدای یگانه‌ی قهار، پدیدار گردند.

اشتباه نشود، این نوع دین‌داری و خداپرستی غیر از آن است که روحانیون و صاحبان خرافات باقی‌مانده از عقاید بت‌پرستی تبلیغ می‌کنند. آنجا زمان حاضر و احتیاجات و هوس‌های روزانه مردم مطرح شده، برای دفع شر و جلب روزی و تسلط بر دشمن، یعنی برای تأمین دنیای کوچک پست متوسل به قربانی و نذر و دعا و عبادت می‌شدند. ولی انبیای برحق، زندگی خصوصی و زمان و مکان نزدیک را در کادر عمومی ابدی دیده و قدم از حال خیلی فراتر نهاده، مبداء و معاد را که اصولاً و عادتاً بشر به دنبال آنها نمی‌رود مطرح کرده‌اند. از مشتغلات و مشتغیات مردم خارج شده توجه را به سمت دستگاه عظیم خلقت و به سوی خدا سوق داده، سرنوشت آینده را در اکتساب حال که نتیجه گذشته و اعمال شخص است جستجو کرده‌اند. سعادت فرد را در سایه سعادت اجتماع، و سعادت دنیا را در ضمن سعادت ابدی یافته‌اند. در حالی که مردم وقتی به حال خود واگذارده شوند، طبعاً گرفتاری‌های روز را در نظر می‌گیرند:

«بَلْ تُؤْثِرُونَ الْحَيَاةَ الدُّنْيَا.» (اعلیٰ (۸۷) / ۱۶)

(شما فقط زندگی دنیا را مقدم می‌شمارید و در پی آن هستید.)

نظر انبیاء بسیار وسیع و افق دیدشان بسیار باز بوده، مناظر و انواری غیر از آنچه چشم و دل بشر را خیره و مشغول می‌کند در پیششان جلوه‌گری داشته است. اصلاً منشاء نظر و مبداء عزیمت انبیاء و مقصدشان به کلی متمایز و مغایر با نظریات مردم و مقصودهای بشری بوده است. و از این جهت نمی‌تواند شباهتی مثلاً ما بین آیات قرآن و کتاب‌های دیگر وجود داشته باشد. و به همین دلیل تمام افراد بشر هم که دست به دست هم بدهند تا به حال نتوانسته و نخواهند توانست نظیر قرآن بیاورند. زیرا که فکر بشر همیشه از جای دیگر راه می‌افتد و به دنبال منظور دیگری می‌رود. طور دیگر فکر می‌کند و چیز دیگر می‌بیند و می‌خواهد. فقط خدا و کسانی که به هدایت و اعانت خدا راه یافته باشند این گونه سخن می‌گویند. تازه، خوب‌ها و فهمیده‌های مؤمنین نیز اگر توجهی به آخرت می‌نمایند آنجا را فرع بر اینجا می‌گیرند. خیرخواهان و مصلحین، آخرت را محل پاداش نیک و بد اعمال مردم، یعنی به منظور اصلاح اجتماع و اوضاع دنیا در نظر می‌آورند. در صورتی که در منطق پیغمبران و امامان اساس و حیات آنجا بوده و این دنیا فرع و وسیله می‌باشد. دنیا را مزرعه آخرت و مقدمه برای آماده شدن زندگی جاویدان، و

میدان تربیت جهت ارتقاء به مقامات اعلا معرفی می نمایند.  
ممکن است دل ما نخواهد حرف پیغمبران را گوش دهیم و بندگی خدا را بنمائیم. و طوری به بازی‌ها و آرایش‌های دنیا خو گرفته و آرزوها و امیدهای روز در خاطرمان شیرین آمده باشد که بترسیم با رو آوردن به خدا و آخرت از آنها محروم شویم.

عیناً مثل بچه دهاتی‌های بیابان که اگر با او صحبت لباس و خانه و اتومبیل و زندگی شهری را بکنند و بخواهند او را همراه خود به شهر ببرند، روی بدگمانی دهاتی‌گری و نگرانی که به از دست دادن سرگرمی‌های بیابانی دارد پا به فرار خواهد گذاشت.

از این بابت هرکس مختار است توجه و علاقه‌ای به دعوت پیغمبران نشان ندهد. (لَا إِكْرَاهَ فِي الدِّينِ)<sup>۱</sup>. ایمان نمی‌تواند اجباری و تحمیل فکری باشد. دل و دماغ باید خواهان و آماده باشند. ولی عقل ما دیگر نمی‌تواند و حق ندارد منکر مسلمات شود و برتری پیغمبران را بر خودمان قبول نکند.

مثلاً ملاحظه نمائید در یک موضوع ساده زیر، چند مرحله آنها از نوع ما جلوتر رفته‌اند:

**مرحله اول** - توجه به اینکه آنچه ما داریم یعنی چشم و عقل و دست و مال و زن و خواب و حرکت و محبت و غیره، اینها نعمت‌های فوق‌العاده با ارزشی هستند، خود مطلبی است که کمتر کسی به آن عنایت می‌ورزد. غالب مردم مانند حیوانات می‌خورند و می‌خرامند بدون آنکه مستشعر به ارزش آنچه دارند باشند.

**مرحله دوم** - تحقیق بر اینکه این نعمت‌ها از کجا و از کی سرچشمه می‌گیرد، باز فکری است که فقط از مخیله اشخاص کنجکاو و از احساسات دقیق سرمی‌زند. هزاران سال میلیون‌ها نفر از مردم در کنار رودخانه‌ای از برکت آن زندگی می‌کردند، ولی کسی به صرافت نمی‌افتاد برود سرچشمه رودخانه را بیابد. آن وقت علم جغرافیا چقدر اهمیت و احترام برای چند نفر سیاح معدود که به کشف سرچشمه نیل یا آمازون و گنگ‌پرداختند قایل می‌شود. پیغمبران (به فرض اینکه آنها را منبعث از امیال و افکار خود بدانیم) به این فکر افتادند و چنین حس لطیفی ابراز داشتند که پی‌منعم اصلی و خالق عمومی برویم.

۱. بقره (۲) / ۲۵۶: در [پذیرش] دین اکره [و اجباری] نیست؛ ...

**مرحله سوم** - آنها گفته‌اند ما وظیفه داریم شکر این نعمت‌ها را بجا آوریم. یعنی اولاً بهترین بهره‌برداری را با توجه به نظر و مقصود دهنده‌ی آن بنماییم (این خود خیلی مهم است و در قوانین صنعتی دنیا به کسی که استفاده جدید از شیئی قدیمی پیشنهاد نماید حق اختراع و امتیاز می‌دهند) و ثانیاً از دهنده‌ی آن با آنکه بی‌نیاز از ما است و احسان خود را مشروط و موكول به آن نکرده و نمی‌نماید، تشکر کنیم. چه پایه اخلاقی بزرگی! آیا ما در زندگی عادی برای کسانی که حق‌شناس باشند برتری قائل نیستیم؟ خصوصاً وقتی، بعد از اتمام خدمت و بدون طمع منفعت تشکر نمایند.

**مرحله چهارم** - تشکر و تقدیر از نعمت‌ها، اختصاص به آنچه در اطراف شخص مورد استفاده و مفید برای او است نبوده، نظر به سایر مخلوقات و تمام حرکات و موجودات زمین و آسمان انداخته، خدا را از این بابت که پرورش‌دهنده‌ی تمام جهان‌ها است بستاید و از این که شب و روز را تنظیم کرده و افلاک را به قدرت خود نگاه‌داشته است تشکر نماید. کدام بشر این اندازه بی‌نظر (Desinteressé) یعنی در واقع بلندنظر است که در عین سختی‌ها و مرارت‌های شخصی، نعمت‌های خارج و دور از خود را نیز قدردانی و از وجود آنها اظهار مسرت نماید؟ صاحب چنین نظری آیا وجودش به مقیاس وجود ما است یا به مقیاس عالم وجود؟ پس چقدر پیغمبرها از حد خودخواهی و خودبینی که به تصدیق همه کس بزرگ‌ترین عیب و علت بدبختی بشریت است دور شده‌اند؟

**مرحله پنجم** - مرحله بالاتر، شکر نعمت و تسبیح دقت و تجلیل عظمت عالم را نه به این لحاظ که مفید و مربوط به او یا وظیفه او است بنماید، بلکه از این نظر کلی و مطلق که خود دستگاه شایسته تسبیح و تجلیل و تعجب است و گرداننده‌ی آن سزاوار سپاس و ستایش می‌باشد، بنماید و بگوید:

«سُبْحَانَ اللَّهِ كُلَّمَا سَبَّحَ اللَّهُ شَيْئًا وَ كَمَا يُحِبُّ اللَّهُ أَنْ يُسَبَّحَ وَ كَمَا هُوَ

أَهْلُهُ وَ كَمَا يَنْبَغِي لِكِرَمِ وَجْهِهِ وَ عِزِّ جَلَالِهِ!»

(منزه است خدا به هر درجه و هر مرتبه که تمام اشیاء او را تسبیح می‌کنند و همان‌طور که خدا دوست دارد که تسبیح شود و همان‌طور که او اهل و سزاوار تسبیح است و همان‌طور که بزرگی مقام و جلال و بزرگواری روی او شایستگی این را دارد!)

آیا رسیدن و گذشتن از این مراحل کار ساده‌ای بوده و دلالت بر برتری و پیشرفت‌های

فوق‌العاده در نردبان تکامل فکری و اخلاقی و روحی ندارد؟  
 مع‌ذلک تمام این مراحل در یک عبارت دعا و در یک آیه کوچک که ورد زبان  
 می‌کنیم و نفهمیده رد می‌شویم، جمع است! ...  
 «فَسَلَامٌ عَلَى الْمُرْسَلِينَ» و «الْحَمْدُ لِلَّهِ رَبِّ الْعَالَمِينَ».

نظری به مذاهب بت‌پرستان بنمایید. مقایسه‌ای مابین معتقدات باهوش‌ترین و با  
 استعدادترین ملل دنیا که در حقیقت پدران علوم و تمدن اروپا می‌باشند یعنی یونانیان  
 و رومیان با تعلیمات کتب موسوم به کتب آسمانی بنمایید. آن وقت ببینید تفاوت  
 مذهبی که بشر به وهم و عقل خود و براساس پرستش ارواح پدران و مظاهر طبیعت  
 می‌سازد با مذاهب وحی شده از زمین تا آسمان هست یا نه؟ (مراجعه به کتاب «تاریخ  
 تمدن قدیم»، تألیف فوستل دو کولانژ، ترجمه نصرالله فلسفی، تهران، ۱۳۰۹)  
 به‌بینید چقدر منزلت و عظمت فکری پیغمبران نه تنها برتر از شیادان بلکه کلیه  
 مصلحین و فلاسفه و دانشمندانی بوده است که با چشم‌های مورچه‌صفت همیشه  
 قضایای نزدیک و عوامل روز (یا منتهای مراتب، عوامل قرن) را در نظر می‌گیرند و  
 دنیا را به‌قیاس دیدگان تنگ و شخصیت ناچیز خود این قدر کوچک می‌شمارند! لااقل  
 به‌همین دلیل هم شده است، جا دارد در برابر عظمت فکر و جلالت نظر پیغمبران سر  
 تعظیم فرود آورده، آنها را برتر از هر دانشمند و حکیم و مصلح بشناسیم.

\* \* \*

### برگردیم به قیامت:

این عذر که چون برای ما مسئله قیامت به‌دلیل علمی قطعی حسی ثابت نشده است  
 پس کاری به آن نداریم، و همچنین حرف کسانی که می‌گویند اصلاً چرا به خود  
 در دسر بدهیم و وارد بحث‌های ناراحت‌کننده و نگرانی‌آور بشویم، نمی‌تواند  
 پسندیده و مقبول باشد. همان‌طور که به عذر عدم اطلاع و عدم یقین به اثرات میکرب  
 جلوی ضررهای میکرب و مرض گرفته نمی‌شود. یا به عذر عدم یقین به وقوع سیل و  
 زلزله یا عدم تمایل و توجه به آن وقتی سیل و زلزله آمد نگاه به حرف ما نکرده خانه  
 را خواهد برد، آدم عاقل آن است که در مسیر سیل (ولو در مسیر سیل احتمالی) خانه  
 نسازد. حادثه قیامت را هم مثل حوادث دنیا حادثه کور و کر و بی‌اعتنا به عقاید و  
 دلایل و بهانه‌های خود بگیریم. قبول یا عدم قبول یا حقانیت و تقصیر ما که با هزار



دلیل بخواهیم شانه از آن خالی کنیم چه تأثیری روی حوادث دارد؟ طبیعت که از تمایلات و نظریات ما تبعیت نمی‌کند. ما باید آن را در نظر گرفته، آنجا که یقین است از روی یقین و آنجا هم که احتمال و احتیاط است از روی پیش‌بینی، خود را با طبیعت سازگار بنماییم.

در قیامت به کسانی که نخواستند قبلاً آن را در نظر بگیرند و زندگی و اعمالشان را بر اساس آن تطبیق دهند ابقاء نخواهد شد. شما آزادید فکر آن را بکنید یا نکنید، ولی او هم کار خود را خواهد کرد. خداوند حجت خود را تمام نموده و به وسیله انبیاء برای رفع عذر و بهانه اخطارهای مکرر نموده است...

\* \* \*

شاید بعضی‌ها از این اصرار در مسئله قیامت و توجه به آخرت تعجب نموده و بهشت و جهنم را فقط برای طبقات عوام و مخصوص دوره‌های قدیم، بیم و امیدی مفید بدانند.

اتفاقاً چنین نیست.

اعتقاد به آخرت، صرف نظر از صحت و حقیقت آن اصولاً ضرورت عملی دنیای امروز می‌باشد. هر قدر در این زمینه در نزد معتقدین و مرددین تکیه شود کم شده است.

البته اگر بشر مثل حیوانات تحت تأثیر غرایز حرکت می‌کرد و صاحب اختیار و قدرت انحراف نبود این حرف‌ها پیش نمی‌آمد. اما اختیار هست و بشر چهار دیواری اختیار را به صورت قلعه مستحکمی در آورده و در داخل آن به دنیا و مافیها می‌خندد. اگر عاشق کمال و حق باشد راه درستی می‌رود و جامعه را از پرتو وجود خود سعادت‌مند می‌سازد. اما اگر بنا شد عواطف نداشته و احساسات در او ضعیف باشد، با تربیت و تلقین هم نشود به طور مصنوعی عشق و فداکاری در جهت موافق با سیر تکاملی انسان ایجاد نمود، چه باید کرد؟

می‌بینیم که قرن به قرن غرایز و عواطف در اجتماع متمدن به طور متوسط روبه ضعف می‌رود. با رشد نیروی عقل و توسعه افکار و عقاید، ریشه عواطف سست می‌شود. عقل و علم نیز نمی‌توانند محرک به خیر و مانع شر شوند. شخص می‌فهمد و می‌داند که دزدی و خیانت بد است. اما می‌کند. چرا؟ برای اینکه از زحمت او

کاسته و بر نفعش افزوده می‌شود. سودجویی از فطری‌ترین غریزه‌ها و ضروریات حیات است و با رشد عقل تقویت می‌شود. می‌گوید دیگران دزدی نکنند، پی فحشاء و فساد نروند ولی من بروم...

خواهید گفت سازمان اجتماع باید طوری باشد که جلوی فساد را بگیرد و خدمت و ترقی را عملاً تشویق نماید. بسیار راه حل... ببخشید، کودکانه‌ای است! در آنجایی که اجتماع این کار را می‌کند اجتماع یک مخلوق آسمانی نیست که از خارج به موهبت و رحمت بر کشورشان سرازیر شده باشد. اجتماع همیشه حاصل جمع و نتیجه متوسط افراد است. افرادشان خوب‌اند، خوب می‌خواهند و خوب عمل می‌کنند که اجتماع این‌طور درمی‌آید و جلوی اقلیت‌ها و بعضی افراد منحرف استثنایی را می‌گیرد. و الا با اجتماعی که قاضی و وکیل و وزیر و پاسبان و کارمند و بازرس و بازپرس خراب بود، شریک دزد و رفیق قافله شد، یا بی‌شخصیت و بی‌مقاومت درآمد چه می‌توانید بکنید؟.

نوشتن قانون و مقررات خوب خیلی مشکل نیست. آسان هم هست. اما صورت‌سازی و با قانون بازی کردن از آن آسان‌تر است. فایده و اثر قانون در اجرای آن است، و اجرا به دست مجریان است.

خواهید گفت ترتیباتی درست می‌کنیم که اگر بدها را نمی‌شود تنبیه کرد، خوب‌ها را جامعه تشویق نماید. به افراد سالم صالح خدمت‌گزار و فداکار پاداش‌های شیرین می‌دهیم تا برای سایرین سرمشق شده، جوانان از ابتدا روی سود به طرف خوبی سوق داده شوند.

بسیار خوب. پاداش چه چیزهایی خواهد بود؟ لابد از نوع حقوق و مقام و مدال افتخار و مرخصی و پول و معافیت از وظایف و از این قبیل امتیازات مادی باید باشد. اگر غیر از این‌ها باشد برای افراد بی‌عشق و بی‌عقیده، ارزش و اثر جلب‌کننده نخواهد داشت. به فرض هم که افراد واقعاً خوب، علاقه به این قبیل مزایا نداشته باشند، چون نظر بر تربیت و توجه و تمایل عامه و برگرداندن افراد بی‌مایه است، بالاخره پاداش‌ها باید از نوع امتیازات پست مادی باشد.

می‌دانید نتیجه چه خواهد شد؟ اولاً پاداش‌های شما چیز قابلی در نخواهد آمد. و ثانیاً در هنگام تقسیم بالاخره نصیب همان‌ها می‌شود که باید تویخ و طرد شوند. مع‌ذلک فرض می‌کنیم خیلی چرب و نرم بوده و به اهلش پخش شود. به این ترتیب

موجودی و تمکن افراد خوب یعنی آنروپی آنها را شما بالا آورده از میزان احتیاج و حجم فعالیت و اکتساب عناصر مفید کاسته و افراد زبده استثنایی را هم تبدیل به بدها کرده‌اید! ...

پس این تدابیر نتیجه ندارد. تعلیم و تبلیغات هم فایده ندارد. از اینکه مردم بدانند و بفهمند که قرار ناموس طبیعت بر تکامل است و فطرت انسان تناسب و سنخیت با عدالت و حقیقت دارد و اتخاذ طریق حق موجب ترقی و سعادت اجتماع می‌شود، باز هم چه سود؟ هر فرد در هر عمل حساب سود و زیان خود را می‌کند. پیش خود می‌گوید چه دیوانگی است که صد هزار تومان مالیات بدهم تا صد دینار آن پس از گسترش در اجتماع به من برگردد. یک صدم آن را به مأمور مالیات می‌دهد، هر دو راضی و خرسند می‌شوند! آن کس که این فکر و این کار را نمی‌کند هنوز تحت نفوذ بقایای تأثیرات دینی یا عواطف و احساسات اخلاقی غریزی است، و این هر دو عامل رو به ضعف و زوال می‌باشند.

به طوری که گفته شد هر کس در قلعه دفاعی که برای خود درست می‌کند (و تجربه نشان داده است که تخصص و تجهیزات زیاد لازم ندارد) به ریش اجتماع و به ریش طبیعت می‌خندد. وقتی عشق و عقیده نبود، جز عقل و سود چیزی حکومت نخواهد کرد.

این اخطارها را یک نفر ایرانی مسلمان نیست که اظهار می‌دارد. بردارید کتب دلسوختگان از دانشمندان و متفکرین اروپا و آمریکا را بخوانید. ببینید با چه نگرانی و اضطرابی معترف و ناظر بر سقوط نژاد خود و انهدام تمدن مغرب بوده، داد از انحطاط جوان‌ها و فساد اجتماع و اشاعه خودخواهی و سودجویی می‌زنند. و عقب شخصیت و فضایل اخلاقی و تقوا و هدایت دینی می‌روند! مسلک‌های اجتماعی و سیاسی و فلسفی یکی بعد از دیگری کوس بی‌اثری و رسوایی خود را زده‌اند. این عقاید و افکار رنگارنگ و تشبث‌ها و تلاطمی که در روحيات و نظریات مغرب‌زمین پیدا شده است و اختلافات و جنگ‌های پی‌درپی که از هر طرف سردرمی‌آورد خود بهترین شاهد عدم تعادل و سرگردانی است.

تا ترس از آخرت و امید به آن نباشد، حساب‌های مردم هیچ‌وقت به سود اجتماع تنظیم نخواهد شد. تا ایمان و عشق به خدا نباشد هیئات است سایر عقاید و عشق‌ها جلوی سقوط کاروان بشریت را که در سراشیبی سود و فساد و کینه‌جویی و خودپرستی

قرار گرفته است بگیرد!

عشق از دست عقل خیلی در عذاب است. خواه ناخواه باید با آن کنار بیاید و دست در دست هم، انسان را پیش ببرند. آن روزگاری که عرفا از دست عقل گله داشتند تازه اول جنگ بود. حالا کار تکامل و رهایی بشریت از سرپرستی غرایز طبیعت به جایی رسیده است که بعد از کفالت غذا و لباس و دفاع از جان، چراغ عشق را هم خود انسان باید روشن کند و عواطف و احساسات را عقل باید سرپرستی نماید. دیگر حس زیباشناسی و عاطفه و محبت و جاذبه حقیقت و غیره نمی تواند مردم را محرک به خیر و مانع از شر باشد.

دنیای متمدن مرفعی منور آزاد شده، امروز خیلی بیشتر از دنیای تاریک مقید گذشته احتیاج به اعتقاد به خدا و مخصوصاً به آخرت دارد.

علت پرگویی و اصرار ما از این جهت بود. تا چه اندازه راه صحیح رفته و اثر قبول یا لااقل عنایتی در خواننده به جا گذاشته باشد خدا می داند.

با تقدیم معذرت به آخرین فصل کتاب می پردازیم.

\* \* \*

«إِنَّ الَّذِينَ لَا يَرْجُونَ لِقَاءَنَا وَرَضُوا بِالْحَيَاةِ الدُّنْيَا وَاطْمَأَنَّنُوا بِهَا وَالَّذِينَ هُمْ عَنْ آيَاتِنَا غَافِلُونَ.

أُولَئِكَ مَا وَاهُمُ النَّارُ بِمَا كَانُوا يَكْسِبُونَ.

إِنَّ الَّذِينَ آمَنُوا وَعَمِلُوا الصَّالِحَاتِ يَهْدِيهِمْ رَبُّهُمْ بِإِيمَانِهِمْ تَجْرِي مِنْ تَحْتِهِمُ الْأَنْهَارُ فِي جَنَّاتِ النَّعِيمِ.» (یونس (۱۰) / ۷ تا ۹)

(کسانی که آرزوی دیدار ما را ندارند و به زندگی دنیا دلخوش و به آن مطمئن شده اند و کسانی که از نشانه های ما غافل اند.

این اشخاص جایگاهشان بنا به آنچه کسب می کرده اند محققاً در آتش است.

(اما) کسانی که ایمان آوردند و کارهای شایسته کردند، پروردگارشان آنها را به سبب (یا به وسیله) ایمانشان حتماً به جایی راهنمایی می کند که از زیر پای آنها در باغات پر نعمتی، نهرها جاری باشد.)

## ۹

### پرستش

از مرگ و دنیای بعد از مرگ - که هنوز به آن نرسیده‌ایم و شاید میل هم نداشته باشید برسیم و صحبتی از آن بکنیم - بگذریم. برگردیم به دنیای خودمان. ترمودینامیک را هم که دیگر از آن خسته شده‌اید کنار بگذاریم.

حدیث از مطرب و می گو و راز دهر کمتر جو  
که کس نگشود و نگشاید به حکمت این معما را<sup>۱</sup>  
صحبت از عشق بکنیم. عشق اگر صاف باشد آئینه‌ی جهان نما است.  
سال‌ها دل طلب جام جم از ما می کرد  
آنچه خود داشت ز بیگانه تمنا می کرد

از مسیری که سر منزل آن درگاه احدیت است چه کسی می‌تواند به درستی  
سردر آورد؟<sup>۲</sup>

---

۱. اتفاقاً نظر حافظ درست است. از راه حکمت و علم و تجربه هیچ بشری نتوانسته است و نباید چنین توقع داشت که بشر بتواند معمای راز دهر را حل کند. آنکه خالق ازل و باقی ابد است و عالم اول تا آخر می‌باشد، فقط آگاه بر این سیر است. تنها راه اخبار این حقیقت به بشر از طریق وحی خدا به پیغمبران می‌تواند باشد. موارد و مطالبی هست که در آنجا تنها راه حل، اعتماد و توکل است. ما چاره‌ای جز تمسک و تبعیت از آنها نداریم. از آنهایی که یقین بر سلامت و صداقتشان داشته باشیم. منتهی چون خودشان توصیه کرده‌اند در کلامشان تدبر و تعقل بنماییم، گفته‌های آنها را با فهمیده‌ها و دیده‌های خودمان می‌سنجیم تا بهتر درک و عمل نماییم. و بر یقین و ایمانمان افزوده شود.

۲. نازعات (۷۹) / ۴۲ تا ۴۴: «سَأَلُوكَ عَنِ السَّاعَةِ أَيَّانَ مُرْسَاهَا. فِيمَ أَنْتَ مِنْ ذِكْرَاهَا. إِلَيَّ رُبُّكَ مُنْتَهَاهَا.»  
(از تو راجع به ساعت می‌پرسند که جریان آن چه وقت است. تو در کجا هستی که ذکر آن را بتوانی بکنی! علم و نهایت آن به‌سوی پروردگارت می‌باشد.)

کس ندانست که منزلگه مقصود کجا است

اینقدر هست که بانگ جرسی می آید

فعالاً سعی کنیم خود را وارد کاروان عشق کرده، فن سواری بر مرکب نفس را بیاموزیم. قافله سالار را بشناسیم و همراه قافله به راه بیفتیم. اگر چنین کردیم او ما را بی دغدغه و خیال بالاخره به منزلگه مقصود خواهد رساند.

صحبت از عشق بکنیم و به جستجوی معشوق برویم که زندگی بی عشق رنگ و گرمی ندارد. با بی دلی و بی دینی کار فرد و کار جمع سروسامان نخواهد یافت. بابا طاهر راست گفت که:

دل بی عشق را افسردن اولی هر که دردی ندارد مردن اولی

تنی که نیست ثابت در ره عشق ذره ذره به آتش سو تن اولی

تاریخ بشریت با بت پرستی شروع شده، خداپرستی آن را به جانب معبود و احد سوق داد. بعداً بعضی از مردم از خدای پیغمبران اعراض کرده، خود خدایی و مسلکی و بهشت و جهنمی ساخته‌اند. و عده‌ی زیادی بی طرفی و بی‌هدفی اختیار کرده‌اند. ولی در میان اهل دل کسی بی‌خدا نبوده و نیست. دنیا خلوتگاه راز و نیاز خودها با خداها است.

\* \* \*

راست است که معشوق و معبود تا اندازه‌ای از میان مردم متمدن گم گشته است. ولی عشق به خودی خود معشوق بشر مانده است. جمال و شهوت و کمال بهانه‌ای و بندی بیش نبوده است.

نویسندگان اروپایی را که آدم می‌خواند خوب حس می‌کند که عقب این می‌گردند تا موضوعی پیدا کنند، اگر شد واقعی و الا ساختگی که از آن شراره‌های عشق زبانه بکشد. حکایتی از پسر و دختر، سرگذشتی از دلبر و دلداده یا پیش آمدی به چنگ آورند که در آن رقابت و فعالیت، مشکلات و محرومیت... و سوز و گداز عشق باشد. چرا؟ برای اینکه می‌دانند مردم و خوانندگان تشنه عشق‌اند.

جوانان اروپایی می‌خواهند تکیه‌گاهی و دامی پیدا کنند که خود را عاشق و سرگرم آن سازند. همین که به او می‌رسند رها کرده به دنبال مترس و معشوق دیگر می‌روند. مرغی هستند که در پس صیاد می‌پرند. آنها که به دنبال زن نمی‌روند، در

لابراتوارها و میدان‌ها و اجتماعات عشق‌ورزی می‌نمایند. عشق و عاشقی فی‌نفسه مطلوبشان می‌باشد. چرا؟ برای آنکه تنها چیزی است که به زندگی معنی و واقعیت می‌دهد. انسان محتاج عشق است. هر قدر زنده‌تر و فعال‌تر عاشق‌تر.

وقتی شاعر و عارف شرقی را نگاه می‌کنید می‌بینید می‌خواسته است جمالی پیدا کند، گاهی واقعی و بیشتر خیالی تا محو آن جمال شود. لیلی چندان دلربا و زیبا نبود. دریچه و دل مجنون به او این همه لطف و صفا می‌داد. پس از آنکه خوب وصف رخسار و زلفان یار را کردند و از لبان آبدارش بوسه خواستند، جواب حرارت و تمنای این طرف، همیشه از آن طرف ناز و نخوت است. سوز و آه از عاشق، بی‌وفایی و بی‌اعتنایی از معشوق. آنجا می‌رسد که عارف می‌فهمد عاشق عشق است نه در پی نفس محبوب.

لطیفه‌ای است نهانی که عشق از آن خیزد

که نام آن نه لب لعل و خط زنگاری است

محبوب موصوف برای او بیگانه و از او فراری است. دل سنگ دارد.

زمشک چین سیه‌تر سنبلت بی      هزاران دل به قید کاکلت بی

نباشد ناله‌ام را در دلت راه      ز خارا سخت‌تر گویا دلت بی

می‌داند که میان این عاشق و آن معشوق یک‌رنگی و یک‌دلی نیست. معشوق بدساز و بدخوی است. عاشق در غم عشق اشک می‌ریزد و به معشوق طعنه و شکوه می‌فرستد. ولی دلش نمی‌آید نفرین کند، لذا در خود می‌سوزد:

دل تو کی ز حالم با خبر بی      کجا رحمت به این خونین جگر بی

تو که خونین جگر هرگز نبودی      کی از خونین جگرها با خبر بی

در وادی رهروان عشق، رمان‌نویسان که سرگذشت عاشق و معشوق را به رشته تحریر درمی‌آورند، بعد از جوانان عاشق‌پیشه قرار گرفته‌اند و عرفا که درک بی‌وفایی و نارسایی معشوق‌های دنیایی را نموده و در حسرت عشق می‌سوزند و راه به‌جایی نمی‌برند، مرحله مابین شعرا (که معشوق‌های ایده‌آل را وصف می‌نمایند) و انبیاء را اشغال کرده‌اند.

نرسیده به انبیاء، بشر سالم کامل طالب معشوقی است که خود را به آن بدهد. دل و وقت و فکر و سراسر وجودش را وقف او نماید. می‌خواهد بهتر از خودی که صفات منظورش در او جمع باشد پیدا کند. این کمال مطلوب و میل فطری بشر است.

آنها که عاشق و طالب نشده‌اند و حتی در عشق هم زندگی طفیلی داشته‌اند، البته درک نمی‌کنند.

\* \* \*

امروز ما تعجب می‌کنیم و گذشتگان را تمسخر می‌نماییم که به دست خود از سنگ و چوب بت می‌تراشیدند و به آنها سجده می‌کردند. یا پدران را که به چشم دیده بودند به فرتوتی و ناتوانی مرگ رسیده‌اند و به دست خود در زمین خوابانده بودند، به خیال خود روح را سراغشان فرستاده آنها را زنده و مؤثر و نیرومند و حامی خود می‌شناختند، تا نیاش کنند. آتش در آتشگاه به دست خود با بوته و چوب می‌افروختند و با دم خود قوت و مدد می‌رساندند که خاموش نشود. مع ذلک آنرا نگهبان و پشتیبان خانه و خانواده و مدینه می‌شناختند و قربانی‌ها نثارش می‌کردند!

راقی‌ترین ملل دنیا یعنی یونان و روم این کارها را می‌کردند. امروز هم شاگردان آنها که اروپائیان و آمریکائیان باشند، معشوق‌ها و بت‌های دیگر با قلم و با فکر خود می‌سازند و بر محورش پول‌ها و خون‌ها می‌ریزند!

این همان آتش درونی طبیعی عشق است.

بشر اگر دستش به دامن معشوق لایق نرسید و معبود شایسته عبادت ندید، عیناً مانند کودکان که با چوب و کهنه و نخ، عروسک و اسب می‌سازند و با آن سرگرم می‌شوند، بنابه احتیاج به دست و فکر خود معبود می‌سازد، به آن ایمان می‌آورد و آن را بندگی می‌کند. حال از این بندگی به بیچارگی یا به خوشبختی برسد مطلبی است جداگانه.

ولی خود اروپائی‌ها و آمریکایی‌ها (یعنی متأسفانه پیشوایان ما) هم فهمیده‌اند که این بازی‌ها آنها را دیگر بازی نمی‌دهد. آگاه به مشکلات و بدبختی‌های خود شده‌اند. اگر در سایه تمدن و علم آسایش و امنیت جسمی پیدا کرده‌اند، لیکن از نظر روحی سخت در اضطراب و فقر می‌باشند. خصوصاً که می‌بینند بندهای قدیم که آنها را به معشوق‌های مختلف پیوند می‌داد و اجتماع بشریت را مرتبط و متحد می‌کرد، یکی بعد از دیگری گسیخته شده و همان آسایش و امنیت جسمی حاصل نیز در تزلزل می‌باشد.

\* \* \*



در آخرین فصل سعی می‌کنیم از این سفر بی‌بار برنگردیم. معشوق و معبودی بیابیم که خود بپسندیم و از صمیم قلب عاشقش شویم. البته رهبرمان غیر از فطرت انسانی و طبیعت جهانی چیز دیگری نخواهد بود.

### ۹.۱- سوسیالیسم یا حرکت ابدی (Mouvement perpetuel)

عهد کرده بودیم ترمودینامیک را کنار بگذاریم و پی معشوق و معبود برویم. ولی مثل اینکه با مثبت گفتن تنها، کارهای اساسی درست نمی‌شود. چون در حاشیه و کنار، همیشه منفی‌باف‌ها و شبهه اندازها هستند که بنا را از پی سست می‌کنند. چه بسا لازم می‌شود قبل از عزیمت، ریشه‌های وسوسه و خیال‌های واهی را که موجب تردید و تزلزل می‌شود برید. و با قدم محکم آماده برای راه مشکل طولانی ولی واقعی گردید.

سده‌ی کارنو (Sadi Carnot) واضع علم ترمودینامیک هم (که البته بی‌انصافی است این کتاب تمام شود و نامی از او نبرده باشیم) در ایجاد این علم وسیع و وضع قوانین محکم ماشین‌های حرارتی، از یک نظریه منفی به منظور مبارزه با مدعیان خام طمع و بریدن ریشه امیدواری‌هایی که قهراً به گمراهی و نابودی منتهی می‌گردید به‌راه افتاد. ما نیز چنین می‌کنیم.

در زمان کارنو ماشین بخار قبلاً اختراع شده و به کار افتاده بود. این اختراع جالب مانند هر چیز تازه‌ای دیگ آرزو و طمع خیلی‌ها را به جوش آورده و از هر طرف مخترعینی سردر می‌آوردند (هنوز هم سردر می‌آورند). و مدعی می‌شدند که بهتر و بیشتر از جیمز وات (James Watt) و سازنده ماشین‌های بخار آن عصر می‌توانند عمل کرده و ماشینی بسازند که با مختصر زغال یا سوخت ابتدایی به‌راه افتاده، انرژی تولید کند و بعد با مصرف کردن قسمتی از انرژی تولیدی چرخ خود را در گردش نگاه داشته، علاوه بر آن بدون آنکه از خارج احتیاج به سوخت جدیدی داشته باشد مازادی هم به‌طور دائم به ما بدهد. البته چه از این بهتر!

این فکر که به‌صور مختلف و با ظواهر بسیار علمی و آراسته پیشنهاد می‌شد تحت عنوان کلی «حرکت ابدی» نامیده می‌شود. منظور از آن یک ماشین بی‌خرج یا دستگاه قائم‌الذاتی است که مولد هم باشد.

نظر اولیه کارنو مبارزه با این قبیل افکار «مفت‌خوری» و مفت‌طلبی و رد کلی و قطعی هرگونه حرکت ابدی بود. بعد قضیه معروف خود را که راجع به ماشین پیشنهادی

ایده آل می باشد بیان کرد.

در اینجا البته محل و موردی برای بحث در اطراف حرکت ابدی و ماشین ایدآل کارنو (که نه تنها حرکت ابدی ندارد، بلکه از آنچه هم که از خارج می گیرد فقط قسمت کوچکی را (پس می دهد) نیست. ولی خوانندگان به طور اجمال و با به کار انداختن عقل سلیم و اخلاق صحیح محال بودن مدعی را «حس» می کنند. دنیا این قدرها بی صاحب و بی اساس نیست که هر کس بتواند بی مایه و بی مصرف چیزی تولید نماید. ریشه و پایه و منشاء هر چیز و هر کس باید از خوان کرم طبیعت باشد. و چون همیشه در هر جا و در هر عمل آنتروپی حاضر و ناظر می باشد، مقداری از آنچه را که ما به عنوان مایه از طبیعت می گیریم تلف و تفریط نموده، نمی گذارد حتی بهره صد درصد ببریم. یعنی در هر کار و تا ابد احتیاج به «خارج» داریم. اسم خارج را شما طبیعت یا خدا یا هر چه می خواهید بگذارید. ما و هیچ موجود دیگری نمی توانیم سازنده و خالق باشیم. (از بین برنده هم نمی توانیم باشیم). مایه اولی را که از خارج می گیریم هیچ، مصارف بعدی را هم باید دائماً از همان کس و از همان جا که اولی را داده و ساخته است بگیریم.

این حرف ها ترمودینامیک بود (یعنی اساس ترمودینامیک و کلیه دستگاه های مولد نیروی صنعت امروز). دیگر ترمودینامیک را کنار گذاشته همین حقیقت را در زبان عشق بیان می کنیم. می گوئیم عشق (یا ایمان) هم که منبع حیات و فعالیت ها است - و مادیون برای آن مبدأ مادی قائل اند و بنابراین نمی توانند آن را تابع قوانین ترمودینامیک ندانند - باید از خارج دمیده شود.

در وجود انسان نیز مانند ماشین های مولد نیرو لازم است از همان طریق و ترتیبی که طرح کننده ماشین، سوخت اولیه را رسانده است، دائماً مایه های بعدی برسد. در فصول گذشته دیدیم که مایه رشد حیوانات و هر اکتسابی که موجود زنده بنماید از خارج گرفته می شود. و از طریق عشق درونی خواسته می شود. عشق ناچار باید از نهاد موجود و از لابه لای ترکیبات فیزیولوژیک و پسیکولوژیک او طبق ترتیبی که سازنده و تربیت کننده طرح نموده است زبانه بکشد! منشاء عشق منشأیی است در عین حال داخلی و خارجی. داخلی به این اعتبار که از درون انسان باید سرچشمه گرفته و شخص قلباً خواهان آن باشد. خارجی به این اعتبار که اساساً ساخته و پرداخته و الهام گرفته از خارج یعنی از سازنده شخص می باشد.

چنانچه بخواهیم بدون تناسب فطرت و تمایل طبع، عشق و عقیده‌ای را از راه فکر یا زور یا تطمیع و تهدید در دل مردم ایجاد نموده و توقع داشته باشیم با حرکت اولیه‌ای که به این ترتیب می‌دهیم شخصیت و اجتماعی مطابق نظر خود بسازیم و بعد نتایج حاصله از حرکت اولیه سبب دوام و قیام این شخصیت یا اجتماع شود، و مخصوصاً آن‌را به جلو برده مصنوع ما ترقی هم بنماید، عیناً مثل آنست که خواسته باشیم حرکت ابدی درست کنیم. استدلال‌های خارجی که باید به صورت تبلیغ و تذکر باشد فقط به این اندازه قابل قبول و مفید است که حکم مواجهه و ارائه‌ی معشوق را داشته، به وسیله آن عشق‌های درونی را که در شخص به حالت مکتوم است بیدار نماید<sup>۱</sup>.

حرکت ابدی چه در ماشین‌ها و چه در انسان و اجتماع بنابه ترمودینامیک و بنابه عقل و انصاف محال است. تجربه هم نشان داده است که شدنی نیست.

بهترین شاهد مثال مساعی ممتد مکرری است که بیش از مدت یک قرن در زمینه سوسیالیسم به کار برده شده و به شکست منتهی گردیده است.

می‌دانیم که فکر سوسیالیسم تا آنجایی که خواهان عدالت و تساوی بین افراد و تأمین زندگی فعال و مرفه برای عموم و جلوگیری از ظلم و فقر و بدبختی می‌باشد همیشه مطلوب و ممدوح بوده، از قدیم طرفدار داشته و یکی از هدف‌های عملی مذاهب برحق می‌باشد. در اواخر قرن ۱۸ طلوعه سوسیالیسم در آسمان تمدن افق وسیعی را روشن کرد و در ابتدای قرن ۱۹ به سرعت اوج گرفت. در آن زمان اگرچه تاریکی‌ها و بندگی‌های قرون وسطی مدت‌ها بود که سپری شده و رنسانس، ذوقیات و افکار و علوم را احیا نموده بود و صنایع و نظامات اجتماعی طبق آرزوی متفکرین

۱. بنابه تعلیمات انجیل و آیات قرآن نیز ریشه ایمان باید ذاتی و قلبی یا به عبارت دینی، خواسته‌ی خدا باشد. از راه خواهش یا محاجه و مجادله و اکراه درست نمی‌شود. ولی این ریشه به وسیله تفکر و تحقیق از یک طرف و تذکر و تلقین که با دعا انجام می‌شود از طرف دیگر قوت و عمق پیدا می‌کند. یک منظور از دعاها همین تجدید خاطر و تمرین و تقویت تمایلات قلبی می‌باشد که شخص دائماً روبه خدا توجه کند و از او هدایت بیشتر و حراست ایمان و کشش به سمت معبود را بطلبد (إِهْدِنَا الصِّرَاطَ الْمُسْتَقِيمَ - بَيِّتْ قَلْبِي عَلَى دِينِكَ - وَلَا تُزِغْ قُلُوبَنَا بَعْدَ إِذْ هَدَيْتَنَا - وَاشْغَلْ قُلُوبَنَا بِذِكْرِكَ عَنْ كُلِّ ذِكْرٍ - و ...). ضمناً تفکر و تحقیق باید با تجربه و مشاهده توأم باشد و تخیل‌های موهوم و تمناهای مسموم را که غالباً به جای عشق‌های فطری سلامت‌بخش می‌نشیند تصفیه نموده، انسان را در طریق خالص حق راهنمایی کند. همان‌طور که علوم امروزی نیز کاری جز رهبری انسان در طریق اکتشافات طبیعت و تشخیص واقعیت‌ها نمی‌نمایند.

قرن ۱۸ براساس واگذاری امور به جریان طبیعت، پیشرفت فوق‌العاده‌ای در اروپا کرده بود. ولی همین پیشرفت طبیعی امور طبق دلخواه بشر بحران‌های اقتصادی و رفتاری‌های اجتماعی و بدبختی‌های عمومی زیادی به بار آورده بود، که متفکرین دل‌سوخته را به فکر چاره‌جویی انداخت. در فرانسه و کمی بعد از آن در انگلیس و بالاخره در آلمان عواطف و افکار و اعمالی به‌هیجان درآمد که به نام مکاتب سوسیالیست نامیده می‌شوند.<sup>۱</sup>

اول دفعه محرک علما، عواطف و احساسات بشر دوستانه بود. امیل بابوف (Emile Babeuf) از یک مسافرت خیالی به کشور ایکاریا (Icaria)، حکومت ملی اشتراکی را که مساوات در تمتع از کلیه نعمت‌ها برقرار بوده و مالکیت خصوصی و میراث وجود نداشت، ارمغان آورد. امیل بابوف در فرانسه زیر گیوتین رفت و فکرش به‌طور نمونه در آمریکا در یک جمعیت ۱۵۰۰ نفری مورد آزمایش قرار گرفت. ولی منازعات داخلی به‌زودی کشور برادری و برابری را از هم پاشاند. کنت هانری سن‌سیمون (Conte Henri de Saint-simon) فیلسوف معروف محبوب از امیل بابوف خوش‌بین‌تر و در عین حال عملی‌تر و فداکارتر بود. وی افکار خود را در کتاب «مسیحیت نوین» پیشنهاد نمود. طرح مدینه‌ای شبیه و بلکه بهتر و علمی‌تر از مدینه فاضله افلاطون ریخت: صنایع در مالکیت دولت، درآمدها متناسب با خدمت، مالکیت خصوصی فقط برای اشیاء مصرفی،مزدها به تعیین مأمورین عاقل و عادل دولت، بیکاری ممنوع...

کتاب او خوانندگان زیادی پیدا کرد. افکارش طرفداران فراوان و برجسته‌ای یافت، ولی روی کاغذ و در خیال ماند.

شارل فوریه (Charles Fourier) با ارائه مثال، به‌طور نمونه جوامع تعاونی (phalanxes) را فکر کرده و ایجاد شهر زیبای بهشت آسایی را پیشنهاد نمود که همگی در خانه مشترک زندگی کرده و کارهای لازم برای تأمین معاش، برحسب سلیقه و میل هرکس تقسیم شود. و بعد از ۲۸ سالگی وظیفه اجتماعی هرکس انجام یافته و بازنشسته شود. در فرانسه و در آمریکا گروه‌های تعاونی چندی تأسیس یافت ولی هیچ یک دوام نیاورد و وسیله تمسخر شد. لویی بلان (Louis Blane) شعار معروف «از هرکس به اندازه توانایی او و به هرکس به اندازه احتیاج او» را رواج داده

۱. استفاده از کتاب «عقاید بزرگ‌ترین علمای اقتصاد» تألیف جرج سائول، ترجمه آقای دکتر پیرنیا.

و «سازمان کار» را ابداع کرد. روی طرح او در آمریکا «اداره طرح‌های کار» درست شد، همچنین در خود فرانسه. ولی در هر دو مورد به جایی نرسید. پرودون (P.J.Proudhon) که سوسیالیست سرسخت دیگری بود، اعتماد به عواطف و حسن همکاری مردم را به جایی رساند که آنارشویست یعنی مخالف وجود دولت گردید... در انگلستان فیلسوف اجتماعی معروف، جرمی بنتهام (Jeremy Bentham) دنبال شعار اخلاقی «حداکثر خیر برای حداکثر افراد» را گرفته، خیر را در لذت و معیار لذت را در ثروت جستجو نمود. اصلاحات اجتماعی چندی در نتیجه افکار او در انگلستان عملی شد ولی جامعه‌ای که تصور می‌نمود ساخته نشد. رابرت آون (Robert Owen) که خود کارفرمای خیرخواهی بود، در کارخانجات شخصی خدمات و کمک‌های فراوانی به کارگران نمود و در شهری که می‌زیست فقر و مرض را تقلیل داد. تا اینجا که مربوط و محدود به شخص او بود عملی شد. ولی جامعه‌های تعاونی که در انگلستان و در آمریکا براساس افکار سوسیالیستی تأسیس نمود خوب کار نکرد و «مرکز مبادله عادلانه نیروی کار» که آخرین اقدام او بود، حتی مورد استقبال استفاده‌کنندگان نیز قرار نگرفت...

از این نظریات سوسیالیستی که هدف آنها تأمین عدالت و مساوات و رفاه در بین مردم و تکیه‌گاه آنها عاطفه یا انتفاع بود، به تعداد و صورت‌های متنوع در اروپای غربی و مرکزی و در آمریکا پیشنهاد و آزمایش شد و مدتی دنیا را به خود سرگرم کرد. ولی بعداً همگی پوچ درآمد و نتوانست دوام بیاورد. امروز دیگر مردم به طور جدی از آنها صحبت نمی‌کنند. متفکرین آنها را با آنکه اشخاص مبرز محترمی بودند به نام سازندگان بهشت خیالی (Les utopistes) نام می‌برند.

دنیا فهمید که به صرف اینکه عدالت و مساوات خوب چیزی است و رفاه دلپسند و لازم می‌باشد و به اعتماد عواطف و اخلاق مردم، نه جلوی اغراض و تضاد گرفته می‌شود و نه فعالیت و فداکاری به راه می‌افتد. بهشتی است که با واقعیت موافقت ندارد. کسانی که مغرور به ظواهر اخلاقی و امانت و شرافت عادی خود بوده و آنرا به همه کس و به همه حال تعمیم می‌دهند و تصور می‌کنند می‌شود جامعه‌ای را بر اساس آن استوار ساخت، باید برای همیشه این پنبه را از گوش خود خارج کنند. در جامعه‌های خیلی روشن‌تر و پاک‌تر و با عاطفه‌تر از جامعه ما نیز چنین نقشه‌هایی عملی نشد.

وقتی سیستم سوسیالیست‌های خوش‌بین و خیال‌اندیش معنوی نقش بر آب شد متفکرین خیرخواهی در صدد اجرای همان نقشه ولی بر اساس موازین به قول خودشان علمی و بر پایه‌های فلسفه مادی با حرب‌های ضداخلاقی یعنی مبارزات طبقاتی برآمدند. سرآمد آنها کارل مارکس، یهودی مسیحی‌شده‌ی از دین برگشته آلمانی می‌باشد. کارل مارکس (Karl Marx) و انگلس (F. Engels) و لنین و پیشوایان اولیه کمونیسم برای پیشرفت در قلوب مردم، با وجود انکار و مخالفت با مذاهب، در طرز تعلیمات و تربیت پیروان خود همان رویه مذاهب و حتی خرافات مذاهب را که تعصب کورکورانه است اتخاذ نمودند.

سوسیالیست‌های اخلاقی می‌خواستند «حرکت ابدی» اجتماع را با یک مقدمه و پایه معنوی که در ابتدا از طبع و فطرت بشر (یعنی از خارج ماشین) گرفته می‌شود به راه اندازند و بعد آن‌را نگاه دارند. مادی‌ها از اول خواستند مایه و محصول را یک سره از خود ماشین یعنی از دانش و فکر انسان و امید به نفع مادی بعدی که حاصل خواهد شد بگیرند. البته موفق شدند، ولی نه به آن چیزی که وعده می‌دادند. بهترین آزمایش به عمل آمده است، بعد از گذشت قریب ۴۰ سال و با وجود تسلط انحصاری بر کلیه منابع و وسایل یک کشور پهناور، به جای بهشت عدالت و رفاه، یک جهنم دیکتاتوری یک‌طرفه و انضباط شدید عمومی که مترادف با سلب کامل آزادی و توأم با زحمت و محرومیت می‌باشد برقرار کرده‌اند. (خودشان نیز به این نکته اقرار دارند ولی می‌گویند این مراحل مقدماتی فعلاً لازم است تا تعادل جدید برقرار شود!) افرادی با یک ولع و حرارتی که مریض درمانده را به نزد طیب و دارو می‌کشاند رو به این مسلک می‌آورند و آنچه دارند در طبق اخلاص قربانی می‌کنند، ولی مانند موش که در تله می‌افتد راه بازگشت به دنیای آزاد به رویشان بسته می‌شود. این دو آزمایش هیچ یک منتهی به موفقیت نگردید، زیرا هر دو طالب حرکت ابدی و فاقد پایه داخلی و مایه خارجی بودند. برای بشر ناگزیر باید طلب از درون سرچشمه گرفته و توجه به معبود خارجی که او را بالا بکشد داشته باشد. نه آنکه از خود یعنی از محصولات مادی و تولیدات فکری شخصی بخواهد سوخت‌گیری نماید! ممکن است خود را بسوزاند و فداکاری‌ها نماید و با خرج کردن ذخایر قدیم

۱. سر دعا و حل یکی از مسائل مذاهب تا اندازه‌ای از اینجا روشن می‌شود. قرآن در عین آنکه می‌فرماید: «لَيْسَ لِلْإِنْسَانِ إِلَّا مَا سَعَى.» (نجم ۵۳ / ۳۹) امر به دعا و درخواست از خدا می‌نماید و وعده‌ی «ادْعُونِي» ←

مدت کوتاهی گرما و جنبش ظاهر سازد، ولی جلوتر از مرحله‌ی هلاکت خود و اطرافیان نخواهد رفت.<sup>۱</sup>

سوسیالیست‌های اخلاقی و مادی نقشه‌های خود را به‌عنوان آخرین علاج دردهای بشریت طرح می‌کردند و با اجرای آن وعده بهشت نهایی تمدن را می‌دادند. اگر ما می‌گوییم نقشه‌های آنها نقش بر آب شد از این جهت است، والا در هر دو مکتب راه حل‌ها و پیشرفت‌هایی بوده است و امروزه دولت‌های سوسیالیست زیادی در دنیا وجود دارند. وضع آنها را (خصوصاً وضع ممالک اروپای شمالی را) وقتی با خودمان مقایسه می‌نماییم مانند یک دهاتی که به شهر می‌آید و با دیدن مغازه‌ها و عمارات و زندگی شهری تصور می‌کند مردم شهر نباید هیچ‌گونه درد و غم داشته باشند، ما هم چون مشکلات و بیچارگی‌های خود را در ممالک متمدن اروپایی مسایل حل شده و آرزوهایمان را در آنجا برآورده می‌بینیم، فوری حکم می‌کنیم که آنها در بهشت برین زندگی می‌نمایند. غافل از آنکه زندگی سراسر احتیاج بوده هر مکتسبی به دنبال خود مشکل جدیدی پیش می‌آورد.

این مکتب‌های فکری که در زمینه‌های فلسفه و اقتصاد و سیاست و تربیت و غیره یکی بعد از دیگری پیش آمده و هریک در زمان خود جالب و تا اندازه‌ای منطقی و مفید واقع شده و جواب قسمتی از گرفتاری‌های روز را داده است، ولی به‌زودی

→ «أَسْتَجِبْ لَكُمْ» می‌دهد. این دو مطلب به ظاهر کاملاً متضاد و منافی یکدیگر می‌آید. حقیقت این است که انسان باید همیشه خواهان خدا باشد و نعمت و خیر را در سفره رحمت او جستجو (ابتغاء) نماید، ولی ضلع سوم مدار را که فعالیت است خود طی نماید. دعا لازم و بلکه واجب است و بدون دعا و استمداد از افاضات خالق، شعله ضعیف ایمان شخصی کفاف مصارف بینهایت ترقیات و جواب مکتسبات را نخواهد داد. ولی حرکت و عمل نیز از ناحیه مخلوق ضروری بوده اجابت خدا نفی اطاعت و رفع فعالیت بنده را نمی‌کند.

۱. بقره (۲) / ۱۷ و ۲۰: «مَثَلُهُمْ كَمَثَلِ الَّذِي اسْتَوْقَدَ نَارًا فَلَمَّا أَضَاءَتْ مَا حَوْلَهُ ذَهَبَ اللَّهُ بِنُورِهِمْ وَتَرَكَهُمْ فِي ظُلُمَاتٍ لَا يُبْصِرُونَ»

بِكَادُ الْبُرْقِ يُخْطَفُ أَبْصَارُهُمْ كُلَّمَا أَضَاءَ لَهُمْ مَشْوُ فِيهِ وَإِذَا أَظْلَمَ عَلَيْهِمْ قَامُوا وَكَلَّمَ اللَّهُ لَذَهَبَ بِسَمْعِهِمْ وَأَبْصَارِهِمْ»

(حکایت آنها مانند کسی است که آتشی برافروخته باشند؛ همین که اطراف خود را روشن نمودند خداوند روشنایی آن را می‌برد و آنها را در تاریکی نابینایی وامی‌گذارد. نزدیک است که برق چشم‌های آنها را بزند.

هر زمان که روشنشان می‌کند در آن روشنایی راه می‌روند و چون تاریک می‌شود می‌ایستند و اگر خدا بخواهد گوش و چشم آنها را خواهد برد...)

مخدوش و متروک گردیده و جای خود را به کفر جدیدی داده است و شاهد صادقی از سلسله بی‌انتهای تحولات تمدن و توالی دائمی مکتسبات بشری می‌باشند.<sup>۱</sup> همان‌طور که ما شهری‌ها نسبت به دهاتی‌ها راحت‌تر و بی‌خیال‌تر نیستیم، اروپایی‌ها هم گرفتاری‌ها و بحران‌ها و نگرانی‌های مخصوص به خود را دارند که از همه شدیدتر، بحران‌های اقتصادی و تزلزل‌های سیاسی ایام صلح و جنگ‌های عمومی مخوف می‌باشد. و هنوز هم که هنوز است در کشمکش با بدبختی‌ها و در جست‌وجوی سعادت دنیا هستند.

مقصود از این بحث این بود که بشر نتوانست (و نخواهد توانست) جامعه ایده‌آل زنده‌ای روی پایه‌های اخلاقی بی‌پایه و یا روی منافع و انتظارت مادی به وجود آورد و خود را از معشوق و معبود بی‌نیاز بداند. حرکت ابدی بدون استمداد دائمی از طبیعت یا خلقت محال است.

## ۹.۲- در جست‌وجوی معبود

از ابتدا دیدیم زندگی و عشق دو رو از سکه‌ی واحدی هستند که در ضرابخانه طبیعت به اندازه‌ها و اشکال مختلف زده شده است. حیوانات بدون آنکه توجه و آگاهی داشته باشند، مالک هر دو بوده و به حکم غریزه عمری در سلامتی و نشاط به پایان می‌رسانند. ولی انسان بدبخت (یا خوشبخت) باید کفیل همه چیز خود حتی انتخاب معشوق نیز بشود. ارباب و معبود یعنی کسی را که باید بپرستد و از او بترسد و بخواهد نیز به پای خویش و به چشم خویش بیابد! ...

تا به حال اگر صحبت معشوق بود از این پس به دنبال معبود می‌رویم. این مرتبه می‌خواهیم فریب طبیعت را نخورده، تشنه از لب جوی برنگردیم. کار طبیعت با فرزندان خود پیوسته بازی دادن بود. این معمار زبردست (یا به قول بعضی‌ها بی‌شعور)

---

۱. اتفاقاً منطق ماتریالیسم دیالکتیک که مبتنی بر پیدایش آنتی‌تری در هر تری بوده و نتیجه تضاد آنها را در تشکیل سنتزی می‌داند که در مورد انسان در روابط با مادیات حاصل می‌شود، نمی‌تواند نظریه اکتساب را که محصول مدارهای زندگی می‌باشد و متوالیاً در نتیجه طلب و فعالیت به دست آمده و خود مبنای احتیاج و اکتساب جدیدی می‌شود، قبول ننماید. اختلاف این است که در آنجا مطلب به صورت خشک فلسفی و با چهره تضاد جنگی بیان شده است. ولی نظریه این کتاب بر پایه واقعیات بیولوژیکی و روی قیاس‌های ترمودینامیکی و در لباس فطری احتیاج و عشق اتخاذ شده است. ضمناً به جای تحول جبری مادی بی‌هدف، یک سیر طبیعی اختیاری را که دارای یک طرف نزولی هلاک و یک طرف صعودی کمال می‌باشد و منتهی به سعادت انسان می‌گردد نشان می‌دهد.



سنگ اول حیات را از روز اول طوری کج گذاشت و موجودات زنده را ناقص و محتاج آفرید که هرچه هم بنا بعداً بالا آمده است، همیشه یک طرف خانه کج و یک کُمیت کار لنگ بوده است. موجود در پی رفع نقص خود رفته و موفق شده، حتی چیزی هم اضافه به دست آورده است. ولی آن اضافه و ارمغان خود مشکل‌ها و احتیاجات تازه‌ای به بار آورده است.

الا یا ایها الساقی ادر کاساً و ناولها

که عشق آسان نمود اول ولی افتاد مشکل‌ها

بشر عاشق‌پیشه در دیار عشق به دیدارهایی رسیده و به موفقیت‌هایی نایل شده اما هنوز از شربت وصال این دلبر کام نگرفته در دام دیگری گرفتار آمده، هر دم دچار ناکامی و سرگردانی شده است و نمی‌داند چه کند. با کدام یار وفادار و در چه مسلکی رهسپار باشد. اصلاً نرد عشق با کسی بیازد و سر به آستان معبودی بگذارد یا آزادوار خود را از هر عشق و قیدی برهاند؟

دیدیم و دانستیم که بازی طبیعت با ما، بازی پدر با فرزند از راه محبت و به منظور تربیت بوده است. چه بهتر که تن به این سرگرمی بدهیم. دست از دامن پدر برنداشته در سایه حمایت و هدایت او به استراحتگاه خاموشی و مرگ نرویم و از پیش خود راهی نگیریم که به پرتگاه باشد.

به نادانی گرفتم کوره راهی      ندانستم که افتادم به چاهی

به دل گفتم رفیقی تا به منزل      ندانستم رفیق نیمه راهی

بنابراین چاره‌ای جز جستجوی معبود نیست. چه مشغولیت و چه فعالیتی بهتر از

این!

در بند ۷.۳ این سؤال پیش آمد، حال که مادیات مانند حرارت است و هدف حیات نیست، پس هدف حیات چیست؟ شاید بعضی‌ها اصلاً معتقد به هدف نبوده اصل «هدف طبیعی» (finalisme) را در علم‌الحیات قبول نداشته باشند. بنابراین نمی‌گوییم هدف حیات چیست. می‌پرسیم مسیر حیات به کجا است؟ مراحل بعدی چه خواهد بود؟

راهنمای ما ناچار باید مشاهدات طبیعی و مراحل قبلی باشد. بینیم در مراحل قبلی ترتیب و توالی چگونه بوده، پیکر و روان ما (روان مجرد یا روان مادی) به چه نوع عشق‌هایی تن در داده و برای چه عشق‌هایی آماده شده است. در کدام طرف انرژی‌های

درونی و استعدادهای ذاتی انسان بهتر و بیشتر به جلوه و فعل در آمده است. هر درسی که تجربه و طبیعت به ما داده باشد همان را اختیار خواهیم کرد. یگانه چیزی که نمی‌توانیم در آن شک کنیم نفس خود و پس از آن محیط خودمان است. چه بهتر ما آن‌طور زندگی کنیم که ساخته شده و برای آن مجهز می‌باشیم. در این طریقه البته امکان اشتباه و زیان از هر طریقی کمتر خواهد بود.

مراحل صحیح و قابل انتخاب عشق، آن منازلی را خواهیم شناخت که در مقابل دروازه‌ی ورودی، دروازه‌ای هم برای خروج به طرف شاهره تکامل داشته باشند. بالعکس مراحل و مسیرهای بن‌بست آنجاهایی را خواهیم دانست که نیروی حیات W صفر شده و مرکب سفر پی شود. وصالی دست ندهد یا اگر بدهد طوری باشد که مجدداً عشق قوی و معشوق دلرباتری جلوه نکند. در هر حال نباید به هیچ‌وجه انتظار توقف و استراحت و تعطیل را داشته باشیم. حیات و موفقیت بدون فعالیت و مرارت (Conception) تعیین نشده است.<sup>۱</sup>

از این مقوله شمه‌ای در بند ۲.۷ آنجا که عقب معیار مثبت محسوس برای خوبی و بدی می‌گشتیم صحبت شد. در بند ۲.۲ و جای دیگر نیز مراتبی از مراحل عشق را برشمردیم. در اینجا نظر، بیشتر دینامیک یعنی تحرک است تا استاتیک یا سکون. می‌خواهیم توالی مراحل عشق و جهت تعالی آن‌را بیابیم.

در دو جا می‌توانیم بر سر راه کاروان عشق نشسته و مدارج آن‌را تماشا کنیم:

۱- جریان رشد کودک امروزی را در نظر بگیریم.

۲- در سر راه تاریخ بشر به سراغ آن برویم.

چون نظر بر عشق و ارتباط شخص با خارج شخص است، مراحل تکاملی انسان را که مربوط به ساختمان و تجهیزات خود او می‌باشد تکرار نمی‌نماییم. پلهایی را که تدریجاً از ساحل وجود خود به ساحل مقابل یعنی به خارج می‌زند در نظر می‌گیریم و به تکیه‌گاه و پایه‌های این پله‌ها توجه خواهیم کرد.

شرط اساسی تکامل، خروج از نفس و توجه و استفاده از خارج نامحدود می‌باشد. همچنین آن عشقی که به بن‌بست نیفتد، عشقی است که به غیر خود و خارج خود

۱. انشاق (۸۴) / ۶: «يَا أَيُّهَا الْإِنْسَانُ إِنَّكَ كَادِحٌ إِلَى رَبِّكَ كَدْحًا فَمُلَاقِيهِ»

(ای انسان بدان که در راه وصول پروردگارت در تعب و زحمت مخصوص هستی و

بالاخره او را ملاقات خواهی کرد.)

معطوف گردد. والا عشق‌هایی که با چهره ریاکارانه و باطن شهوت‌انگیز برگشت به خود داشته باشد عشق نیست، ترکیب نفس با نفس است؛ یعنی صفر. که حافظ که در عالم جان رسید چو از خود برون شد به جانان رسید

### ۹.۳- پل‌های عشق

کودک عزیز پس از اندک آشنایی که با مادر و نزدیکان یافت، با نگاه‌های درخشان و لبخندهای شیرینی که بر چهره معصومش نقش می‌بندد، خبر از نزول فرشته انس و طلوع ملکه عاطفه در قلب صافش می‌دهد.

گو اینکه مبداء و منشاء این انس و عاطفه یقیناً حافظه خدمت و نفعی است که از مادر به او رسیده است و احتیاجی است که به پستان محبت و حمایت او دارد، ولی اولین پلی است که از دنیای «خود» یعنی خودبینی به عالم «غیرخود» یا غیرشناسی و نوع خواهی می‌زند.

خیلی‌ها هستند که می‌دانند از ناحیه سایرین چه فوایدی می‌برند، معذک کوچک‌ترین محبت و پیوند میان خود و دیگران حس نمی‌کنند. در حیوانات پیوستگی و وابستگی دیده می‌شود ولی به نظر نمی‌آید انس و عاطفه‌ای وجود داشته باشد و در غم و شادی یکدیگر شرکت نمایند. یعنی از وجود یک فرد در فرد دیگر رشته و اثری برقرار باشد. ما وقتی می‌گوییم نسبت به کسی عاطفه و محبت واقعی داریم که اگر رنج و ملالی به او دست دهد حقیقتاً ما هم درد بکشیم. اگر اینطور شد (و اینطور هم می‌شود) آن وقت به معنای مادی و واقعی کلمه، شعر سعدی درست در می‌آید. آنجا که می‌گوید:

بنی آدم اعضای یکدیگراند	که در آفرینش زیک گوهراند
چو عضوی به درد آورد روزگار	دگر عضوها را نماند قرار
تو کز محنت دیگران بی‌غمی	نشاید که نامت نهند آدمی

این همدردی نمی‌تواند پایه واقعی و علمی داشته باشد، مگر آنکه بگوییم در وجود عاشق چیزی از معشوق هست. یا در معشوق چیزی هست که در عاشق کسر و مورد احتیاج است. اشخاص نوع دوست حتماً و یقیناً هم‌آهنگی و هم‌نوعی با اجتماع دارند. مانند هم‌آهنگی تارهای آلات موسیقی سنکرون.

این پل اول بود، پل انس و محبت؛ پل انسانیت.

قبل از آنکه طفل به سن بلوغ برسد با نظری که از وراء مادر و پدر به صحنه وسیع

و زیبای طبیعت می‌اندازد و آشنایی که با سایر مردم پیدا می‌کند، حس زیباشناسی و جمال دوستی و تناسب جویی در او پدیدار می‌شود. حسی که بعداً غریزه جنسی و عشق به جنس مقابل را رنگ و لعاب می‌بخشد. پس از آن با مقایسه‌ای که میان خود و سایرین می‌نماید و جست‌وجویی که از زیبایی و پاکی و درستی در سایرین و در خود می‌کند. حس دیگری که مشابه با حس زیباشناسی است ولی از صورت به معنی و از سطح به عمق متمایل شده است، در او بیدار می‌گردد. این حس، حس اخلاقی و مسئولیت‌شناسی است. این حس به دنبال عاطفه و با احساسی که در روابط با اشخاص از نفع و ضرر و از بد و خوب درک می‌کند تقویت می‌یابد. در اعمال خود نه به این لحاظ که مستوجب ایراد و توبیخ یا تمجید و تشویق خواهد شد، بلکه با توجه درونی به مفهوم زشتی و زیبایی اخلاقی و انزجاری که طبعاً از ضعف یا از خطای خود حس می‌کند و میلی که طبعاً او را به جانب خیر و خوبی می‌کشاند علاقه‌مند می‌شود.

حس زیباشناسی و حس اخلاقی، دو پیوند یا پلی است که شخص از طرفی با ظواهر و صور و از طرف دیگر با افعال و معانی خارج خود زده و درصدد توجه و تناسب و تبعیت با آنها برمی‌آید.

پیوند با صورت‌ها و ظواهر به طوری که گفتیم پلی است که غریزه جنسی قدم اول خود را از روی آن برمیدارد.

بنابراین دومین پلی که شخص مابین خود و خارج می‌زند، پل ایجاد نسل است. رشته‌ها و بازوهای این پل خیلی محکم‌تر از پل محبت است. این پل پایه‌های متقن قدیمی از اولین دوران‌های حیوانی انسان دارد: مرد عاشق می‌شود و زن معشوق. برتری مرد بر زن از اینجا پیدا شد که آن عاشق شد و این معشوق. مرد در مکتب عشق درس از خودگذشتگی آموخته، در طلب وصال درآمده و پس از آن برای راحتی زن به تکاپو افتاده تربیت و تکامل یافته است.

اما پروردگار مهربان زن را هم بی‌نصیب از رحمت خود نگذارده است. عشق مادری را به او عطا کرد تا در زمینه فرزند فداکاری کند و افتخار یافته در ساختمان پیشرفت نسل، شریک مرد گردد.

عشق جنسی و عشق مادری با توجهی که به خارج دارد در فصل مشترک عشق‌های حیوانی که منتهی به صیانت نفس است و عشق‌های انسانی که متوجه به خارج می‌باشد

قرار دارد. دروازه‌ای است که طبیعت در مسیر تکامل از شهر مادی به شهر معنوی باز کرده است. حیوانات از این حد بالاتر نیامده‌اند. (جز بعضی حشرات که غریزه اجتماعی آنها را قربانی جامعه می‌نماید). ولی انسان در این مکتب درس عشق کلی و معنوی را آموخته و پا فراتر می‌نهد.

پل سوم یعنی پل اخلاق و مسئولیت، در طرف شخص، پایه آن بر چیزی است که آن را شخصیت می‌گوییم. این پایه در ماه‌های اولی که طفل زبان باز می‌کند ریخته می‌شود. پس از آنکه کودک نام‌های مخصوص پستان و مادر و پدر و غذا و غیره را تمرین کرد کلمه‌ای به زبان می‌آورد که علاوه بر محبت و لذت ایجاد یک نوع احترام و شخصیت برای او می‌نماید. وقتی از او می‌پرسند مثلاً این شیرینی را به کی بدهیم یا این عروسک مال کی است، می‌گوید «من». اول دفعه است که خود را می‌شناسد. ادراک ذهنی نسبت به خود پیدا می‌کند. پایه شخصیت در آن روز گذارده می‌شود.

پس از آنکه شخص از سن بلوغ گذشت و توانست مصدر عمل و منشاء اثر بشود، این پل مسیر روابط و مبادلات او با اجتماع و خدمات یا خیانت‌ها می‌گردد.

#### ۹.۴- از اجبار تا اختیار

پل‌های فوق‌الذکر مابین شخص از یک طرف و اشخاص و اشیاء محسوس از طرف دیگر بود. ولی انسان فقط با مشهودات طبیعت و با افراد جمعیت سروکار ندارد. از محسوسات به معانی و به‌اندیشه‌های کلی راه پیدا کرده و از مجموعه مشاهدات و مسموعات و تصورات و افکار خود «معتقداتی» اختیار و احراز می‌نماید. عقاید بعد از افراد و اشیاء سومین عالم خارج شخص می‌باشند.

این عالم به ظاهر عالمی است بی‌پایه و سست. تابع هوس و نظر. غیر محسوس و متغیر. بنابراین موهوم و بی‌اثر. ولی تصادفاً پیوندی که شخص با عقاید خود می‌زند - اعم از باطل یا درست - غالباً خیلی محکم‌تر از علاقه‌ای است که به نزدیک‌ترین افراد و اشیاء داشته است. پایه این پل نیز روی شخصیت است، ولی شخصیت متفکر و مجهز به دانش.

درباره عشق‌های عاطفه‌ای و جنسی و زیبایی اختلاف نظر و تردید کمتر وجود دارد. ولی در باره عشق‌های اعتقادی بحث زیاد است. تا آنجایی که از اصل مورد انکار قرار می‌گیرد. علت این است که عشق‌های فوق‌الذکر مبتنی بر علاقه‌های

محسوس و مادی بوده و تقریباً عمومی می‌باشند. اینقدر عمومی و طبیعی هستند که تقریباً حیوانی هستند و منشاء قدیم دارند. آنها کم و بیش عشق‌های اجباری بشر است که به میراث و غریزه دریافت داشته است. اما علاقه به افکار و عشق به عقاید، عشق اختیاری بشر است. همه کس دارای آن نیست. آنها هم که دارند یکسان ندارند. بنابراین کسی که فکر و عقیده‌ای اختیار نکرده باشد می‌تواند به آسانی اصل آن را انکار نماید.

گو اینکه انسان از قدیمی‌ترین روزهای تاریخ خود که صاحب آثار و خط بوده است نمونه‌ای از بی‌عقیدگی و بی‌دینی نشان نمی‌دهد. سهل است که وابستگی آنها نسبت به معتقدات دینی فوق‌العاده شدیدتر از امروز بوده است. اما فرق است میان معتقداتی که در اثر تلقین خارج یا ترس و تخیل بر انسان تحمیل شده باشد و به لحاظ ضعف نفس، انسان از آنها تبعیت نماید، با معتقداتی که در اثر تفکر و تحقیق مکتسب و معشوق شخص باشد. منظور ما بیشتر نوع اخیر است.

ریشه‌های عقیده چون هم در منافع مادی و حیاتی شخص وارد می‌شود و هم سر و کار با شخصیت و حیثیت او پیدا می‌کند و هم با معشوق‌های خارج او مربوط می‌شود، نفوذ و استحکامی عجیب پیدا می‌کند. علاقه و فداکاری که در راه عقیده به لحاظ منافع مادی یا به لحاظ محصول نفس بودن ابراز می‌شود، تعصب است، خودخواهی و خرفتی و رکود می‌باشد. اما اگر به لحاظ حقانیت خود موضوع باشد عشق است و پرستش. پلی است که شخص از جانب خود به عالم خارج و آنهم عالم بسیار وسیع غیرمادی حقیقت دوستی و حق‌طلبی زده است.

در هر حال محصول آخرین تکامل بشری و طریق نهایی مدارج عشق انسان همین عشق اختیاری، یعنی جست‌وجوی معشوق‌ها و معبودهای اعتقادی است. بشر می‌خواهد در انتخاب معبود نیز مالک و مختار باشد.

برخلاف معشوق‌های گذشته که موهبتی و بنابراین اختصاصی به افراد و حالات خاص بود، این یکی معشوقی است که می‌تواند جنبه عمومی داشته باشد و همه کس را در پرستشگاه آن راه باشد. با تعلیم و تلقین تولید شود و با تفکر و مجاهده تقویت گردد. تذکر و تمرین هر صبح و شام تجدید شود. عشقی است سزاوار و متناسب با انسان مختار. عشق تکامل یافته است. قابل کارکردن و فعالیت است. یعنی اکتسابی است و دامنه رشد آن نامحدود. دل و عقل و دست در اینجا تشریک مساعی

می‌نمایند. دل خواهان و عقل راهنما و دست و پا رهبر شده، متوالیاً به یکدیگر کمک می‌نمایند. با مجاهده و کوشش راه‌های آن یکی بعد از دیگری در جلوی شخص شکافته می‌شود<sup>۱</sup>

### ۹.۵- سیر تاریخی

در سر راه قافله تاریخ بشر که بنشینیم و کاروان حجله‌های عشق را تماشا کنیم، نظیر جریان‌های را که طی رشد کودک در بند ۲.۹ ذکر نمودیم تقریباً مشاهده خواهیم کرد: حس عاطفه و انس ملازم با تشکیل خانواده و محتاج‌الیه، صفت ممتاز افراد تشکیل دهنده اجتماعات اولیه تمدن بشر بوده است. محبت و اطاعت نسبت به پدر به معنای واقعی کلمه به سرحد پرستش رسیده و حمایت از فرزند و افراد خانواده جزو فرایض حتمی بوده است.

پس از آن حس حماسی و حمیت و غیرت که دفاع از شخصیت است که در دوران حکومت قبیله‌ها و خانواده‌های بزرگ (ژنس و کوریا) در قریه‌ها و مدینه‌ها قدرت یافته و لازم آن زمان بوده است. در روزگاری که هنوز فکر علم و اخلاق و عقیده ظهور نکرده بود، اشعار جاهلیت را خوراک داده است و بعدها در قرون

وسطی که اروپا به ملوک الطوائفی برگشت، در شوالیه‌های آنجا مجدداً سنت شد. در قرون نزدیک به میلاد مسیح که مدینه‌های یونان و ایتالیا پرستش نیاکان و قوانین ناشی شده از آن را به تدریج رها می‌کردند و از تعصب‌های خودبینانه خانوادگی بیرون آمده آمده و دست ارتباط و اتحاد به یکدیگر می‌دادند و رفته رفته دولت واحدی بر محور شهر روم تشکیل گردید، یک نوع احراز شخصیت و عنوان مدنیت (Citoyen) یا «رومی ودن» (اهل مدینه‌ی روم بودن) مابه‌الامتياز آزادمردان و توانگران و اشراف گردید. یگانه مرکز و مصدر قوانین و وسیله احراز حق و امنیت همین عضویت شهر روم بود. نیل به شخصیت مدنی و قبول مسئولیت‌های لشگری و سیاسی مربوطه، معشوق آن روز بشر متمدن گردید.

پس از طلوع و گسترش مذاهب توحیدی و تغییر شکلی که به فراخور احوال و افکار زمان یافته بود، چندین قرن فضایل و فداکاری‌های اخلاقی «مد» می‌شود.

۱. عنکبوت (۲۹) / ۶۹: «وَالَّذِينَ جَاهَلُوا فِينَا لَنَهْدِيَنَّهُمْ سُبُلَنَا»

(آنان که در ما کوشش و مجاهده کردند آنها را به راه‌های خودمان هدایت خواهیم کرد...)

فضایل و سجایایی که در حد افراط به رهبانیت و ریاضت کشیده، زهاد و عباد و متصوفین را تحویل جامعه بشریت می‌دهد.

رسانس اروپا دوران شکفتگی حس‌های زیباشناسی و هنردوستی و تناسب‌جویی با طبیعت می‌باشد، که بعدها در ادبیات به رمانتیسم منتهی می‌شود. و در فن تربیت، افکار کسانی نظیر ژان‌ژاک روسو، یعنی تحلیل در طبیعت و تبعیت از آن‌را بیرون می‌دهد.

پس از آنها مصلحین و متفکرینی پیدا می‌شوند که تمدن افکار اجتماعی قرون معاصر را پایه‌گذاری نمودند. اینها بیشتر تحت‌تأثیر و تحریک عواطف عالی‌انسانی و تربیت‌کنندگان حس اخلاقی و مسئولیت‌شناسی بوده‌اند. در نوشته‌های آنها البته منطق و دلیل وارد می‌شد ولی قلم بیشتر در دست احساسات و به منظور تجلیل و تعلیم کمالات بشری بود. کلام آنها نفوذ و قدرت خود را در هجو کردن یا در وصف کردن قهرمان‌های ساختگی از طریق برانگیختن غریزه‌های عالی اخلاقی جستجو می‌نمود و گاهی کمک علنی یا ضمنی از تعلیمات یا تأثیرات مسیحیت می‌گرفت.<sup>۱</sup>

دموکراسی و لیبرالیسم و سوسیالیسم که بلافاصله پدیدار شدند، باز بر اساس نوع‌دوستی و دفاع از بشریت با توجه به مقام انسانیت و برای پرورش او به میان آمدند. در تمام این افکار توجه زیادی به فضایل اخلاقی و استعدادهای کمالی انسان بوده است. بشر از پل سوم که پل نوع‌دوستی است عبور کرده قصد خدمت و اشاعه عدالت را داشته است.

به‌زودی حس اخلاقی و عواطف انسان‌دوستی جلوه و جلال خود را از دست داده، مارکس و انگلس بر سوسیالیسم، جنبه‌های اخلاقی و آرزویی یا به قول خودشان خیالبافی آن‌را ایراد می‌گیرند و شالوده ماتریالیسم دیالکتیک را می‌ریزند. داعیه آنها این است که مسلک آنها تنها دکترین متکی بر مبانی علمی و دلایل صددرصد عقلی می‌باشد. یعنی عقیده است نه خیال و احساسات. این داعیه علمی بودن صحیح یا غلط باشد و فلسفه آنها بیش از فلسفه‌های دیگر اعتبار و دوام داشته باشد یا نه، کاری نداریم. امر مسلم این است که متاع جدیدی در اواخر قرن ۱۹ به بازار دنیا آمد که

۱. بروز فضایل و فداکاری‌های اخلاقی که در دو مرحله قبل مقارن با قرون وسطی دیدیم و نسبت به سیر عوالم کودک حالت پیش‌افتادگی (anticipation) داشت، همان اثر فوری ادیان توحیدی می‌باشد که حس اخلاقی را به صورت محصول پیش‌رس موقت از حس زیباشناسی رسانس جلو انداخت.



خریداران فراوانی خصوصاً میان جوانان داشت. به اصطلاح ما نوع تازه‌ای از معشوق جلوه گر شد. معشوقی که فارق از غرایز و عواطف و صرفاً متکی بر عقاید بود. پس صرف نظر از حکومت‌های استبدادی و خودخواهی که مبتنی بر حس صیانت نفس و خودپرستی و جلب مادیات حیوانی می‌باشند و حتی در مورد افراد عادی نیز سلطه خود را از دست نداده است، به‌طور کلی تشکیل اجتماعات بشری و تحول افکار و آمال در جستجوی معشوق، تقریباً همان مدارجی را طی کرده است که ضمن رشد کودک دیدیم.

### ۹.۶- راه طی شده در عشق

ملل دنیا در قرون خیلی گذشته اگر برای تجاوزها و دشمنی‌های همسایگی و تعصب نژادی روی خودخواهی‌های شخصی سرکردگان و پادشاهان جنگ می‌کردند، بعد از قرون وسطی به تدریج حساب منافع مادی و تسلط بر منابع تجارتي و صنعتی در کار آمد. چندی نیز منافع قومی و مادی به انقلابات سیاسی آمیخته شد و دنیا شاهد طرفداری‌های نظری و حتی عملی ملل مختلف در نجات یکدیگر از زیر یوغ استبداد یا استعمار گردید<sup>۱</sup>. یعنی حس‌های اخلاقی قدم در میدان جنگ‌های ملی گذارد. در تمام اروپا نظام وظیفه که مبتنی بر حس وطن پرستی افراد و مسئولیت اخلاقی آنها در دفاع از ملیت و هموعان می‌باشد رواج گرفت. در جنگ بین‌الملل گذشته (جنگ جهانی اول) علاوه بر شرافت ملی و دفاع از وطن، صحبت دفاع از آزادی و حقوق بین‌المللی به میان آمد و این مطلب در جنگ اخیر (جنگ جهانی دوم) رنگ بسیار تندتری به خود گرفته و سربازان به نام‌های دفاع از وطن و دفاع از حقوق بشر و دفاع از عقاید، به جبهه‌ها سوق داده می‌شدند. شاید بتوان گفت که جنگ‌های امروز و جدال‌ها و تدارکات زمان صلح یعنی تمام این جنگ سردی که طوفان آن تمام قاره‌ها را تیره و متزلزل کرده است، کمتر جنگ وطنی و ملی است تا جنگ مسلکی. در واقع سایر مطالب و عوامل در زیر سایه عقاید قرار گرفته و دنیا به دو جبهه و بلوک با دو مسلک مختلف تقسیم شده است. مردم دیگر نه برای حساب‌های شخصی جنگ می‌کنند، نه برای تاج و تخت سلاطین و نه برای غرور ملی و عواطف بشر دوستانه. بلکه برای عقیده خرج و جنگ می‌کنند و برای عقیده حاضر به فداکاری

۱. مانند جنگ‌های استقلال یونان و جنگ‌های استقلال ایالات متحده آمریکا.

می‌شوند. البته هنوز عوامل اقتصادی و قدرت‌طلبی‌های ملی به‌هیچ‌وجه پای خود را از کنار میز کنفرانس‌های دیپلماتیک و از صحنه‌های جنگ کنار نکشیده است. ولی پیش در آمد و پیش آهنگ جنگ‌ها و رقابت‌ها روزه‌روز بر مدار مسلک‌های سیاسی و عقاید مرامی و فکری متوجه و متمرکز می‌شود.<sup>۱</sup>

اتفاقاً آنها که اصرار بر انکار معنویات و محرک‌های روانی دارند و مدارات زندگی را تنها در جهت مادیات و مسئله افزار تولید می‌دانند، بیش از سایرین سنگ‌مرام و عقیده به سینه می‌زنند و بیش از سایرین از پیروان خود انتظار دارند که راحتی و دارایی و مکتسبات مادی و حتی جان خود را فدای مسلک و پیروزی حزب نمایند!

۱. این جریان، جریان آغشته و آهسته‌ای بود که بشر به پای خود طی کرده و می‌کند. ولی ادیان الهی از چندین هزار سال قبل همین راه را جلوی پای بشر گذارده، مردم را به زیر لوای عقیده دعوت نمودند و امور بشر را بر مدار عقیده و مذهب قرار دادند. ابراهیم بر سر اختلاف عقیده ترک پدر و قوم و وطن کرد. در بیابان بی‌آب و علفی مسکن گزید و خانه کعبه را برای رواج عقیده توحید در عالم بنا نهاد. حضرت موسی به نام حق و حقیقت با فرعون درافتاد. حضرت عیسی علیه شقاوت جباران و نخوت جاهلان قیام فرموده، در مقابل زور و زر و غرور، متاع ایمان و محبت و امید را در دنیا پراکنده کرد. اسلام با اعلام صریح «قُولُوا لَإِلَهِهِ الْإِلَهِ تَفْلِحُوا» و «إِنْ أَكْرَمَكُمُ عِنْدَ اللَّهِ اتَّقَاكُمْ» (الحجرات (۴۹) / ۱۳) پا بر تمام سرحدات قومی و نژادی و سیاسی و اخلاقی گذارده، همه چیز را به زیر سایه عقیده و تقوا آورد. اعمال مؤمنین را یک‌سره به نام خدا، به اتکای خدا و در راه خدا سوق داد. قرآن اگر صحبت از جنگ می‌کند از کلیه جنگ‌ها و مخاصمه‌هایی که بر سر عداوت و کینه و انتقام و متاع دنیا و برتری‌جویی است شدیداً منع می‌فرماید (آیات بسیار است). فقط اجازه و دستور یک جنگ را می‌دهد؛ جنگ در راه دفاع از عقیده: «فَاتْلُوا فِي سَبِيلِ اللَّهِ» (بقره (۲) / ۱۹۰ و ۲۴۴)، صددرصد در راه خدا و برای خاطر حق. با چه کسانی باید جنگ کرد؟ «الَّذِينَ يُقَاتِلُونَكُمْ» (بقره (۲) / ۱۹۰) با کسانی که به جنگ و کشتن شما برخاسته‌اند. بدون اندک انحراف و تجاوز: «وَلَا تَعْتَدُوا إِنَّ اللَّهَ لَا يُحِبُّ الْمُعْتَدِينَ» (مائده (۵) / ۸۷)، «اغْدِلُوا هُوَ أَقْرَبُ لِلتَّقْوَى» (مائده (۵) / ۸)، «وَلَا تَسْأُوا الْفَضْلَ بَيْنَكُمْ» (بقره (۲) / ۲۳۷). همچنین خرج کردن فقط در راه عقیده باشد: «وَأَنْفِقُوا فِي سَبِيلِ اللَّهِ» (بقره (۲) / ۱۹۵) کوشش و مساعی هم صرفاً باید برای عقیده باشد: «وَجَاهِدُوا فِي سَبِيلِ اللَّهِ» (بقره (۲) / ۲۱۸).

البته تعاقب و توالی ادیان الهی نیز خود سیری و جریانی به موازات جریان تحولات بشر داشته است. در عین آنکه تماماً به‌سوی خالق یکتا و تدارک‌کننده خانه آخرت می‌باشند، طرز بیان و تکیه‌تعلیم و تربیت آنها ناچار با افکار و احوال زمان و مکان تناسب داشته است. دین موسی (علیه السلام) بیشتر متوجه به انتظام قومی و اصلاح امر دنیا بوده است. دین عیسی (علیه السلام) بیشتر به عواطف و اصلاحات و تربیت‌های روحی پرداخته است. دین خاتم انبیاء حضرت محمد بن عبدالله (صلی الله علیه و آله) با حفظ و تکمیل جنبه‌های معاشی و اخلاقی روی دو موضوع فوق‌العاده تأکید و تفصیل داده است. یکی مسئله‌ی قیامت و آخرت و دیگری تحکیم مبانی اعتقادی و اصولی از طریق استمداد مکرر از تفکر و تعقل و علم.

انسان می‌خواهد تکیه بر عقیده و ایمانی داشته باشد و در سایه آن چون مرغی که به لانه می‌رود یا چون خود شخص که در خانه مأمن می‌گزیند، روحاً و فکرأ امنیت و اطمینان داشته باشد. عقایدی که اصول آن برای او جواب معماهای زندگی را بدهد و خیالش را از تردید و تشمت آزاد کند. خود را به چیزی بند کند. و الا بدون عقیده، مثل کسی است که در هوا بی‌پناه و بی‌بند باشد. عقیده و ایمان برای شخص به لحاظ معنوی عیناً مانند خانه و شغل به لحاظ جسمی است. چنگ به‌ریسمان زدن همین است (وَاعْتَصِمُوا بِحَبْلِ اللَّهِ جَمِيعًا وَلَا تَفَرَّقُوا)<sup>۱</sup>. اتفاقاً در میان کسانی که داعیه انهدام تعصب‌ها و اوهام را دارند و با مذاهب مبارزه می‌نمایند، حزب جانشین مذهب شده به افراد آن با نظر بدبینی و بی‌اعتمادی نگاه می‌کنند. ولی مجموعه‌ی حزب چون ایده‌ی مجرد، واقعی جلوه‌گر است. بتی است که اوامر آن‌را کورکورانه و عاشقانه اطاعت می‌نمایند، ولو آنکه این تصمیمات به وسیله‌ی همان افرادی که تک‌تکشان مظنون و مشکوک می‌باشند و به وسیله‌ی رابطی که به شخص او طبق اصول مرامی بدگمان می‌باشند ابلاغ شود و بعد همین افراد مطرود و مقتول می‌گردند، ولی حزب در نظر آنها مصون از خطا است. حزب اگر کتابی را تحریم کند نمی‌خوانند، مثل اینکه به کسی بگویند چشمت را ببند و گوشت را بگیر و نفهم، آنها هم نمی‌فهمند. حزب و مرام برای آنها قابل تردید و انتقاد و تفکر و بحث نیست. مرام و سرلوحه‌ی حزبی معیار حق و باطل و خوب و بد سایر چیزها است. این حالت و عطش خصوصاً در مواقعی که تزلزل در ارکان اجتماع و اوضاع شخص حادث شده و تحولاتی قرار است رخ دهد و ثابت‌های زندگی تکان می‌خورد و انسان عقب تکیه‌گاهی برای جای پای خود و دست‌آویزی برای دست خود می‌گردد، پیش می‌آید. مواقعی که از انسان وظایف و فداکاری‌هایی خواسته می‌شود، آدم می‌خواهد عقایدش را درست بسنجد و ببیند باطناً تا چه حد حاضر برای فداکاری و قبول رنج است. وقتی با خطر روبه‌رو نشده است و در مواقع عادی همه کس یا بی‌عقیده است یا عقیده محکم مسلم دارد. اصولاً مردم دو دسته‌اند، بی‌عقیده‌های بی‌خیال و با عقیده‌های بی‌شک. اما تا خطری روی می‌دهد یک مرتبه تفرقه و تفاوت‌ها ظاهر می‌شود. در مواقع خطر فکری و حتی جانی، شخص در پناه عقیده می‌خزد، همان‌طور که کودک به آغوش مادر می‌رود.

۱. آل‌عمران (۳) / ۱۰۳: همگی به [قرآن]، رشته [ارتباط با] خدا چنگ زیند و پراکنده مشوید...

\* \* \*

بشر دیگر مدارج عشق را یکی بعد از دیگری آزمایش و طی کرده است. قدرت و طبع بشر آنقدر بالا آمده است که طلب طعمه و عشق خانوادگی و عاطفه هم‌نوع و دفاع وطن برای او معشوق‌های کوچکی است، در درجات مادون یا هم‌سطح خود او. سقف این مراتب را لمس کرده و می‌داند محدود و مسدود است. راحتی خانواده و نجات و رفاه هم‌نوع و سایر مطلوب‌های مادی مسایل حل شده است و تازه محدود به همان حدود خود او می‌باشد. خدمت به نوع و دفاع از حق هم از این پس وظیفه است و تکلیف عادی بشریت می‌باشد. معشوقی لازم است خیلی برتر از اینها که خود عاشق و محتاج نباشد. از نوع ایده‌ها و اصول عقلی هم که معانی و بیان حقایق است، باید بالاتر باشد. انسان نباید خود را گول بزند. گذشتگان بر آنچه با دست می‌ساختند سجده می‌کردند. حالا رواست که ما بیاییم به کاخی که با فکر می‌سازیم تعظیم نمائیم؟ معبود باید موجودی باشد قائم به ذات. برتر از همه و شامل همه. با دل و فکر و عقیده خود به او برسیم، ولی دل و فکر و عقیده خود ما نباشد. فکر ما او را جستجو کرده باشد. عقیده ما به یقین به او ایمان داشته باشد و دل ما از صمیم قلب او را دوست بدارد. او هم ما را بطلبد و بپذیرد! غیر از ما، ولی بیگانه از ما نباشد زیرا که بیگانه را با ما کاری نیست. با ما بیگانه و نزدیک باشد ولی آنقدر برتر و عالی‌تر و به فاصله بینهایت باشد که در طلب او مانند معشوق‌های گذشته به بن‌بست و به سقف نخوریم. هر چه بدویم و بالا برویم باز هم ترقی و تکامل، محل برای پیشرفت داشته باشد.

آیا بشر به پای خود و به چشم خود می‌تواند چنین معبودی را (که کسی نمی‌تواند در ایده‌ال و مطلوب بودن آن حرفی داشته باشد) پیدا کند؟ آیا چنین معبودی وجود دارد یا ناچار باید مخلوق ذهن خود ما باشد؟

مسئله اساسی همین جا است.

اگر معشوق‌های گذشته، آنها که انسان را در تنگنای بن‌بست و در پرتگاه انحراف نبرد، و بلکه موجب ادامه و تسریع تکامل گشت و با طبع و فطرت بشر هم‌آهنگی داشت ساختگی و دروغی بود، این معبود هم که مسلماً و انحصاراً ضامن تکامل انسان خواهد بود و با خواسته و ساخته انسان توافق کامل دارد، دروغ در خواهد آمد. در هر حال بشر با همه اعوجاج‌ها و اختلاف‌ها بالاخره در جاده پرپیچ و خم و دور

و دراز تکامل از دور چشمش به سر بالایی جانب خانه دوست افتاده است. اگر خود دوست را نشناخته و ندیده، می داند که سرای او سرای عقیده و ایمان است. این آخرین مکتسب طریق عشق انسان است. ولی به هیچ وجه آخرین مشکل و آخرین مدار نیست. مشکلات عمده از این به بعد شروع می شود که عقیده چه عقیده باشد. بن بست ها و پرتگاه ها در این باقی مانده راه که از دامنه به گردنه می رود زیادتر و خطرناک تر است. سابقاً غرایز، جاده را کمابیش هموار نموده و طبیعت راهنمای مؤثری بود. حالا خود زمامدار و صاحب اختیار است. همان طور که تکبر، یعنی تصور بی نیازی و بی اعتنایی به خارج، بدترین گناه اخلاقی و بزرگ ترین سنگ راه تکامل بود، در مراحل عشق های اعتقادی نیز غرور به عقل و علم و تصور اینکه انسان بدون توجه به فطرت و بدون تبعیت از طبیعت با چراغ دستی دانش ناقص خود و به اتکای منطق مادی و معادلات مطلق غیرانسانی با پشت پا زدن به مکتوبات مراحل قبلی عشق بتواند در این راه کوهستانی تاریک بدون بلد به قله عبادت و امنیت برسد ذنب لایغفر خواهد بود.

در این شب سیاهم گم گشت راه مقصود

از گوشه ای برون آی ای کوکب هدایت

این راه را نهایت صورت کجا توان بست

کش صد هزار منزل بیش است در بدایت

در زلف چون کمندش ای دل مپیچ کانجا

سرها بریده بینی بی جرم و بی جنایت

از هر طرف که رفتم جز حیرتم نیفزود

زنهار از این بیابان وین راه بی نهایت!

مسلم مطالعه در رهروان گذشته و مشقات و مکاشفات آنها که عاشقانه رفته و راضی و موفق برگشته اند، و نظر در توشه ای که همراه داشته اند بی فایده نخواهد بود. البته از رهروان گذشته ما تا آنجا می توانیم اطلاع بر بصیرت و راه شناسی شان داشته باشیم که خود پیموده ایم. اگر آنها این قسمت را خیلی زودتر و چابک تر از کاروان بشریت پیموده باشند، می توان گفت راه پیما و راه شناس تر از ما بوده در مسیر بعدی به احتمال قوی لایق رهبری می باشند.

### ۹.۷- اِنَّمَا الْحَيَوةَ عَقِيدَةً وَ جِهَادًا

به مرحله عشق در عقیده که رسیدیم کلام حسین بن علی سیدالشهداء در گوش صدا کرد. حیف است توجهی به آن و توفقی در این مرحله از عشق ننماییم. گریزی است که ما را به هیچ وجه از وادی بحث خودمان خارج نخواهد کرد. کاری نداریم که حسین بن علی پیشوای بر حق یا اصلاً پیشوا بود یا نبود. امر مسلم این است که شدیدترین مجاهده را در تاریخ بشریت انجام داد. مجاهده‌ای که از جهت فداکاری و طی مدارج قبلی عشق کامل و عاری از هر شائبه‌ی طمع ریاست و عصیبت یعنی خارج از هر بن بست بوده و درست در خطالرأس شاهراه شهادت و تکامل انسانیت قرار گرفته است. جهادی بوده است در راه عقیده. مبارزه‌ای بوده است در مقابل فساد و ظلم، با اعلام شرافت و عزت نفس. با شجاعت تمام جنگید و با فدا کردن خود، اولاد، برادران، خویشان و دوستان شربت شهادت نوشید و با اسارت دادن آخرین کسان خود سایه روشن این تابلوی شاهکار عشق را به سرحد کمال رسانید و به حق لقب سیدالشهداء یافت.

حسین بن علی با پیش‌بینی مشکلات و خطراتی که در پیش داشت، در موقع عزیمت از مکه به کربلا ضمن خطبه‌ی غرایبی به دوست و دشمن اعلام می‌کند: آگاه باشید، این است و غیر از این نیست که «اِنَّمَا الْحَيَوةَ عَقِيدَةً وَ جِهَادًا!» (زندگی یعنی عقیده و جهاد)!

آیا غیر از این است؟

در این جمله کوتاه، سیدالشهداء ارمغان سفر تکامل بشریت و چکیده مجاهدات و مکاشفات انسانیت را چون چراغی فروزان از عقب گمگشتگان و واماندگان و پویندگان، فرا راه عشق داشته است.

آیا مادیون، آنهایی که مدار سیاست و اقتصاد و دانش زندگی و همه چیز را بر محور مرام قرارداده، هزاران قربانی در این درگاه داده و می‌دهند، می‌توانند ذره‌ای از حقیقت این کلام و عظمت صاحب آنرا انکار کنند؟

در این اعلامیه سیدالشهداء از سه رأس مدار زندگی، معشوق را در عقیده، و فعالیت را در جهاد بیان کرده، آنچه وظیفه و مربوط به شخص است در جمله «اِنَّمَا الْحَيَوةَ عَقِيدَةً وَ جِهَادًا» خلاصه می‌کند. مکتسب مدار را چون محصول طبیعی و الزامی آن دو می‌باشد مسکوت گذارده، در کلمات دیگرش حواله به معشوق یعنی به خدا می‌نماید.

البته کسانی که در دنیا عشق نورزیده و به درک عقیده‌ای نایل نشده‌اند معنی این سخن را نمی‌فهمند. ولی می‌توانند به سرگذشت گذشتگان و مبارزه‌های معاصرین رجوع کرده و نمونه‌های فراوانی از قدرت عقیده و تسلط مصنوع بر صانع یا مکشوف بر کاشف مشاهده نمایند.

بشر جاهل پای عقیده تعصب نشان می‌دهد. و بشر عاقل که از طریق مجاهده و تفکر و تحقیق و شهود به مرحله یقین در عقیده رسیده و به زیارت جمال محبوب مشرف شده است، بیش از هرکسی قدر آخرین ثمره اکتساب دوران تکامل و معشوقی را که بشر از قدم اول حیات در عقبش می‌گشته و اینک به چنگ آورده است می‌داند. البته سخت در آغوش می‌فشارد و جانانه از آن دفاع می‌نماید. می‌گوید حیات برای این بوده، برای این هم باید جهاد کرد.

#### ۹.۸- در گرداب عقاید

شاید لازم باشد از خطرات این مرحله و بن‌بست‌های در عقیده بیشتر صحبت کنیم و عقیده‌های باطل را بسنجیم و برای نجات از این طوفان عقاید که انسان را چون پرکاهی با خود می‌برد، راهی بیابیم.

طریق عشق طریقی عجب خطرناک است. نعوذ بالله اگر ره به غایتی نبری عقیده‌های باطل آنهایی است که به بن‌بست برسد یا برخلاف طبیعت و تکامل باشد و یا موجب نتایجی از این قبیل گردد و تکیه‌ای محکم بر مراحل مکتسب تکامل بشری که سلامت و استحکام جسم، وسعت صدر، صفا و محبت دل، تقوای اخلاقی، استقامت و استعداد، شخصیت، روشنی فکر و سایر کمالات آزموده انسانی است، نداشته باشد. سیر تکامل هیچ‌گاه سیر قهقرایی نبوده و نفی گذشته را نکرده است. همان‌طور که جنین و کودک انسان پس از طی و احراز مراحل قبلی به بلوغ و شخصیت می‌رسد. بنابراین افکاری که از دل مریض و از دماغ ضعیف سرزنند و گرفتار عوارضی از قبیل نیرنگ و دروغ، حسادت، کینه‌توزی، انتقام‌جویی، بی‌رحمی و شقاوت، جاه‌طلبی، شهرت‌جویی، تکبر، سرکشی، غرور نفس، شهوت‌انگیزی و غیره باشد، نمی‌تواند به عقاید حق و زنده‌کننده منتهی شود. معتقداتی که مترادف با انکار فطرت و شرافت انسانی و مخرب عواطف و اخلاقیات و مخصوصاً منافی اختیار و مسئولیت و پرستش، که عوامل تکامل بشریت‌اند در آید و شخصیت را که پایه ارتقاء و تعالی انسان است، نابود سازد یا جلوی عقیده و آزادی فکر را که

وسیله‌ی تکامل است بگیرد، حتماً بیراهه و بن‌بست می‌باشد. اینها غرور و گمانی است دارای ظاهر آراسته و باطن خالی بسیار خطرناک.

### ۹.۹- شهادت

انصاف دهیم درک این معنی که «زندگی یعنی عقیده و جهاد» بسیار مشکل است. از آن سخت‌تر تن به آن دادن در روز امتحان است. آنجایی که منافع و مخصوصاً حیات شخص در بین می‌آید!

به خود می‌گویید برای خاطر عقیده دست از دارایی و راحتی‌ام بردارم؟ جان و عمرم را هم اگر لازم شد بدهم؟ عقیده خوب است برای خاطر زندگی و برای رفاه و شهرت و سعادت عمر. وقتی عمر نباشد عقیده برود پی کار خود! عقیده یک امر فرعی و اندیشه انتزاعی است. برای خاطر فرع که کسی نمی‌آید اصل را فدا کند! ... شهادت خیلی عجیب و معمای لاینحلی است! به اعتبار دیگر بسیار بچگانه و رد آن بدیهی است.

مع‌ذکک باز تکرار می‌کنیم خیلی افراد به این سؤال جواب مثبت داده و بدون تعجب و تردید عقیده را بر منافع ترجیح داده‌اند. خصوصاً آنهایی که در ورای عقیده، توفیق و دنیایی هم دیده‌اند. طبیعت نیز، (همان طبیعت که ما را ساخته و پرداخته است) جواب مثبت داده، به‌طور فراوان و رایگان استعدادها و قوای طبیعی را در اختیار عشاق عقیده گذاشته است. طوری سختی و رنج را از نظرشان محو کرده و در مقابل، جوارح و احساسات و اراده و مشاعر آنها را در صحنه‌های جهاد به هیجان و فوران آورده، که یک تنه بر صدپهلوان چیره شده‌اند. طوری که شنونده انکار می‌کند و بیننده حمل بر اعجاز می‌نماید.

مراجعه به مجاهدات پیروان اولیه مسیحیت و اسلام و سایر اولیاء و شهداء، نمونه‌های برجسته فراوانی به دست می‌دهد. نمونه‌های ضعیف‌تر آن در پاره‌ای از دانشمندان و مبارزین مسلک‌های سیاسی و حتی در بین گروندگان ادیان باطل نیز دیده می‌شود.

حقیقت این است که مظاهر و مطامع دنیا زیاد چشم و گوش ما را به خود مشغول کرده است. نظریات ما در باره زندگی و اصالت و واقعیت انحصاری محسوسات، مبالغه‌آمیز و دور از مبانی علمی می‌باشد. چه دلیل دارد که ما همه چیز دنیای به این عظمت از ازل تا ابد را پوچ و بیهوده و فانی دانسته، وجود ناچیز و ناتوان خود را که



موقتاً در این هیكل كثيفِ محتاج، متشكل شده است، قطب عالم امکان و باقى و با ارزش بشماريم؟ در حالى كه مرگ ما مسلم و رفتن ما حتمى است. اعم از آنكه خود را فدای حقایق و عقاید بكنيم یا بی حاصل برويم. چطور ممكن است انسان از وجود بی مقدار خود به عالم وجود قرض بدهد و عالم وجود كه ما را پدید آورده و می گرداند بدحسابی بکند؟<sup>۱</sup>

برای يك لحظه از این حیات فعالیت را بگیريد. یعنی حرکت نکنيد، فکر نکنيد، نبينيد، نشنويد، حس نکنيد. چه می ماند؟ شخصیت و بقاء و حیات ما جز اینکه به فعالیت است؟ و فعالیت جز اینکه از راه عشق و احتیاج است؟ پس اصل فعالیت است و اصل فعالیت، مبدأ آن می باشد كه همان معشوق است. ما فرع هستيم. فعالیت نکردن و فداکاری نکردن، پیشاپیش به استقبال مرگ رفتن و عین مرگ است.

ساحل افتاده گفت گرچه بسی زیستم آه نه معلوم شد هیچ كه من چیستم  
موج زخود رفته ای تیز خرامید و گفت هستم اگر می روم گر نروم نیستم<sup>۲</sup>  
خارج از طلب و فعالیت چیزی نیست. اگر هست همان آنتروپی است. انسان هرچه زودتر و بیشتر دارایی های اندوخته خود را بدهد، سرمایه های مکتوم متمرکز در جسم خود را کامل تر به انرژی پتانسیل تبدیل نموده و از ماده به قوه و از قوه به فعل درآورده است. تازه جای دوری نرفته و معدوم نشده است. بلکه به صورت ارزنده ترین اکتساب ذخیره حیات مجدد او شده است. انسان کارخانه ای شده است كه از ماده خاکی پست ایده فکری عالی ساخته است.

هرگز نمیرد آنكه دلش زنده شد به عشق ثبت است در جریده عالم دوام ما عاشق دلباخته از شهادت استقبال می کند، برای اینکه از يك طرف از ننگ و نكبت محیطی كه او را به سختی آزار می دهد می رود و از زندگی با مدلت نجات می یابد. و از طرف دیگر با فداشدن برای معشوق وجدانش را تسلی و نشاط می دهد.

\* \* \*

به هیچ وجه نباید تصور کرد آن كس كه در راه عقیده ای فدا می شود فنا می شود.

۱. بقره (۲) / ۲۴۵: «مَنْ ذَا الَّذِي يُقْرِضُ اللَّهَ قَرْضًا حَسَنًا»

(کیست كه [با انفاق خود] به خدا وامی نیکو دهد...)

۲. شعر از مرحوم اقبال شاعر بلند پایه پاکستانی است.

یا عمل لغوی را قبول می‌نماید که بهتر است از آن صرف نظر و جان خود را صرفه‌جویی نماید. زجر کشیدن‌ها و محرومیت‌ها و حتی اعدام‌هایی را که بر سر مجاهدین راه عقیده وارد شده و می‌شود نباید به حساب لحظات آخر عمر گذاشت. بلکه جزئی و قطعه‌ای از اقوال و افعال دوران آزادی و فعالیت باید دانست. متمم آنها و به منزله امضاء و مهری است که پای‌نامه گذارده می‌شود. تا گذارده نشود صفحه را ارزش و اعتباری نخواهد بود. پس از آنکه شخص قبول محرومیت و شکنجه و مرگ را کرد، تازه معلوم می‌شود حرفش از روی ایمان و اعتقاد بوده است. در دنیا خیلی حرف زده شده و مردم زیاد اظهارنظرها و ابراز عقیده‌ها کرده‌اند ولی باد هوا شده است. چون معلوم نبود منشاء محکم و اساسی داشته باشد. روزی که خبر مظلومیت و مرگ صاحب عقیده منتشر می‌شود تازه مردم چشم و گوش خود را به سمت او باز می‌کنند. پس شهادت به لحاظ صاحب آن اختتام‌نامه است ولی به لحاظ نشر عقیده و مرام، مطلع کتاب می‌باشد. درخت هیچ عقیده و مرامی در دنیا سر به آسمان نکشیده و بارور نشده است مگر آنکه ریشه‌اش با خون قربانی‌ها آبیاری شده باشد. شهادت برای صاحب آن حقی ایجاد می‌کند که برگردن تمام افراد بشر که بعدها بیایند و برخوردار از آن ثمره تکامل شوند آویخته خواهد شد. ضامن و حافظ نام و فکر شهداء، دستگاه طبیعت است که هر دم افکار و آثار آنها را خوراک و پرورش می‌دهد.<sup>۱</sup>

بالعکس هر کسی و هر ملتی که حیثیت شخصی و شرافت و استقلال ملی را به‌بهانه زنده ماندن به بهای نان و جان بفروشد و راضی به ننگ ذلت و عار حمایت شود، دیگر کمر راست نکرده و برای ابد (علی‌رغم هر ادعا و سرخی که به ضرب سیلی به صورت خود ایجاد کند) حیثیت و شخصیت و شرافت و عاقبت را از دست داده است. در سیر تکامل نه تنها دروازه پیشرفت را به روی خود بسته است، بلکه با یک قدم که به عقب برگشته با از دست دادن عزت نفس، احترام خود را نیز پیش خود برده، مأیوس از تربیت و تکامل شده است. آن وقت چنین ملتی برای جبران این حسرت و پوشاندن درد حاصل از آن ناچار می‌شود اولاً عقل و منطق خود را (که وسیله صیانت و تکامل است) با تلقینات دروغین و استدلال‌های ساختگی و با تذکار

۱. آل عمران (۳) / ۱۶۹: «وَلَا تَحْسَبَنَّ الَّذِينَ قُتِلُوا فِي سَبِيلِ اللَّهِ أَمْوَاتًا بَلْ أَحْيَاءٌ عِنْدَ رَبِّهِمْ يُرْزُقُونَ.»

(و گمان نبرید کسانی که در راه خدا کشته شدند مرده‌اند، بلکه زندگانی هستند که نزد پروردگارشان روزی داده می‌شوند.)

افتخارات نیاکان یا گذشته ضایع و راکد نماید. ثانیاً احساسات خویش را (افزار دیگر کمال و حفظ) با سرگرمی به تفریحات تخدیرکننده و اشتغال‌های منصرف‌کننده، تعطیل و تضعیف نماید. بالنتیجه یک قدمی که در جاده سر بالایی تکامل به عقب گذاشته است، قدم به قدم در سرازیری انحطاط پس رفته و بالاخره در انقراض، سقوط می‌نماید. مگر آنکه با یک جهش و واکنشی که در هر لحظه از مسیر این سقوط در مقابل دشمن نماید، همانجا حیثیت و شرافت را باز خریده و تکامل را از سر بگیرد. به طوری که در مبحث‌های مدار زندگی دیدیم اکتساب هیچ کمالی بدون ابراز فعالیت و فداکاری میسر نخواهد بود.

بعد از مقهور شدن و ننگ ذلت خریدن دیگر زندگی زندگی، نیست<sup>۱</sup>. زیرا که شخص با قبول حکومت دشمن، ابتکار و اداره حیات خود را از دست می‌دهد. با قبول حمایت، او محکوم به عدم فعالیت یا فعالیت برای دشمن می‌گردد. بنابراین مکتسباتی نخواهد داشت. چنین زندگی از مرگ هم پست‌تر است. مکتسبات خود را هم اگر به زحمت چیزی به دست بیاورد باید در طبق اخلاص تقدیم حریف ماهر نموده، در مسیر حیات سمت منفی را بگیرد. بالعکس کسی که ایستادگی کرده جان را فدای شرافت نماید و ظالم متجاوز را کلاً یا جزئاً از بین ببرد، حمایت و حفاظت از خانواده یا وطن خود نموده است. اگر موفق به کشتن دشمن و دفاع از دوست نشده باشد، در هر حال اندیشه شرافت و حق حیات را به سهم خود نجات داده است و روی مردم و حتی روی قاتل خود اثر جاودان گذارده است.

حتماً در غلیان خون و در کیفیت جریان اعصاب مرد مجاهدی که در راه اثبات حق تا پای جان آمده و جام شهادت به لب می‌رساند، چیزی هست و در وجود او حالتی هست که حکایت از انقلاب عظیم و اکتساب بدیع می‌نماید. چه انقلابی بالاتر از این و چه قدرت و حقیقتی واقعی‌تر از چیزی که بر حس صیانت نفس فایق آمده و آن را در چنگ خود نرم و مطیع می‌سازد. اگر آن حس که مغلوب می‌شود راست است و واقعیت دارد، به طریق اولی حسی که غالب و مالک می‌شود نیز راست است و پشت به جای محکم و محل در قرارگاه مسلم دارد.

۱. از علی بن ابیطالب علیه السلام است که می‌فرماید:

«الْمُوتُ فِي حَيَاتِكُمْ مَقْهُورِينَ وَالْحَيَاةُ فِي مَوْتِكُمْ قَاهِرِينَ»

(مرگ در زنده ماندن مقهور شما است و حیات در مرگی است که قاهر شده باشید.)

کوچک‌ترین وفاداری و امانت‌داری و اعتماد آیا حکم نمی‌کند ما که همه چیزمان از خلقت آمده است، هر طور که خلقت و طبیعت ما را خواسته همان‌طور عمل کنیم و خود را به او برگردانیم<sup>۱</sup>. طبیعت درست است که ظاهراً به ما اجازه و اختیار و آزادی عمل داده، ولی هر وقت منحرف شده‌ایم دیر یا زود تو دهنی خورده‌ایم. و هر وقت بر وفق خواسته و جریان او رفته‌ایم خیر و ترقی دیده‌ایم. طبیعت ما را طوری نساخته است که بر علیه او سرکشی کنیم. برای این کار دوام و آمادگی و تجهیزات نداریم. طوری ساخته است که او را تبعیت و بندگی بکنیم<sup>۲</sup>. مگر در آفریدن و آمدن ما خودمان دست و نظری داشته‌ایم که حال می‌خواهیم در طرز برگشتن رأیی داشته باشیم؟ چرا به ندای وجدان گوش ندهیم و خود را بنده و فدا نکنیم؟ به هر حسابی که حساب کنیم عقلاً تمایل به این طرف است.

آرزو کنیم که صاحب شخصیت و عقیده باشیم. اگر راه به درگاه معبود یافتیم شهادت برای ما روز وصال و شب زفاف خواهد بود. خارج او و غیر او از همین دنیا برایمان عاریتی و ناراحتی است.

ما چون در مراحل پست عشق هستیم از خودبینی و کوتاه‌نظری بالا نیامده، دو دستی به نان و نفس دنیا چسبیده‌ایم. آنها که تعالی و محبوب‌هایی یافته‌اند دائماً چون مرغ در قفس رو به پروازند. شیرینی‌های زندگی در کامشان تلخی و بار سنگینی است. آنها به خود می‌گویند:

دلا راهت پر از خار و خشک بی      گذارت بر سر چرخ و فلک بی  
گر از دستت برآید پوست از من      برآور تا که بارت کمترک بی

### ۹.۱۰- شخصیت

گفتیم آن روزی که طفل به صدای اسم خود جواب می‌دهد و کلمه «من» را ادا می‌کند، در آن روز چیز تازه‌ای از نهاد این شخص طلوع می‌کند. چیزی که در برابر خود او قد علم خواهد کرد و مدعی شماره یک او خواهد شد. این چیز «شخصیت» است.

۱. یعنی بگوئیم: «إِنَّا لِلَّهِ وَإِنَّا إِلَيْهِ رَاجِعُونَ.» (بقره ۲) / ۱۵۶

(ما برای خدا و مال خدا هستیم و ما به سوی او برمی‌گردیم.)

۲. ذاریات (۵۱) / ۵۶: «وَمَا خَلَقْتُ الْجِنَّ وَالْإِنْسَ إِلَّا لِيَعْبُدُونِ.»

(جن و انس را نیافریده‌ام مگر برای اینکه مرا بندگی کنند. یعنی آنها را فقط مناسب و

مساعد برای بندگی ساخته و پرداخته‌ام.)

حیوانات شخصیت ندارند. یعنی از یکدیگر مشخص نیستند. در مقابل طبیعت و محیط همیشه معلوم است چه واکنشی دارند. حالت شاخصی ندارند. جریان‌های طبیعت آنها را گله‌وار به این طرف و آن طرف می‌کشد. زیر شلاق آدمیزاد یا به پای خود به‌بارکشی و به‌قربانگاه می‌روند. تشخیص و اختیاری از خود ندارند تا شخصیت داشته باشند.

طفل هم در ابتدای کودکی تقریباً مطیع بلا اراده محیط و خانواده است. کسی برای او شخصیت قایل نیست. ولی به تدریج بزرگ می‌شود. چیزهایی می‌بیند. چیزهایی «می‌خواهد». به طلب و تکاپو می‌افتد. می‌بیند جوارح و غرایز و قوای او بعضی اطاعت می‌کنند، بعضی مخالفت. در طلب به مطلوب نمی‌رسد. در مبارزه با رقیب و مدعی شکست می‌خورد و سرافکننده برمی‌گردد. ولی می‌بیند او هم مانند رقیب دست و پا و زبان و فکر دارد. پس چرا شکست خورده است؟ یا در نمایش اجتماع مانند او نتوانسته است جلوه نماید؟ به‌زودی درک می‌کند که علت شکست از خارج نیست. امکان پیروزی را در داخل باید جستجو کرد. تصمیم می‌گیرد که دفعه بعد از عساکر وجودی خود بهتر و بیشتر استفاده نماید. لازم است آنها را جمع‌آوری نماید و مخصوصاً تحت انضباط و نظم واحدی درآورد.

شخص احساس می‌نماید که به یک ناظم و مدیری که وجود او را اداره نماید «احتیاج» دارد. کشوری است که از زیر سرپرستی یا سلطه غرایز خارج شده و به‌جای آن آزادی و اختیار آمده. این است که هر قسمت به خیال خود رفته ملوک‌الطوایفی پیدا شده است. نباید آزادی و اختیار در اثر هرج و مرج امور و اختلافات مضر واقع شده، جسم بدن و عواطف و عقل هدر برود. جنبشی به خود می‌دهد و به قصد تصرف ملک وجود و تسلط بر تمام قوا و ذخایر جسم و جان به حرکت درمی‌آید تا شخص خود را تحت «اختیار» بگیرد.

مداری به این ترتیب مانند مدارهای دیگر زندگی به‌راه می‌افتد. منتهی مداری است داخلی. مطلوب و معشوق انتخاب یک مدیر مقتدر داخلی می‌باشد. فعالیت نیز درونی بوده و یک جنگ طولانی بین طبیعت شخص و «شخصیت» برقرار می‌شود و اگر فرد، فرد سالمی باشد که در جاده تکامل پا از مراحل حیوانی بالاتر گذارده و موهبت اختیار را به‌خوبی پذیرفته باشد، بالاخره جنگ به پیروزی یک طرف و ترکیب یافتن مکتسب جدیدی که شخصیت است ختم خواهد شد. وقتی طفل به صورت

جوان رعنايي در مي آيد، ديده مي شود دولتي در دولت وجود او تشكيل شده است که به عنوان مدير واحد و مسئول کامل در خارج خود را معرفي مي نمايد. دولت شخصيت، دستگاه متفرق و بي انضباط وجود را از دست طبيعت تحويل گرفته و به ميل خود دستگاه يا سازماني به وجود آورده است.

ايجاد شخصيت به گفته برگسون نظير خلقت خود به وسيله خود است.

احراز شخصيت براي بشر مانند احراز استقلال و حيثيت حقوق بين المللي در مورد کشورها است. آدم بي شخصيت پايه اي ندارد که بر او چيزي استوار و آينده اي برقرار شود.

مؤسس اين دولت همان «اختيار» است که اختصاص به انسان دارد و مي خواهد نظر خويش را بر نفس تحميل نمايد. قلعه اي دارد به نام «صبر» که در حمايت آن در برابر تهاجم ها و فشارهاي خارج مقاومت مي نمايد. و اسلحه اي دارد به نام «اراده» که با آن حمله و حرکت مي کند. لشگريانش همان دستگاه وجود يعني نفس و «شخص» است که از سه عنصر جسم و دل و دماغ تشكيل شده است. مقرراتش به نام تقوا و برنامه اش اقدام و ايجاد مي باشد.

همين شخصيت است که تکیه گاه تربيت و کسب اخلاق و صفات را مي نمايد و عقل و دل را در استحکام مي گيرد.

البته هر فردي رشيد از آب درنمي آيد و احراز شخصيت نمي نمايد. چه بسا افرادی که تا آخر عمر در تردید و تشویق و تشتت بسر مي برند. باد حوادث آنها را چون «همج رعاء» به هر طرف مي راند. بدون آنکه در برابر پيش آمدها اظهار عقیده يا سليقه و ابراز مقاومت و احراز شخصيت نمايند. رها شده طبيعت و مرخص شده کشور غرايزاند، ولي اداره شده اختيار و اعتقاد و تسلط يافته بر نفس نيز نيستند. تنها محرکشان خوراک و لذت و پست ترين مراحل احتياجات حيواني است (أَوْلَيْكَ كَالْأَنْعَامِ بَلْ هُمْ أَضَلُّ)<sup>۱</sup>. زمام خود را به دست هر زمامداری که نان و آب در دام بريزد و لبه تيز تيغي نشان دهد مي سپارند. اينها واژه هاي غربال تکامل اند. باري سنگين و لکه اي ننگين براي جامعه اي مي باشند که بايد عفونت فساد و نفاق و عواقب انحطاطشان را تحمل نمايد.

مانند هر سير تکاملي، مراتب در ميان افراد از صفر تا ۱۰۰ به تفاوت ديده مي شود.

---

۱. اعراف (۷) / ۱۷۹ : ... آنها به سان دام ها هستند، بلکه گمراه تر ...

فقط تعداد محدودی صاحب شخصیت کامل می گردند. همان‌ها که دیگران را تحت سلطه و تأثیر خود قرار داده، به صورت سردار، زمامدار، انقلابی مثبت مبتکر، رئیس، رهبر، مؤسس، پیشوا و غیره، اراده و شخصیت خود را بر دیگران تحمیل می نمایند. شخصیت در دو حد خود ممکن است ملامال غرور و غضب و طغیان و شهوات باشد که هیولای بدن و احساسات و عواطف و عقل را در استخدام خود گرفته، چون درنده‌ای قوی پنجه و مبتکری قوی اراده و با تدبیر، دیکتاتوری نماید. و یا مظهر صداقت و شرافت و خدمت و شجاعت و حقیقت گردیده با وجود تمام مشکلات و مخالفت‌ها مانند کشتی کوه‌پیکری در دریای خروشان امواج زمانه و اجتماع پیش رود و وسیله تمسک و نجات غرق‌شوندگان گردد<sup>۱</sup>.

البته شخصیت نوع اول که وارد شاخه بن‌بست تکامل می شود، مرتبه‌ای از رشد و شاهی از اراده و قدرت می باشد. اشقیای هم مانند شهداء تحمل ریاضت و سختی‌ها را نموده و تسلط بر نفس و تملک صبر دارند. اینها ثمره مکتسب تکامل را که شخصیت است به شخص خود رجوع داده و معشوق و معبودی اختیار نموده‌اند. بنابراین از کاروان تکامل و عشق بر کنار افتاده‌اند.

البته چنین نیست که اولاً شخصیت جوهری سوای شخص و در خارج بدن او باشد. و ثانیاً بر وجود او یک حکومت خارجی برقرار سازد. همان‌طور که گفتیم شخصیت یعنی حسن تشکیل و ترتیب انسان بر وفق جریان صحیح و متعادل تکامل. به طوری که هم‌آهنگی و هم‌کاری یعنی نظم و انضباط کامل در نهاد شخص به وجود آمده، تمام

۱. پیدایش شخصیت در انسان و ظهور این ملکه که می‌خواهد کاری در خارج بکند، یعنی از خود منشاء تغییر و ایجاد خلق شود و بر اطرافیان اعم از بی‌جان و باجان حکومت نماید، و این تسلط را از وجود خود شروع می‌نماید، بی‌شبهت به مسئله نفخه روح خداوندی در موجود «تسویه شده» آماده شده که در قرآن آمده است نمی‌باشد. روح خداوندی ممکن است قابل قیاس به روح انشاء و خلق و اراده کن‌فیکون باشد. خداوند به ملایک دستور می‌دهد به اطاعت و استخدام این موجود در آیند. آنها می‌گویند آدم (با آزادی و اختیاری که دریافت کرده است) در زمین فساد و خونریزی خواهد کرد. آنکه از خاک یعنی از ماده معدنی درست شده است چطور می‌تواند شایستگی فرمانروایی بر قوای طبیعت (که از آتش یا انرژی حرارتی آفریده شده‌اند) داشته باشد؟ خدا با توجه به استعداد و ممکناتی که در وجود آدم نهفته است و آثاری که آزادی و اختیار بالاخره به بار خواهد آورد می‌فرماید «إِنِّي أَعْلَمُ مَا لَا تَعْلَمُونَ». بعد آنها که می‌بینند آدم می‌تواند چیز یاد بگیرد و بیش از آنها عالم به رموز طبیعت شود، سجده تمکین به جا می‌آورند. فقط شیطان سرکشی می‌کند (به تعبیر حضرت سجاد، شیطانی که مانند عوامل و قوای درونی در سینه ما و در خون ما جای گیر و جاری است) تا با پروانه اختیار که از خدا دریافت کرده است، به دنبال او در راهی غیر از جاده تکامل خلقت رفته و در بن‌بست شخصیت طاغی بر طبیعت گیر کند.

اعضا و قوای بدن مانند طبقات کشور رشیدی که ضرورت و مزیت قبول اطاعت از مصالح و تصمیم‌های عمومی را حس می‌کند و می‌پذیرد و حکومت پارلمانی صحیحی تشکیل می‌دهد، در جهت معین پیش برود. در این کشور پارلمانی وجود نمایندگان عواطف پیشنهاد می‌دهند، اعضاء و جوارح درجه امکانات مادی خویش را می‌گویند، عقل هم تجزیه و تحلیل نموده، پس از مذاکرات موافق و مخالف تصمیمی اتخاذ می‌شود. این تصمیم اگرچه به اتفاق آراء تصویب نشده باشد. مع ذلک با انضباط و تشریک مساعی کامل به مورد اجرا گذارده می‌شود. به هیچ‌وجه عامل بیگانه‌ای دخالت ندارد. منتهی گاه رأی جسم است که در پارلمان شخصیت می‌چربد و شخص، موجود توانای با اراده ولی دنیاپرست و تنگ‌نظر و نزدیک‌بین درمی‌آید. گاه عواطف بر شخصیت حاکم شده، سرشار از نوع دوستی و رقت قلب و احساسات می‌گردد. گاهی نیز سیطره عقل و استدلال، آن دو ملکه‌ی دیگر را تحت الشعاع قرار داده و مقابل شخصیت منطقی علمی ولی خشک و دور از طبع انسانی قرار می‌گیرد. بالاخره مواقعی هم استثناً تظاهر تمام ملکات و مکتوبات و تسلط عادلانه آنها شخصیت‌هایی را تحویل جامعه بشریت می‌دهد که نمونه جهش‌ها و نخبه‌های تمام عیار تکامل می‌باشند. شخصیتی که دست‌پرورده طبیعت بوده و در عین حال با وجود آزادی و اختیار، رونده در طریق طبیعت و پوینده معشوقی می‌باشد که وجود آماده مجهز خود را در طلب او به مراحل و مدارج عالی‌تر تکامل پرواز دهد.

### ۹.۱۱- راه یافته

فرزند رشید طبیعت و ثمره تکامل بشریت به این مرحله می‌رسد که شخصیت پیدا می‌کند. شش‌دانگ اقلیم وجود خویش را در قبضه تصرف درآورده، بر رأس لشکر نیرومندی که دارد آماده برای خدمت به معشوقی گردیده است. برطبق تربیت و رشد طبیعت و نظم ارادی که پیدا کرده، وجودی است سرشار از عشق و لبریز از حرکت و نیرو. نمی‌تواند آرام بنشیند. عاشق درویش مسلکی نیست که به نظاره و خمیازه اکتفا نماید. مرد عمل و اثر است. اراده خلاقه از نهادش زبانه می‌کشد. قفس نفس برای او بسیار تنگ است. نفسی که وقتی درست نگاه می‌کند می‌بیند مالک هیچ سود و زیان خود و صاحب اختیار مرگ و حیات نمی‌باشد. از فردای خود خبر ندارد. چگونه ممکن است نفس رهبر و معشوق او شود؟ آن کس که آتش عشق دارد، از رخوت و رکود گریزان است. ورهروی که سرعت



عمل و حرکت دارد، بیش از واماندگان لنگ از بیراهه و سقوط نگران می شود. پس عقب معشوق می گردد. چه معشوقی؟ معشوقی که تمام عشق و نیروی او را مشغول کند. معشوقی که لایق رشد او بوده، آستانش چنان رفیع و دستگاهش چنان وسیع باشد که خدمت شب و روز او را بگیرد و او را به «بندگی» بپذیرد. برای او دیگر معشوق کافی نیست. معشوقی که با وصل یک شبه آتش هجرانش خاموش شود و مدار عشقش مسدود گردد، به درد او نمی خورد. محبوبی هم که از نوع اولاد و همسایه و هموطن همسطح او بوده، با حدت و قدرتی که در اراده خود دارد، به زودی سیراب و سرشارشان نماید و ساکت و راکد بنشیند کافی و جالب نخواهد بود. اجتماع بشری و قبیله و وطن هم که مملو از نقص و ظلم و تاریکی است، عطش عشقش را به زودی فرو خواهد نشاند...

او معشوقی بالاتر و برتر می طلبد. معشوقی که خود عاشق و محتاج و مانند او در طلب معشوق دیگری حیران نباشد. نمی خواهد در تسلسل گمراهی بیفتد.

چنین جوان برومند خاندان تکامل از معشوق بالاتر، عقب معبود می گردد. مردم را جبین در آستان بت‌هایی می بیند. بعضی سنگی و چوبی هستند که به دست خود مردم ساخته و با خیال آنها پرداخته شده‌اند. این بت‌ها را باید شکست و دور ریخت. برخی از مردم را بندهی کمر بسته پادشاهان زر و زور و تواضع کنندگان هم نوع خود می بیند. زهی پستی! زهی بیچارگی!

آدم از بی بصری بندگی آدم کرد

گوهری داشت ولی نذر قباد و جم کرد

یعنی از خوی غلامی ز سگان پست تر است

من ندیدم که سگی پیش سگی سرخم کرد!

برای پروبال بلند پرواز شاهباز شخصیت او، روی زمین معبود پیدا نمی شود. نمونه‌ای برخاسته از طبیعت و ظهور ناگهانی (Mutation) تکاملی است که نمی تواند تعادل با محیط و سازش با افکار و عادات مردم داشته باشد.

نظر به آسمان‌ها و کواکب درخشان آنجا می اندازد. ستاره و ماه و خورشید را چون در افول و زوال می بیند لایق بندگی نمی شناسد. آنها را هم مانند خود، بنده گردانده می بیند و یکی را بعد از دیگری رها می کند.

نگران و سرگردان رو به خود می آورد. می بیند در شاهراه تکامل حیات چه راه

دوری پیموده است: تا به حال به او غذا رسیده، آب رسیده، اگر بیمار شده شفا یافته است. حتماً کسی و دستگاهی بوده است که او و سایرین را به اینجا رسانده و در او چنین عشق و شوری ایجاد نموده است...

معشوق گمشده و معبود نهایی را پیدا می کند. همان طبیعت؛ همان دستگاہ خلقت؛ همان موجد و مدیر تکامل؛ همان کسی که آسمان‌ها و زمین را سرشته است! فریاد برمی آورد:

«إِنِّي وَجَّهْتُ وَجْهِيَ لِلَّذِي فَطَرَ السَّمَاوَاتِ وَالْأَرْضَ حَنِيفًا وَمَا أَنَا مِنَ الْمُشْرِكِينَ»<sup>۱</sup>

از روی میل و شوق چون فرزند گمگشته‌ای که خود را در آغوش مادر پرتاب می‌نماید، کسور وجود خویش را دودستی تسلیم «او» می‌کند. در قبال عظمت یکتای او که مقابل و بالای تمام موجودات است، معشوق و معبود دیگری را تعظیم نمی‌نماید.

این شخص پیش‌ترس‌ترین نوبر شیرین درخت تکامل بشریت و انسان متناسب با طبیعت و خلقت که به پای خود هزاران سال قبل، از بالای دره‌های عشق و بر قلل شامخ ترقیات بشر به پرواز درآمده، درک عقیده و اعلام توحید نمود، ابراهیم خلیل بود!

پیروان او خورشیدهای آسمان تکامل مادی و معنوی بشریت: موسی و عیسی و محمد، رحمت خدا بر همگی باد!

\* \* \*

«إِنَّ صَلَاتِي وَنُسُكِي وَمَحْيَايَ وَمَمَاتِي لِلَّهِ رَبِّ الْعَالَمِينَ.  
لَا شَرِيكَ لَهُ وَبِذَلِكَ أُمِرْتُ وَأَنَا أَوَّلُ الْمُسْلِمِينَ.» (انعام / ۶) و ۱۶۲ و ۱۶۳  
(... نماز و ذکر من و راه و روش من و زندگی و مرگ من تماماً برای  
خدای پروردگار جهان‌ها است.  
شریکی برای او نیست، مأمور به این امر شدم و من نخستین مسلمانم.)

\* \* \*

---

۱. انعام (۶) / ۷۹: من حق گرایانه وجود خود را متوجه کسی که آسمان‌ها و زمین را آفریده است کرده‌ام؛ و در جرگه شرک‌ورزان نیستم.

عشق و پرستش یا ترمودینامیک انسان \_\_\_\_\_ ۴۷۵

آیا بهتر نیست ما چنین افرادی را پیشوای خود قرار دهیم؟ آیا پیدایش و اعمال و آثار آنها خود سندی محکم بر حقانیت دعوتشان نیست؟  
معشوقی را قبله‌گاه اختیار کنیم که در ذیل عنایتش عشق و فعالیت و حقیقت و سعادت را در دنیا و آخرت بیابیم!

\* \* \*

«فَذَلِكُمْ اللَّهُ رَبُّكُمُ الْحَقُّ فَمَاذَا بَعْدَ الْحَقِّ إِلَّا الضَّلَالُ فَأَنْتِي تُصِرُّونَ.»

(یونس (۱۰) / ۳۲)

پس این است آن خدای پرورش دهنده شما که حق است؛ بعد از حق و غیر از حق آیا جز گمراهی چیزی می‌تواند باشد؟ پس دیگر به کجا و به چه چیز برمی‌گردید؟

\* \* \*

\* \*

\*



ذرة بي انتها



پذیرایی نهار در هشتمین برنامه جشن عید فطر انجمن اسلامی دانشجویان دانشگاه تهران  
 در دبیرستان کمال نارمک - ۱۳۴۰  
 (افراد شناخته شده از راست به چپ: دکتر یدالله سبحانی، مرحوم آیت الله طالقانی،  
 مرحوم مهندس بازرگان، شهید مهندس سیداصغر بدیع‌زادگان)  
 در این برنامه، آقای مهندس بازرگان در داخل سالن دبیرستان کمال،  
 زیر عنوان «اسلام جوان» سخنرانی کردند.

## ذره‌ی بی‌انتها\*

بسم الله الرحمن الرحيم

«إِنَّا عَرَضْنَا الْأَمَانَةَ عَلَى السَّمَاوَاتِ وَالْأَرْضِ وَالْجِبَالِ فَأَبَيْنَ أَنْ  
يَحْمِلْنَهَا وَأَشْفَقْنَ مِنْهَا وَحَمَلَهَا الْإِنْسَانُ إِنَّهُ كَانَ ظَلُومًا جَهُولًا.»

(احزاب (۳۳) / ۷۲)

(ما بر آسمان‌ها و زمین «امانت» را عرضه کردیم، زیرا بار آن نرفتند و بر  
آنها گران آمد ولی انسان زیربار رفت، حقا که انسان بسیار بی‌اطلاع و  
بر خود ستم‌کننده بود.)

عید فطر و خروج از ماه روزه را به همه‌ی حاضرین در جشن تبریک می‌گوییم و  
امید است زحمات و درخواست‌هایشان مورد قبول درگاه حق قرار گرفته باشد.  
ان‌شاءالله همگی خوب وارد ماه رمضان شده، خوب از عهده برآمده و حالا خوب از  
آن خارج شده باشیم؛ ماهی که درباره‌اش در دعا و قرآن می‌خواندیم:

«شَهْرُ رَمَضَانَ الَّذِي أُنزِلَ فِيهِ الْقُرْآنُ» (بقره (۲) / ۱۸۵)

(ماه رمضان، چنان ماهی که در آن قرآن را نازل کردی ...)

«وَجَعَلْتَ فِيهِ لَيْلَةَ الْقَدْرِ» (از دعای ماه رمضان)

(و شب قدر را در آن قرار دادی ...)

«لَيْلَةُ الْقَدْرِ حَيْرٌ مِّنْ أَلْفِ شَهْرٍ.»

---

\* این اثر در سال ۱۳۴۴ در زندان قصر نگاشته شده و در همان سال توسط شرکت سهامی انتشار در قطع  
جیبی و با شمارگان ۵۰۰۰ چاپ و منتشر شد. آخرین چاپ این اثر در سال ۱۳۵۹ و با شمارگان ۱۰۰۰۰  
روانه‌ی بازار کتاب شده است (ب.ف.ب.).

تَنْزَلُ الْمَلَائِكَةُ وَالرُّوحُ فِيهَا بِإِذْنِ رَبِّهِمْ مِنْ كُلِّ أَمْرٍ.  
سَلَامٌ هِيَ حَتَّىٰ مَطْلَعِ الْفَجْرِ» (قدر (۹۷) / ۳ تا ۵)

(شب قدر از هزار ماه بهتر است.

فرود آمدن فرشتگان و روح به اذن پروردگارشان در آن شب از هر امر  
و کار.

سلام آن تا سپیده‌ی صبح.)

### ستیزه با طبیعت

#### بی‌نیازی و استقلال

این امساک نسبی از تغذیه در مدت سی روز و بیرون ریختن مختصری از مال در این روز، به‌طور نمونه «سمبل» اثبات یا تمرین بی‌نیازی از دنیا و مادیات است. در حقیقت احراز استقلال می‌باشد، یا دهن کجی به طبیعت، همان‌طور که در «اسلام جوان»<sup>۱</sup> گفته بودیم. اما اثبات بی‌نیازی و احراز استقلال از طبیعت برای تسلط بر آن.

بدیهی است که لازمه‌ی تسلط بر هرچیز در مرحله اول و مقدمتاً، خروج از اسارت و از محکومیت آن است، یعنی احراز بی‌نیازی و استقلال. کما آنکه گاندی برای رهبری نهضت آزادی هندوستان و پاره کردن بندهای استعمار انگلستان، روزه گرفتن‌های مکرر و ممتد، اکتفا کردن به یک پیاله شیر بز، به کار انداختن چرخ ریسندگی دستی و پوشیدن پارچه‌های کرباسی وطنی موسوم به خاتی را پیش گرفت و به پیروانش نیز تعلیم داد، و سادگی در زندگی و اعراض از آثار تمدن و محصول صنایع جدید را که انگلستان یکی از دارندگان و تولیدکنندگان آن بود، شعار خود ساخت. هندوستان سرانجام روزی توانست از تابعیت و تحمیل‌های انگلستان بیرون بیاید و در هدف منظور حاکم شود و خود را بی‌نیاز و بی‌اعتنا به کالای مادی و معنوی انگلستان نشان دهد.

اصلاً اساس و هدف تکامل، به‌طوری که علمای طبیعی گفته‌اند، خروج تدریجی موجود از اسارت طبیعت و از قیدهای زندگی و کسب آزادی و تسلط در برابر شرایط

---

۱. کتاب «اسلام جوان» حاصل سخنرانی در جشن عید فطر سال ۱۳۴۱ در انجمن اسلامی دانشجویان است و اکنون یکی از آثار مندرج در جلد هفتم مجموعه‌ی آثار است که با نام «مباحث علمی، اسلامی» در سال ۱۳۷۹ توسط شرکت سهامی انتشار منتشر شده است (ب.ف.ب).



خارجی است.

بنابراین اسلام با واجب کردن روزه، خواهان تکامل ما بوده و هست. نوشته شدن روزه بر ما همان طور که بر پیشینیان نوشته شده بوده است<sup>۱</sup>، چیزی جز سرنوشت ازلی بشر یعنی استقلال و تکامل نیست.

اتفاقاً نمونه و نظایر چنین تعلیم یا تمرین بی نیازی و به مخالفت واداشتن شخص با سلطه طبیعت در اسلام و قرآن فراوان است. مواردی که تماماً در جهت خلاف عادات بشری و مقررات غذایی و اقتصادی می رود و علیه ضرورت های غریزی حفظ نفس است. از قبیل انفاق مال، اعراض از ربا، احسان و صدقه... و از همه بالاتر اقدام به جهاد یعنی از دست دادن جان علی رغم علایق طبیعی و نظام زندگی، با تصریح کامل بر وجوب آن و وعده ی قاطع پاداش.

در سوره ی شریفه ی بقره (۲) (یعنی اولین سوره ی قرآن بعد از فاتحه الکتاب (۱))، در مطلع یک سلسله آیات امر به جنگ و ذکر سوابق تاریخی حکم جهاد بر بنی اسرائیل، این آیه را می بینیم:

بقره (۲) / ۲۴۳: «الْمَ تَرِ إِلَى الَّذِينَ خَرَجُوا مِن دِيَارِهِمْ وَهُمْ أُلُوفٌ حَذَرَ الْمَوْتِ فَقَالَ لَهُمُ اللَّهُ مُوتُوا ثُمَّ أَحْيَاهُمْ إِنَّ اللَّهَ لَذُو فَضْلٍ عَلَى النَّاسِ وَلَكِنَّ أَكْثَرَ النَّاسِ لَا يَشْكُرُونَ.»

(آیا ندیدی (یا نشنیدی حکایت) کسانی را که از دیار خود بیرون شدند در حالی که هزاران نفر بودند و از مرگ می گریختند پس خدا به آنها گفت بمیرید سپس (در اثر قبول مرگ) زنده شان کرد. همانا که خدا صاحب فضل بر مردم است و لکن بیشتر مردم شکر نمی گذارند.)

و پس از آن این دو آیه می آید:

بقره (۲) / ۲۴۴ و ۲۴۵: «وَقَاتِلُوا فِي سَبِيلِ اللَّهِ وَاعْلَمُوا أَنَّ اللَّهَ سَمِيعٌ عَلِيمٌ. مَنْ ذَا الَّذِي يُقْرِضُ اللَّهَ قَرْضًا حَسَنًا فَيُضَاعِفَهُ لَهُ أَضْعَافًا كَثِيرَةً وَاللَّهُ يَقْبِضُ وَيَبْسُطُ وَإِلَيْهِ تُرْجَعُونَ.»

(و در راه خدا مقاتله کنید و بدانید که خداوند به یقین خیلی خوب می شنود

۱. بقره (۲) / ۱۸۳: «يَا أَيُّهَا الَّذِينَ آمَنُوا كُتِبَ عَلَيْكُمُ الصِّيَامُ كَمَا كُتِبَ عَلَى الَّذِينَ مِن قَبْلِكُمْ لَعَلَّكُمْ تَتَّقُونَ.»  
(ای ایمان آورندگان، روزه داری بر شما مقرر شد، همان گونه که بر پیشینیان مقرر شده بود، بسا که پروا پیشه شوید.)

و می‌داند.

کیست چنان شخصی که به‌خدا وام نیکویی بدهد تا خدا چندین برابر به افزونی‌های فراوان به او پس بدهد و خداوند می‌گیرد و می‌گشاید و به‌سوی او بازگشت می‌نماید.)

صراحت از این بیشتر نمی‌شود، می‌فرماید بمیرید! قرآن این مردن یا کشته‌شدن که مردم قدرش را نمی‌دانند و پشت سر آن زنده شدن است، فضل خدا و لطف او به‌ما معرفی می‌نماید و داوطلب برای قرض دادن به خدا و بهره با ربح مرکب گرفتن می‌خواهد و توضیح می‌دهد که کار خدا از یک‌طرف گرفتن و از طرف دیگر یا با دست دیگر گشایش و برکت دادن است، و بالاخره بازگشت ما به‌سوی اوست.

### مسئله‌ی مشکل

این اختلاف اسلام و مخالفت قرآن با منطق بشری و ضرورت‌های مادی و غریزی، در عین آنکه می‌تواند امتیاز و شاهی از غیربشری بودن منشأ قرآن باشد، سری از اسرار و مسئله‌ای از مشکلات و عجایب ادیان است، هم به‌لحاظ نظری و هم به‌لحاظ عملی.

در جزوه «اسلام مکتب مبارز و مولد»<sup>۱</sup>، به نقل قول از زیست‌شناس معروف فرانسوی «بیشو» گفته شده بود که «حیات یعنی مجموعه افعال و احوالی که علیه مرگ می‌جنگند»<sup>۲</sup>. حال در آیه فوق می‌بینیم که خلاف آن مطلب اعلام می‌گردد. مسیحی‌ها معماهای دین را خیلی راحت حل می‌کنند. مثلاً در مورد دعوی پسر خدا بودن عیسی و تضاد تثلیث با توحید می‌گویند «از اسرار است و عقل بشر به آن نمی‌رسد». اما قرآن با تکرار آیاتی از قبیل:

«إِنَّا جَعَلْنَاهُ قُرْآنًا عَرَبِيًّا لَعَلَّكُمْ تَعْقِلُونَ.» (زخرف (۴۳) / ۳)

«همانا ما آن (قرآن) را به‌زبان عربی فصیح قرار دادیم تا شاید تعقل کنید.»

یا

۱. «اسلام مکتب مبارز و مولد» حاصل تدوین و تکمیل سخنرانی جشن عید فطر در انجمن اسلامی دانشجویان در سال ۱۳۴۰ است و اکنون یکی از آثار مندرج در جلد هشتم مجموعه‌ی آثار می‌باشد که با نام «مباحث علمی، اجتماعی، اسلامی» در سال ۱۳۷۸ توسط شرکت سهامی انتشار به بازار کتاب روانه شده است (ب.ف.ب.).

۲. «بیشو» (Bichat) گفته است:

«La vie c'est L'ensemble des fonctions qui combattent contre la mort.»

«أَفَلَا يَتَذَكَّرُونَ الْقُرْآنَ» (محمد (۴۷) / ۲۴)

(آیا پس در قرآن تدبر نمی‌نمایند؟ ...)

دعوت و بلکه امر به تعقل در کار دنیا و آخرت و تدبر در آیات و احکام می‌نماید؛ خود را به حکم کتاب وارد شده بر مردم دانشمند می‌داند.

«قُرْآنًا عَرَبِيًّا لِقَوْمٍ يَعْلَمُونَ.» (فصلت (۴۱) / ۳)

(... قرآن به زبان عربی است برای مردمی که دانشمندان و می‌دانند.)

بنابراین ما مثل مسیحی‌ها نمی‌توانیم خود را راحت کنیم.

عقل و علم ناچار توجه و تفحص و پس از آن تردید و تفکر می‌آورد. بنابراین وقتی قرآن با یقین و به‌طور محکم پا روی منطق بشری و عادات و حساب‌های گذشته ما می‌گذارد و اظهاراتی از این قبیل می‌نماید:

○ مرگ در راه خدا مرگ نیست، زندگی است؛

○ کسی که در راه خدا کشته می‌شود نزد او تغذیه می‌شود؛

○ معامله مال و جان با خدا قرض دادن و امانت‌گذاری است و به اضعاف

مضاعف پس داده می‌شود؛

○ آنچه پیش خود نگاه داریم از بین می‌رود، ولی آنچه نزد خدا است باقی

می‌ماند...<sup>۱</sup>

ناچار این سؤال پیش می‌آید که «نزد خدا» (عندالله) کجاست؟ عمل گرفتن و گشودن و چندین برابر پس دادن چگونه انجام می‌شود؟ زمان و موعد آن چه وقت است؟ ...

البته ممکن است ما به خدا و قرآن ایمان داشته باشیم؛ اما مثل حضرت ابراهیم که

۱. آل عمران (۳) / ۱۶۹: «وَلَا تَحْسَبَنَّ الَّذِينَ قُتِلُوا فِي سَبِيلِ اللَّهِ أَمْوَاتًا بَلْ أَحْيَاءٌ عِنْدَ رَبِّهِمْ يُرْزَقُونَ.»

(کسانی را که در راه خدا جان باخته‌اند، مرده میندازد؛ آنان [در بهشت] زنده‌اند و در

پیشگاه صاحب‌اختیار خویش روزی داده می‌شوند.)

روم (۳۰) / ۳۹: «وَمَا آتَيْتُم مِّن رِّبَا لِكِرْبُو فِي أَمْوَالِ النَّاسِ فَلَا يَرُبُّو عِنْدَ اللَّهِ وَمَا آتَيْتُم مِّن زَكَاةٍ تُرِيدُونَ وَجْهَ

اللَّهِ فَأُولَئِكَ هُمُ الْمُضْعِفُونَ.»

(آنچه اضافی [به رسم هدیه] می‌پردازید تا بر اموال مردم بیفزاید، نزد خدا [بر پاداش شما]

نمی‌افزاید؛ و [الی] هر چه در طلب خشنودی خدا انفاق کنید، [در صف افرادی قرار

می‌گیرید که پاداش خود را] چندبرابر خواهند کرد.)

نحل (۱۶) / ۹۶: «مَا عِنْدَكُمْ يَنْفَدُ وَمَا عِنْدَ اللَّهِ بَاقٍ.»

(آنچه در اختیار شماست، پایان پذیرد و آنچه نزد خداست، پاینده است؛ ...)

با خدا درباره‌ی زنده شدن مردگان سؤال و جواب می‌کرد، میل داشته باشیم دلمان مطمئن و گرم شود، می‌خواهیم کیف و عند یا به عبارت دیگر مکانیسم قضیه (Processus) را بفهمیم.

استاد سخن و گوینده حکمت عملی، سعدی شیرازی به پرسش بالا تا آنجا که مربوط به زکات می‌شود، یک جواب و توجیهی می‌دهد و می‌گوید:

زکات مال به درکن که فضله‌ی رز را چو باغبان ببرد بیشتر دهد انگور  
در «اسلام جوان» نیز با عنایت به مسئله روزه و در همین معانی تا حدودی جلوتر  
رفته و گفته بودیم که علاوه بر فواید بهداشتی و اجتماعی بزرگ روزه، یکی از  
نتایج و شاید اهم آنها و مقصد روزه، تقویت اراده شخص در جهت حق و تسلط بر  
نفس یعنی تقوا باشد!

این قبیل توجیه و توضیح‌ها و فایده‌شناسی‌ها ممکن است از جهاتی و تا حدودی  
قابل قبول باشد، اما نه تا آنجا که جان شخص و زندگی هم برود. وقتی جان رفت، نه  
سلامتی و بهداشت می‌ماند، نه صاحب مال، نه اراده و نه صاحب اراده.

بعضی‌ها پای اجتماع و نتایجی را که فداکاری فرد برای اجتماع در بر دارد پیش  
می‌کشند، واقعاً هم نفع جمع در این است که دارای افراد خدمت‌گزار و زکات‌پرداز  
و جانباز باشد. ولی آن فردی را هم که باید زیربار چنین مساعی و مصائب برود،  
لازم است به حساب آورد. به علاوه تا از خود او سوز و شوری نشان داده نشود، صرف  
انتفاع‌های اجتماعی و استدلال‌های فلسفی و حزبی نمی‌تواند کافی برای مقصود و  
محرک عمومی مؤثری باشد.

اما اسلام در عین آنکه منافع و نظریات جمع را رعایت می‌کند، برای فرد نیز هر  
قدر کوچک و بی‌مقدار باشد، حق و ارزش قائل بوده و به مصلحت و تربیت و  
عاقبت او توجه تام دارد. یعنی موضوع آخرت و نتایج اعمال شخص را برای خود او  
درمیان می‌آورد.

اگر این مسئله یعنی معمای جبران و برگشت هرگونه انفاق مال، ابراز کوشش  
و بذل جان که شخص در راه خدا و خلق می‌نماید، حل شود کلیه مسائل و مشکلات  
فرد و اجتماع حل شده است. البته مسئله چندان ساده نیست، چه از جنبه‌ی عملی و

---

۱. آنجا که حکم روزه در آیه «كُتِبَ عَلَيْكُمُ الصِّيَامُ» (بقره ۲) / ۱۸۳ صادر می‌گردد، ردیف آیات مربوط  
به سوره بقره با «لَعَلَّكُمْ تَتَّقُونَ» (بقره ۲) / ۱۸۳ شروع و با «لَعَلَّهُمْ يَتَّقُونَ» (بقره ۲) / ۱۸۷ ختم می‌شود.

حاضر شدن مردم برای دادن مال و جان بسیار مشکل است و چه از جنبه‌ی نظری و اثبات قضیه و ارائه دلایل علمی و صحیح. ولی اگر این هدف پذیرفته شد، یقیناً سد عظیمی که در برابر نجات و پیشرفت اجتماع وجود دارد، مثل برف بهار ذوب می‌شود. ملتی که افراد آن حاضر به خرج کردن و رنج کشیدن تا سرحد کشته شدن در راه حفظ و تعالی جمع شوند، دیگر کدام نیرو می‌تواند جلوی آنها را بگیرد؟ چه کار بزرگی پیدا می‌شود که آنها انجام ندهند؟ قرآن با ابلاغ آیه:

«وَلَا تَحْسَبَنَّ الَّذِينَ قُتِلُوا فِي سَبِيلِ اللَّهِ أَمْوَاتًا بَلْ أَحْيَاءٌ عِنْدَ رَبِّهِمْ يُرْزَقُونَ»<sup>۱</sup>

خواسته است هرگونه ترس از مرگ و اصلاً واژه مرگ را از جامعه مسلمان محو کند.

### جستجوی جواب مسئله

البته دروازه اشراق و الهام به‌روی امثال نگارنده بسته است. تصویرهای وهمی و شاعرانه و لفاظی‌های فیلسوفانه یا تمثیل و تحمیل نیز نه طرف را متقاعد می‌کند نه درون خود ما را روشن می‌سازد. چاره‌ای نداریم جز آنکه به نور علم و عقل تا حدود بینایی و رسایی ممکن پرده‌ها را پس بزنیم. منتهی با ارتباطی که مسئله با قرآن دارد و اعتقادی که ما به خاندان رسالت و وحی داریم، سعی می‌شود روزنه‌ها را از لابه‌لای آیات و روایات مستند جستجو نماییم، تا هم از محور اصلی منحرف نشده و از پیش خود دعوی تازه‌ای ابداع نکرده باشیم و هم پا به پای علوم کلاسیک گام برداریم و جوابی به خود و به سایرین عرضه نماییم. جوابی که حتی‌المقدور مورد قبول دانش و دین و ترکیبی مأخوذ از هر دو باشد.

ممکن است به این ترتیب به نظریه یا فرضیه‌ای برسیم که چند قدم جلوتر از مشهودات عادی و مسلمات اعلام شده امروزی علم یا منطق صریح تفاسیر و روایات باشد. در این صورت برای آزمایش و پذیرش فرضیه، همان‌طور که در تفحصات علمی و کارهایی مثل زمین‌شناسی تحت‌الارضی یا هواشناسی بالای جوی معمول است، از روی شواهد و قرینه‌ها یا گمانه‌زنی‌ها (Sondage) و روآمدگی‌ها (Affleurement)، نظریه‌ای اتخاذ یا نقشه‌ای ترسیم می‌نمایند و براساس آن نظریه و نقشه، به توجیه و

۱. آل‌عمران (۳) / ۱۶۹ : کسانی که در راه خدا جان باخته‌اند، مرده‌مپندار؛ آنان [در بهشت] زنده‌اند و در پیشگاه صاحب‌اختیار خویش روزی داده می‌شوند.

جواب گویی موارد و مسائل مختلف برمی آیند، ما نیز باید چنین کنیم. هر قدر نظریه یا نظریات پیشنهادی، گواهینامه و تأییدیه از دو استاد صاحب صلاحیت یعنی دین و دانش بگیرد، نسبت به آن امید بیشتر و نظر مساعدتر پیدا می کنیم.

بدیهی است که هرگونه اصلاح چنین اظهارات و تکمیل این نظریات مورد استقبال و استفاده خواهد بود، بدون آنکه وعده دهیم شما سراسر است و روشن به «عند» خواهید رسید و آن «کیف» منظور را به طور محسوس و ملموس خواهید دید. اگر به اندازه سرسوزنی هم در این راه پیش رویم غنیمت است. هر پیشروی تازه و هر سنگری که گرفته شود مبدایی برای حرکت بیشتر و حمله بعدی خواهد بود.

ضمناً باید دانست که مطالب مطروحه و نتایج اعلام شده، به لحاظ امکان محسوس و مسلم بودن، مانند پدیده‌های ساده فیزیک یا قضایای فرضی ریاضی نخواهد بود. ولی این خاصیت را خواهد داشت که با طرح مسائل جدید و چشم‌اندازی که از دریچه آن پاره‌ای مسائل قدیمی اساسی مانند روح، جن، قیامت و غیره را نگاه خواهیم کرد، شاید راه‌های تازه‌ای به روی محققین و مؤمنین باز شود و زمینه‌های حاصل‌خیزی فراهم گردد.

اینک برای رسیدن به مقصود لازم است یک خروج موقت از مباحث روزه و جهاد بنماییم و یک راه‌پیمائی نسبتاً طولانی در پیش گیریم. پراتنزی باز کرده مدار و حلقه بزرگی را طی نمائیم؛ شاید در مراجعت به جواب مسئله برسیم. این یک گشت طولانی در راه سنگلاخی خواهد بود که ممکن است باعث خستگی شود. اما امید است در ضمن سیر و سفر، مناظر جالبی برای رفع بی‌حوصلگی و جبران خستگی خواننده پیش آید. ضمناً تکرارهایی از مطالب سخنرانی‌های گذشته و از کتاب‌های منتشر شده خواهد آمد. ولی سعی می‌کنیم با تذکار و تکرار قسمت‌هایی از آنها قدمی جلوتر بگذاریم یا به خواست خدا قدم‌های انحرافی و غلط را تصحیح نماییم.

## در وادی بینهایت

### این انسان ناچیز

اول از کجا راه بیفتیم؟

منزل اول را وجود خودمان قرار می‌دهیم. از انسان که ذی‌نفع در مسئله، مشکل مسئله، محیط و مقصد مسئله است، شروع می‌نماییم.

بنده می گویم انسان یک موجود بی نهایت کوچک و بی نهایت بزرگ است... نویسنده ریاضی دان و حکیم فرانسوی، پاسکال (Pascal) قطعه معروفی دارد به نام «دو بی نهایت» (Les infinis deux). پاسکال تا آنجا که به خاطر دارم، دو جهان یا دو دستگاه را رو به روی هم می گذارد و انسان را وسط آن قرار می دهد: دنیایی که از ورای تلسکوپ دیده می شود و بی نهایت بزرگ ( $\infty$ ) است و دنیایی که زیر میکروسکوپ دیده می شود و بی نهایت کوچک ( $\epsilon$ ) است. در هر دو جهان مظاهر کثرت، قدرت، دقت و عظمت را می بیند. نسبت به هر دو اعجاب و تحسین می کند. ولی انسان را هم که در میان آن دو قرار دارد و علم اخیراً به هر دو بی نهایت دسترسی پیدا کرده است، به چشم عظمت نگریسته و در برابر مقام انسانیت سرفرود می آورد... این مطلب در رساله های «از خداپرستی تا خودپرستی»<sup>۱</sup> و «انسان و خدا»<sup>۲</sup> نیز عنوان شده بود. اینجا به تفصیل بیشتر و نتیجه گیری دیگری می پردازیم.

خیلی قبل از ظهور پاسکال، از یک دید و با نظر دیگری، قرآن چیزی شبیه به قطعه‌ی پاسکال به مسلمان‌ها تعلیم داده است؛ چیزی که یکی از تضادهای ظاهری قرآن است. به موجب آن باید انسان را دارای این امتیاز بزرگ بدانیم که بی نهایت کوچک بی نهایت بزرگ است. یعنی قرآن در آن واحد دو حالت و دو عقیده را به ما القا می کند؛ اینکه از یک طرف خود را فوق العاده ناتوان و ناچیز تا سرحد هیچ بدانیم و از طرف دیگر آمال و افکار و اعمال پست را رها کنیم خواهان و شایق و عاملی برای رسیدن به مقامات و مراتب بی نهایت بالا باشیم.

البته در قرآن هیچ گاه به اصطلاحات علمی امروزی بی نهایت بزرگ ( $\infty$ ) و بی نهایت کوچک ( $\epsilon$ ) بر نمی خوریم و فرمول‌های ریاضی داده نشده است. قرآن تعبیرهای مخصوص به خود دارد. با عبارات و اصطلاحاتی که در عین سادگی و فهم رس عوام و عمومی بودن، مفهوم  $\epsilon$  و  $\infty$  را به طور محسوس و به بهترین وجه بیان

۱. رساله «از خداپرستی تا خودپرستی»، حاصل تدوین و تفصیل سه جلسه سخنرانی در اواخر سال ۱۳۳۱ در انجمن اسلامی دانشجویان است و اکنون یکی از آثار مندرج در جلد هشتم مجموعه‌ی آثار است که با نام «مباحث علمی، اجتماعی، اسلامی» در سال ۱۳۷۸ توسط شرکت سهامی انتشار چاپ و منتشر شده است (ب.ف.ب).

۲. «انسان و خدا» حاصل تدوین یافته سخنرانی مورخ ۱۳۳۹/۱۰/۲۴ در جشن مبعث حضرت ختمی مرتبت از طرف انجمن اسلامی مهندسین در مسجد حاج حسن تهران است. این اثر اکنون یکی از آثار مندرج در جلد دوم مجموعه‌ی آثار است که با نام «بعثت ۱» چاپ دوم آن توسط شرکت انتشارات قلم در سال ۱۳۸۸ به بازار کتاب روانه شده است (ب.ف.ب).

می‌کند.

بد نیست با ذکر عین بعضی از این آیات و عبارات منظور روشن شود.

### بینهایت کوچک دانستن ما

شواهد و اشارات در قرآن و در احکام دین فراوان است. یکی از آنها دستور سجده است که از ارکان نماز می‌باشد. به خاک افتادن و در حداقل ارتفاع قرار گرفتن، در واقع محو شدن و محو کردن خود است. ذکر سجده «سُبْحَانَ رَبِّيَ الْأَعْلَى»<sup>۱</sup> است و در سجده‌ی آخر نماز مستحب است بگوییم:

«يَا مَنْ لَهَ الدُّنْيَا وَالْآخِرَةُ اِرْحَمَ مَنْ لَيْسَ لَهُ الدُّنْيَا وَالْآخِرَةُ.»<sup>۲</sup>

خود عبادت یا بندگی که اساس و خلاصه ادیان است، چیزی جز اطاعت مطلق و طوق تسلیم و بندگی به گردن آویختن و صرف نظر کردن از هر حق و اختیار نیست.

قرآن به ما اجازه نمی‌دهد خویشتن را بزرگ بشناسیم و با طعنه و توبیخ می‌فرماید:

«الَّذِينَ فِي جَهَنَّمَ مَثْوًى لَلْمُتَكَبِّرِينَ.»؟! (زمر ۳۹ / ۶۰)

(... آیا جای متکبرها در جهنم نیست؟!)

نسبت به خلق نیز حق برتری جویی و برترشناسی خود را نداریم:

«تِلْكَ الدَّارُ الْآخِرَةُ نَجْعَلُهَا لِلَّذِينَ لَا يُرِيدُونَ عُلُوًّا فِي الْأَرْضِ وَلَا

فَسَادًا» (قصص ۲۸ / ۸۳)

(چنین است خانه آخرت، آن را برای کسانی قرار می‌دهیم که برتری در

زمین نمی‌جویند و فساد به پا نمی‌کنند...)

و در جای دیگر می‌فرماید:

«إِنَّ اللَّهَ لَا يُحِبُّ كُلَّ مُخْتَالٍ فَخُورٍ.» (لقمان ۳۱ / ۱۸)

(همانا خدا هیچ مغرور فخرفروشی را دوست ندارد.)

حتی در تصمیم‌ها و کارهای شخصی نباید به خود ادعا و اتکاء داشته و خویشتن

را صاحب اختیار و تصمیم‌بشناسیم:

«وَلَا تَقُولَنَّ لِشَيْءٍ إِنِّي فَاعِلٌ ذَٰلِكَ غَدًا.»

إِلَّا أَنْ يَشَاءَ اللَّهُ» (کهف ۱۸ / ۲۳ و ۲۴)

۱. دعا: منزه است پروردگار والاترین مرتبه من.

۲. دعا: ای کسی که دنیا و آخرت مال او و برای او است، بر کسی که نه دنیا دارد و نه آخرت مرحمت بنما.



(ابدأً دربارہ چیزی مگو من فردا انجام دهندهی آن هستم.  
بلکه به قید «اگر خدا بخواهد»...)

هر قدر صاحب مال و کمال باشیم، باز نادار و نیازمند به سوی خدا هستیم،  
«يَا أَيُّهَا النَّاسُ أَنْتُمُ الْفُقَرَاءُ إِلَيَّ اللَّهُ» (فاطر (۳۵) / ۱۵)  
(ای مردم شما نیازمندان به سوی خدا هستید...)

اگر صاحب صنعت یا مالی هستیم در دعا می‌گوییم خدایا هر نعمتی همراه ما  
است از تو است:

«اللَّهُمَّ مَا بِنَا مِنْ نِعْمَةٍ فَمِنْكَ.»

از این بیشتر کوچک کردن و پست و ناچیز شمردن خود نمی‌شود.  
اما بینهایت بزرگی که قرآن می‌شناسد و به‌وجوه مختلف توصیف می‌کند و  
می‌رساند البته خداست.

خدایی که از هر کس و از هر چیز هر قدر تصور و علم ما پیش برود، بالاتر و  
بزرگ‌تر است: الله اکبر! الله اکبر! کاملاً مفهوم را می‌رساند. همچنین اسامی و اوصاف  
دیگری که برای خدا آمده است:

«هُوَ الْأَوَّلُ وَالْآخِرُ» (بینهایت در زمان) وَالظَّاهِرُ وَالْبَاطِنُ» (بینهایت در  
حالات و فواصل) (حدید (۵۷) / ۳)  
(اوست اول و آخر و ظاهر و باطن...)

«وَأَنَّهُ عَلَيَّ كُلُّ شَيْءٍ قَدِيرٌ.» (بینهایت در قدرت و امکانات) (حج (۲۲) / ۶)  
(... و بر هر کاری تواناست.)

«وَسِعَ رَبِّي كُلَّ شَيْءٍ عِلْمًا» (بینهایت در دانائی) (انعام (۶) / ۸۰)  
(... علم پروردگار من همه چیز را در بر گرفته است...)

«لَهُ مَا فِي السَّمَاوَاتِ وَالْأَرْضِ» (بینهایت در دارائی) (بقره (۲) / ۱۱۶)  
(... فرمانروایی آسمان‌ها و زمین از آن اوست...)

ما چه از جهت زمان عمر خود، در فاصله بسیار کوتاه ولادت تا مرگ گرفتار  
محدودیت هستیم و چه از جهت غیبت‌ها و تعطیل‌های چُرت و خواب که گریبانگیرمان  
می‌شود، حیات و هوشیاریمان منقطع و محدودتر می‌شود. اما خدا:

«اللَّهُ لَا إِلَهَ إِلَّا هُوَ الْحَيُّ الْقَيُّومُ لَا تَأْخُذُهُ سِنَّةٌ وَلَا نَوْمٌ» (بقره (۲) / ۲۵۵)

(خداوندی که معبودی جز او نیست، زنده‌ی پایدار نگاهدار، او را نه چرت می‌گیرد و نه خواب...)

توانایی ما نیز یک نوع ۴ درجه ۲ است، زیرا حداکثر نیروی بدنی ما در جنب نیروی دنیا ۴ است و تازه آن ۴ پس از به‌کار افتادن دچار خستگی می‌شود و به‌زودی به صفر می‌گراید. اما خدا از این دو جهت مبرا و ∞ و مافوق است:

«وَسِعَ كُرْسِيُّهُ السَّمَاوَاتِ وَالْأَرْضَ وَلَا يَئُودُهُ حِفْظُهُمَا» (بقره (۲) / ۲۵۵)

(... کرسی اقتدار و آوازه او بر آسمان‌ها و زمین گسترش دارد و نگاهداری آنها او را خسته نمی‌کند..)

ما تازه اگر منشاء عمل و ابراز قوه و صاحب قدرتی می‌شویم، در سایه‌ی استمداد از خلقت و طبیعت و استخدام حیوانات یا انرژی‌های آب و آتش و باد و برق و غیره است و اگر کارخانه عظیمی به‌قیاس خودمان ایجاد می‌نماییم و مصنوعات بیشمار می‌سازیم، تولیدات و امکانات ما مبتنی و محدود به انرژی‌ها و مواد اولیه موجود در طبیعت است. اما قدرت سازندگی و ظرفیت تولیدی خدا از این نظر بی‌نیاز و بی‌نهایت است، زیرا احتیاج به استفاده از انرژی‌ها و استعمال مواد اولیه ندارد:

«إِنَّمَا أَمْرُهُ إِذَا أَرَادَ شَيْئًا أَنْ يَقُولَ لَهُ كُنْ فَيَكُونُ.» (یس (۳۶) / ۸۲)

(امر خدا جز این نیست که وقتی قصد چیزی را می‌کند همین که بگوید بشو (یا باش) پس وجود پیدا می‌کند.)

تعبیر دیگری برای بیان بینهایت آثار و رشحات پروردگار در دو آیه قرآن (با مختصر تفاوت) آمده است که بسیار جالب می‌باشد:

«وَلَوْ أَنَّمَا فِي الْأَرْضِ مِنْ شَجَرَةٍ أَقْلَامٌ وَالْبَحْرُ يَمْدَةٌ مِنْ بَعْدِهِ سَبْعَةُ

أُبْحُرٍ مَّا تَفِدَتْ كَلِمَاتُ اللَّهِ إِنَّ اللَّهَ عَزِيزٌ حَكِيمٌ.» (لقمان (۳۱) / ۲۷)

(و اگر آنچه در زمین درخت هست، قلم باشد و دریا مرکب و پس از آن هفت دریای دیگر: کلمات خدا تمام نمی‌شود. همانا که خدا صاحب عزت و حکمت است.)<sup>۱</sup>

۱. نظیر این مضمون را بعدها شاعری در مبالغه آورده و گفته است:

کتاب فضل تو را آب بحر کافی نیست که تر کنی سرانگشت و صفحه بشماری

### بینهایت کوچک بینهایت بزرگ

نقش انبیاء، همان‌طور که در «انسان و خدا» گفته شده، پل زدن مابین این دو بینهایت بزرگ و کوچک می‌باشد. ولی قرآن و پیغمبران فقط برای ارتباط و اتصال پل نمی‌زنند و مانند پاسکال انسان را در وسط دو جهان بینهایت قرار نمی‌دهند و تحسین خالی نمی‌کنند. بلکه برای عبور دادن انسان ع و سیردادن او به مراتب ∞ الهی از یک طرف و سرریز کردن ∞ به جانب ع پل می‌سازند.

دینی که به ما دستور می‌دهد، خود را در برابر جهان خلقت و خالق، موجود ناچیز بینهایت کوچک بدانیم، برای آن است که می‌خواهد ما را بینهایت بزرگ بکند. مظاهر و مناظر مختلف این پل را در قرآن و احکام، فراوان می‌بینیم. اگرچه ممکن است کلام را طولانی و ملالت‌آور کند، معذکک چون وجهه‌های متفاوت و مهم دارد، مثال‌های چندی می‌زنیم:

قُرْبَةً إِلَى اللَّهِ که شرط قبولی و نیت و مقصد همه عبادات است، یعنی گام برداشتن برای نزدیک شدن به خدا. «وَالَّذِينَ تَرْجِعُونَ»<sup>۱</sup> و «إِنَّ إِلَيْنَا إِيَابَهُمْ»<sup>۲</sup> و امثال آنها که صراحت به بازگشت و رسیدن به خدا دارد و آیاتی که وعده ملاقات پروردگار را می‌دهد مانند:

«مَنْ كَانَ يَرْجُوا لِقَاءَ اللَّهِ فَإِنَّ أَجَلَ اللَّهِ لَآتٍ» (عنکبوت (۲۹) / ۵)

(پس کسانی که آرزومند دیدار خدا هستند، پس بدانند که اجل خدا حتماً می‌آید...)

همان کتاب و آئینی که به انسان می‌گوید، به خاک نیستی و پستی بدرگاه ذوالجلال بیافتد و خود را موجود ناتوان گنه‌کار سراپا تقصیر و نادان نادار ناچیز بداند، وقتی از مراتب پاداش و مراحل ارتقاء او دم می‌زند، صحبت روی بی حساب و بینهایت می‌رود و استعداد و امکانات او ستوده می‌شود:

التین (۹۵) / ۴: «لَقَدْ خَلَقْنَا الْإِنْسَانَ فِي أَحْسَنِ تَقْوِيمٍ»

(به یقین انسان را در بهترین اندازه و استواری آفریدیم.)

آل عمران (۳) / ۳۷: «إِنَّ اللَّهَ يَرْزُقُ مَنْ يَشَاءُ بِغَيْرِ حِسَابٍ»

(... همانا خداوند هر کس را بخواهد بی حساب روزی می‌دهد.)

۲. غاشیه (۸۸) / ۲۵.

۱. انبیاء (۲۱) / ۳۵ یا عنکبوت (۲۹) / ۵۷.

جمعه (۶۲) / ۴: «ذَلِكَ فَضْلُ اللَّهِ يُؤْتِيهِ مَن يَشَاءُ وَاللَّهُ ذُو الْفَضْلِ الْعَظِيمِ.»

(چنین است فضل و فزون بخشی خدا که به هر کسی می خواهد می رساند و خداوند صاحب فضل بزرگ است.)

لقمان (۳۱) / ۲۰: «أَنَّ اللَّهَ سَخَّرَ لَكُمْ مَّا فِي السَّمَاوَاتِ وَمَا فِي الْأَرْضِ»

(... همانا خداوند آنچه در آسمانها و زمین است در تسخیر و استفاده شما قرار داده است...)

در وصف بهشت که حد اعلائی ارتقاء انسان و کمال احسان به او است ابعاد بینهایت و امکانات نامحدود معین می کند:

آل عمران (۳) / ۱۳۳: «وَجَنَّهٌ عَرْضُهَا السَّمَاوَاتُ وَالْأَرْضُ أُعِدَّتْ لِلْمُتَّقِينَ.»

(... و بهشتی که پهنای آن آسمانها و زمین بوده برای پرهیزکاران آماده شده است.)

فرقان (۲۵) / ۱۶: «لَهُمْ فِيهَا مَا يَشَاءُونَ خَالِدِينَ كَانَ عَلَيَّ رَبِّكَ وَعَدًّا مَسْئُولًا.»

(برای آنها در آنجا آنچه بخواهند به طور ماندگار ابدی هست، و این وعده ایست که پروردگار تو مسؤول آن می باشد.)

دو جمله یا دو وصف کوتاه در قرآن برای سرنوشت انسان آمده است که با عبارت ادبی و در عین حال ساده‌ی عامیانه، تعبیر کامل و پایان ناپذیری را می رساند. یکی برای بهشت است و دیگری که شبیه به آن است برای جهنم:

ق (۵۰) / ۳۵: «لَهُمْ مَّا يَشَاءُونَ فِيهَا وَلَدَيْنَا مَزِيدٌ.»

(در آنجا برای آنها هر چه بخواهند هست و نزد ما (برای آنها) بیشتر از آن هست.)

ق (۵۰) / ۳۰: «يَوْمَ نَقُولُ لِجَهَنَّمَ هَلْ امْتَلَأَتْ وَتَقُولُ هَلْ مِن مَّزِيدٍ.»

(روزی که به جهنم می گوئیم آیا پرشدی و می گوید آیا بیشتر هم هست؟) قرآن برای دل خوشی و سرگرمی، وعده‌های دور و دراز نمی دهد. قصد تعلیم و تربیت دارد و به انسان که طبعاً کم خواه و کوتاه نظر است، در آیات متعدد و به تعبیرهای مختلف سرزنش می کند و ایراد می گیرد:

مؤمنون (۲۳) / ۱۱۵: «أَفَحَسِبْتُمْ أَنَّمَا خَلَقْنَاكُمْ عَبَثًا وَأَنَّكُمْ إِلَيْنَا لَا تُرْجَعُونَ.»

(آیا پس چنین تصور کردید که ما شما را بیهوده خلق کردیم و به سوی ما برنخواهید گشت.)

دهر (۷۶) / ۲۷: «إِنَّ هَؤُلَاءِ يُحِبُّونَ الْعَاجِلَةَ وَيَذَرُونَ وَرَاءَهُمْ يَوْمًا ثَقِيلًا.»  
(همانا این گروه مردم، زمان نزدیک و دنیای زودگذر را می‌پسندند و روز سنگینی را پشت سر خود می‌گذارند.)

قیامت (۷۵) / ۵: «بَلْ يُرِيدُ الْإِنْسَانُ لِيَفْجُرَ أَمَامَهُ.»  
(بلی انسان می‌خواهد (فقط) جلوی روی خود را بشکافد.)

نجم (۵۳) / ۲۹: «فَاعْرَضْ عَنْ مَنْ تَوَلَّىٰ عَن ذِكْرِنَا وَلَمْ يُرِدْ إِلَّا الْحَيَاةَ الدُّنْيَا.»  
(پس اعراض نما از کسی که از یاد ما رو برمی‌گرداند و جز زندگی دنیا طالب چیزی نیست.)

انبیاء (۲۱) / ۳۷: «خُلِقَ الْإِنْسَانُ مِنْ عَجَلٍ سَأَرِيكُمْ آيَاتِي فَلَا تَسْتَعْجِلُون.»  
(انسان از عجله و شتاب آفریده شده است. به زودی آیات خود را بشما ارائه می‌دهیم پس شتاب نشان ندهید.)  
تنها سرزنش و طعنه در کار نیست، تویخ و اخطار عذاب نیز هست. کیفر کوچک‌بینی و بینهایت کوچک‌خواهی جهنم است:  
نازعات (۷۹) / ۳۷ تا ۳۹: «فَأَمَّا مَنْ طَغَىٰ. وَأَثَرَ الْحَيَاةَ الدُّنْيَا. فَإِنَّ الْجَحِيمَ هِيَ الْمَأْوَىٰ.»

(اما آن کس که سرکشی کرد. و زندگی دنیا را برگزید. پس همانا جهنم برایش جایگاه است.)

در منطق قرآن همان‌طور که سرانجام تکبر و بی‌نیاز دانستن یعنی ∞ دیدن خود جهنم است، نتیجه ع دیدن و ع خواستن نیز جهنم است. ما چه بخواهیم چه نخواهیم مسیر و مقصد دستگاه خلقت و سرنوشت ما به سوی ∞ است. اگر بخواهیم و همراه شویم دارای قدرت و لذت ∞ یعنی بهشت خواهیم شد و اگر نخواهیم و سرکشی کنیم، اسارت و رنج ∞ یعنی جهنم نصیبمان خواهد بود. ممکن است چنین مقصد و سرنوشت در نظر نزدیک‌بین و طبع عجول لحظه‌طلب کافر از فرط دوری محال بیاید،

ولی برای ذات  $\infty$  خالق که خالی از محدودیت زمان است دور و نزدیک یکسان می‌باشد:

معارج (۷۰) / ۱ تا ۷: «سَأَلَ سَائِلٌ بِعَذَابٍ وَاقِعٍ. لِّلْكَافِرِينَ لَيْسَ لَهُ دَافِعٌ مِّنَ اللَّهِ

ذِي الْمَعَارِجِ. تَعْرُجُ الْمَلَائِكَةُ وَالرُّوحُ إِلَيْهِ فِي يَوْمٍ كَانَ مِقْدَارُهُ خَمْسِينَ

أَلْفَ سَنَةٍ. فَاصْبِرْ صَبْرًا جَمِيلًا. إِنَّهُمْ يَرَوْنَهُ بَعِيدًا. وَتَرَاهُ قَرِيبًا.»

(پرسش کننده‌ای راجع به عذاب واقع سؤال کرد. برای کافرها بر آن عذاب

دفع کننده‌ای نیست. از خداوند صاحب مراتب صعود و تکامل، فرشتگان

و روح در ظرف روزی که اندازه‌اش پنجاه هزار سال است به سوی او

متدرجاً بالا می‌روند. بنابراین صبر نیکویی در پیش گیر. همانا که کافرها

آن عذاب را دور می‌بینند. و ما آن را نزدیک می‌بینیم.)

قرآن بینهایت را نه تنها در ذات باری تعالی، بلکه در «وجود» سراغ می‌دهد.

جز  $\infty$  چیزی نمی‌شناسد.<sup>۱</sup> سرانجام، گفتار و قصد سالم پاک را که به‌طور صحیح و

طبیعی شروع شده باشد،  $\infty$  می‌داند. چون درختی که در زمین ریشه دواند و شاخ و

برگش سربه آسمان کشیده و هر دم میوه می‌دهد:

«أَلَمْ تَرَ كَيْفَ ضَرَبَ اللَّهُ مَثَلًا كَلِمَةً طَيِّبَةً كَشَجَرَةٍ طَيِّبَةٍ أَصْلُهَا ثَابِتٌ

وَقَرَعُهَا فِي السَّمَاءِ.

تُؤْتِي أُكْلَهَا كُلَّ حِينٍ بِإِذْنِ رَبِّهَا»<sup>۲</sup>

### راه زیادی که طی شده است

در زمان نزول قرآن چنین توجیه و توصیف‌ها و چنین وعده‌ها و بلندپروازی‌ها خیلی

دور از امکان و عقل بشر می‌آمد. کسی نمی‌توانست انسان را مستعد برای  $\infty$  شدن و

صاحب چنین عرضه و آینده بشناسد، یا به‌وهم و زبان بیاورد. بشر هنوز در مراحل

اولیه‌ی تکاملی خود و مشغول درجا زدن بود. ابدأ احساس تکامل و عروج آن هم به

صورت تصاعد هندسی نمی‌شد. بلکه از جهاتی خصوصاً ساکنین شبه جزیره‌ی عربستان

در سیر قهقرایی تکامل و تمدن بودند. شاهد این معنی آیاتی از این قبیل است:

۱. در ریاضیات همه  $\infty$  ها با هم مساوی نیستند، ممکن است نسبت دو  $\infty$  یک عدد محدود یا  $\infty$  باشد.

۲. ابراهیم (۱۴) / ۲۴ و ۲۵: آیا توجه نکردی که خدا چگونه سخن نیکو را به درخت زیبایی تشبیه کرده که

ریشه‌اش [در زمین] استوار و شاخه‌هایش در فضا [سر کشیده] است.

در هر دوره‌ای طبق قانونمندی صاحب اختیارش به بار نشیند؛ ...

«أَوَلَمْ يَسِيرُوا فِي الْأَرْضِ فَيَنْظُرُوا كَيْفَ كَانَ عَاقِبَةُ الَّذِينَ مِن قَبْلِهِمْ  
كَانُوا أَشَدَّ مِنْهُمْ قُوَّةً وَأَثَارُوا الْأَرْضَ وَعَمَرُوهَا أَكْثَرَ مِمَّا عَمَرُوهَا»  
(روم (۳۰) / ۹)

(آیا در زمین سیر و تفحص نکردند تا ببینند عاقبت کسانی که قبل از آنها بودند چه شد، کسانی که از آنها در قوت و اقتدار سخت تر بودند و زمین را بیش از آنها زراعت و عمران کردند...)

اما امروز پیشرفت‌های علم و فرآورده‌های تمدن و صنعت گواه پیش‌بینی‌ها و دوربینی‌های قرآن است و درک آن مفاهیم و امکانات را تا اندازه‌ای آسان می‌نماید. بصیرت، قدرت و ثروت بشر به جایی رسیده است که نسبت به چهارده قرن قبل حکم ∞ را دارد. از قبیل:

- علم به کهکشان‌ها با فاصله‌های چندین میلیون سال نوری،
- کشف و دفع میکروب‌ها و باکتریوفاژها و شناسایی ترکیب شیمیایی ذرات ژن‌ها،
- شکافتن هسته اتم،
- سرعت سیرهای مافوق صوت و در آستانه نور،<sup>۱</sup>
- وسایل تشخیص بینهایت دقیق و قوی (Détection) برای صداها و حرکات و آثار بینهایت خفیف یا دور،
- مراکز نیروی آبی حرارتی و هسته‌ای چندصد میلیون کیلوواتی در مقابل زور بازوی پهلوانان یا حیوانات بارکش قدیم و بالاخره،
- وسایل ارتباط و فرمان از دور (Télécommand) که موشک‌ها و ماهواره‌ها را در فضای لایتناهی رهبری می‌نماید و کلیه‌ی اسباب‌های خودکار سنجش

۱. سیر تکاملی سرعت وسایط نقلیه در ۱۵۰ سال اخیر را یک مجله فرانسوی که در روزنامه‌های تهران ترجمه شده بود چنین فهرست کرده است:

- در ۱۸۱۰ میلادی ۱۶ کیلومتر در ساعت با گاری اسبی،
- در ۱۸۶۷، با راه آهن ۳۰ کیلومتر در ساعت؛
- در ۱۹۳۵، با هواپیما ۳۰۰ کیلومتر در ساعت؛
- در ۱۹۵۰، با جت ۳۰۰۰ کیلومتر در ساعت؛
- در ۱۹۶۰ با موشک ۴۰۰۰۰ کیلومتر در ساعت.

به این ترتیب اگر مقیاس پیشرفت ده سال اخیر را در نظر بگیریم، در آخر سال ۱۹۷۰ سرعت سیر وسایط نقلیه هوایی به ۵۲۰'۰۰۰ کیلومتر در ساعت می‌رسد.

و فرمان که بشر را بدون حضور او و بدون تلاش جسمانی، رفته رفته به مرحله‌ی فعال «لما یُرید» و به اراده «کُن فیکونی» نزدیک می‌سازد! ...

صرف نظر از حقیقت وحی و نبوت و قیامت و صرف نظر از توجه و تعبیر به بینهایت، که اگر شاهد اصالت و حقانیت مکتب نباشد، نشانه‌ی نبوغ و امتیاز فوق‌العاده‌ی صاحب مکتب هست؛ از نظر تربیتی نیز این مطلب که انسان خویشتر را نه ∞ بداند و نه ε یعنی نه مغرور به نفس شود و نه مأیوس، چقدر ارزش و اثر دارد! چه مصیبت‌های عظیم بر سر افراد و اجتماعات از افراط غرور و تفریط یأس حاصل شده است! چه ظلم‌ها و فسادها و توقف‌ها و شکست‌ها که در اثر غرور و خودپسندی و تصور نیرومندی و بی‌نیازی به وجود آمده و می‌آید، و چه قبول ظلم‌ها و تسلیم شدن به فسادها و هلاکت و سرشکستگی‌ها و عدم تحرک یا خودکشی‌ها که معلول یأس بوده و هست! قرآن و به‌طور کلی ادیان توحیدی، با عنوان کردن این دو عقیده و دو وظیفه‌ی ظاهراً متضاد، انسان را از رکود مأیوسانه و از سقوط کورکورانه در گودال بینهایت عمیق و دردناک هلاکت و فساد که از تکبر یا تنزل حاصل می‌شود، به نشاط و حرکت عاشقانه و به پرواز مترقیانه، به معارج بی‌انتهای می‌کشاند!

قرآن به هیچ‌وجه امکانات و ترقی‌های سرسام‌آور امروزی دنیا را که ما خیره و مبهوت آن شده‌ایم، انکار نمی‌نماید و سرمنزل بی‌نهایت مدارج تکاملی را فقط در بهشت و جهنم سراغ نمی‌دهد، بلکه انسان را در سایه‌ی کوشش شخصی و استفاده از نیروی طبیعی و استعداد بی‌نهایتی که دارد، مشمول رحمت الهی، چه در دنیا و چه در آخرت بر حسب دلخواه و انتخاب خویش می‌داند. فقط برتری و درجات خیلی بالاتر را به آخرت حواله می‌دهد. سپس همین ترقی‌ها و برتری‌های دنیا را نمونه و شاهد برای امکانات ندیده‌ی آخرت می‌گیرد:

اسراء (۱۷) / ۱۸ تا ۲۱: «مَنْ كَانَ يُرِيدُ الْعَاجِلَةَ عَجَلْنَا لَهُ فِيهَا مَا نَشَاءُ لِمَنْ نُرِيدُ وَمَنْ أَرَادَ الْآخِرَةَ وَسَعَىٰ لَهَا سَعْيَهَا وَهُوَ مُؤْمِنٌ فَأُولَٰئِكَ كَانَ سَعْيُهُمْ مَشْكُورًا.

كُلًّا نُمِدُّهُمُوهٗلَاءَ وَهٗوَلَاءَ مِنْ عَطَاءِ رَبِّكَ وَمَا كَانَ عَطَاءُ رَبِّكَ مَحْظُورًا.  
 انظُرْ كَيْفَ فَضَّلْنَا بَعْضَهُمْ عَلَي بَعْضٍ وَلِلْآخِرَةِ الْكِبْرُ دَرَجَاتٍ وَاكْبَرُ تَفْضِيلًا.»



(آن کس که نزدیک و فوری (زندگی دنیا) را در نظر می‌گیرد، برای او در آنجا آنچه را می‌خواهد جلو می‌اندازیم؛ ...  
و هر کس طالب و مقصد آخرت شد و کوشش مربوطه را انجام داد و مؤمن باشد، پس این دسته از مردم کوشششان ثمربخش و منظور خواهد بود.

ما همه را از عطاء پروردگارت کمک می‌کنیم چه این دسته و چه آن دسته و بخشش پروردگارت از کسی دریغ شده نیست.  
بین چگونه بعضی را بر بعضی (در اثر خواستن و کوشش کردن) برتری دادیم و آخرت حتماً از جهت درجات و برتری‌هایی که داده می‌شود بزرگ‌تر است.)

مؤمنین (البته مؤمنین واقعی به طوری که در اواخر بحث خواهیم دید) هر دو را دارند و آخرت را به طور خاص و خالص:

اعراف (۷) / ۳۲: «قُلْ مَنْ حَرَّمَ زِينَةَ اللَّهِ الَّتِي أَخْرَجَ لِعِبَادِهِ وَالطَّيِّبَاتِ مِنَ الرِّزْقِ قُلْ هِيَ لِلَّذِينَ آمَنُوا فِي الْحَيَاةِ الدُّنْيَا خَالِصَةً يَوْمَ الْقِيَامَةِ»

(بگو چه کسی زیبایی‌هایی را که خداوند برای بندگانش بیرون آورده است و پاکیزه‌های از روزی را حرام کرده است؟ بگو اینها برای کسانی است که ایمان آوردند در زندگی دنیا به طور خالص و مخصوص در روز قیامت...)

وصف و وعده آخرت که وجهه‌ای از ∞ دانستن بشر بینهایت کوچک است، از امتیازهای انحصاری ادیان توحیدی و بالاخص قرآن است. بشر نه تنها خود به کشف و اعلام چنین چیز و حتی به آرزوی مراحل بی‌نهایت آخرت پرداخته است، بلکه وقتی پیغمبران هم آن را اظهار و وعده کرده‌اند، «هَيْهَاتَ هَيْهَاتَ لِمَا تُوعَدُونَ»<sup>۱</sup> گفته، ندیده و نشنیده گرفته است. زیرا نمی‌فهمیده و درک چنین منزل و مرحله برای او محال یا لاقفل فوق‌العاده مشکل بوده است. آن قدر بشر کوتاه‌بین است که از فکر و ذکر آخرت نیز اعراض دارد. آخرت از تورات دست به دست گشته و دهان به دهان گفته‌ی یهودی‌ها تقریباً به کلی محو شده است. در انجیل نقل شده و تحریف یافته‌ی مسیحی‌ها نیز جز چند اشاره مختصر چیزی باقی نمانده است. قرآن اسلام نیز با آنکه بعد از خدا و توحید تکیه و تأکیدش بیش از هر مطلب دیگر روی قیامت و آخرت

۱. مؤمنون (۲۳) / ۳۶: چه دور و چه محال است چیزی که وعده داده می‌شود!

است و سوره‌های متعددی را به آن اختصاص داده و همه جا به توصیف یا به تذکر پرداخته است، مع‌ذلک می‌بینید، در مجلس فقها و در منطق خطبای ما (خصوصاً متأخرین متجددمآب آنها)، جای خیلی پس افتاده‌ی تاریک و عقب‌سر مسائل عبادی و آداب یا موضوعات عاطفی و اجتماعی دنیا را اشغال می‌نماید. حتماً اگر امر و سفارش فراوان به قرائت قرآن بر خواص و عوام مسلمانان نشده بود و این ذکر عیناً محفوظ نمانده بود، مقام آخرت در نزد ما خیلی بیش از آنچه نزد مسیحی‌ها و یهودی‌ها هست، نمی‌بود. تازه توجه به آخرت و قصد اثباتی هم که بین اهل کلام و دانشمندان و فقهای اسلامی در این زمینه به‌عمل آمده است، وقتی درست دقت کنیم، می‌بینیم بدون آنکه تعمدی در کار باشد و خودشان متوجه باشند، با تحریف مطلب و قلب مسیر همراه است. قیامت و آخرت را در کلمه‌ی «معاد» بیان و بحث می‌نمایند و منظورشان، بازگشت یا عود ارواح از آسمان به اجساد خفته در خاک است. اما قرآن هیچ‌گاه چنین تعبیری را به‌کار نبرده و برای قیامت انواع اسامی و عبارات آورده و آن‌را به‌جای معاد «مآب» می‌داند که اسم مکان رفتن و رسیدن است (حَسَنٍ مَّآبٍ لِلَّذِينَ هُمْ عَنْ آلِهِمْ وَبَنَاتِهِمْ خَالِدِينَ فِيهَا) در منطق قرآن، بشر در حال حرکت و سیر و پیشرفت است و به‌سوی خدا برمی‌گردد (إِلَيْهِ رَاجِعُونَ).<sup>۱</sup> به‌سوی او می‌رود (إِنَّ إِلَيْنَا إِيَابُهُمْ).<sup>۲</sup> یا به‌طرف او رانده و مستقر می‌شود (إِلَى رَبِّكَ يَوْمَئِذٍ الْمَسَاقُ).<sup>۳</sup> یا (يَوْمَئِذٍ الْمُسْتَقَرُّ).<sup>۴</sup> نه آنکه روح یا چیز دیگری به‌سوی او برمی‌گردد و به‌سراغش بیاید. این طرز تفهیم و تعبیر که خود را مرکز و مقصد چیزهای دیگر بگیریم، از نظر روان‌شناسی و به‌طور دقیق و لطیفی انعکاس کامل رکود و روح خودبینی و کوچک‌بینی بشری است. از عدم درک و انتظار پرواز به‌سوی ∞ سرچشمه می‌گیرد. طرز تعبیر قرآن نیز ناشی از غیر بشری بودن و مبدأ اعلای الهی داشتن آن است. قرآن روح را عروج‌کننده به‌سوی خدا می‌داند؛ ولی متکلمین ما، روح را نازل‌شونده و عود‌کننده به‌سوی ما می‌گیرند.

حقاً یک رنسانس در اسلام لازم است. رنسانس در جهت احیای اندیشه قیامت، با بهشت و جهنم آن. البته با استناد به شواهد طبیعی و طرز استدلال و ارائه‌ی طریقی که قرآن می‌نماید.

اتفاقاً منکرین و مخالفین نیز، بهشت و جهنم را به‌عنوان وهمیات سطحی بی‌پایه

۱. بقره (۲) / ۴۶.

۲. غاشیه (۸۸) / ۲۵.

۳. قیامت (۷۵) / ۳۰.

۴. قیامت (۷۵) / ۱۲.

و وعده‌های سرگرم‌کننده‌ای که به اطفال می‌دهند، مورد استهزاء و ایراد قرار داده، درک و توجهی در مفهوم تکاملی طبیعی آن و مراتب سیر بینهایت و دوربینی قرآن نمی‌نمایند. یعنی به مسئله با فکر بسیار کوتاه عنایت می‌نمایند.

## خزینه‌های بینهایت

### آرزو و آزادی

برگردیم به کلام قبلی خودمان و جواب‌گویی به یک سؤال ساده: بسیار خوب، این بشری که به بیان قرآن دارای امکانات  $\infty$  و آینده پایان‌ناپذیر است و به تأیید تاریخ و تمدن در یک سیر تصاعدی عجیب رو به  $\infty$  می‌رود، چنین سرمایه و امکان را از کجا آورده است؟ شک نیست که سرمایه و امکانات بینهایت، نه در یک گیاه وجود دارد و نه در یک حیوان، نه حتی در مواد و انرژی‌هایی که بشر در استخدام می‌گیرد. در عالم محسوسات، فقط انسان است که چنین استعدادی را دارد و سؤال فوق خاص او است.

علی (ع) که فرموده است:

«أَتَزَعَمُ إِنَّكَ جَرْمٌ صَغِيرٌ وَفِيكَ أَتَطَوَّى الْعَالَمُ الْأَكْبَرُ»

(آیا خیال می‌کنی تو جرم صغیری هستی، در حالی که در وجود تو جهانی بزرگ‌تر، درهم پیچیده و متمرکز شده است.)

به این پرسش جواب می‌دهد. در دعای کمیل آنجا که ضمن اقرار و تذکار به  $\infty$  بودن ما سرمایه  $\infty$  را ارایه می‌دهد:

«اغْفِرْ لِمَنْ لَا يَمْلِكُ إِلَّا الدُّعَاءُ فَإِنَّكَ فَعَالٌ لِمَا تَشَاءُ»

یا مَنْ اسْمُهُ دَوَاءٌ، وَ ذِكْرُهُ شِفَاءٌ، وَ طَاعَتُهُ غِنَى، أَرْحَمَ مَنْ رَأْسُ مَالِهِ الرَّجَاءُ.»

(بیمارز و ببخش کسی را که جز دعا مالک چیزی نیست، پس فقط تو هستی که آنچه بخواهی می‌کنی.)

ای کسی که نام او دوا و یاد او شفا است، نسبت به کسی که سرمایه‌اش امید و آرزو است مرحمت بنما.)

دعاء و رجاء! یعنی خواستن، و آرزو و امید! اینست مایملک اصلی انسان و سرمایه اکتساب و درآمدهای او به قول علی (ع). خواستن - بنا به ضرب المثل معروف که روی تجربه بنا شده است - توانستن است و امیدواری، مبدأ و متکا برای خواستن و حرکت کردن.

در این دعا در سطر اول علی (ع) دو بینهایت را که طرفین معادله است به زبان می آورد: انسان ضعیف که به عقیده او صاحب چیزی جز دعا و آرزو نیست و خدا که قادر به هر چه خواهد می باشد.

در سطر دوم باز مقابله آن دو بینهایت است با اشاره به سرمایه‌ی انسانیت. آنچه حیوانات و سایر موجودات ندارند همین آرزو یا دلخواه و دعایی است که ناشی از خود او باشد.

ملاحظه کنید همه چیز انسان محدود و معین است<sup>۱</sup>، وزن و حجم و ابعاد بدن، دید چشم، بُرد شنوایی، زور بازو، ظرفیت شکم، قدرت تولید مثل... اما یک چیز انسان ∞ است: آرزوی او. خواسته‌های ما اندازه و حد و توقف ندارد، چه برای بدی‌ها و چه برای خوبی‌ها، چه برای دنیا و چه برای آخرت. شکم ما با چند سیر برنج و گوشت اشباع می شود، اما کیست که به این مختصرها بسازد؟ چه بسا کسانی هستند که اگر دنیا را با انبارهای آذوقه و پول به آنها بدهید، باز سیرمانی ندارند و چشم و دلشان می دود. موقع خواب یک مساحت  $2 \times 1/5$  متر برای هر کس کافی است. اما اگر اطاق‌ها و آپارتمان‌ها و حیاط‌ها و باغ‌های وسیع داشته باشیم، باز دلمان می خواهد چند کاخ و خوابگاه و تفرجگاه دیگر گیرمان بیاید. همین طور به لحاظ تولیدمثل، با آنکه هیچ کس معمولاً بیش از یک بچه در هر دو سال یا یک سال نمی خواهد داشته باشد، ولی اگر مانعی در جلو نبیند به هر زن و دختر، چشم چرانی و طمع می کند. شهوت انسان هیچ گاه قانع و متوقف نمی شود. گرگ و پلنگ با چند گوسفند یا آهو سیر می شوند و آرام می گیرند، اما چنگیزها و آتیلها و نظایر آنها با خون هزاران مرد و زن و کودک سیراب نمی شوند!

نه تنها در شکم پرستی، مال‌اندوزی، شهوت و خونخواری میدان آرزوی انسان بی پایان است. در کنجکاوی مطالب و در عطش علم و حقیقت نیز آنها که به دنبالش رفته و رسیده اند هر چه می بینند و می یابند مشتاق تر، پراشته‌تر و جویاتر می شوند. در

---

۱. به اصطلاح ریاضی *limite* و *fini*.

خدمت به خلق و کسب فضایل و محاسن نیز، دامنه کمال طلبی طالبان سعادت بینهایت است.

صفات روانی و خصال انسانی اعم از بد یا خوب، تماماً مظاهر همین ∞ بودن آرزو است. شما به یک نفر جمال و نیرو و بیان و هوش و هنر و دانش را بدهید تا سرآمد همه باشد. همین که شخصی را مثلاً در شوخ طبعی یا حاضر جوابی برتر از خود دید، ناراحت می شود و به او حسد می ورزد. حسد یعنی سیر نشدن و حد و اندازه نداشتن آرزوی بشری.

خلاصه آنکه، از هر دو جهت طبع انسان مصداق کامل توصیف جهنم و بهشت قرآن است که قبلاً به آنها اشاره کردیم:

ق (۵۰) / ۳۰: «يَوْمَ نَقُولُ لِجَهَنَّمَ هَلِ امْتَلَأَتْ وَتَقُولُ هَلْ مِنْ مَّزِيدٍ»

ق (۵۰) / ۳۵: «لَهُمْ مَا يَشَاءُونَ فِيهَا وَلَدَيْنَا مَزِيدٌ»

اگر هنوز بهشت و جهنم را ندیده ایم ولی از اعمال و آثار جهنمی یا بهشتی بشریت در این دنیا خبر داریم. در کتاب «دل و دماغ»<sup>۱</sup> توجه کنید به مبدأ داخلی و محرک کلیه افکار و اعمال انسان. دل او یا آرزو است که انسان را به سوی بینهایت سوق می دهد.

اصلاً ساختمان و طبیعت دل یا مکانیسم آرزو، عدم انقطاع و مخالفت با تعطیل و سیر به سوی ∞ است. اعم از آنکه آرزوی شخص برآورده شود یا نشود، تمنا و تحرک ادامه خواهد داشت، زیرا برآورده شدن آرزو و نیل به وصال، سیری و بی حوصلگی نسبت به آن مطلوب یا مرحله می آورد و شخص خواهان چیز دیگر و مرتبه بالاتر می شود و اگر وصال حاصل نشود، دوری و ناکامی سبب شیرینی و زیبایی بیشتر در نظر شخص و تحریص و تحریک او می گردد. دل دارای خاصیت تنظیم و بلکه تسریع دایمی حرکت است. یک ناظم خودکار (Auto - régulateur) با شتاب ثابت است.

اما خدا فقط آرزو را به ما نداده است، اجازه و وسیله برآوردن آن را هم داده است، اختیار.

۱. «دل و دماغ» تدوین و تفصیل سخنرانی در سال ۱۳۲۶ در انجمن اسلامی دانشجویان است که ابتدا در مجله «فروغ علم» و سپس توسط شرکت سهامی انتشار چاپ و منتشر شده است و اکنون یکی از آثار مندرج در جلد نهم مجموعه آثار است که با نام «مباحث ایدئولوژیک» در سال ۱۳۷۹ توسط شرکت سهامی انتشار روانه بازار کتاب گردیده است (ب.ف.ب).

در بحث ضمیمه تحت عنوان «اختیار» خواهید دید که منشأ و مایه همه ترقیات و امتیازهای انسان، عطیه‌ی اختیار است که انحصار به بشر دارد. اختیار نیز تأمین نشده و نمی‌شود مگر به وجود «شیطان» یا ابداع یک قطب مخالف در مقابل قطب موافق غریزه و طبیعت. به انسان در حیرت و سرگردانی میان این دو قطب اجباراً «آزادی» داده شده است. اختیار و آزادی کلید تمام تکامل‌ها و ترقیات عجیب انسان و به وجود آورنده آرزو شده است.

ضمناً میدان عمل شیطان و مطمح نظر او در انسان آرزو است و از راه دل وارد می‌شود. در قرآن می‌بینیم این معنی با صراحت ذکر می‌شود، یعنی تنها خدا نیست که با وعده و وعیدهای بهشت و جهنم آرزوی ما را تحریک و به جانب خیر و کمال توجیه می‌کند، بلکه شیطان هم سر و کارش با آرزو است:

نساء (۴) / ۱۱۸ تا ۱۲۰: «وَقَالَ لَا تُخِذَنَّ مِنْ عِبَادِكَ نَصِيبًا مَّفْرُوضًا.

وَلَا ضِلَّكُمْ وَلَا مَنِيتُمْ وَلَا مَرْتَبُهُمْ

يَعِدُّهُمْ وَيَمْنِيهِمْ وَمَا يَعِدُّهُمْ الشَّيْطَانُ إِلَّا غُرُورًا.

(... و (شیطان) گفت حتماً سهم جدا و مشخصی از بندگانت را برای خود می‌گیرم.

و مسلماً آنها را گمراه کرده به آرزو می‌اندازم و فرمانشان می‌دهم... (شیطان) وعده به آنها می‌دهد و آرزومندشان می‌سازد (ولی) وعده شیطان جز فریب نیست.)

حج (۲۲) / ۵۲: «وَمَا أَرْسَلْنَا مِنْ قَبْلِكَ مِنْ رَسُولٍ وَلَا نَبِيٍّ إِلَّا إِذَا تَمَنَّى أَلْقَى

الشَّيْطَانَ فِي أُمْنِيَّتِهِ»

(و پیش از تو پیغمبر رسول و نبی نفرستادیم مگر آنکه وقتی آرزو (یا ایجاد آرزو) می‌کرد شیطان در آرزوی او القاء و دخالت می‌کرد...)

### دم یا نفخه خدایی و نادانی و بیچارگی بشر

حال که معلوم شد مبدأ سرمایه یا نیروی بینهایت انسان در آرزو و امید است و مرکز آرزو و امید در دل و دلخواه می‌باشد، سؤال جدیدی پیش می‌آید: چه کسی و چه موقع چنین سرمایه ∞ را به وجود ع داده است؟ چگونه تمام مواد و انرژی‌های طبیعت را به اختیار او گذاشته است که امکانات ∞ پیدا کند؟

قرآن جواب می‌دهد (آنجا که خدا به فرشتگان خبر از قصد خلقت انسان می‌دهد و وظیفه آنها را در برابرش تعیین می‌نماید):

حجر (۱۵) / ۲۹ یا ص (۳۸) / ۷۲: «فَإِذَا سَوَّيْتَهُ وَنَفَخْتَ فِيهِ مِنْ رُوحِي فَقَعُوا لَهُ

سَاجِدِينَ»

(و چون او را (یعنی آدم را پس از پیمودن مراحل تکاملی خاک و گل و لجن و سلول تا انسان) کامل و منظم کردم و در او از روح خود دمیدم، برای او به سجده (اطاعت و فرمانبری) بیفتید.)

صحبت از نفخه یا دم خدایی است که به موجود تکامل یافته، در آن مرحله‌ای که باید دیگر انسان شود و شایسته خدمت و اطاعت عوامل خلقت باشد، دمیده می‌شود.

روح از خداست و قرآن جای خدا را در انسان، میان او و دل او سراغ می‌دهد:

انفال (۸) / ۲۴: «أَنَّ اللَّهَ يَحُولُ بَيْنَ الْمَرْءِ وَقَلْبِهِ»

(... همانا که خداوند میان شخص و دل او حائل می‌شود...)

این دل - که گفتیم محل و مولد آرزو است - چیست، و کجا است؟ درستش را خواسته باشید، نمی‌دانیم چیست و کجا است، ولی می‌دانیم که هست، چون آثار آن در تمام حرکات ما پیداست و چطور می‌شود آرزو که موجب کارهای بینهایت و حاکم بر همه چیز ما است و امتیاز ما بر حیوانات می‌باشد، منشأ و محلی نداشته باشد. دل هم مثل خداست، هست ولی دیده نمی‌شود؛ در هر کار و در هر جا حضور دارد اما هیچ جا نیست. در عین حال مسئول تعقل و وسیله بیداری ما است و اگر کور باشد نتیجه گمراهی می‌شود؛ در بحث «دل و دماغ» به قدر کافی در این زمینه توضیح داده و بحث شده است.

آنچه حالا باید اضافه کنیم این است که نفخه الهی و آن نطفه یا مایه‌ای که در سلسله‌ی موجودات اختصاص به انسان دارد و در همه‌ی ما هست، قهراً مشکلات فراوان و تبعات سنگینی همراه دارد. معلوم است که وقتی ∞ بر ε توجه نماید و تعلق گیرد چنین تلاقی و تصادم و چنین حلول یا تحمیل نمی‌تواند بدون ضربه (Choc) و فشار شدید و احیاناً بدون انفجار بگذرد! ε ظرفیت ∞ را ندارد.

در عمل نیز دیده و می‌بینیم که انسان ضعیف را آرزوهای ∞ به چه جاهای دور و دراز و چه گرفتاری‌ها یا مسئولیت‌ها می‌کشاند. از پر خوری و افراط در شهوت، خود

را متلاشی می‌سازد. از حرص و طمع و یا تجاوز و تسلط جویی چه آتش‌ها و خون‌ها به پا می‌کند. در جهت عکس انسان را به چه مدارج عجیب و عظیم علمی، صنعتی، هنری و اخلاقی و ملکوتی می‌رساند که در حکم اعجاز است! هم سبب بدبختی و بیچارگی و هلاکت‌ها می‌شود و هم عروج و سعادت‌ها می‌آورد.

سرچشمه‌ی آرزو در انسان که چند صباحی در اختیار و استفاده‌ی اوست، یا نفخه‌ی الهی بنا به تعبیر قرآن در حکم یک تزریق خارجی یا ودیعه و امانتی است که خدا از ملکوت ∞ ذات خود در وجود ع ما می‌دمد و بر دوش ما می‌گذارد. پذیرفتن و کشیدن چنین بار گران کار آسانی نیست. هیچ یک از موجودات عالم اعم از جماد، گیاه، جانوران و حتی زمین و آسمان با همه‌ی سختی و بزرگی خود دارای چنان تشکیلات ساختمانی و رشد و استعداد نیستند که از عهده‌ی آن برآیند. آیه‌ای که در صدر کلام عنوان کردیم ظاهراً همین معنی را می‌رساند:

احزاب (۳۳) / ۷۲: «إِنَّا عَرَضْنَا الْأَمَانَةَ عَلَى السَّمَاوَاتِ وَالْأَرْضِ وَالْجِبَالِ فَأَبَيْنَ

أَنْ يَحْمِلْنَهَا وَأَشْفَقْنَ مِنْهَا وَحَمَلَهَا الْإِنْسَانُ إِنَّهُ كَانَ ظَلُومًا جَهُولًا».

(همانا که ما «امانت» را بر آسمان‌ها و زمین و کوه‌ها عرضه کردیم زیربار نرفتند و بر آنها گران آمد، در حالی که انسان حمل کرد. حقا که انسان ظلم بزرگی نمود و بسیار نادان بود.)

(ستم کاری و نادانی انسان را بعضی‌ها نتیجه قبول این امانت دانسته‌اند، در صورتی که چطور ممکن است اطاعت از خدا و قبول عرضه خلقت ظلم و خطا باشد، شاید انتساب ظلم و جهل به انسان از جهت رفتار بعدی او باشد که قدر چنین سرمایه ودیعه را ندانسته به خود و به دیگران ظلم می‌کند.)

بیچاره انسان! انسانی که خبر ندارد چه سرمایه هنگفت و چه مسئولیت سنگینی بر او بار شده است؛ چه سرنوشت بینهایتی از عذاب یا ترقی و ثواب در انتظار اوست! آیه بعد خبر از عذاب کسانی می‌دهد که شکر چنین موهبت عظمی را ندانسته، راه نفاق یا شرک پیش می‌گیرند و مژده‌ی بخشش و خیری می‌رسانند، که خطا و خدمت مؤمنین را اعم از مرد و زن جبران می‌نماید:

احزاب (۳۳) / ۷۳: «لِيُعَذِّبَ اللَّهُ الْمُنَافِقِينَ وَالْمُنَافِقَاتِ وَالْمُشْرِكِينَ وَالْمُشْرِكَاتِ

وَيَتُوبَ اللَّهُ عَلَى الْمُؤْمِنِينَ وَالْمُؤْمِنَاتِ وَكَانَ اللَّهُ غَفُورًا رَحِيمًا».



(تا آنکه مرد و زن منافق و مشرک را عذاب دهد، خداوند از مرد و زن مؤمن توبه می‌پذیرد و فوق‌العاده بخشنده و خیردهنده است).

## مسئله‌ی روح

### روح در قرآن

رسیدیم به «نَفَخْتُ فِيهِ مِنْ رُوحِي»<sup>۱</sup>، گرهی باز و اشکال‌هایی کمابیش، روشن شد. اما گره‌ها و مشکل‌های تازه‌ای پیش آمد: خود روح.

دست به نقطه‌ی حساس زده شد. جنجال متقدمین و متجددین یا روحیون و مادیون. در زمینه‌ی کلمه‌ی روح در جزوه‌ی «مسئله‌ی وحی» گفته و نشان داده شده است که منظور و معنای آن در قرآن به‌هیچ‌وجه نه با کلمه‌ی جان یا روح که ما در زبان عادی و عامیانه می‌گوییم و جوهر حیات یا عنصر و مایه‌ی زنده بودن را قصد می‌کنیم مطابقت دارد و نه با نظر و مفهوم فلاسفه‌ی یونان که معتقد به جوهر مجرد مقابل و مخالف جسم هستند و تباین دو جهان مادی و روحی را می‌رساند. در آنجا آیات چندی را که متضمن کلمه‌ی روح است آورده و نشان دادیم که غالباً و تقریباً همه جا مراد از آن فرشته یا ملکه‌ی وحی است.<sup>۲</sup> حالا کلیه‌ی موارد و مفاهیم روح را که در قرآن آمده است از نظر می‌گذرانیم.

۱. حجر (۱۵) / ۲۹ و ص (۳۸) / ۷۲: ... از روح خود در آن دمیدم ...

۲. اتفاقاً مرحوم طبرسی از علمای قرن ششم در تفسیر معروف «مجمع البیان» بنا به استنباطی که از قرآن داشته و استفاده از اطلاعات زمان و روایات مختلف، برای روح (در تفسیر سوره نحل) به شرح زیر ده معنی می‌دهد:

«وَالرُّوحُ يَأْتِي عَلَي عَشْرَةِ أَقْسَامٍ الرُّوحُ حَيَوةُ النُّفُوسِ بِالْإِرْشَادِ وَ الرُّوحُ الرَّحْمَةُ كَمَا وَرَدَ فِي الْقِرَائَةِ فَرُوحٌ وَ رِيحَانٌ وَ الرُّوحُ التَّبَوُّةُ كَقَوْلِهِ يُلْقِي الرُّوحُ مِنْ إِمْرِهِ عَلَي مَنْ يَشَاءُ مِنْ عِبَادِهِ وَ الرُّوحُ عِيسَى رُوحَ اللَّهِ لِأَنَّهُ خَلَقَ مِنْ غَيْرِ بَشَرٍ وَ قِيلَ مِنْ غَيْرِ فَحَلَّ وَ قِيلَ لِكُونِهِ رَحْمَةً عَلَي عِبَادِهِ بِمَا يَدْعُوهُمْ إِلَي اللَّهِ وَ الرُّوحُ جِبْرَائِيلُ وَ الرُّوحُ التَّنْفِخُ يُقَالُ أَحْيَيْتُ النَّارَ بِرُوحِي وَ الرُّوحُ الْوَحْيِي فِي قَوْلِهِ وَ كَذَلِكَ أَوْحَيْنَا إِلَيْكَ رُوحاً مِنْ أَمْرِنَا وَ قِيلَ إِنَّهُ جِبْرَائِيلُ وَ الرُّوحُ مَلَكٌ فِي السَّمَاءِ مِنْ أَعْظَمَ مَنْ خَلَقَ اللَّهُ فَإِذَا كَانَ يَوْمَ الْقِيَامَةِ وَقَفَ صَفّاً وَ الْمَلَكَةُ كُلُّهُمْ صَفّاً وَ الرُّوحُ رُوحُ الْإِنْسَانِ وَ قَالَ ابْنُ عَبَّاسٍ فِي الْإِنْسَانِ رُوحٌ وَ نَفْسٌ فَالْنَفْسُ هِيَ الَّتِي يَكُونُ فِيهَا التَّمِيرُ وَ الْكَلَامُ وَ الرُّوحُ هُوَ الَّذِي يَكُونُ بِهِ الْعَطِيطُ وَ النَّفْسُ فَإِذَا نَامَ الْعَبْدُ حَرَجَتْ نَفْسُهُ وَ بَيَّي رُوحِهِ وَ إِذَا مَاتَ حَرَجَتْ نَفْسُهُ وَ رُوحَهُ مَعاً.»

### درباره‌ی آدم:

حجر (۱۵) / ۲۹: «فَإِذَا سَوَّيْتُهُ وَنَفَخْتُ فِيهِ مِنْ رُوحِي»

(چون آفرینش را به پایان بردم و از روح خود در آن دمیدم...)

### درباره‌ی حضرت عیسی:

نساء (۴) / ۱۷۱: «كَلِمَتُهُ أَلْقَاهَا إِلَيَّ مَرْيَمَ وَرُوحٌ مِنْهُ»

(کلمه خدا که بر مریم القاء نمود و روحی از او...)

بقره (۲) / ۸۷: «وَأَتَيْنَا عِيسَى ابْنَ مَرْيَمَ الْبَيِّنَاتِ وَأَيَّدْنَاهُ بِرُوحِ الْقُدُسِ»

(... و به عیسی پسر مریم دلایل آشکار دادیم و او را به وسیله‌ی

روح القدس تأیید نمودیم...)

در مورد آدم نیز «کلمه» به نحوی به کار برده شد است:

بقره (۲) / ۳۷: «فَتَلَقَّى آدَمُ مِنْ رَبِّهِ كَلِمَاتٍ فَتَابَ عَلَيْهِ»

(پس آدم از پروردگارش کلماتی را تلقی (دریافت) کرد پس خدا بر او

توبه پذیرفت...)

### وحی به پیغمبران:

مؤمن (۴۰) / ۱۵: «رَفِيعُ الدَّرَجَاتِ ذُو الْعَرْشِ يُلْقِي الرُّوحَ مِنْ أَمْرِ عَلِيٍّ مَنْ

يَشَاءُ مِنْ عِبَادِهِ لِيُنذِرَ يَوْمَ التَّلَاقِ.»

(بالا برنده درجات صاحب عرش، از امر خود روح را بر هر کسی از

بندگان که بخواهد القاء می کند تا به مردم روز ملاقات را بیم دهد.)

نحل (۱۶) / ۲: «يُنزِّلُ الْمَلَائِكَةَ بِالرُّوحِ مِنْ أَمْرِ عَلِيٍّ مَنْ يَشَاءُ مِنْ عِبَادِهِ أَنْ

أُنذِرُوا أَنَّهُ لَا إِلَهَ إِلَّا أَنَا فَاتَّقُونِ.»

(فرشتگان را به روحی از امر خود بر هر کس از بندگانش که بخواهد فرو

می فرستد، برای آنکه به مردم اخطار کنند که خدایی جز من نیست، تنها

از من پروا کنید.)

شعراء (۲۶) / ۱۹۳ و ۱۹۴: «نَزَلَ بِهِ الرُّوحُ الْأَمِينُ. عَلَيَّ قَلْبِكَ لِتَكُونَ مِنَ الْمُنذِرِينَ.»

(روح الامین آن را نازل کرده است. بر دل تو تا از بیم دهندگان باشی.)

شوری (۴۲) / ۵۲: «وَكَذَلِكَ أَوْحَيْنَا إِلَيْكَ رُوحًا مِّنْ أَمْرِنَا مَا كُنْتَ تَدْرِي مَا الْكِتَابُ وَلَا الْإِيمَانُ»

(و این چنین بر تو روحی از امر خودمان وحی کردیم (در صورتی که) قبلاً تو نه می دانستی کتاب چیست و نه از ایمان خبر داشتی...)

اسراء (۱۷) / ۸۵: «وَيَسْأَلُونَكَ عَنِ الرُّوحِ قُلِ الرُّوحُ مِنْ أَمْرِ رَبِّي»  
(و از تو راجع به روح سؤال می کنند، بگو روح از امر پروردگار من است...)

قصص (۲۸) / ۷: «وَأَوْحَيْنَا إِلَىٰ أُمِّ مُوسَىٰ أَنْ أَرْضِعِيهِ فَإِذَا خِفْتِ عَلَيْهِ فَأَلْقِيهِ فِي الْيَمِّ وَلَا تَخَافِي وَلَا تَحْزَنِي»

(و به مادر موسی وحی کردیم که شیرش بده و هر وقت ترسیدی به آبش بینداز و نترس و نگران مباش...)

#### امداد و سلام بر اولیاء:

مجادله (۵۸) / ۲۲: «أُولَٰئِكَ كَتَبَ فِي قُلُوبِهِمُ الْإِيمَانَ وَأَيَّدَهُم بِرُوحٍ مِّنْهُ»  
(... آنها در دل هایشان ایمان نوشته شده است و خدا به وسیله روحی از خود تأییدشان کرده است...)

یوسف (۱۲) / ۸۷: «لَا تَيَّأَسُوا مِنْ رَّوْحِ اللَّهِ إِنَّهُ لَا يَيَّأَسُ مِنْ رَّوْحِ اللَّهِ إِلَّا الْقَوْمُ الْكَافِرُونَ»<sup>۱</sup>

(... از رحمت خدا مأیوس نشوید، از رحمت خدا مأیوس نشوند جز گروه کافران.)

قدر (۹۷) / ۴: «تَنْزَلُ الْمَلَائِكَةُ وَالرُّوحُ فِيهَا بِإِذْنِ رَبِّهِمْ مِّنْ كُلِّ أَمْرٍ»  
(فرو فرستاده شدن فرشتگان و روح در آن شب به اذن پروردگارشان از کلیه امرها.)

---

۱. در این آیه روح را بر وزن یوم خوانده اند و بعضی ها روح را بر وزن نوح که همان روح مورد بحث است.

در آیات بالا وقتی دقت می‌کنیم، می‌بینیم به‌طور مترادف، ملازم یا به‌دنبال روح، واژه‌های خاص دیگری مانند امر، کلمه، نفع و غیره آمده است و وقتی موارد استعمال مختلف وحی و روح و نفس و الهام یعنی کلمات و مفاهیم تازه را در قرآن جستجو می‌نماییم، دامنه مطلب وسیع‌تر می‌شود و به آیاتی از این قبیل برمی‌خوریم:

یس (۳۶) / ۸۲: «إِنَّمَا أَمْرُهُ إِذَا أَرَادَ شَيْئًا أَنْ يَقُولَ لَهُ كُنْ فَيَكُونُ.»

(جز این نیست که امر او وقتی اراده‌ی چیزی را می‌کند اگر به آن بگوید بشو پس می‌باشد.)

مؤمن (۴۰) / ۶۸: «هُوَ الَّذِي يُحْيِي وَيُمِيتُ فَإِذَا قَضَىٰ أَمْرًا فَإِنَّمَا يَقُولُ لَهُ كُنْ فَيَكُونُ.»

(اوست که زنده می‌کند و می‌میراند و چون اراده چیزی کند می‌گویدش: موجود شود، پس موجود می‌شود.)

آل عمران (۳) / ۴۹: «أَنِّي أَخْلُقُ لَكُمْ مِنَ الطِّينِ كَهَيْئَةِ الطَّيْرِ فَأَنْفُخُ فِيهِ فَيَكُونُ طَيْرًا بِإِذْنِ اللَّهِ»

(... همانا من از گل مانند هیئت مرغ می‌آفرینم، پس در آن دم می‌دمم، پس به‌اذن خدا مرغی می‌شود.)

زمر (۳۹) / ۶۸: «وَنُفِخَ فِي الصُّورِ فَصَعِقَ مَنْ فِي السَّمَاوَاتِ وَمَنْ فِي الْأَرْضِ إِلَّا مَنْ شَاءَ اللَّهُ ثُمَّ نُفِخَ فِيهِ أُخْرَىٰ فَإِذَا هُمْ قِيَامٌ يَنْظُرُونَ.»

(و در صور دمیده شود بالنتیجه تمام کسانی که در آسمان‌ها و در زمین هستند بیهوش و کوبیده شوند جز هر کس را خدا خواسته باشد. سپس دفعه‌ی دیگری دمیده شود در این موقع آنها ایستاده‌اند نگاه می‌کنند (یا در انتظار و مهلت‌اند).)

فصلت (۴۱) / ۱۲: «وَأَوْحَىٰ فِي كُلِّ سَمَاءٍ أَمْرَهَا»

(... و در هر آسمان امرش را وحی کرد...)

نحل (۱۶) / ۶۸: «وَأَوْحَىٰ رَبُّكَ إِلَى النَّحْلِ أَنْ اتَّخِذِي مِنَ الْجِبَالِ بُيُوتًا وَمِنَ الشَّجَرِ

وَمِمَّا يَعْرِشُونَ»

(و پروردگارت به زنبور عسل وحی کرد که خانه‌هایت را از کوه‌ها و از درخت و از آنچه بالا و بلند است برگیر.)

زلزال (۹۹) / ۴ و ۵: «يَوْمَئِذٍ تُحَدِّثُ أَخْبَارَهَا. بِأَنَّ رَبَّكَ أَوْحَىٰ لَهَا»  
(در آن روز (زمین) اخبار خود را حکایت می‌کند، بنا به آنچه پروردگارت برایش وحی کرده است.)

شمس (۹۱) / ۷ و ۸: «وَنَفْسٍ وَمَا سَوَّاهَا. فَأَلْهَمَهَا فُجُورَهَا وَتَقْوَاهَا»  
(قسم به نفس انسان و به آنچه آن را منظم و مستوی ساخته است.  
پس به او الهام کرد بدکاریش را و پرهیزکاریش را.)

آل عمران (۳) / ۵۹: «إِنَّ مَثَلَ عِيسَىٰ عِنْدَ اللَّهِ كَمَثَلِ آدَمَ خَلَقَهُ مِنْ تُرَابٍ ثُمَّ قَالَ لَهُ كُنْ فَيَكُونُ»  
(همانا مثل عیسی نزد خدا، مانند مثل آدم است (که) از خاک او را آفرید و سپس گفت بشو پس هست.)

بقره (۲) / ۳۱: «وَعَلَّمَ آدَمَ الْأَسْمَاءَ كُلَّهَا»  
(و به آدم کلیه نام‌ها را یاد داد...)

بقره (۲) / ۳۷: «فَتَلَقَّى آدَمُ مِنْ رَبِّهِ كَلِمَاتٍ»  
(پس آدم از پروردگاش کلماتی دریافت کرد...)

بقره (۲) / ۱۲۴: «وَإِذِ ابْتَلَىٰ إِبْرَاهِيمَ رَبُّهُ بِكَلِمَاتٍ»  
(و زمانی که ابراهیم را به کلماتی دچار کردیم...)

کهف (۱۸) / ۱۰۹: «قُلْ لَوْ كَانَ الْبَحْرُ مِدَادًا لَّكَلِمَاتِ رَبِّي لَنَفِدَ الْبَحْرُ قَبْلَ أَنْ تَنْفَدَ كَلِمَاتُ رَبِّي»

(بگو اگر دریا مرکب یا مداد برای (نوشتن) کلمات پروردگارم باشد، حتماً دریا پیش از آنکه کلمات پروردگارم به پایان برسد تمام می‌شود...)

نجم (۵۳) / ۴ تا ۶ و ۱۵: «إِنَّهُ هُوَ إِلَهًا وَحَىُّ يُوحَىٰ. عَلَّمَهُ شَدِيدُ الْقُوَىٰ. ذُو مِرَّةٍ فَاسْتَوَىٰ.

عِنْدَهَا جَنَّةُ الْمَأْوَىٰ.»

(آن نیست مگر وحیی که وحی می‌شود.

تعلیمش داده است. کسی که دارای نیروهای شدید است.

صاحب رزانت عقل و پس از آن منظم و مستوی شد.

... در نزد او منزلگاه بهشت است.)

خلاصه آنکه چند اندیشه یا مفهوم زیر را مترادف یا مقارن هم می‌بینیم (خصوصاً در آیه: «وَكَذَلِكَ أَوْحَيْنَا إِلَيْكَ رُوحًا مِّنْ أَمْرِنَا مَا كُنْتَ تَدْرِي»<sup>۱</sup>)، نفحه‌ی روح الهی، وحی، اراده‌ی «كُنْ فَيَكُونِي»، جهش تکاملی آدم در مرحله انسانی و جهش تکاملی انسان به برگزیدگی و نبوت، خلقت و تشکیل نطفه عیسی، قدرت و نیرو، علم و رؤیت اسماء الهی و بالاخره قیامت و بهشت...

مفهوم‌ها یا عوامل فوق نه تنها غالباً همراه یا به دنبال هم آمده‌اند و یا در موارد مشابه و منظوره‌های نزدیک به هم در قرآن به کار رفته است بلکه از جهت منشأ و مبدأ صدور نیز با هم اشتراک دارند. تماماً از «نزد» خدا (عنده، عندالله، من لدنه، منه) سرازیر شده است:

مائده (۵) / ۵۲: «فَعَسَى اللَّهُ أَنْ يَأْتِيَنَّكَ بِالْفَتْحِ أَوْ أَمْرٍ مِّنْ عِنْدِهِ»

(... پس امید است که خدا فتحی یا امری را از نزد خودش بیاورد...)

هود (۱۱) / ۲۸: «قَالَ يَا قَوْمِ أَرَأَيْتُمْ إِنْ كُنْتُ عَلَيَّ بَيِّنَةً مِّنْ رَبِّي وَأَنَا نِي رَسُولٌ مِّنْ عِنْدِهِ»

(گفت ای قوم چه فکر می‌کنید اگر من بر دلیل و شاهد آشکاری از ناحیه‌ی پروردگارم باشم و رحمتی از نزد خودش به من داده باشد...)

قصص (۲۸) / ۳۷: «وَقَالَ مُوسَىٰ رَبِّي أَعْلَمُ بِمَنْ جَاءَ بِالْهُدَىٰ مِنْ عِنْدِهِ وَمَنْ تَكُونُ لَهُ عَاقِبَةُ الدَّارِ»

---

۱. شورا (۴۲) / ۵۲: و بدین گونه قرآن را به فرمان خویش بر تو وحی کردیم؛ [قبل از آن] تو آگاهی نداشتی که ایمان چیست...

(و موسی گفت پروردگار من بهتر می‌داند چه کسی راهنمایی را از نزد او آورده است و کی برایش خانه عاقبت است...)

توبه (۹) / ۵۲: «وَنَحْنُ نَتَرَبَّصُّ بِكُمْ أَنْ يُصِيبَكُمُ اللَّهُ بِعَذَابٍ مِّنْ عِنْدِهِ أَوْ بِأَيْدِينَا»  
(... و ما برای شما انتظار می‌کشیم، خداوند به‌عذابی از نزد خودش گرفتارتان کند یا به‌دست ما شما را بزند...)

رعد (۱۳) / ۳۹: «وَعِنْدَهُ أُمُّ الْكِتَابِ».  
(... و نزد او مادر کتاب است.)

قصص (۲۸) / ۴۹: «قُلْ فَأَتُوا بِكِتَابٍ مِّنْ عِنْدِ اللَّهِ هُوَ أَهْدَىٰ مِنْهُمَا»  
(بگو: اگر راست می‌گویید، از جانب خداوند کتابی بیاورید که از این دو بهتر راه بنماید...)

مریم (۱۹) / ۵ و ۹ و ۱۲ و ۱۳: «وَكَانَتِ امْرَأَتِي عَاقِرًا فَهَبْ لِي مِن لَّدُنكَ وَلِيًّا»  
«قَالَ كَذَلِكَ قَالَ رَبُّكَ هُوَ عَلَيَّ هَيِّنٌ وَقَدْ خَلَقْتُكَ مِن قَبْلُ وَلَمْ تَكُ شَيْئًا»  
«وَآتَيْنَاهُ الْحُكْمَ صَبِيًّا»  
«وَحَنَانًا مِّن لَّدُنَّا وَزَكَاةً وَكَانَ تَقِيًّا»

(... و زن من (زکریا) نازا است پس از پیش خودت ولی ای به‌من عطا کن.  
(فرشته‌ی وحی) گفت بلی چنین است، پروردگارت گفت: این کار برای من آسان است (همان‌طور که) به‌تحقیق تو را قبلاً آفریدیم درحالی که چیزی نبود.  
... و به او حکم را در زمان کودکی دادیم.  
و رحمت از پیش خودمان و پاکیزگی را به او که پرهیزکار بود (بخشیدیم).)

مریم (۱۹) / ۱۷ و ۲۱: «فَأَرْسَلْنَا إِلَيْهَا رُوحَنَا فَتَمَثَّلَ لَهَا بَشَرًا سَوِيًّا»  
«قَالَ كَذَلِكَ قَالَ رَبُّكَ هُوَ عَلَيَّ هَيِّنٌ وَلِنَجْعَلَهُ آيَةً لِلنَّاسِ وَرَحْمَةً مِنَّا وَكَانَ أَمْرًا مَّقْضِيًّا»  
(... پس روح خود را به‌سوی او (مریم) فرستادیم تا به‌صورت بشر درست اندامی متمثل شد.)

(فرشته‌ی وحی) گفت چنین است، پروردگارت گفت: این کار بر من آسان است و حتماً او را برای مردم آیه قرار خواهیم داد و رحمتی از خودمان و این امر انجام شده‌ای بود.

ملک (۶۷) / ۲۶: «قُلْ إِنَّمَا الْعِلْمُ عِنْدَ اللَّهِ وَإِنَّمَا أَنَا نَذِيرٌ مُّبِينٌ.»

(بگو: علم آن نزد خداست و من بیم دهنده‌ای آشکارم.)

ضمناً کلمه وحی در جهت خلاف خدا و حق یعنی، برای شیطان نیز به کار برده شده است:

انعام (۶) / ۱۲۱: «إِنَّ الشَّيَاطِينَ لَيُوحُونَ إِلَىٰ أَوْلِيَآئِهِمْ لِيُجَادِلُوكُمْ»

(... همانا به یقین، شیاطین به دوستان و پیروان خود وحی می‌کنند تا با شما جدال نمایند، ...)

شعراء (۲۶) / ۲۲۱ تا ۲۲۳: «هَلْ أُنَبِّئُكُمْ عَلَيَّ مَن تَنَزَّلَ الشَّيَاطِينُ.»

تَنَزَّلَ عَلَيَّ كُلُّ أَفَّاكٍ أَثِيمٍ.

يُلْفُونَ السَّمْعَ وَأَكْثُرُهُمْ كَاذِبُونَ.»

(آیا شما را خبر بدهم بر چه کسانی شیطان‌ها نازل می‌شوند.

بر هر بهتان زنده‌ی پُرگناه.

گوش فرا می‌دارند و بیشترشان بدکاره‌اند.)

### نظر علم امروزی راجع به روح

اگر نگوئیم علوم کلاسیک روح را انکار می‌کند، لااقل باید بگوییم که به آن هم اثبات و اقرار نمی‌کند؛ اصلاً سراغی از روح نمی‌دهد؛ چه به معنای عامیانه و مایه‌ی حیات، چه به معنای فلسفی آن، و چه در مفهوم‌های قرآنی که اهم آن مبدأ وحی است.

دانش امروزی، در جهان وجود و در طبیعت بی‌انتها فقط دو چیز یا دو عنصر را می‌شناسد: ماده و انرژی. ماده و انرژی را هم در آخرین مرحله‌ی تجزیه و تحلیل، یک چیز می‌داند. هر دو عنصر به الکترون و پروتون و بارهای الکتریکی یا در حقیقت به حرکت و نیرو منتهی می‌شوند.

علم، موجودات زنده را نیز تحت تأثیر و ترکیبی از دو عنصر فوق می‌داند.



در رشته‌های مختلف علوم، علمی که کارش شناسایی روابط و مبادلات انرژی‌هاست و احکام تبدیل و تحویل‌های انرژی‌ها را با یکدیگر و با مواد بیان می‌کند، ترمودینامیک است. قوانین ترمودینامیک شامل هر دو جهان بی‌جان و با جان می‌شود.

اما انرژی به‌طور مجرد ابراز وجود نمی‌نماید؛ همیشه همراه و سوار بر ماده است؛ تحول‌دهنده و حاکم بر ماده بوده و از تحویل‌ها و ترکیب‌های مواد نیز برمی‌خیزد. فیزیک جدید می‌گوید، ماده چیزی جز انرژی متکاثف نیست، یعنی دست آخر و در حقیقت در دنیا فقط یک چیز وجود دارد: انرژی.

آن یک عنصر که گاه در جلوه انرژی رخ نشان می‌دهد و گاه در لباس و در زندان ماده، گونه‌های گوناگونش را می‌بینیم و لمس می‌کنیم چیست؟ در کتاب «راه طی شده»، چنین پرسشی پیش آمده و توضیح داده شده است که وقتی خوب موضوع را بشکافیم، می‌بینیم هیچ معلوم نیست که آن چیز چیست. آنجا که شکل و وزن و رنگ و بُعد و سایر ممیزات که ما بدان وسیله اشیاء را می‌شناسیم و به وجود آنها حکم می‌کنیم، امور نسبی اعتباری و موقت از آب درمی‌آیند و محو می‌گردند، تنها یک مطلب و یک حقیقت باقی می‌ماند و آن اینکه «چیزی هست»، حرکتی و نیرویی یعنی خواسته‌ای وجود دارد. آنچه عوض نمی‌شود و قابل انکار نیست، این است که آثار و صفات و تظاهراتی خواسته شده و تحقق یافته است؛ یعنی «اراده»‌ای وجود داشته و دارد. صورت‌ها و کمیات و کیفیاتی که بروز و ظهور دارد، خواسته شده و ناشی شده از آن اراده است:

«إِنَّمَا أَمْرُهُ إِذَا أَرَادَ شَيْئًا أَنْ يَقُولَ لَهُ كُنْ فَيَكُونُ»<sup>۱</sup>

همان‌طور که گفتیم علم غیر از این دو عنصر صحبت از عنصر دیگری نمی‌کند. تمام عالم با حرکات و صورت‌های مختلف مربوطه را تنها با این دو نوع مصالح، می‌خواهد در قالب زمان و مکان بسازد. اما قرآن در عین قبول آن دو عنصر، (برخلاف متقدمین و بعضی از اهل کلام و فلاسفه که بی‌اعتنای به هر دو بودند) انگشت روی یک عنصر سوم نیز می‌گذارد و موجودات یا مخلوق‌های دیگری را نیز معرفی می‌نماید.

۱. یس (۳۶) / ۸۲: چون چیزی را اراده کند، فرمانش جز این نیست که گوید: باش و می‌شود.

البته قرآن پای عنصر سوم را همه وقت و همه جا به میان نمی کشد. در مواقع خاص ابداع یا ارتحال و جهش اشاره می کند و آنرا چندان محسوس و شناخته شده علم بشری نمی داند.

حال در برابر چنین اظهار یا ابتکار قرآن باید دید، حق با قرآن است یا با علم امروزی؟ یعنی جهان خلقت و طبیعت که بالاخره به یک چیز و به یک جا منتهی می شود، جهان دو عنصری است یا سه عنصری؟

### عجز علم

اگر علم می توانست با به کار بردن آن دو عنصر دنیای مشهود را در قالب زمانی و مکانی خود بسازد یا به عبارت دیگر کلیه پدیده های طبیعی گذشته و حال را به استعانت آن دو و با فرمول ها و قوانین مربوطه توجیه و تعبیر نماید، ایراد و نقصی بر نظریه دو عنصری کلاسیک وارد نمی شد. اما می بینیم بسیاری از حوادث و کیفیات واقع شده یا واقع شونده است که علم دو عنصری از تشریح و تعلیل آنها عاجز می ماند. از آن جمله است:

#### ۱- ابداع اولیه جهان (و احیاناً تخریب نهایی آن)

بنا به اصل ثبات ماده و انرژی (اصل اول ترمودینامیک) و بنا به تجربه و تأیید علوم، مجموع کلی مواد و انرژی های جهان مقدار ثابتی است که با مرور دهور و گذشت زمان دست نخورده مانده است و از بین نمی رود. بنابراین اگر دنیا، ابتدا و انتهای داشته باشد، این اصل ثابت متزلزل خواهد شد و می بایستی دستی یا عامل سومی وجود و دخالت داشته باشد. فرضیه دو عنصری مجبور است جهان را ازلی بداند. ولی از توجیه اول و آخر آن عاجز است.

#### ۲- خواص و کیفیات عناصر یا میل ترکیب های اجسام و بروز کلیه تحویل ها

به فرض که مصالح تشکیل دهنده جهان، ازلی و ثابت بوده باشد، چرا صورت و حالت آنها ثابت و ازلی نیست؟ اگر این سیر و تحویل ها ( Transformations یا Process) یا دگرگونی ها و جریان ها، بگوئیم ناشی از صفات و خواصی است که در نهاد اشیاء یا عناصر وجود دارد (مثلاً خاصیت جاذبه مابین اجرام مادی و بارهای مخالف الکتریکی یا میل ترکیبی های عناصر شیمیائی که مولد تمام فعل و انفعال ها و ترکیب ها است)، این خود یک عدم تقارن (Dissymetrie) است و نشانه و ناشی از

یک قصد و دستور خاص یا حرکت و شکل یک جهت می باشد. می بایستی «اراده‌ای» در کار و در فرمان بوده باشد تا چنین خواص ثابت عامی به عناصر اولیه و بعدی داده و برنامه‌ی مشترک واحد معین برای ماشین جهان تنظیم کرده باشد. اگر عدم تقارن و دخالت‌های یک جهت وجود نمی داشت، حتماً عناصر تشکیل دهنده‌ی جهان در برابر کلیه‌ی خواص و شرایط دارای وضعی مشابه و بی تفاوت می شدند. مثلاً نیروی جاذبه از  $\frac{mm^2}{r^2} +$  تا  $\frac{mm^2}{r^2} -$  به طور اتفاقی تغییر می کرد و دنیا یک محیط ۱۰۰ درصد بی شکل (Amorphe) می شد.

همین تحقق یافتن «وجود» در برابر عدم و یکنواخت نبودن آن در همه جا و همه وقت، حکایت از عدم تقارن می نماید و نظام احتمالات و امکانات مساوی را که لازمه‌ی فقدان عامل خارجی و فقدان قصد و نظر خاص است، به هم می زند.

### ۳- پیدایش و پدیده‌ی حیات

بعد از نفی قطعی عقیده‌ی قدیمی تولید بلا نطفه‌ی جانداران (Génération spontanée)، به وسیله‌ی پاستور، علم امروزی به دنبال جواب مسئله‌ی فوق و یافتن جرثومه‌ی اولی حیات می گردد. می خواهد گامی را که طبیعت، به عقیده‌ی مادیون در عهود بسیار عتیق از جهان بی جان به جهان جاندار برداشته، و مواد معدنی را تبدیل به آلی نموده و از مواد آلی سلول زنده بیرون آورده است، کشف کند. ولی هنوز که چنین توفیقی نیافته و از این پله بالا نرفته است. گو اینکه اگر هم برود، تازه مانند کلیه اکتشافات و اختراعات و تولید و تصرف‌ها که بشر می نماید، استمداد و استفاده از مواد و مقررات طبیعت است.

اما خود پدیده‌ی حیات، پس از پیدایش اولیه نیز یک جریان ضد آنتروپی، یعنی مخالف اصل دوم ترمودینامیک (اصل کهولت یا آنتروپی) است. همان طور که در «اسلام جوان» توضیح داده شده است، تشکیل موجود زنده، یعنی تبدیل اجسام ساده‌ی معدنی به سلول‌های زنجیری یا حلقوی و فوق‌العاده پیچیده‌ی متشکل آلی و حیاتی، هم از نظر قانون احتمالات عملاً محال است و هم از جهت اصل آنتروپی. زیرا ترتیب و شکل و تفصیل و تخصصی که لازمه‌ی ترکیبات زنده و عمل اعضا و نسوج است درست عکس همواری و یکنواختی و همسطحی است، که لازمه افزایش آنتروپی می باشد. فرسودگی و پیری و مرگ موجودات زنده آن چیزی است

که با قانون احتمالات و با قانون آنتروپی مطابقت دارد. یعنی تبدیل شدن زنده به مرده. اما پدیدار شدن حیات و موجودات زنده، چه در قدم نخستین و چه در هر تولیدمثل و توالد و تجدید، به هیچ وجه با اصل آنتروپی (یا کهولت) که بر کلیه مواد و انرژی‌ها یعنی بر جهان دو عنصری حکومت دارد، تطبیق نمی‌کند.

#### ۴- قانون تکامل

تکامل موجودات زنده و تطور آنها که از مظاهر حیات و از افتخارات کشفیات علمی جدید است، شاهد بارز دیگری از عدم اجرای اصل آنتروپی و عجز دستگاه دو عنصری است. زیرا تکامل به طور کلی، سیر تحول موجودات زنده (فرد یا نوع) به سوی استقلال، ایجاد، تفصیل، تمایز، تقویت، تکمیل و کلیه احوال و اعمالی است که آنتروپی، کلنگ تخریب یا لاقط تضعیف آنها را در دست دارد و مأمور زوالشان می‌باشد.

#### ۵- پیدایش انسان

یکی از مراحل تکامل عمومی جانوران به عقیده‌ی داروین پیدایش انسان است. ولی نه تنها آن حلقه واسط داروین که باید انسان‌های امروزی را به اجداد میمونی وصل کند، پیدا نشده است، بلکه تئوری داروین دیگر به صورت اولیه طرفدار ندارد. علاوه بر قوانین تناسب با محیط، تنازع در بقا و انتخاب اصلح که پایه‌های تطور داروینی است، دانشمندان بعدی یک پای چهارمی نیز به نام جهش (Mutation) وارد کرده‌اند که خیلی به بحث و نظر ما نزدیک است و کلیدی محسوب می‌شود. مراد آنکه، نظریه دو عنصری و قوانین تطور و تکامل، بدون استمداد و اقرار به پیش آمده‌های پیش‌بینی نشده، یعنی جهش‌هایی که یا باید معلول تصادف باشد و یا اثر دخالت یک عامل و عنصر ثالث، نمی‌تواند ظهور انسان را به روی صحنه جهان توجیه و تعلیل کند.

#### ۶- امکانات و نیروی بینهایت انسان

پس از پیدایش جهان، پدیده‌ی حیات، تکامل جانداران و ظهور انسان که هیچ یک در منطق دو عنصری قابل توجیه و توضیح نیست، به خصلت خاص انسان که همان امکانات و ترقیات او است می‌رسیم که از ظرفیت فوق‌العاده و بینهایت آرزو و دل، سرچشمه می‌گیرد. این خصوصیت و تساوی  $\varepsilon = \infty$  که هم مخالف مسلم‌ترین علوم یعنی ریاضیات است و هم در برابر هر دو اصل ترمودینامیک قد علم می‌کند، نه با محدودیت و ثبات در کمیت جور می‌آید و نه با انحطاط و تنزل در کیفیت. قابلیت و

ظرفیت و تولیدات انسان عکس هر دو قانون است.

اینکه ماتریالیست‌های جدید و مادیون و طبیعیون قدیم همیشه اصرار به اثبات «جبر تاریخ» و نفی «اختیار» دارند، یک مقدار از آن جهت است که می‌خواهند، از انسان سلب مسئولیت نمایند، تا هرگونه اعتقاد و احتمال کیفر و پاداش و لزوم تکلیف و هدایت (یا نبوت) از ریشه قطع شود. یک علت دیگر هم این است که مسئله‌ی اختیار، یعنی پایه‌ی تکامل انسانی و اساس استعداد و امکانات بینهایت او، که مترادف (Corollaire) با مسئولیت و هدایت و تکلیف است، با اصل علت و معلولی یا علیت منافات دارد و اصل علیت (Causalité) از ضروریات جهان دو عنصری است. زیرا که تمام مواد و انرژی‌ها به‌طور کورکورانه از یک سلسله قوانین ساده‌ی ثابت تبعیت می‌نمایند و بنابراین هر حالت و وضعی که در هر لحظه اتخاذ نمایند، نتیجه‌ی اجباری وضع قبلی آنها و معلول عواملی است که طبق فرمول‌های معین روی آنها اثر می‌نمایند. در قلمرو جانداران نیز مجموعه‌ی تحریک و تأثیرهای قوانین فیزیک و شیمی و غیره در خصلت «غریزه» خلاصه می‌شود و غریزه مانند قوانین فیزیک و شیمی که حاکم بر مواد و انرژی‌ها است، خاصیت الزام و اجبار را دارد و چهره دیگری از قانون علیت است. روی این نظر انسان نیز نباید مستثناء بر سایر مواد و موجودات بوده، اجازه‌ی رهایی از بندهای علت و معلولی را داشته باشد. پس به هر تمهید و تحریف و تحمیلی شده است، ثابت می‌نمایند که برای انسان اختیار وجود ندارد و آنچه در مقیاس فردی و محیط محدود شخصی به‌نظر ما آزادی و اختیار می‌آید، وقتی موضوع را به‌ترتیب پدری و دامن مادری و شرایط محیطی به‌عقب ببریم و از آنجا نیز دورتر رفته، در یک مقیاس مکانی بزرگ اجتماع ملی و جامعه‌ی بشری قرار دهیم، و در مقیاس زمانی بزرگ تاریخ مطالعه نماییم، در حقیقت خارج از قدرت و انتخاب ما می‌باشد. بنابراین هر کار و اندیشه و آرزو که از ما سر می‌زند، عملاً اجباری و ناشی از عوامل خارجی است.

ولی همین آقایان وقتی که پای مذهب و روابط انسان و خدا در بین می‌آید، منکر اختیار و مسئولیت و هدایت و تکلیف و مجازات می‌شوند. اما خودشان با تمام قوا به تبلیغ مرام و تأثیر روی افکار و تغییر افراد و جوامع می‌پردازند. در حزب و در کشورشان حداکثر سختگیری و انضباط را در زمینه مسئولیت‌ها و وظایف اعمال می‌نمایند و درباره‌ی مخالفین و متخلفین منتهای شدت مجازات را اعمال می‌کنند!

علماً و عملاً با انسان رفتاری می‌نمایند که با حیوان نمی‌کنند و از او انتظاری دارند که از حیوان ندارند. در حقیقت و در واقع قانون اختیار را در باره انسان قبول دارند و او را از سایر جانداران و موجودات متمایز می‌دانند...  
چنین تناقض بارز مابین گفتار و رفتار متعصبین در مادی‌گری نمایش دیگری از عجز فرضیه دو عنصری می‌باشد.

### عجز بیشتر در برابر مسائل مشکل‌تر

اینها مطالب و واقعیاتی بود که علم و تجربه، خود شاهد گویای آن است و مع‌ذک در بیان کیفیت و جستجوی علت آنها و می‌ماند. اما مطالب و اموری هم هست که پیچیده‌تر بوده و علم دو عنصری برای فرار از توجیه و تعلیل، خیال خود را راحت کرده، از اصل منکر آنها می‌شود. البته علم را نمی‌توان مجبور به شهادت و تصدیق آنها کرد، ولی دلیلی بر انکار و نفی هم ندارد. آنها امور و وقایعی هستند که از طرق عینی، نقلی یا عقلی مختلف مورد تصدیق و اعتقاد اکثریت مردم قرار گرفته است و از طرف افراد و اسناد قابل احترام و اعتماد ادعا شده، و با قراین و دلایل زیادی قابل توجیه و احیاناً اثبات می‌باشد.

آن امور و جریان‌ها از این قبیل‌اند:

- ۱- مسئله‌ی وحی یا الهام و اسرار و احکامی که پیغمبران بدون وسایل عادی تعلیم و تلقین و تأثیر، دریافت داشته و اعلام کرده‌اند.  
در اینجا نمی‌خواهیم به موضوع وحی و اثبات اینکه حقیقت و واقعیت آن بنا به دلایل مثبت چگونه است، وارد بشویم. فقط اشاره می‌نمائیم که با فرضیه‌ی دو عنصری، جهان قابل توجیه نبوده و باید ندیده و نبود گرفته شود.
- ۲- اموری که در ادیان به نام معجزات یا بلاهای آسمانی و حوادث خارق‌العاده آمده است و به‌طور غیرمستقیم قابل تأیید است. یک مورد و دو مورد هم نیست که به‌سهولت بتوان حمل بر تصادف یا تخیل و اغراق کرد. جریان‌های بزرگ و وسیع نهضت‌های بشری و اعتقادات و اعمال روی همین قضایا بنا گردیده و دامنه‌ی آن ادامه و توسعه دارد.
- ۳- خواب‌های مطابق با واقع به‌نام رؤیاهای صادقه و پیش‌گویی‌ها یا خبرهای صحیح که در تمام زمان‌ها و مکان‌ها و میان ملل مختلف اتفاق افتاده و می‌افتد و قضایایی نظیر تله‌پاتی و مانیتیسیم، اگرچه ممکن است جریان مادی و عادی مربوط به

پاره‌ای حواس و خواص مکتوم انسان را داشته و روزی کشف شود، ولی هنوز خارج از قلمرو علوم دو عنصری محسوب می‌شود.

## جهان سه عنصری

### جواب مسائل بلاجواب

اینک که علم با انحصار یافتن و اکتفا کردن به دو عنصر تشکیلاتی جهان، از بیان بسیاری از پدیده‌ها که ضمناً جزئی و تصادفی نبوده، و مانند شاخص‌های راهنما در سرپیچ‌ها و گردنه‌های حساس و پل‌های مسیر تحولات و جریان‌های اساسی طبیعت قرار گرفته‌اند، عاجز می‌باشد؛ بیاییم عنصر سوم را که قرآن اشاره می‌نماید و درست آنها را در سر معضله‌های خلقت<sup>۱</sup> یا جهش‌های طبیعت می‌گذارد، وارد کنیم و یک جهان سه عنصری بسازیم. ببینیم چه از آب در می‌آید.

این عنصر سوم، به نام‌های مختلف در قرآن آمده است، اراده، وحی، روح، امر، کلمه و غیره. ضمناً قرآن عدم شهود و ضعف اطلاع و نقص علم ما را در باره آنها قبول دارد و درباره‌ی روح یا فرشته‌ی وحی صریحاً می‌فرماید:

اسراء (۱۷) / ۸۵: «وَمَا أَوْتِيْتُمْ مِّنَ الْعِلْمِ إِلَّا قَلِيلاً.»

(... و جز اندکی از علم آن را به شما نداده‌ایم.)

قبلاً بگوییم که ما حرفی نداریم، همان‌طور که دو عنصر ماده و انرژی در صورت‌های مختلف مربوطه دائماً در تغییر و تحول‌اند و نسبت به هم تأثیر می‌نمایند و تبدیل می‌شوند، سه عنصر:

«ماده + انرژی + اراده»

نیز می‌توانند روی یکدیگر تأثیر و تأثر و تبدیل و تبدل داشته باشند و اصلاً یک چیز، و از جنس و منشأ واحد باشند.

می‌دانید که سراسر فیزیک عبارت است از بررسی تغییر مکان یا تغییر شکل خارجی و ساختمان ظاهری مواد تحت تأثیر مثبت یا منفی انرژی‌ها. مثلاً ۸۰ کالری حرارت بر یک کیلوگرم یخ در فشار جو وارد می‌شود و ساختمان خارجی جامد آن را تبدیل به ساختمان سیال آب می‌نماید:

۱. Les Chanières ou les articulations de l'évolution générale de l'univers.

«۱ کیلوگرم آب = ۱ کیلوگرم یخ + ۸۰ کالری انرژی حرارتی»

همچنین:

«صدا(هوای مرتعش) + مختصری کار مکانیکی یا ضربه‌ای که ایجاد ارتعاش کرده است = هوای راکد»  
 اما شیمی اندکی بیشتر به درون جسم و به زیر پوست آن تا سطح مولکول‌ها می‌رود و جابه‌جا شدن آنها و اتم‌ها را مطالعه می‌نماید. در اینجا نیز فعل و انفعال‌های عنصر ماده، جدا از دخالت و مبادلات عنصر انرژی نیست. ماده و انرژی همراه و همکارند. مثلاً ترکیب و تولید یک مولکول آب نتیجه اجتماع یک مولکول نئیدروژن و نیم مولکول اکسیژن توأم با خروج مقداری انرژی حرارتی و ورود مقداری انرژی مکانیکی یا کار است:

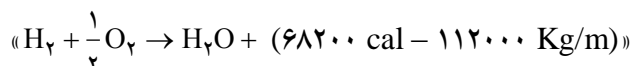

منظور آنکه دو عنصر ماده و انرژی هیچ‌گاه منفک از یکدیگر نیستند. در فعالیت‌های حیاتی نیز ما آنها را همه جا دوش به دوش هم می‌بینیم. در فعل و انفعال‌های اتمی و هسته‌ای باز همان داستان است. جز آنکه تغییر شکل و تلاشی ماده خیلی عمیق‌تر و کلی‌تر است و از همان قرار جذب یا بروز انرژی، فوق‌العاده شدیدتر.

اتفاقاً یک نمونه به مقیاس کوچک جهان سه عنصری را در وجود خودمان مشاهده می‌نماییم. ما پیکری و اعضاء و نسوجی داریم که ماده است، با عضلات خود یا با اعضایمان کارهایی انجام می‌دهیم یا دریافت می‌داریم یعنی مبادله انرژی می‌نماییم. چه انرژی مکانیکی با دست، چه انرژی صوتی با دهان و گوش و چه انرژی روشنایی و الکتریکی و غیره. اما علاوه بر این دو عنصر، یک عنصر سوم محسوس یا مسلم نیز در ما وجود دارد که با تعطیل خفیف آن به خواب می‌رویم و تعطیل کلی آن مرگ می‌باشد، یعنی اراده. اراده همان چیزی است که ما را اداره می‌کند و منبع امر و صدور فرمان به تمام اعضاء و جوارح ما است؛ اعم از حرکات ظاهراً غیرارادی یعنی خارج از اختیار خودمان که کار اعصاب سمپاتیک است، مانند حرکت قلب و ریه و غیره و یا حرکات ارادی خارجی. جای اراده را که ممکن است همان دل باشد، نمی‌دانیم کجا است. زیرا مغز هم بالاخره مرکز و مخزن اعصاب است و اعصاب مانند دست و چشم و قلب اعضاء فرمانبری هستند که واسطه دست‌اول اطلاعات و اوامر مابین اراده و سایر قسمت‌ها می‌باشند.



ضمناً همین اراده که نمی‌دانیم چگونه و کجاست، تفوق و تسلط آن را بر دو عنصر دیگر یعنی ماده و انرژی و حتی بر حس و ادراک نیز دیده‌ایم و عملاً آزمایش و اثبات شده است. البته نمی‌خواهیم از معجزه‌ها و اعمال فوق‌العاده و خلاف عادت که به انبیاء و اولیاء نسبت داده شده و آنها می‌گفتند، «بإذن الله» انجام می‌دهند، صحبت کنیم. منظور هیپنوتیسم و عمل هیپنوتیزورها است که امروزه به شهادت دانشمندان زیادی از بلوک شرق و غرب، واقعیت و علمیت آن به ثبوت رسیده و از مرحله‌ی شیادی و شعبده و خیال خارج شده است. بنا به مذاکرات و گزارش‌های متعدد کنگره‌ی جهانی در سال اخیر، در بعضی از بیمارستان‌ها با استمداد از آن، عملیات جراحی روی اشخاص هیپنوتیسم شده انجام می‌دهند؛ بدون آنکه داروی بیهوشی و بی‌حسی به کار رفته باشد و بیمار کمترین دردی حس کند. یگانه توجیهی که پیدا کرده‌اند این است که هیپنوتیزور اعضاء و اعمال و افکار و احساسات شخص واسط یا مدیوم را تحت اداره «اراده» خود قرار می‌دهد و نیروی نامرئی و نامعلوم اراده است که چنین آثاری را بروز می‌دهد.

نه تنها انسان‌های این کاره دارای چنین امکانی هستند و از طریق تلقین و با تحمیل اراده بر اشخاص می‌توانند آنها را تحت فرمان و آلت اجرای اوامر خود قرار داده و کارهایی به وسیله آنها انجام دهند و حرف‌ها و مطالبی در بیاورند، بلکه بعضی حیوانات مانند مار و درندگان نیز حائز درجاتی از نیروی هیپنوتیسم هستند و به وسیله‌ی آن شکار خود را مُسَخَّر می‌نمایند. منظور آنکه اراده واقعیت دارد و می‌تواند عناصر دیگر را استخدام کند.

اینک با در میان آوردن عنصر سوم و استفاده و استناد به آیات قرآن به تعبیر و توجیه پدیده‌های مفصل یا مولدهای اصلی گردش جهان می‌پردازیم.<sup>۱</sup>

۱. در این کتاب شاید به نظر بیاید که در استخراج و استناد آیات قرآن زیاده‌روی می‌شود. مخصوصاً ممکن است برای خوانندگان که چندان آشنا به عربی نیستند، مراجعه به پاورقی‌ها و ترجمه‌ها خسته کننده باشد. اما امیدواریم اولاً برای کسانی که مأنوس با قرآن هستند، چنین نباشد ثانیاً تعدد داریم آیات متعددی شاهد بیاوریم تا تصور نشود استدلال‌ها و استنباط‌ها بر سیل تصادف در عبارات یا تعبیر و تعمیم‌های غیرمجاز پیش خودی در آیات قرآن می‌باشد و با لغات بازی می‌کنیم. ثالثاً، باز برای کسانی که سابقه در معنی و تفسیر قرآن دارند، کلام خدا دارای چنان دقایق و لطایفی است که در هر آیه و حتی هر کلمه با توجه به سیاق عبارت و ریشه کلمات، معانی و مفاهیم عمیق و بدیعی به دست می‌دهد که هر کدام لطف و دلالت خاصی دارد.

### ۱- پیدایش اولیه جهان یا آفرینش

اراده‌ی ازلی و کُن فیکونی تعلق گرفت، قدرتی بروز کرد و انرژی تحقق یافت. کثرت انرژی و تراکم آن، ماده را پدید آورد؛ ماده‌ای که ابتدا به صورت گاز بسیار رقیق و به حالت اتم یا الکترون و ذرات انرژی بود و هنوز تفاوت و تفرقه یا ترتیب خاص و تشکیلاتی نداشت. شاید متمرکز بودند و بعداً بر طبق نظریات جدید علم هیئت و آیه‌ی شریفه زیر توسعه و تشکل یافتند:

انبیاء (۲۱) / ۳۰: «أَنَّ السَّمَاوَاتِ وَالْأَرْضَ كَانَتَا رَتْقًا فَفَتَقْنَاهُمَا»<sup>۱</sup>

(... آسمان‌ها و زمین بسته بودند، پس آنها را گشودیم...)

### ۲- نظام جهان و قوانین طبیعت

انرژی‌ها و مواد درهم یکنواخت البته نمی‌توانستند به سمتی بگرایند و جریان‌ها و صورت‌ها و انواع پدید آید و مثل یک لشکر سرباز است که در میدانی جمع شده باشند و برای صف‌بندی و حرکت احتیاج به تعیین وظایف و تشخیص درجات و صدور فرمان داشته باشند.

فرمان عمومی از آستان الهی صادر گردید و در هر محیط و مرتبه تکلیف یا امر از طریق وحی معین گردید:

فصلت (۴۱) / ۱۲: «وَأَوْحَىٰ فِي كُلِّ سَمَاءٍ أَمْرَهَا»

(... و در هر آسمان امرش را وحی کرد...)

این امر خدا که بر تمام موجودات وحی گردید، ممکن است همان خواص ذاتی ثابت ذرات و میل ترکیبی یا قوانین عمومی طبیعت از قبیل جاذبه، انرژی سینتیک، تئوری کوانتا و غیره باشد.

### ۳- پیدایش حیات

به این ترتیب نظام درونی مواد و ذرات معلوم شد. افلاک و کواکب هر کدام ترتیب و تقدیر و مجرائی به مصداق آیه شریفه:

«وَالشَّمْسُ تَجْرِي لِمُسْتَقَرٍّ لَهَا ذَلِكَ تَقْدِيرُ الْعَزِيزِ الْعَلِيمِ.» (یس ۳۶) / ۳۸

---

۱. در نهج البلاغه، در خطبه اشباح، شرح عجیبی در مراحل ابتدایی جهان بعد از آفرینش اولیه وجود دارد که بعضی از مطالب آن هنوز مرموز است و بسیاری دیگر مورد تأیید یا قابل تعبیر نظریات علمی اخیر می‌باشد.

(و خورشید برای قرارگاه خودش در جریان است؛ این تقدیر خداوند غالب بسیار دانا است.)

پیدا کردند، از آن جمله کره زمین. مدت‌های مدید که شاید متجاوز از میلیاردها سال باشد مواد و انرژی‌ها بر سروکول هم زدند، تأثیر و ترکیب‌ها کردند، رتق و فتق‌ها رخ داد، مواد جدیدی مثل آب پدیدار گشت، آب بر کوه‌ها و دشت‌ها ریخته و روان شد و سایید، دریاها تشکیل شد، فضا از اکسیژن و ازت و بخار آب پر شد، محیط جدیدی رفته‌رفته فراهم گردید که مساعد برای فعالیت و فنون خاصی بود... مجدداً اراده تعلق گرفت، وحیی و روحی دمیده شد. جرم مادی را که تسلیم صد درصد انرژی‌ها است و منفعل مطلق می‌باشد و اگر به حال خود رها شود، بر طبق اصل کهلوت (آنتروپی) و به همواری و خرابی می‌رود، ترکیب و ترتیبی از آن ساخت و دارای چنین استعداد و امکانی کرد که «شخصیت» پیدا نماید، سرسختی نشان داده در برابر آنتروپی یا مرگ مقاومت کند و خود را علی‌رغم سرد و گرم‌ها و کم و زیادی‌ها نگاه دارد و بسازد، جذب و دفع کند، و رشد و تولیدمثل نماید. همان‌طور که در مواد، میل ترکیبی و خواصی وجود دارد که به آنها چنین حالات و صفات را داده است، در موجودات زنده نیز غریزه وجود دارد که ضامن بقاء و ناظم اعمال آنها باشد. غریزه را قرآن ناشی از وحی می‌داند:

نحل (۱۶) / ۶۸ : «وَأَوْحَىٰ رَبُّكَ إِلَى النَّحْلِ أَنْ اتَّخِذِي مِنَ الْجِبَالِ بُيُوتًا وَمِنَ الشَّجَرِ وَمِمَّا يَعْرِشُونَ»

(و پروردگارت به زنبورعسل وحی کرد که خانه‌هایت را از کوه‌ها و از درخت و از آنچه بالا و بلند است برگیر.)

کما آنکه در مورد جمادات و مواد نیز آنجا که دلالت و حکایت از چیزی می‌کنند و سرگذشت خود را بروز می‌دهند، باز کلمه وحی به کار برده می‌شود و در کلیه این موارد از خدا به صفت ربوبیت یعنی پرورش‌دهندگی او یاد می‌شود:

زلزال (۹۹) / ۴ و ۵ : «يَوْمَئِذٍ تُحَدِّثُ أَخْبَارَهَا. بِأَنَّ رَبَّكَ أَوْحَىٰ لَهَا»

(در آن روز (زمین) اخبار خود را حکایت می‌کند، بنا به آنچه پروردگارت برایش وحی کرده است.)

پیدایش حیات بر روی زمین و نقش اساسی و اصلی که آب بنا به مسلمات علمی و تصریحات قرآن در این عمل دارد (از جمله در دنباله آیه فوق‌الذکر از سوره انبیاء:

«أَنَّ السَّمَاوَاتِ وَالْأَرْضَ كَانَتَا رَتْقًا فَفَتَقْنَاهُمَا وَجَعَلْنَا مِنَ الْمَاءِ كُلَّ شَيْءٍ حَيًّا»<sup>۱</sup> اولین گام در طریق وادی بینهایت و راه انداختن  $\infty$  به سوی  $\infty$  است. چه در عالم حیات، حتی در پست‌ترین مراتب آن، اولاً پایه‌ی مقاومت در برابر مرگ و نیستی ریخته می‌شود (تغذیه و نمو) و ثانیاً تولیدمثل، علاوه بر حفظ نسل و نوع، یک عمل تکثیر و توسعه یا سیر به سوی  $\infty$  است. جهان جاندار می‌خواهد جهان بی‌جان را بیلعد و به صورت خود درآورد.

حیات اصلاً یک نوع اشراق و اتصال یک  $\infty$  بر یک  $\infty$  برای بزرگ کردن و تکثیر و تکبیر آن به سوی خود می‌باشد.

#### ۴- پیدایش انسان

همان‌طور که می‌دانید انسان در عین سنخیت با حیوان و شباهت‌های فراوان و با وجود مشهود بودن مدارج تحول و تکاملی که در تشکیل جنین و در ساختمان اعضاء در سلسله‌ی حیوانات تک‌سلولی تا استخوانداران و پستانداران و منتهی‌الیه آن انسان دیده می‌شود، از جهاتی نیز وجود تمایز یا بریدگی (Discontinuité) نسبت به مسیر عمومی آنها نشان می‌دهد. پله‌ها و جایگاه‌هایی وجود دارد که هیچ حیوانی هنوز قدم روی آن نگذاشته و نمی‌گذارد. مهم‌تر از همه و شاید اساس و عامل تمام این امتیازات اختصاصی، همان خصلت یا لیاقت بینهایت بودن انسان در آرزو و استعداد و ارتقاء است. در این زمینه و در مسابقه‌ای که سلسله‌ی جانداران در میدان تکامل گذارده‌اند، هر کدام از آنها بالاخره در مرحله‌ای متوقف گردیده و فعلاً درجا می‌زنند. فقط انسان است که نه تنها سیر تکامل را ادامه می‌دهد، بلکه روز به روز سریع‌تر می‌شود.

تکامل و سیر به سوی  $\infty$  در نباتات و حیوانات تنها از جنبه‌ی کمی است. نیروی عضلانی و غریزه تولیدمثل به آنها اجازه می‌دهد، در صورت عدم برخورد به موانع و به شرط تأمین مواد لازم به لحاظ کمیت و تعداد تا  $\infty$  بروند. ولی در مورد انسان تکامل و تولید در جنبه کمی و کیفی هر دو است. مخصوصاً از نظر کیفی که به صورت‌های مختلف، دانش، تقوا، قدرت، سرمایه، صنعت، هنر، اراده و صفات دیگر که حد و اندازه ندارد بروز می‌کند.

۱. انبیاء (۲۱) / ۳۰: ... [کرات] آسمان‌ها و زمین به هم پیوسته بودند، سپس آنها را از هم گشودیم؟ و هر موجود زنده‌ای را از آب پدید آوردیم؟ ...

بنابراین به فرض قبول قانون تطور، ارتحال از حیوان به انسان بدون یک جهش (همان طور که دانشمندان طبیعی کشف کرده و معتقداند) و وارد شدن عنصر یا عامل تازه‌ای در حلقه‌ی واسطه، امکان‌پذیر نبوده است. قرآن به نحوی که گفتیم این جهش و ظهور نوع تازه‌ی ممتاز، یعنی آدم ابوالبشر را که اولین انسان است، پس از طی شدن مراحل قبلی که از خاک و گل شروع شده است:

سجده (۳۲) / ۷: «وَبَدَأَ خَلْقَ الْإِنْسَانِ مِن طِينٍ»  
(... و آفرینش انسان را از گل ابتدا گرد.)

عنکبوت (۲۹) / ۲۰: «قُلْ سِيرُوا فِي الْأَرْضِ فَانظُرُوا كَيْفَ بَدَأَ الْخَلْقَ ثُمَّ اللَّهُ يُنشِئُ النَّشْأَةَ الْآخِرَةَ»

(بگو در زمین سیر کنید تا ببینید چگونه خداوند آفرینش را آغاز کرد و پس از آن نشأه و مرحله بعدی را به وجود می‌آورد...)  
و به آخرین درجه تکمیل حیوانی و تسویه لازم رسیده است، مدیون یک نفخه کوچک و دمیدن روح الهی می‌داند و پس از آنکه چنین تحریک و ترفیع به عمل آمد، انسان صاحب استعداد و شایستگی استفاده و خدمت‌گزاری تمام مواد و نیروهای طبیعت می‌شود:

حجر (۱۵) / ۲۹ یا ص (۳۸) / ۷۲: «فَإِذَا سَوَّيْتَهُ وَنَفَخْتُ فِيهِ مِن رُّوحِي فَقَعُوا لَهُ سَاجِدِينَ»

(چون آفرینش را به پایان بردم و از روح خود در آن دمیدم، پس برای او به سجده درآید.)

در اینجا لازم نیست روح خدایی به صورت عقده‌ی محذب یا غده‌ی مشخص و حتی مرکز عصبی معین یا منبع نیروی فکری و اخلاقی خاص، قابل رؤیت ما و ضبط جراحان و روان‌شناسان باشد. در عالم طبیعت و در حیات، مؤثرهای زیادی وجود دارد که عملشان خیلی بزرگ‌تر و به اصطلاح عامیانه، گنده‌تر از خودشان است، مع‌ذلک نامحسوس و مجهول می‌گذرند. نه جسماً بزرگ هستند و نه زور و مایه‌ای در میان می‌آورند. با یک تحریک اولیه و توجیه (Orientation) چنان فعلیتی به دست عناصر موجود در محیط برپا می‌نمایند که صورت و سیرت و سرنوشت به کلی عوض می‌شود؛ مانند حباب‌های هوایی اولیه‌ی غلیان در یک مایع فوق جوش، وجود

نطفه‌های نامریی نمک در هوای جو اشباع شده، سبب تشکیل ابر و ریزش باران می‌گردند. مانند کاتالیزورها در شیمی، ویتامین‌ها در فعالیت‌های حیاتی، هورمون‌ها در رشد موجودات زنده و اعمال جنسی و غیره. پس نباید عقب این بگردیم که روح الهی یا مبدأ و مایه جهش انسانی را در محل محسوس و عضو معلومی از بدن انسان یا در عملی از اعمال او بیابیم و نشان دهیم. تحریک و توجیهی با یک امر و در چشم برهم زدنی به مصداق آیه‌ی:

قمر (۵۴) / ۵۰: «وَمَا أَمْرًا إِلَّا وَاحِدَةً كَلَّمَكَ بِالْبَصَرِ.»

(امر ما نیست مگر یک دم مانند چشم برهم زدن.)

به عمل آمده و سیر و سیرت دیگری به راه افتاده است. البته این نفخه‌ی روح الهی همان طور که قبلاً گفتیم، با خیلی چیزها همراه بوده است، از جمله با اختیار و لوازم و آثار آن.

#### ۵- بعثت انبیاء

ظهور و وجود انبیاء، صرف نظر از حقیقت وحی و حقانیت مکتب آنها، آیا خود یک استثناء یا لااقل تمایز و جهش به قیاس سایر افراد و مکتب‌ها نیست؟ طرز تشکیل افکار و عواطف و اخلاق آنها که بر خلاف بزرگان و دانشمندان و مصلحین بدون مقدمات کلاسیک تعلیم و تربیت در نزد استاد و دور از شرایط تلقین و تأثیرهای محیط بوده است، و بعد حد اعلای خلوص و عشق و فداکاری بی‌غرضانه که بروز داده‌اند، به نوعی که علی‌رغم تنهایی و مشکلات و موانع، رسالت خویش را ثابت کرده‌اند و با عدم برخوردارگی از وسایل و عوامل لازم به موفقیت‌های بزرگی به لحاظ جلب عواطف و عقاید انسان‌ها و ایجاد انقلاب‌های اجتماعی و فکری نایل شده‌اند!... همان‌طور که در جزوه‌ی «مسئله وحی» اشاره شده است، محققین اروپایی و مخالفین سرسخت اولیه رسول اکرم از قرن دهم میلادی به این طرف، پس از پیمودن مراحل متوالی تجاهل و تنفر، توجه و تردید، تحقیق و تجلیل بالاخره به دوران تفهیم و تقریب رسیده‌اند. به اینجاست رسیده‌اند که اگر نبوت او را قبول ندارند، شخصیت و فعالیت و رسالت حضرت برایشان یک معما و مسئله لاینحل شده است. می‌بینند کلیه تعبیرها و توجیه‌ها که بر مبنای تقلید، تعلیم، تأثیر و غیره به عمل آمده غلط و نارسا از آب درآمده است و از جواب عاجز مانده‌اند. تا آنجا که بلاشر (Blachère) استاد

دانشگاه سوربون (Sorbonne) پاریس عنوان کتاب خود راجع به پیغمبر خاتم را که رسم بوده است «زندگی محمد» (La vie de Mahomet - Life of Mahammad) بگذارند، او «معمای محمد» (Le Problème de Mahomet) می گذارد.

همین طور است خروج موسی از مصر، ظهور عیسی و آن جریان‌ها. خروج و ظهورهایی که تاریخ‌های غیردینی نسبت به واضع مکتب سکوت می کنند ولی پیروان کثیر و آثار عظیم آنها را بررسی می نمایند.

در این مورد نیز قرآن عنصر سوم را جواب گوی مسئله معرفی می نماید. تقریباً کلیه مفاهیم و تعبیرهای اراده، وحی، روح، امر و کلمه، جابه‌جا به کار برده می شود. در صفحات ۵۰۶ و ۵۰۷ آیاتی نمونه آوردیم، بعضی از آنها را مجدداً تکرار می نمایم:

بقره (۲) / ۳۷: «فَتَلَقَىٰ آدَمُ مِنْ رَبِّهِ كَلِمَاتٍ فَتَابَ عَلَيْهِ»

بقره (۲) / ۱۲۴: «وَإِذِ ابْتَلَىٰ إِبْرَاهِيمَ رَبُّهُ بِكَلِمَاتٍ فَأَتَمَّهُنَّ قَالَ إِنِّي جَاعِلُكَ لِلنَّاسِ إِمَامًا»<sup>۱</sup>

نساء (۴) / ۱۷۱: «كَلِمَاتُهُ الْفَاهَا إِيَّايَ مَرْيَمَ وَرُوحَ مَنَّة»

قصص (۲۸) / ۴۴: «وَمَا كُنْتَ بِجَانِبِ الْعَرَبِيِّ إِذْ قَضَيْنَا إِلَىٰ مُوسَى الْأَمْرَ»

نساء (۴) / ۱۶۳ و ۱۶۴: «إِنَّا أَوْحَيْنَا إِلَيْكَ كَمَا أَوْحَيْنَا إِلَىٰ نُوحٍ وَالتَّيِّبِينَ مِنْ بَعْدِهِ وَأَوْحَيْنَا إِلَىٰ إِبْرَاهِيمَ وَإِسْمَاعِيلَ وَإِسْحَاقَ وَيَعْقُوبَ وَالْأَسْبَاطِ وَعِيسَىٰ وَأَيُّوبَ وَيُونُسَ وَهَارُونَ وَسُلَيْمَانَ وَآتَيْنَا دَاوُدَ زَبُورًا. وَرُسُلًا قَدْ قَصَصْنَاهُمْ عَلَيْكَ مِنْ قَبْلُ وَرُسُلًا لَمْ نَقْصُصْهُمْ عَلَيْكَ وَكَلَّمَ اللَّهُ مُوسَىٰ تَكْلِيمًا.»

شوری (۴۲) / ۵۱ و ۵۲: «وَمَا كَانَ لِبَشَرٍ أَنْ يُكَلِّمَهُ اللَّهُ إِلَّا وَحْيًا أَوْ مِنْ وَرَاءِ حِجَابٍ أَوْ يُرْسِلَ رَسُولًا فَيُوحِيَ بآذُنِهِ مَا يَشَاءُ إِنَّهُ عَلِيُّ حَكِيمٌ.»

۱. در مورد حضرت ابراهیم مختصر اختلاف و نکته دقیقی وجود دارد که به جای وحی یا امر کلمه جعل به کار رفته است و بعداً متذکر خواهیم شد.

وَكَذَلِكَ أَوْحَيْنَا إِلَيْكَ رُوحًا مِّنْ أَمْرِنَا «

البته برگزیدگی و برانگیختگی پیغمبران مانند سایر جریان‌ها و پدیده‌های جهان بلامقدمه و بی‌اسباب نبوده از روی دلخواه و هوس یا تصادف به‌عمل نیامده است. بلکه مراحل و اصول تکامل رعایت شده است. اولاً انتخاب اصلح (lection Sénaturelle) روی فردهای نخبه پس از تصفیه و تکمیل‌های متوالی، طبق قانون وراثت و در نسل و نژاد همان فرد اولیه‌ای بوده است که نفخه‌ی الهی را دریافت کرده و بعداً با جنس ماده یعنی حوا ازدواج نموده است:

آل عمران (۳) / ۳۳ و ۳۴: «إِنَّ اللَّهَ اصْطَفَىٰ آدَمَ وَنُوحًا وَآلَ إِبْرَاهِيمَ وَآلَ عِمْرَانَ

عَلَى الْعَالَمِينَ.

ذُرِّيَّةً بَعْضُهَا مِن بَعْضٍ «

(همانا که خداوند آدم و نوح و آل ابراهیم و آل عمران را در میان مردم و بر مردم دنیا برگزید.

بعضی از آنها از نسل بعضی دیگر بودند...)

ثانیاً تنازع بقا سیره کلیه انبیاء و اولیاء بوده، پس از درافتادن با مشرک‌های متعصب، سلاطین متکبر مستبد و اشراف متمتع، و پاک و پیروز شدن، مهبط وحی یا مؤید من عندالله گردیده‌اند. مانند آیات فراوان قرآن در باره ملاء قوم نوح، نمرود، فرعون و هلمان و جنود آنها، روحانیون دل سنگ یهود، قریش و همچنین این آیه:

انعام (۶) / ۳۴: «وَلَقَدْ كُذِّبَتْ رُسُلٌ مِّن قَبْلِكَ فَصَبَرُوا عَلَىٰ مَا كُذِّبُوا وَأَوْدُوا حَتَّىٰ

أَتَاهُمْ نَصْرُنَا وَلَا مَبْدَل لِّكَلِمَاتِ اللَّهِ وَلَقَدْ جَاءَكَ مِن نَّبِيِّ الْمُرْسَلِينَ.»

(و حتماً به‌یقین پیغمبران پیش از تو نیز تکذیب شدند ولی بر آن پایداری کردند و مورد آزار قرار گرفتند تا آنکه یاری ما برایشان آمد و تغییردهنده و تبدیل‌کننده‌ای برای کلمات خدا نیست و یقیناً از اخبار پیغمبران برایت آمده است.)

مثل اینکه دوبار دخالت عنصر سوم یعنی روح یا وحی برای ولادت و نبوت پیغمبران لازم شده است. یکی در تبدیل و تحویل حیوان به انسان و دیگر در تصفیه و تکمیل آن برای مرحله نبوت و رسالت. و احیاناً در تجدید آن پس از خاموش شدن یا از بین رفتن ژن‌های زبده، در اثر کشته‌شدن انبیاء یا اختلاط خون در مورد حضرت یحیی و حضرت عیسی (عَلَى نَبِيِّنَا وَعَلَيْهِمُ السَّلَام).



این نکته نیز قابل توجه است که غالب جاهایی که در قرآن از وحی پیغمبران صحبت می‌شود، یا صحبت راجع به ولادت غیر عادی بعضی است و یا القای تعلیماتی است که معمولاً و طبیعتاً نمی‌تواند در دسترس بشر قرار بگیرد، مثل خبر دادن و اخطار کردن قیامت و لزوم پرهیزکاری از خدا که از مسائل غیرمشهود و فوق استعداد و احتیاجات آنی بشری است و هیچ‌گاه بشر به خودی خود نمی‌توانسته است آن‌را حدس بزند تا چه رسد به اینکه درک کند، یا اطلاعات صحیحی راجع به حدوث آن بدهد (آیات مربوط به وحی پیغمبران که در صفحات ۵۰۶ و ۵۰۷ آمده است تماماً به منظورهایی از قبیل: «لِيُنذِرَ يَوْمَ التَّلَاقِ»،<sup>۱</sup> «أَنْ أُنذِرُوا أَنَّهُ لَا إِلَهَ إِلَّا أَنَا فَاتَّقُونِ»،<sup>۲</sup> «لِتَكُونَ مِنَ الْمُنذِرِينَ»،<sup>۳</sup> «مَا كُنْتَ تَذَرِي»<sup>۴</sup> ختم می‌شود).

#### ۶- معجزات پیغمبران و بلاهای آسمانی، نزول امر

مصادف و مترادف با ولادت و بعثت و رسالت انبیاء، به یک سلسله اعمال و آثار و احوال در قرآن برمی‌خوریم که معمولاً روال غیر عادی دارد. اولاً قرآن در غیر زمان انبیاء از این نوع حوادث و قضایا سخن نمی‌گوید، بلکه آیاتی وجود دارد که می‌رساند این نوع حوادث انحصار و اختصاص به دوران یا به وجود پیغمبران داشته است. از قبیل:

«وَمَا أَهْلَكْنَا مِنْ قَرْيَةٍ إِلَّا لَهَا مُنذِرُونَ.  
ذِكْرِي وَمَا كُنَّا ظَالِمِينَ.»<sup>۵</sup>

«وَمَا كَانَ رَبُّكَ مُهْلِكَ الْقُرَى حَتَّى يَبْعَثَ فِي أُمَّهَاتِ رَسُولًا يَتْلُو عَلَيْهِمْ  
آيَاتِنَا وَمَا كُنَّا مُهْلِكِي الْقُرَى إِلَّا وَأَهْلُهَا ظَالِمُونَ.»<sup>۶</sup>

۱. غافر (۴۰) / ۱۵: ... تا به مردم، روز قیامت را بیم دهد.

۲. نحل (۱۶) / ۲: ... برای آنکه به مردم اخطار کنند که خدایی جز من نیست، تنها از من پروا کنید.

۳. شعراء (۲۶) / ۱۹۴: ... تا از بیم دهندگان باشی.

۴. شورا (۴۲) / ۵۲: ... قبلاً تو نمی‌دانستی...

۵. شعراء (۲۶) / ۲۰۸ و ۲۰۹: [مردم] هیچ شهری را هلاک نکردیم، مگر اینکه [برای] یادآوری، هشداردهندگانی آشکار داشتند [اگر جز این بود، ستمی نسبت به آنان بود] و ما ستمگر نبودیم.

۶. قصص (۲۸) / ۵۹: صاحب اختیار تو [مردم] شهرها را هلاک نخواهد کرد، مگر اینکه در مرکز آنها رسولی برانگیزد که آیات ما را بر آنان تلاوت کند [و هشدار دهد]؛ و تنها سرزمین ستمگران را نابود می‌کنیم.

ثانیاً نزول و حدوث این حوادث با کلمه «امر» همراه است که بیشتر نیز در سوره هود آمده است و شاید در هیچ سوره‌ای این اندازه کلمه امر تکرار نشده باشد.

هود (۱۱) / ۴۰، در مورد قوم نوح: «حَتَّىٰ إِذَا جَاءَ أَمْرُنَا وَفَارَ التَّنُّورُ»

(تا آنکه امر ما آمد و (آب از) تنور جوشید...)

هود (۱۱) / ۵۸، در مورد قوم هود: «وَلَمَّا جَاءَ أَمْرُنَا نَجَّيْنَا هُودًا وَالَّذِينَ آمَنُوا

مَعَهُ»

(و همین که امر ما رسید هود و کسانی را که با او بودند نجات دادیم...)

هود (۱۱) / ۶۶، در مورد قوم صالح: «فَلَمَّا جَاءَ أَمْرُنَا نَجَّيْنَا صَالِحًا وَالَّذِينَ آمَنُوا

مَعَهُ»

(پس همین که امر ما آمد صالح و کسانی را که با او ایمان آورده بودند

نجات دادیم...)

هود (۱۱) / ۷۶، در مورد قوم لوط: «يَا إِبْرَاهِيمُ أَعْرِضْ عَنْ هَذَا إِنَّهُ قَدْ جَاءَ أَمْرُ

رَبِّكَ وَإِنَّهُمْ لَآتِيهِمْ عَذَابٌ غَيْرُ مَرْدُودٍ»

(ای ابراهیم از این (سخن و اصرار و وساطت) بگذر همانا امر

پروردگارت آمده است و بدان که برای آنها عذاب قطعی غیر قابل

رد شدن می‌رسد.)

هود (۱۱) / ۸۲، در مورد قوم لوط: «فَلَمَّا جَاءَ أَمْرُنَا جَعَلْنَا عَلَيَّهَا سَافِلَهَا

وَأَمْطَرْنَا عَلَيْهَا حِجَارَةً مِّن سِجِّيلٍ مَّنصُودٍ»

(پس چون فرمان ما آمد آنجا را زیر و زبر کردیم و بارانی از سنگریزه

سنگ و گل بر هم آمیخته بر سرشان ریختیم.)

هود (۱۱) / ۹۴، در مورد قوم شعیب: «وَلَمَّا جَاءَ أَمْرُنَا نَجَّيْنَا شُعَيْبًا وَالَّذِينَ آمَنُوا

مَعَهُ بِرَحْمَةٍ مِنَّا وَأَخَذَتِ الَّذِينَ ظَلَمُوا الصَّيْحَةَ»

(چون امر ما آمد شعیب و کسانی را که با او ایمان آورده بودند

به رحمت خود نجات دادیم و آنها را که ستم و خلاف کرده بودند فریاد

مهلکی دربر گرفت..)

هود (۱۱) / ۱۰۱، در مورد فرعون و سایر اقوام هلاک شده: «وَمَا ظَلَمْنَاهُمْ

وَلَكِنْ ظَلَمُوا أَنفُسَهُمْ ... لَمَّا جَاءَ أَمْرُ رَبِّكَ»

(و ما به آنها ظلم نکردیم بلکه خودشان به خود ستم کردند... زمانی که امر پروردگارت آمد...)

سپس آیه ۱۲۳ (سوره هود)، مثل اینکه خلاصه می کند و این قبیل حوادث و نهایت امور را جمع زده یکجا می گوید:

«وَلِلَّهِ غَيْبُ السَّمَاوَاتِ وَالْأَرْضِ وَإِلَيْهِ يُرْجَعُ الْأُمُورُ كُلُّهَا» (هود/۱۱/۱۲۳)  
(و برای خدا (اسرار) غیب آسمانها و زمین است و امر به تمامه به سوی او برمی گردد...)

منظور آنکه نزول وحی یا فرشته وحی یک پدیده شخصی پیغمبر و جزئی و خصوصی نبوده به احتمال قوی حادثه جهانی و دارای آثار و انعکاس های عمومی بوده است. کما آنکه مسیحیان طلوع ستاره صلیبی مخصوص و قضیه مغها را نقل می کنند و در روایات ما بسیار آمده است که در شب میلاد حضرت ختمی مرتبت طاقی از طاق های مداین فرو ریخت و آتشکده بزرگی خاموش شد، اعراب قصه سطح کاهن را نقل می کنند و بالاخره آنچه اصالت بیشتر دارد در سوره ی جن (۷۲) صحبت از پر شدن آسمان از نگهبانان سخت و رفت و آمد شهاب ها و اشعه و نگرانی اینکه برای اهل زمین شر خواسته شده است یا رشد و تکامل! سوره قدر (۹۷) و سوره دخان (۴۴) نیز با آنکه آیات قرآن متدرجاً ابلاغ شده است و در جاهای دیگر با عبارات: «وَرَتَّلْنَاهُ تَرْتِيلًا»<sup>۱</sup> و «وَقُرْآنًا فَرَقْنَاهُ لِتَقْرَأَهُ عَلَى النَّاسِ عَلَى مُكْثٍ»<sup>۲</sup> بیان می شود، نزول آنرا به طور یکجا و در یک شب اعلام می دارند، با آن کیفیات خاص نزول ممتد و توأم با سلام ملائکه و روح در سراسر شب قدر تا طلوع فجر. غالب مفسرین و نیز در احادیث گفته اند، نزول قرآن در دو وهله انجام شده است. وهله اول نزول دفعی به آسمان زمین یا عالم سفلی و وهله دوم نزول تدریجی برحسب احتیاج و اقتضاء از آنجا به دل و زبان پیغمبر.

به این ترتیب و بنا به آنچه در قرآن استنباط می شود، نزول وحی و مسئله ی نبوت را باید یکی از پدیده های عمومی مربوط به بشریت و جهش های انسانیت دانست که در مواقع خاص یعنی در سر مفصل ها یا بندهای تحول و تکامل بشر تجلی و تحقق یافته است یا آنکه همیشه طنین انداز بوده، ولی افراد معدود ممتازی به فراخور استعداد خود و احتیاج زمان آنرا دریافت کرده و واسطه مابین خالق و خلق شده اند. افرادی که

۱. فرقان (۲۵) / ۳۲: و به آرامی تمام خواندیم.

۲. اسراء (۱۷) / ۱۰۶: قرآن را در بخش های مختلف، به تدریج نازل کردیم...

۵۳۲ \_\_\_\_\_ مجموعه آثار (۱)، «مباحث بنیادین»  
کمابیش دارای خصلت درک فرشتگان و روح بوده و احیاناً با دعا و درخواستشان  
«امر» صادر می‌شده و «اذن» و اعجاز به عمل می‌آمده است...

#### ۷- پایان جهان:

پایان جهان حاضر و پیدایش جهان آینده یا آخرت را نیز که علم هنوز نه وارد و  
مأخوذ آن شده است و نه طرح و قبول می‌کند، قرآن به عنصر سوم نسبت می‌دهد.  
یعنی به همان کلمات و تعبیرات برمی‌خوریم.  
اولاً ارتحال کلی جهان از این دوران به آن دوران با نفخ صور و صدور امر انجام  
می‌شود:

زمر (۳۹) / ۶۸: «وَنُفِخَ فِي الصُّورِ فَصَعِقَ مَنْ فِي السَّمَاوَاتِ وَمَنْ فِي الْأَرْضِ إِلَّا  
مَنْ شَاءَ اللَّهُ ثُمَّ نُفِخَ فِيهِ أُخْرَىٰ فَإِذَا هُمْ قِيَامٌ يَنْظُرُونَ.»

(و در صور دمیده شود، پس هر کس در آسمان‌ها و در زمین است جز  
آنچه خدا بخواهد کوبیده و بیهوش شود. سپس بار دیگری در آن دمیده  
شود، پس در این هنگام آنها برخاسته و نگاه کننده‌اند.)

ثانیاً زمین و دنیا عوض می‌شود و صورت و سیر دیگر پیدا می‌کند و موقعی این نفخه  
صور و روح حرکت و حیات تازه دمیده می‌شود که جهان اعم از زمین و آسمان  
برطبق اصل کهولت رو به خاموشی و همواری و سردی یعنی مرگ گذاشته جهش و  
جنبشی برای آن ضروری است:

تکویر (۸۱) / ۱ تا ۳: «إِذَا الشَّمْسُ كُوِّرَتْ. وَإِذَا النُّجُومُ انْكَدَرَتْ. وَإِذَا الْجِبَالُ  
سُيِّرَتْ.»

(زمانی که آفتاب به تیرگی و به خود پیچیدن بیفتد. و ستارگان منکدر  
شوند. و کوه‌ها سیران پیدا کنند.)

انفطار (۸۲) / ۳ تا ۱: «إِذَا السَّمَاءُ انْفَطَرَتْ. وَإِذَا الْكَوَاكِبُ انْتَثَرَتْ. وَإِذَا الْبِحَارُ فُجِّرَتْ.»  
(زمانی که آسمان از هم بشکافد. و ستارگان پاشند و فرو ریزند. و  
دریاها شکافته و متصل به هم شوند.)

انبیاء (۲۱) / ۱۰۴: «يَوْمَ نَطْوِي السَّمَاءَ كَطَيِّ السِّجِلِّ لِلْكُتُبِ كَمَا بَدَأْنَا أَوَّلَ خَلْقٍ  
نُعِيدُهُ»

(روزی که آسمان را مثل طومار کتاب‌ها درهم می‌پیچیم همان طور که

ابتدا نموده بودیم آن را برمی گردانیم...)

ثالثاً پدیده قیامت توأم با انفجار و بهم ریختگی و کوبندگی غیرقابل تصور و پاره شدن بندهای گذشته است:

الحاقه (۶۹) / ۱۳ تا ۱۶: «فَإِذَا نُفِخَ فِي الصُّورِ نَفْحَةً وَاحِدَةً.

وَحُمِلَتِ الْأَرْضُ وَالْجِبَالُ فَدُكَّتَا دَكَّةً وَاحِدَةً.

فَيَوْمَئِذٍ وَقَعَتِ الْوَاقِعَةُ. وَانْشَقَّتِ السَّمَاءُ فَهِيَ يَوْمَئِذٍ وَاهِيَةٌ.»

(پس چون در صور یک مرتبه دمیده شود. و زمین و کوه‌ها برداشته و موضوع خاصی ناگهان به هم زده شود. پس در چنین روزی واقعه واقع می‌شود. و آسمان پاره گردیده سست و سبک می‌گردد.)

در این بند یعنی در بحث از جهات جهان سه عنصری تا آنجا که راجع به پایان جهان می‌شود، فقط به چند اشاره از آیات قرآن اکتفا کرده و به اثبات و توضیح بیشتر آن نظر نداریم<sup>۱</sup> و این را هم نمی‌گوییم که نظریات فوق‌الذکر مورد اکتشاف قبلی و تصدیق فوری علم باشد، ولی این را می‌توانیم بگوییم که اگر قرار بر وقوع آخرت باشد (و این مطلب از نظر علمی مردود بالبداهه یا *a priori* نیست)، قرائن و نشانه‌هایی که قرآن می‌دهد، درست است. یک هم‌آهنگی و ارتباط مابین آن مراحل، چه در منطق علوم جدید و چه در منطق قرآن، با نقشی که برای عنصر سوم قائل است، وجود دارد. موضوع کاملاً جدی و در یک سطح خیلی کلی و اعلی بوده و دلیل بر اعتبار دعوی است. قرآن مسئله آخرت و حدوث قیامت را یک «علم» می‌داند:

زخرف (۴۳) / ۶۱: «وَإِنَّهُ لَعِلْمٌ لِّلسَّاعَةِ فَلَا تَمْتَرُنَّ بِهَا»<sup>۲</sup>

آن هم دانشی که در شأن خدا و در نزد خداست (إِنَّ اللَّهَ عِنْدَهُ عِلْمُ السَّاعَةِ)<sup>۳</sup>! اما اینکه قبلاً گفته بودیم قرآن روی کالای تازه، یعنی عنصر سوم، چراغ ارزان فروشی نگذاشته و آن را سر هر گذر و برزن عرضه نمی‌نماید، نیز گفته‌ی بی‌اهمیتی نیست. در زمان نزول قرآن هنوز علمی که تحول دائمی و سیر تکاملی طبیعت را اعلام نموده باشد و بعد در سر پاره‌ای پیچ و خم‌ها و گردنه‌های آن، به طوری که اشاره شد

۱. برای توضیح بیشتر در این باره به فصل سوم کتاب «راه طی شده»، مراجعه شود.

۲. زخرف (۴۳) / ۶۱: همانا او [تولد عیسی و معجزه‌ی حیات بخشیدنش] دلیلی است بر رستاخیز، پس در مورد رستاخیز هرگز شک نکنید...

۳. لقمان (۳۱) / ۳۴: خداست که آگاهی از لحظه وقوع رستاخیز در اختیار اوست؛ ...

گیر کرده باشد، وجود نداشت. در نظر بشر آن روز، ما بین مسائلی از قبیل گردش آسمان، تشکیل کوه و دشت و بیابان، نزول باران، انعقاد نطفه و رشد جنین، نر و ماده بودن موجودات، تکامل حیوانات و ظهور انسان، تنوع و تحول مواد و انرژی‌ها، حکومت قوانین واحد کلی بر آنها و قضایای کوچک و بزرگ دیگر تفکیک نشده بود. مع ذلک می‌بینیم که قرآن درباره‌ی این امور و مسائل، به دو یا سه وجه ادای مطلب و استعمال افعال می‌نماید و تعبیرهایی از قبیل امر و وحی و اراده را که ما عنصر سوم نامیدیم، درست در همان جاهای استثنایی محدود و معدود به کار می‌برد که به تشخیص علم، شرایط قبلی جهان در زمان حدوث آنها و قوانین موجود برای توجیه و تعلیل آنها کافی نیست و حقیقتاً یک انگشت و دخالتی (Intervention) لازم شده است. در توضیح مطلب اخیر، یعنی طرز تعبیری که قرآن به سه وجه مختلف در بیان افعال و اوامر خدا دارد، ناچار لازم است مختصر تفصیلی بدهیم.

یکی وجه کلی و انتساب هر عملی است که خواه به امر و وسیله خدا یا بجزریان طبیعی و حتی به دست انسان (به مصداق: *وَاللَّهُ خَلَقَكُمْ وَمَا تَعْمَلُونَ*)<sup>۱</sup> در عالم رخ می‌دهد. این دسته اعمال با همان فعل‌های مربوطه بیان می‌شود، از قبیل:

«يُحْيِي وَيُمِيتُ»<sup>۲</sup>، «يُولِجُ اللَّيْلَ فِي النَّهَارِ»<sup>۳</sup>، «يُرْسِلُ الرِّيَّاحَ»<sup>۴</sup>، «فَأَرْسَلْنَا عَلَيْهِمْ سَيْلَ الْعَرْمِ»<sup>۵</sup>، «يُنزِلُ مِنَ السَّمَاءِ مَاءً»<sup>۶</sup>، «أَنْزَلَ الْكِتَابَ»<sup>۷</sup>، «يُنزِلُ الْمَلَائِكَةَ»<sup>۸</sup>، «يُوتِي الْحِكْمَةَ»<sup>۹</sup>، «وَيَرْزُقُهُ مِنْ حَيْثُ لَا يَحْتَسِبُ»<sup>۱۰</sup>، «يُعَذِّبُ مَنْ يَشَاءُ»<sup>۱۱</sup>، «وَيَهْدِي إِلَيْهِ مَنْ يُنِيبُ»<sup>۱۲</sup>، «وَمَا رَمَيْتَ إِذْ رَمَيْتَ وَلَكِنَّ

۱. صافات (۳۷) / ۹۶: در حالی که خدا شما و آنچه را که می‌سازید، آفریده است.
۲. بقره (۲) / ۲۵۸ و آل عمران (۳) / ۱۵۶، اعراف (۷) / ۱۵۸، و ...: ... حیات می‌بخشد و مرگ می‌دهد...
۳. حج (۲۲) / ۶۱، لقمان (۳۱) / ۲۹، فاطر (۳۵) / ۱۳ و حدید (۵۷) / ۶: ... شب را در روز می‌کشاند ...
۴. اعراف (۷) / ۵۷، نمل (۲۷) / ۶۳، روم (۳۰) / ۴۶ و ۴۸: ... بادها را بشارت آور می‌فرستد، ...
۵. سبأ (۳۴) / ۱۶: ... پس، ما هم سیل ویرانگری را بر آنان فرستادیم...
۶. روم (۳۰) / ۲۴: ... از آسمان باران می‌فرستد ...
۷. انعام (۶) / ۱۵۶: ... کتاب نازل شده است...
۸. نحل (۱۶) / ۲: فرشتگان را نازل می‌کند...
۹. بقره (۲) / ۲۶۹: دانش توأم با بینش را عطا کند...
۱۰. طلاق (۶۵) / ۳: و از جایی که گمان نمی‌برد، روزی اش عطا می‌کند؛ ...
۱۱. بقره (۲) / ۲۸۴، آل عمران (۳) / ۱۲۹، مانده (۵) / ۱۸ و ۴۰، عنکبوت (۲۹) / ۲۱ و فتح (۴۸) / ۱۴: ... هر که را بخواهد [و سزاوار ببیند]، مجازات خواهد کرد ...
۱۲. شوری (۴۲) / ۱۳: ... و هر که را [به درگاه او] باز آید، به سوی خود هدایت خواهد کرد.

اللَّهِ رَمِيٍّ<sup>۱</sup>، «أَوْلَمَ يَرَوُا إِلَيَّ الطَّيْرَ فَوْقَهُمْ صَافَّاتٍ وَيَقْبِضْنَ مَا يُمَسِّكُهُنَّ إِلَّا الرَّحْمَنُ»<sup>۲</sup>

چنین طرز بیان در مورد اعمال ظاهراً ناشی شده از غیر خدا مثل این است که ما هم اگر تصمیم به احداث ساختمانی گرفته و مهندس نقشه‌ای برایمان تهیه کرده و با پولی که داده‌ایم، معمار و بنا مصالح تهیه و برهم چیده باشند و شخصاً کوچک‌ترین دستی در کار وارد نکرده باشیم؛ مع‌ذالک به‌طور ساده و عادی می‌گوییم تازگی یک خانه خوب «ساخته‌ام». یا غذایی را که به‌وسیله آشپز و زیرنظر خانم ما پخته شده باشد، دوستانمان را دعوت کرده و می‌گوییم بیائید مختصر غذایی برای شما آماده کرده‌ام.

وجه دوم مواردی است که قرآن می‌خواهد برساند که عمل به‌وسیله ایادی طبیعی یا انسانی و غیره اجرا شده است، ولی قرار قبلی و نقشه و تصمیم آن از خدا بوده است. خدا چنین خواسته و جریان را طوری به‌راه انداخته است که چنین شود. فعلی که در این مورد بیشتر به کار برده می‌شود و در قرآن خیلی زیاد می‌آید «جَعَلَ» است: «جَعَلَ ... التَّهَارَ مُبْصِرًا»<sup>۳</sup>، «إِنِّي جَاعِلٌ فِي الْأَرْضِ خَلِيفَةً»<sup>۴</sup>، «جَعَلَ فِي السَّمَاءِ بُرُوجًا»<sup>۵</sup>، «جَعَلَ لَكُمْ مِنْ أَنْفُسِكُمْ أَزْوَاجًا»<sup>۶</sup>، «جَعَلَ بَيْنَكُمْ مَوَدَّةً»<sup>۷</sup>، «إِنِّي جَاعِلُكَ لِلنَّاسِ إِمَامًا»<sup>۸</sup>

ضمناً چنین به نظر می‌آید که «جَعَلَ» مسبوق به اراده و امر باشد. جریانی در جهت منظور سیر می‌کند یا به‌ثمر می‌رسد. آنگاه حصول آن با کلمه‌ی «جَعَلَ» بیان می‌شود. «جَعَلَ» مرحله‌ی بعد از خلق و تحقق یافتن امری است که به تدریج در اجل مقرر به حصول پیوندد:

۱. انفال (۸) / ۱۷: ... و [ای رسول] آنگاه که [تیر به سوی آنان] افکندی، نه تو، بلکه خدا افکند...
۲. ملک (۶۷) / ۱۹: مگر پرندگان را بر فراز خویش ندیده‌اند که بال‌ها [ی خود را] گسترده و جمع می‌کنند؟ [هیچ عاملی] جز [تدبیر] خدای رحمان نگاهشان نمی‌دارد؛ ...
۳. یونس (۱۰) / ۶۷، نمل (۲۷) / ۸۶ و غافر (۴۰) / ۶۱: ... قرار داد ... روز را روشنی بخش...
۴. بقره (۲) / ۳۰: ... من در زمین جانشینی قرار می‌دهم...
۵. فرقان (۲۵) / ۶۱: ... در آسمان ستارگانی قرار داد...
۶. نحل (۱۶) / ۷۲: ... برای شما همسرانی از [جنس] خودتان قرار داد...
۷. روم (۳۰) / ۲۱: ... و بین شما دوستی و مهربانی پدید آورد؛ ...
۸. بقره (۲) / ۱۲۴: ... تو را [سرمشق و] پیشوای مردم قرار می‌دهم ...

طلاق (۶۵) / ۳: «إِنَّ اللَّهَ بِأَمْرِ خَلْقِهِ لَكُلِّ شَيْءٍ قَدْرًا.»

(... خداوند امر خود را «می‌رساند»، به تحقیق خداوند برای هر چیزی اندازه‌ای قرار داده است.)

سجده (۳۲) / ۷ و ۸: «الَّذِي أَحْسَنَ كُلَّ شَيْءٍ خَلَقَهُ وَبَدَأَ خَلْقَ الْإِنْسَانِ مِنْ طِينٍ.»

ثُمَّ جَعَلَ نَسْلَهُ مِنْ سُلَالَةٍ مِّنْ مَّاءٍ مَّهِينٍ.»

(همان کسی که خوبی آفرید درباره‌ی هر چیزی که آفریده است و آفرینش انسان را از گل ابتدا کرد.)

سپس نسل او را در خلاصه و عصاره‌ای از آب بی‌مقدار قرار داد.)

آیه ذیل کاملاً می‌رساند که خلق و امر دو مرحله متفاوت و متوالی هستند:

اعراف (۷) / ۵۴: «إِنَّ رَبَّكُمُ اللَّهُ الَّذِي خَلَقَ السَّمَاوَاتِ وَالْأَرْضَ فِي سِتَّةِ أَيَّامٍ ثُمَّ

اسْتَوَىٰ عَلَى الْعَرْشِ يُعْشَى اللَّيْلَ النَّهَارَ يَطْلُبُهُ حَثِيثًا وَالشَّمْسَ وَالْقَمَرَ

وَالنُّجُومَ مُسَخَّرَاتٍ بِأَمْرِهِ أَلَا لَهُ الْخَلْقُ وَإِمْرُ تَبَارَكَ اللَّهُ رَبُّ

الْعَالَمِينَ.»

(... و خورشید و ماه و ستارگان تسخیرشدگان ما به امر هستند، آگاه

باشید که خلق و امر برای او (یا از طرف او) است.)

(فقط ترجمه قسمت مورد نظر ذکر شده است.)

اما وجه سوم، نه انتساب اعمال مخلوق به خالق است و نه فرمان و نقشه‌ای که در مدت و اجل مقرر باید برسد. بلکه دخالت مستقیم اراده الهی و تحقق فوری آن است و از عندالله صادر می‌شود. به صورت وحی، روح یا نزول و تمثیل فرشتگان و امر است. شاهد مثال‌های آن را درباره‌ی ولادت و نبوت پیغمبران و هلاک امت‌ها را در صفحات ۵۰۶، ۵۰۷، ۵۰۹، ۵۲۹ دیدیم و گاهی به جای «عندالله» «مِنْهُ» یا «من لدنه» و «من امره» گفته شده و در هر حال با ضمیر مستقیم انتساب به خدا دارد.

### محصول‌های سه گانه

توجه به این سه عنصر در قرآن، فقط در زمینه پیدایش و پایان جهان و تحول‌های حساس آن نیست. به لحاظ آثار و محصولات نیز ما به سه نوع مخلوق در قرآن برمی‌خوریم که قسمتی را حس می‌کنیم و علم قبول دارد، یا با تطبیق و تأویل درست



در می آید؛ ولی قسمتی هنوز مجهول است.

#### (۱) مواد

مواد، اجسام محسوس جماد، نبات و حیوان را تشکیل داده‌اند. قرآن همان‌طور که گفتیم اصل انسان را از خاک یعنی مواد معدنی می‌داند:

الرحمن (۵۵) / ۱۴: «خَلَقَ الْإِنْسَانَ مِنْ صَلْصَالٍ كَالْفَخَّارِ.»

(انسان را از گل خشک صدادار مانند سفال آفرید.)

#### (۲) انرژی‌ها

انرژی‌ها از نظر علمی تجسم و شخصیتی ندارند و موجود و محصول خاصی به آنها تعلق پیدا نمی‌کند، ولی در قرآن (و به‌طور مبهم و کلی در ادیان توحیدی) از دو نوع مخلوق با شعور و مشخص صحبت می‌شود: یکی فرشتگان و دیگری جن و شیاطین. اعمال و صفاتی که درباره‌ی ملائکه در قرآن و احادیث می‌بینیم از بسیاری جهات قابل تطبیق و تعبیر به‌قوای طبیعت و ایادی خلقت یا وسایل تصرف و تحول در عالم می‌باشد. شاید بتوانیم آنها را منشأ یا مظهر انرژی‌ها بدانیم. در هر حال ملائکه وسایل و وسایطی هستند که مابین خالق و مخلوق انجام وظیفه می‌نمایند. دانه‌های باران را به‌زمین می‌آورند؛ موکل بر باد هستند، فرشته رحمت‌اند، روحیه مجاهدین به‌وسیله آنها تقویت می‌شود و عامل آرامش و سکینه‌اند؛ حامل پیغام بر پیغمبران و مجری اوامر می‌شوند و ملک‌الموت از آنها است...

در این زمینه، مذهب زرتشت بیش از سایر مذاهب توحیدی‌الاصول روی فرشتگان اشاره و اتکاء دارد؛ تا آنجا که ایام هفته و ماه‌های سال را هم به آنها نسبت می‌دهد. جن که موجودی نامریی است و در منطق قرآن کاری به انسان ندارد،<sup>۱</sup> نوعی محصول انرژی‌ها و ساخته شده از آتش است:

الرحمن (۵۵) / ۱۵: «وَخَلَقَ الْجَانَّ مِنْ مَّارِجٍ مِّنْ نَّارٍ.»

(و نوع جن را از شعله‌ی بی‌دودی از آتش آفرید.)

شیطان (ابلیس) نیز آنجا که به‌زبان حال با خدا جدال می‌نماید و علت خودداری از سجده کردن آدم را بیان می‌کند، می‌گوید:

اعراف (۷) / ۱۲: «أَنَا خَيْرٌ مِنْهُ خَلَقْتَنِي مِنْ نَّارٍ وَخَلَقْتَهُ مِنْ طِينٍ.»

(... من بهتر از او هستم مرا از آتش آفریده‌ای و او را از گل.)

۱. به پیغمبر گفته می‌شود بگو به من وحی شد که جماعتی از جن، قرآن را شنیدند، تعجب کردند، چنین و چنان گفتند. خود پیغمبر دعوی دیدن و شنیدن آنها را ندارد.

و چون ابلیس در آن زمان در عداد ملائکه بود، معلوم می‌شود خلقت فرشتگان نیز از انرژی است. منتهی، جن‌ها ظاهراً از صورت پست‌تر انرژی حرارتی (مِنْ مَّارِجٍ مِّن نَّارٍ) هستند.

جن به موجب پاره‌ای آیات قرآن و برخلاف فرشته‌ها که مطیع محض‌اند، مثل انسان‌ها مشمول هدایت و ضلالت هر دو هستند. اگر راه حق را گزینند رشد و کمال احراز می‌نمایند و در صورت خلاف، سوخت جهنم خواهند بود:

جن (۷۲) / ۱۴ و ۱۵: «وَأَنَّا مِنَّا الْمُسْلِمُونَ وَمِنَّا الْقَاسِطُونَ فَمَنْ أَسْلَمَ فَأُولَئِكَ

تَحْرَبُوا رَشَدًا.

وَأَمَّا الْقَاسِطُونَ فَكَأَنَّهُمْ لِجَهَنَّمَ حَطَبًا.»

(و همانا که از میان ما مسلمان‌ها و قاسط‌ها (تعدی و تجاوزکنندگان) هستند، پس هرکس تسلیم شد آنها راه نجات و رشد را جویا شده‌اند. و اما تعدی‌کنندگان همیشه‌ی جهنم باشند.)

### ۳) روح یا اراده

قرآن برای روح نیز شخصیت و مظهر خاصی جدا از ملائکه قایل است:

نبا (۷۸) / ۳۸: «يَوْمَ يَقُومُ الرُّوحُ وَالْمَلَائِكَةُ صَفًّا»

(روزی که روح و فرشتگان به صف قیام می‌نمایند...)

قدر (۹۷) / ۴: «تَنْزَلُ الْمَلَائِكَةُ وَالرُّوحُ فِيهَا بِإِذْنِ رَبِّهِمْ»

(فرو فرستاده شدن فرشتگان و روح در آن شب به اذن پروردگارش...)

### حکومت عنصر سوم و دو مرحله بودن جهان

حال که عنصر سوم را قرآن به ما معرفی کرد می‌خواهیم روابط آن را با دو عنصر دیگر و حدود تسلطش را بشناسیم.

در این دنیا که عنصر سوم چندان برای ما محسوس و مسلط به نظر نمی‌آید و اگر قرآن و انبیاء به مصداق «عَلَّمَ الْإِنْسَانَ مَا لَمْ يَعْلَم»<sup>۱</sup> سراغی نداده بودند و جا پاهایی از آن برسر گردنه‌ها و گذرگاه‌های اجباری هویدا نشده بود، بر ما مجهول می‌ماند. همان‌طور که علم هنوز نخواست است آن را بشناسد. پس فعلاً و ظاهراً تسلط و تظاهر چندان‌ی ندارد.

۱. علق (۹۶) / ۵: و به انسان آنچه نمی‌دانست، آموخت.

قرآن این معنی را قبول دارد و برای خلاق و جهان دو مرحله متمایز یا دو دوران کلی قائل است:

- ۱- مرحله زندگی فعلی یا دوران سازندگی.
- ۲- مرحله آخرت یا حکومت عنصر سوم.

### مرحله اول یا زندگی دنیا

برای این مرحله در قرآن مشخصات متعدد و صفات ممیزه‌ی چندی بیان شده است که بر حسب موارد و مراتب وجوه مختلفی از آن را می‌توان ذکر کرد، از قبیل:

#### الف) مرحله ایجاد یا امر و تدبیر:

سجده (۳۲) / ۴ و ۵: «اللَّهُ الَّذِي خَلَقَ السَّمَاوَاتِ وَالْأَرْضَ وَمَا بَيْنَهُمَا يُدَبِّرُ الْأَمْرَ مِنَ السَّمَاءِ إِلَى الْأَرْضِ ثُمَّ يَعْرُجُ إِلَيْهِ فِي يَوْمٍ كَانَ مِقْدَارُهُ أَلْفَ سَنَةٍ مِّمَّا تَعُدُّونَ.»

(خداوندی که آسمان‌ها و زمین و آنچه مابین آنها است خلق کرد... تدبیر امر می‌کند از آسمان تا زمین (یا از آسمان به سوی زمین) سپس به سوی او متدرجاً در ظرفِ روزی که معادل هزار سال شما است بالا می‌رود.)

الرحمن (۵۵) / ۲۹: «يَسْأَلُهُ مَنْ فِي السَّمَاوَاتِ وَالْأَرْضِ كُلَّ يَوْمٍ هُوَ فِي شَأْنٍ.»  
(تمام آنها که در آسمان‌ها و زمین هستند در تقاضای از او می‌باشند، او همه روزه در شأن و کاری است.)

#### ب) مهلت و تأخیر:

اعراف (۷) / ۱۴ و ۱۵: «قَالَ فَأَنْظِرْنِي إِلَى يَوْمٍ يُبْعَثُونَ.»

قَالَ إِنَّكَ مِنَ الْمُنظَرِينَ.»  
(شیطان) گفت تا روزی که برانگیخته می‌شوند به من مهلت بده.  
(خدا) گفت حتماً از مهلت داده‌شدگانی.)

حجر (۱۵) / ۸: «مَا نُنزِّلُ الْمَلَائِكَةَ إِلَّا بِالْحَقِّ وَمَا كَانُوا إِذَا مُنظَرِينَ.»  
(فرشتگان را فرو نمی‌فرستیم مگر به حق و در این صورت دیگر مهلت بده نیستیم.)

اعراف (۷) / ۱۸۲ و ۱۸۳: «وَالَّذِينَ كَذَّبُوا بِآيَاتِنَا سَنَسْتَدْرِجُهُمْ مِنْ حَيْثُ لَا يَعْلَمُونَ.»

وَأُمْلِي لَهُمْ إِنَّ كَيْدِي مَتِينٌ.»

(و کسانی که تکذیب آیات ما را کردند به زودی درجه به درجه از آنجایی که هیچ نمی دانند (پائینشان) می آوریم. و به ایشان مهلت می دهیم، همانا کید من متین است.)

حج (۲۲)/ ۴۸: «وَكَايْنٍ مِّنْ قَرْيَةٍ أُمَلِّتُ لَهَا وَهِيَ ظَالِمَةٌ ثُمَّ أَخَذْتُهَا وَإِلَى الْمَصِيرِ.»  
(و چه بسیار قریه‌هایی که مهلت برایشان دادم در حالی که ظلم کننده بودند پس از آن مهلتشان تمام شد و بازگشت به سوی من است.)

فاطر (۳۵) / ۴۵: «وَلَوْ يُؤَاخِذُ اللَّهُ النَّاسَ بِمَا كَسَبُوا مَا تَرَكَ عَلَى ظَهْرِهَا مِنْ دَابَّةٍ وَلَكِنْ يُؤَخِّرُهُمْ إِلَىٰ أَجَلٍ مُّسَمًّى.»

(و اگر خدا مردم را برحسب آنچه کسب می کنند مؤاخذه نماید جنبنده‌ای بر پشت زمین نمی ماند و لکن تا اجل نامبرده و مقرر به تأخیرشان می اندازد...)

هر قدر ما اهل عجله هستیم خدا اهل صبر و انتظار است. انتظاری که البته ناشی از اطمینان به خود و استحکام نقشه است. خداوند اراده عروج یعنی بالارفتن پله پله انسان و ∞ شدن را کرده است، و چنین عروج و ارتقاء تا بینهایت خیلی مدت لازم دارد:

نحل (۱۶) / ۱: «أَتَىٰ أَمْرُ اللَّهِ فَلَا تَسْتَعْجِلُوهُ»

(امر خدا آمد پس درباره‌ی آن شتاب نکنید...)

انبیاء (۲۱) / ۳۷: «خُلِقَ الْإِنْسَانُ مِنْ عَجَلٍ سَأَرِيكُمْ آيَاتِي فَلَا تَسْتَعْجِلُون.»

(انسان از شتاب و عجله آفریده شده است، به زودی آیات خود را به شما نشان می دهیم پس در صدد عجله نباشید.)

عنکبوت (۲۹) / ۵۳: «وَيَسْتَعْجِلُونَكَ بِالْعَذَابِ وَلَوْ لَّا أَجَلَ مُّسَمًّى لَّجَاءَهُمُ الْعَذَابُ»

(و راجع به مطالبه عذاب از تو عجله و سرعت می خواهند و اگر چنین نبود که سر رسید مقرر وجود نداشت حتماً عذاب بر ایشان می رسید...)

### ج) مرحله اجل و تقدیر:

مرحله‌ی اجل و تقدیر یعنی مقرر داشتن مدت، اندازه و میزان کافی برای «برآمدن» و «رسیدن» هر چیز تا موعد خود یا اجل لازم:

حجر (۱۵) / ۲۱: «وَإِنْ مِنْ شَيْءٍ إِلَّا عِنْدَنَا خَزَائِنُهُ وَمَا نُنزِلُهُ إِلَّا بِقَدَرٍ مَعْلُومٍ.»  
(و چیزی وجود ندارد جز آنکه خزینه‌های آن نزد ما باشد و (لکن) از آن جز به اندازه‌ی معلوم فرو نمی‌فرستیم.)

قمر (۵۴) / ۴۹: «إِنَّا كُلَّ شَيْءٍ خَلَقْنَاهُ بِقَدَرٍ.»

(ما هر چیزی را به اندازه و تقدیر آفریده‌ایم.)  
(یا هر چیزی را که آفریده‌ایم با اندازه و تقدیر است.)

رعد (۱۳) / ۲: «كُلُّ شَيْءٍ يَجْرِي لِأَجَلٍ مُّسَمًّى يُدَبِّرُ الْأَمْرَ يُفَصِّلُ الْآيَاتِ لَعَلَّكُمْ بِلِقَاءِ رَبِّكُمْ تُوقِنُونَ.»

(... همه (چیزهایی که در آسمان و زمین است) به سوی سر رسید و میعاد معلوم و نامداری در جریان است، تدبیر امری کند، آیات را برای شما به تفصیل بیان می‌کند، به این امید که شما به لقاء پروردگارتان یقین نمائید.)

طلاق (۶۵) / ۳: «إِنَّ اللَّهَ بِأَلْبَاحِ أَمْرِهِ قَدَرٌ جَعَلَ اللَّهُ لِكُلِّ شَيْءٍ قَدْرًا.»

(... همانا که خدا امر و فرمان خود را می‌رساند، محققاً برای هر چیز اندازه و میزان و مدتی مقرر داشته است.)

یونس (۱۰) / ۱۱: «وَلَوْ يُعَجِّلُ اللَّهُ لِلنَّاسِ الشَّرَّ اسْتِعْجَالَهُمْ بِالْخَيْرِ لَقَضَىٰ إِلَيْهِمْ

أَجَلَهُمْ فَتَذَرُ الَّذِينَ لَا يَرْجُونَ لِقَاءَنَا فِي طُغْيَانِهِمْ يَعْمَهُونَ.»  
(و اگر خدا برای مردم درباره‌ی عذاب و شر آنها عجله‌ای را که برای خیر دارند به کار بندد حتماً اجل آنها منقضی می‌شود، بنابراین می‌گذاریم کسانی که امید دیدار ما را ندارند در سرکشی خود حیران باشند.)

### د) اسباب و وسایل:

در این دنیا کارها با اسباب و وسایل باید انجام شود نه به صرف امر و دلخواه یا خود به خود:

کھف (۱۸) / ۸۴ و ۸۵: «إِنَّا مَكْنَأُ لَهُ فِي الْأَرْضِ وَآتَيْنَاهُ مِنْ كُلِّ شَيْءٍ سَبَبًا. فَأُتِيَ سَبَبًا.»

(همانا که ما او را در زمین متمکن و مجهز ساخته، از هر چیزی اسبابی به او دادیم.  
پس او هم سبب و اسباب را پیروی نمود.)

حدیث نبوی: «أَبَى اللَّهُ أَنْ يَجْرِيَ الْأُمُورَ إِلَّا بِسَبَابِهَا.»  
(خداوند امتناع کرده است، جز آنکه امور را به اسباب خودش جریان دهد.)

دعا: «يَا مُسَبِّبُ الْأَسْبَابِ.»<sup>۱</sup>

۱. اتفاقاً و به مناسبت جشن امروزمان جمله‌هایی از دعای روز عید فطر حضرت سجاد علیه السلام را نقل می‌نمائیم (دعای ۴۶ صحیفه سجادیه). در این دعا قسمتی از معانی و مفاهیم فوق آمده است (مهلت و تأخیر، اجل و تقدیر، امر و تدبیر) به انضمام نکات دیگری که قبلاً متعرض شده بودیم (از قبیل پذیرش و پرورش موجود بینهایت کوچک از ناحیه ذات بینهایت بزرگ، مقصد آرزوها و آمال، اذن خدا، آزادی خلاق و احسان بی‌دریغ خالق و به‌طور کلی امر ازلی پروردگار بر چنین سیر تدریجی رو به کمال):

« وَ يَا مَنْ يَشْكُرُ عَلَى الْقَلِيلِ وَيَجَازِي بِالْجَلِيلِ (۷) وَ يَا مَنْ يَذُنُّ إِلَيَّ مَنْ دَنَا مِنِّي (۸) وَ يَا مَنْ يُثْمِرُ الْحَسَنَةَ حَتَّى يُثْمِرَهَا، ... (۱۱) كُلُّ جَلِيلٍ عِنْدَكَ صَغِيرٌ، وَ كُلُّ شَرِيفٍ فِي جَنْبِ شَرَفِكَ حَقِيرٌ، (۱۳) خَابَ الْوَاغِدُونَ عَلَى غَيْرِكَ، ... (۱۴) بَابِكَ مَفْتُوحٌ لِلرَّاعِيْنَ، وَ جُودُكَ مُبَاحٌ لِلسَّائِلِينَ ... (۱۵) ... عَادَتُكَ الْإِحْسَانُ إِلَى الْمُسِيئِينَ، وَ سُنَّتُكَ الْإِبْقَاءُ عَلَيَّ الْمُعْتَدِينَ حَتَّى لَقَدْ غَرَّتْهُمْ أَنَاتُكَ عَنِ الرَّجُوعِ، وَ صَدَّهُمْ إِمْهَالُكَ عَنِ الزُّرُوعِ. (۱۷) وَ إِنَّمَا تَأْتَيْتَ بِهِمْ لِيَفِيضُوا إِلَيَّ أَمْرَكَ، وَ أَمْهَلْتَهُمْ ثِقَةً بِدَوَامِ مُلْكِكَ، فَمَنْ كَانَ مِنْ أَهْلِ السَّعَادَةِ خَتَمْتَ لَهُ بِهَا، وَ مَنْ كَانَ مِنْ أَهْلِ الشَّقَاوَةِ خَدَلْتَهُ لَهَا. (۱۸) كُلُّهُمْ صَائِرُونَ، إِلَيَّ حُكْمِكَ، وَ أُمُورُهُمْ آئِلَةٌ إِلَيَّ أَمْرَكَ، ... (۱۹) لَمْ تَكُنْ أَنَاتُكَ عَجْزًا، وَ لَا إِمْهَالُكَ وَهْنًا، وَ لَا إِسْكَاطُكَ عَقْلَةً، وَ لَا أَنْتِظَارُكَ مُدَارَاةً، بَلْ لِيَتَكُونَ حُجَّتُكَ أَبْلَغُ، وَ كَرَمُكَ أَكْمَلُ، وَ إِحْسَانُكَ أَوْفَى، وَ نِعْمَتُكَ أَتَمُّ، كُلُّ ذَلِكَ كَانَ وَ لَمْ تَزَلْ، وَ هُوَ كَائِنٌ وَ لَا تَزَالُ (۲۳) »

(ای که عمل ناچیز را به لطف می‌پذیری و آن را پاداش بزرگ می‌بخشی (۷) ای که به هر کس که به تو تقرب جوید نزدیک می‌گردی (۸) ای که شیوه‌ی نیکوکاری را بارور می‌گردانی ... (۱۱) هر بزرگی در مقابل درگاه تو ناچیز است و هر شریف در جنب شرف تو حقیر (۱۳) هر کس جز به درگاه تو فرود آید نومید گردد ... (۱۴) درگاه تو به روی مشتاقان گشوده است و جود و کرم تو بر خواهندگان روان ... (۱۵) ... تو با بدکاران احسان می‌کنی و به سنت خویش تجاوزکاران را چندان نگاه می‌داری که از مدارای تو مغرور می‌شوند و با مهلت تو از بازگشت به سوی تو خودداری می‌کنند و درنگ تو از ←

(ای سبب ساز).

باز قبل از آنکه وارد مرحله‌ی دوم و بحث‌های دیگری که در پیش داریم بشویم می‌پرسم، اگر بنا بود این فرض، یعنی قصد  $\infty$  ساختن ما و مخلوق‌های جهان که  $\infty$  هستیم، صحیح باشد یا وعده‌ی قرآن در تربیت و ترقی انسان از دنیای نقص و جهل و ضعف فعلی تا بهشت و جهنم کذایی موجود درست باشد، آیا منطقاً راهی جز مسیر و مجری ساختن و سپس مهلت فراوان و مدت لازم دادن برای آنکه هر چیز و هر کس استعدادهای لازم را احراز و ابراز نماید، وجود دارد؟ آیا سیستم امروزی آموزش و پرورش افراد و تأمین آینده‌ی ملیت‌ها و همچنین دورنمای سیر ترقیات تاریخی گذشته انسان‌ها، انطباق کامل با همین روش ندارد؟ آیا چنین تصویری که قرآن از دنیای فعلی و در تمام پهنای زمانی و مکانی آن می‌نماید، شما در هیچ کتاب دینی، فلسفی، علمی و حتی تخیلی از نوع ژول ورن (Jules Verne) دیده‌اید؟... پس باز آنچه می‌توانیم بگوییم و تصدیق از هر غیرمؤمن با انصاف بخواهیم، این است که مابین دعاوی نهایی قرآن از یک طرف و آیات و اظهارات پراکنده آن از طرف دیگر یک ارتباط منطقی و محکم وجود داشته، و قرآن به اصطلاح فرنگی‌ها نسبت به منطق خودش لااقل وفادار است. اگر انبیاء ادعای عظیمی چون قیامت و بهشت و جهنم را کرده و وعده آن‌را به بشر داده‌اند، می‌بینید مقدمات و لوازم آن‌را نیز به تناسب همان عظمت و دقت تهیه دیده‌اند. یک خیال خام و داستان سرسری نیست.

### مرحله دوم یا حکومت عنصر سوم

برای آخرت یا مرحله دوم جهان، در قرآن مشخصات و نشانی‌های فراوانی داده شده

→ انتقام مانع پشیمانی آنان می‌گردد (۱۷) تو با آنان بردباری می‌کنی تا به فرمانت سرنهند و به آنان مهلت می‌دهی که دانی که ملک تو پایاست. پس هر کس که فرجام فرخنده داشت کارش را به فرخندگی پایان دادی و آن را که در زمره‌ی تیره‌بختان بود به تیره‌بختی واگذاشتی (۱۸) همه سر به فرمان حکم تو اند و کارشان به امر تو پایان یابد... (۱۹) ... بردباری تو از سرناتوانی و مهلت دادنت از سر سستی نباشد، و خودداری تو در کيفر، از روی بی‌خبری و انتظار تو از سر مدارا نیست، بلکه از آن روست که برهان تو رساتر و بزرگواریت کامل‌تر و احسانت فزون‌تر و نعمتت تمام‌تر شود. اینها همه پیوسته چنین بوده است که این سنت ازلی است، و پیوسته چنین خواهد بود که این سنت جاودانی است (۲۳)

(ترجمه به نقل از صحیفه‌ی سجادیه، ترجمه‌ی دکتر اسداله مبشری)

(نشر نی، چاپ دوم، سال ۱۳۸۱)

است و از جمله می‌توانیم صفات ممیزه ذیل را در اینجا ذکر کنیم: همه چیز عوض می‌شود.

**الف) رسیدن اجل و سرآمدن دوران مهلت و قطع اسباب حکومت مطلقه‌ی الهی:**  
برخلاف مرحله‌ی اول که برای انسان‌ها (و مواد و انرژی‌ها) فی‌الجمله اختیار و آزادی وجود داشت و تا حدودی آنچه می‌خواستند می‌کردند، اسباب و وسایل یا قانون علیت در کار بود و به‌نظر می‌آمد، خداوند تسلط و فرمانروائی ندارد، در آن دنیا که دوران مهلت و تأخیر به‌پایان می‌رسد، اسباب و وسائط قطع می‌شود و یک‌سره امر و اراده‌ی الهی و حق مطلق است که حکومت دارد:

بقره (۲) / ۱۶۲: «خَالِدِينَ فِيهَا لَا يُخَفَّفُ عَنْهُمْ الْعَذَابُ وَلَا هُمْ يُنظَرُونَ.»

(در آنجا مخلد هستند، تخفیف در عذابشان داده نمی‌شود و مهلت هم داده نمی‌شود.)

شعراء (۲۶) / ۲۰۲ و ۲۰۳: «فَيَأْتِيَهُمْ بَعْتَةٌ وَهُمْ لَا يَشْعُرُونَ.»

فَيَقُولُوا هَلْ نَحْنُ مُنظَرُونَ.»

(پس (آخرت) ناگهان برایشان می‌آید در حالی که ملتفت نمی‌شوند، پس می‌گویند آیا مهلت داده می‌شویم.)

بقره (۲) / ۱۶۶: «إِذْ تَبَرَأَ الَّذِينَ اتَّبَعُوا مِنَ الَّذِينَ اتَّبَعُوا وَرَأَوْا الْعَذَابَ وَتَقَطَّعَتْ

بِهِمُ الْأَسْبَابُ.»

(آن زمان که کسانی که پیروی شده بودند از آنها که از ایشان پیروی می‌کردند، تبری می‌جویند و عذاب را می‌بینند و اسباب از آنها بریده می‌شود.)

انفطار (۸۲) / ۱۷ تا ۱۹: «وَمَا أَدْرَاكَ مَا يَوْمَ الدِّينِ. ثُمَّ مَا أَدْرَاكَ مَا يَوْمَ الدِّينِ.»

يَوْمَ لَا تَمْلِكُ نَفْسٌ لِنَفْسٍ شَيْئًا وَالْأَمْرُ يَوْمَئِذٍ لِلَّهِ.»

(و چه میدانی روز پاداش چیست. باز هم چه میدانی روز پاداش چگونه است. روزی که هیچ کس برای کسی مالک چیزی نیست و امر در آن روز برای خدا است.)



مؤمن (۴۰) / ۱۶: «لَمَنْ الْمَلِكُ الْيَوْمَ لِلَّهِ الْوَاحِدِ الْقَهَّارِ.»  
(... امروز حکومت با کیست؟ با خدای یکتای قهار!)

نبا (۷۸) / ۳۸ و ۳۹: «يَوْمَ يَقُومُ الرُّوحُ وَالْمَلَائِكَةُ صَفًّا لَا يَتَكَلَّمُونَ إِلَّا مَنْ أُذِنَ لَهُ  
الرَّحْمَنُ وَقَالَ صَوَابًا.  
ذَلِكَ الْيَوْمَ الْحَقُّ»

(روزی که روح و فرشتگان به صف هستند و جز کسی که خدای رحمن  
اذن دهد و گفتارش را به جا بداند سخن نمی گوید.  
این روز روز حق است...)

#### ب) تجسم و تشخیص عنصر دوم:

با رؤیت عینی آن و تنزیل ملائکه تا سطح دید انسانها (یا بالعکس). انرژی بروز و  
ظهور بلاواسطه دارد و مثل این دنیا محتاج به سوارشدن به ماده نیست. عمل عیناً  
مجسم است و دیده می شود و همچنین فرشتگان. حقایق به طور آشکار و عریان بر  
همه ظاهر می گردد، یعنی هرچیز خود به خود گویا بوده، اسباب و وسائل برای  
کشف حقایق لازم نیست.

در این زمینه آیات بسیار است و بنابراین نمونه های مربوط نیز متعدد خواهد بود:

کهف (۱۸) / ۴۹: «وَوَجَدُوا مَا عَمِلُوا حَاضِرًا»

(... و حاضر و پیش روی خود می یابند آنچه عمل کرده اند...)

مؤمن (۴۰) / ۱۶: «يَوْمَ هُمْ بَارِزُونَ لَا يَخْفَىٰ عَلَيَّ اللَّهُ مِنْهُمْ شَيْءٌ»  
(روزی که آشکار خواهند بود چیزی از آنها پنهان نیست، ...)

ق (۵۰) / ۲۲: «فَكَشَفْنَا عَنْكَ غِطَاءَكَ فَبَصَرُكَ الْيَوْمَ حَدِيدٌ.»

(... پس پرده ات را پس زدیم چشم تو در آن روز مثل (اسلحه) آهن (تیز  
و نافذ) است.)

فرقان (۲۵) / ۲۲: «يَوْمَ يَرَوْنَ الْمَلَائِكَةَ لَا بُشْرَىٰ يَوْمَئِذٍ لِلْمُجْرِمِينَ»

(روزی که فرشتگان را می بینند دیگر روز خوشی برای بدکاران نیست...)

زمر (۳۹) / ۷۵: «وَتَرَى الْمَلَائِكَةَ حَافِينَ مِنْ حَوْلِ الْعَرْشِ»  
(... و فرشتگان را می بینی که در اطراف عرش دور می زنند...)

الحاقه (۶۹) / ۱۸: «يَوْمَئِذٍ تُعْرَضُونَ لَا تَخْفَى مِنْكُمْ خَافِيَةٌ»  
(در آن روز عرضه کرده می شوید از شما دیگر چیز مستوری پنهان نخواهد بود.)

ابراهیم (۱۴) / ۴۲: «إِنَّمَا يُؤَخِّرُهُمْ لِيَوْمٍ تَشْخَصُ فِيهِ الْأَبْصَارُ»  
(... جز این نیست که آنها را تا روزی که چشمها تشخیص دهنده می شوند به تأخیر می اندازیم.)

فرقان (۲۵) / ۲۵ و ۲۶: «وَيَوْمَ تَشْقُقُ السَّمَاءُ بِالْعَمَامِ وَنُزِلَ الْمَلَائِكَةُ تَنْزِيلًا الْمَلِكُ يَوْمَئِذٍ الْحَقُّ لِلرَّحْمَنِ»  
(و روزی که آسمان به ابر (به حالت یا به صورت ابر) شقه می شود و فرشتگان به نحو خاصی فرود می آیند.  
حکومت در چنان روز حق است و برای خدای بخشاینده است...)

تکواثر (۱۰۲) / ۶ و ۷: «لَتَرَوُنَّ الْجَحِيمَ. ثُمَّ لَتَرَوْهَا عَيْنَ الْيَقِينِ.»  
(حتماً جهنم را می بینید. سپس با یقین عینی آن را مسلماً می بینید.)

فصلت (۴۱) / ۲۰ و ۲۱: «شَهِدَ عَلَيْهِمْ سَمْعُهُمْ وَأَبْصَارُهُمْ وَجُلُودُهُمْ بِمَا كَانُوا يَعْمَلُونَ.»

وَقَالُوا لَجُلُودِهِمْ لِمَ شَهِدْتُمْ عَلَيْنَا قَالُوا أَنْطَقَنَا اللَّهُ الَّذِي أَنْطَقَ كُلَّ شَيْءٍ»

(گوش و چشمها و پوستهای آنها علیه آنها از روی آنچه انجام داده اند شهادت می دهد.)

به پوستشان می گویند: چرا به زبان ما گواهی دادید؟ می گویند: ما را کسی که همه چیز را به زبان درآورده گویا کرده است...)

مثل اینکه انتظار و مهلت با فرود نیامدن و دیده نشدن فرشتگان و آیات پروردگار

ملازمه داشته باشد و همین که دومی حاصل شد اولی و امکان اکتساب و تحول منتفی است.

قانون و قرار عوض می‌شود:

انعام (۶) / ۸ : «وَقَالُوا لَوْلَا أُنزِلَ عَلَيْنَا مَلَكٌ وَلَوْ أُنزِلْنَا مَلَكَ لَفُضِيَ الْأَمْرُ ثُمَّ لَا يُنظَرُونَ.»

(و گفتند چرا بر او فرشته‌ای نازل نشد و اگر فرشته‌ای نازل کنیم حتماً کار تمام می‌شود و پس از آن مهلت داده نمی‌شود.)

انعام (۶) / ۱۵۸ : «هَلْ يَنْظُرُونَ إِلَّا أَنْ تَأْتِيَهُمُ الْمَلَائِكَةُ أَوْ يَأْتِيَ رَبُّكَ أَوْ يَأْتِيَ بَعْضُ آيَاتِ رَبِّكَ يَوْمَ يَأْتِي بَعْضُ آيَاتِ رَبِّكَ لَا يَنْفَعُ نَفْسًا إِيْمَانُهَا لَمْ تَكُنْ آمَنَتْ مِنْ قَبْلُ أَوْ كَسَبَتْ فِي إِيمَانِهَا خَيْرًا قُلِ انْتَظِرُوا إِنَّا مُنْتَظِرُونَ.»

(آیا غیر از این انتظار دارند که فرشتگان یا پروردگارت یا بعضی از آیات پروردگارت برای آنها بیاید. روزی که پاره‌ای از آیات پروردگارت بیاید دیگر ایمان کسی که قبلاً ایمان نیاورده یا در ایمانش خیری کسب نکرده است، به او سودی نمی‌رساند بگو انتظار بکشید ما هم در انتظاریم.) همان‌طور که از قول پیغمبر (ص) نقل کرده‌اند، این دنیا عمل است و حساب نیست و آن دنیا حساب است و عمل نیست.

### ج) بقای ماده و زندگی جسمانی:

عنصر اول یعنی تجسم مادی و فعالیت جسمانی در آن دنیا منتفی نمی‌شود. باز هم ماده می‌تواند خلاصه و عصاره عمل و پایه انرژی و اراده باشد. بر خلاف پاره‌ای از عرفا و روحیون و مسیحی‌ها که از جسم و ماده نفرت دارند و شأن بهشت و آخرت را مادیات نمی‌دانند، قرآن از این جهت کاملاً متمایز است و به‌طور صریح و بی‌پروا زندگی آن دنیا را با مبنای جسمانی و فعالیت‌های عضوی می‌شناسد. همان‌طور که در این مرحله از جهان دو عنصر ماده و انرژی به هم آمیخته‌اند و قابل تفکیک از یکدیگر نبوده و تربیت و ترقی نیز نمی‌تواند فارق از هیچ یک از آن دو باشد و برخلاف نظر فلاسفه یونان و متصوفین، جسم برای جان قفس نبوده و برای پرواز لزومی ندارد آن‌را مثل پوستی به زمین بیندازد. بسیار طبیعی و شاید ضروری است که در آن دنیا

نیز این پیوستگی و همکاری ادامه داشته باشد، منتهی در یک سطح صاف تر و عالی تر. در هر حال در قرآن همان طور که می دانید اوصاف مادی و جسمانی بهشت و جهنم فراوان بوده، از بهشت به صورت باغ هایی که از کف آن نهلهایی جاری است و سایه و خوراک در آنجا دایمی است، وصف می شود. به مؤمنین گفته می شود:

«كُلُوا وَاشْرَبُوا هَنِيئًا بِمَا كُنْتُمْ تَعْمَلُونَ.» (مرسلات (۷۷) / ۴۳)

(بخورید و بیاشامید با گوارائی کامل به سبب (یا به وسیله) آنچه عمل می کرده اید.)

در آنجا آنچه طبع اشتها می کند و چشم لذت می برد وجود دارد و ارتزاق ادامه پیدا می کند:

«لَكُمْ فِيهَا فَاكِهَةٌ كَثِيرَةٌ مِنْهَا تَأْكُلُونَ.»<sup>۱</sup>

همین طور برای اهل جهنم دردهای بدنی و عذاب های سوزنده جسم و جان پیش بینی شده است:

محمد (۴۷) / ۱۴: «مَثَلُ الْجَنَّةِ الَّتِي وَعِدَ الْمُتَّقُونَ فِيهَا أَنْهَارٌ مِنْ مَاءٍ غَيْرِ آسِنٍ

وَأَنْهَارٌ مِنْ لَبَنٍ لَمْ يَتَغَيَّرْ طَعْمُهُ وَأَنْهَارٌ مِنْ حَمْرٍ لَذَّةٍ لِلشَّارِبِينَ وَأَنْهَارٌ مِنْ عَسَلٍ مُصَفًّى وَلَهُمْ فِيهَا مِنْ كُلِّ الثَّمَرَاتِ وَمَعْفَرَةٌ مِنْ رَبِّهِمْ كَمَنْ هُوَ خَالِدٌ فِي النَّارِ وَسُقُوا مَاءً حَمِيمًا فَقَطَّعَ أَمْعَاءَهُمْ.»

(مثل بهشتی که به پرهیزکاران وعده داده شده است، در آن نهلهایی از آب فاسد نشدنی است و نهلهایی از شیر که تغییر طعم نمی دهد و جوی هایی از شراب لذت بخش برای نوشندگان و جوی هایی از عسل صاف کرده و برای آنها در آنجا از هر نوع میوه و محصول وجود دارد و بخشش از جانب پروردگارشان، کما آنکه (کافرها) ماندگار همیشگی در آتش بوده، آب داغی به آنها نوشانده می شود که روده هایشان را پاره می کند.)

#### (د) زوال و لغو اصل کهولت (آنتروپی):

هرجا در قرآن صحبت از بهشت و جهنم می شود غالباً با کلمه ی «خَالِدِينَ» یعنی ماندگاری و دائمی و با فناپذیری همراه است:

«ذَلِكَ يَوْمُ الْحُلُودِ.» (ق (۵۰) / ۳۴)

۱. زخرف (۴۳) / ۷۳: در آنجا میوه های فراوان در اختیار دارید که از آنها می خورید.

(... این روز روز ماندگاری همیشگی است.)

درباره‌ی جهنم علاوه بر کلمه «خَالِدِينَ فِي النَّارِ»، این عبارت نیز آمده است:

«لَا يَمُوتُ فِيهَا وَلَا يَحْيِي.» (اعلیٰ (۸۷) / ۱۳)

(... نه می‌میرد و نه زنده می‌شود.)

آب و شراب و خوراک بهشت نیز تبدیل و تغییر نمی‌یابند و فاسد نمی‌شوند و در دسر و از خود رفتگی در شخص ایجاد نمی‌نمایند... یعنی خلاصه تمام چیزهایی که تصور آن نیز در این دنیا مشکل است و خلاف آشکار اصل آنتروپی، یعنی اصل کلی جهان دو عنصری می‌باشد.

توجیه این مسئله با اتکاء به حکومت عنصر سوم آسان می‌شود و همچنین تعلیل اینکه چرا در این دنیا اصل آنتروپی یا کِهولت جاری و ساری است.

رابطه اصلی آنتروپی با مسئله‌ی آخرت و کمک‌های متقابل‌ای که در فهم یکدیگر می‌نمایند نکته بسیار جالبی است که ارزش دارد پس از اتمام بحث و عنوان فعلی روی آن نیز بحث شود.

#### ه) مصدر انرژی شدن اشیاء و قدرت خلاقه یافتن انسان:

قرآن قیامت را محیطی معرفی می‌نماید که در اثر تربیت و بازگشت اشیاء به خدا و نزدیکی مؤمنین به خدا، زمین و صالحان تشعشع‌کننده می‌شوند و همان‌طور که در بند ب گفتیم، اعضاء و اشیاء حالت گویندگی و بیان پیدا می‌نمایند. مؤمنین آنچه می‌خواهند و اراده می‌کنند فراهم می‌شود:

زمر (۳۹) / ۶۹: «وَأَشْرَقَتِ الْأَرْضُ بِنُورِ رَبِّهَا»

(و زمین به روشنایی پروردگارش پرتوافکنی می‌نماید...)

حدید (۵۷) / ۱۳ و ۱۹: «انظُرُوا نَارَ تَنْتَبَسُ مِنْ تَوْرِكُمْ... فَالْتَمِسُوا نُورًا

لَهُمْ أَجْرُهُمْ وَنُورُهُمْ»

(... به‌ما نظر کنید تا از نور شما اقتباس کنیم... به پشت سرتان (به دنیا) باز

گردید و از آنجا نور طلئید...)

(... برای مؤمنین پاداششان و نورشان هست...)

تحریم (۶۶) / ۸: «يَوْمَ لَا يُخْزِي اللَّهُ النَّبِيَّ وَالَّذِينَ آمَنُوا مَعَهُ نُورُهُمْ يَسْعَى بَيْنَ

أَيُّدِيهِمْ وَبِأَيْمَانِهِمْ يَقُولُونَ رَبَّنَا أَتْمِمْ لَنَا نُورَنَا وَاعْفِرْ لَنَا إِنَّكَ عَلِيُّ كُلِّ شَيْءٍ قَدِيرٌ.»

(... روزی که خداوند پیغمبر و کسانی را که به او ایمان آوردند خوار نمی‌کند، نور آنها پیش رویشان و از اطرافشان می‌دود و می‌گویند ای پروردگار ما، نور ما را تمام و کمال کن و گناهانمان را ببخش، همانا که تو بر هر کاری حداکثر توانایی را داری.)

یس (۳۶) / ۵۷: «لَهُمْ فِيهَا فَاكِهَةٌ وَلَهُمْ مَّا يَدَّعُونَ.»

(برای آنها در آنجا میوه است و آنچه بخواهند و بخوانند هست.)

فرقان (۲۵) / ۱۵ و ۱۶: «قُلْ أَذَلِكَ خَيْرٌ أَمْ جَنَّةُ الْخُلْدِ الَّتِي وُعِدَ الْمُتَّقُونَ كَأَنَّ

لَهُمْ جَزَاءٌ وَمَصِيرًا.

لَهُمْ فِيهَا مَا يَشَاءُونَ خَالِدِينَ»

(بگو آیا این بهتر است یا بهشتی که به پرهیزکاران وعده شده برایشان پاداش و بازگشت تحول است.)

(برای آنها در آنجا آنچه بخواهند هست و ماندگار ابدی هستند...)

#### (و) آنجا «نزد خدا» است.

تا به حال چند بار به این اصطلاح قرآنی «عندالله» برخورده‌ایم. اول دفعه در آیه ۱۶۹ سوره‌ی آل‌عمران (۳) و روزی رسیدن به شهیدشدگان در نزد خدا بود:

«وَلَا تَحْسَبَنَّ الَّذِينَ قُتِلُوا فِي سَبِيلِ اللَّهِ أَمْوَاتًا بَلْ أَحْيَاءٌ عِنْدَ رَبِّهِمْ يُرْزَقُونَ.»<sup>۱</sup>

پس از آن درباره‌ی رباخواری مال‌پرستان و انفاق خداپرستان، سخن از این بود که آنچه تنزیل می‌دهند تا در مال مردم کسب سود نمایند در «نزد خدا» سود نخواهد داد، ولی آنچه زکات به قصد جستجوی رضایت خدا می‌دهند چندین برابر می‌شود و چیزی که نزد خداست محفوظ و باقی می‌ماند. صفحاتی گذشت تا به صدور امر و نزول وحی و دمیدن روح و به خزائن رحمت رسیدیم و دیدیم که مبدأ تمام آنها در

۱. آل‌عمران (۳) / ۱۶۹: کسانی را که در راه خدا جان باخته‌اند، مرده مپندار؛ آنان [در بهشت] زنده‌اند و در پیشگاه صاحب اختیار خویش روزی داده می‌شوند.

«عندالله» سراغ داده می‌شود. حال می‌بینیم جای بهشت و منشأ تشعشع اشیاء و مخزن تحقق خواسته‌های مؤمنین باز «عندالله» است:

قمر (۵۴) / ۵۴ و ۵۵: «إِنَّ الْمُتَّقِينَ فِي جَنَّاتٍ وَنَهْرٍ.

فِي مَقْعَدٍ صِدْقٍ عِنْدَ مَلِيكٍ مُّقْتَدِرٍ.»

(همانا که پرهیزکاران در باغ‌ها و جویبارهایی هستند.

در جایگاه راستین نزد پادشاه مقتدر.)

زخرف (۴۳) / ۳۵: «وَإِنْ كُلُّ ذَلِكُمْ لَمَّا مَتَاعُ الْحَيَاةِ الدُّنْيَا وَالْآخِرَةُ عِنْدَ رَبِّكَ

لِلْمُتَّقِينَ.»

(... و تمام اینها چیزی جز کالای اندک زندگی دنیا نیست، در حالی که

آخرت نزد پروردگارت برای پرهیزکاران می‌باشد.)

زمر (۳۹) / ۳۴: «لَهُمْ مَا يَشَاءُونَ عِنْدَ رَبِّهِمْ ذَلِكَ جَزَاءُ الْمُحْسِنِينَ.»

(برای آنهاست آنچه می‌خواهند در نزد پروردگارشان، چنین است

پاداش نیکوکاران.)

سجده (۳۲) / ۱۹: «فَلَهُمْ جَنَّاتُ الْمَأْوَى نُزُلًا بِمَا كَانُوا يَعْمَلُونَ.»

(... پس برای آنها باغ‌هایی منزلگاه است فرود آمده، به سبب آنچه عمل

می‌کردند.)

فصلت (۴۱) / ۳۱ و ۳۲: «نَحْنُ أَوْلِيَاؤُكُمْ فِي الْحَيَاةِ الدُّنْيَا وَفِي الْآخِرَةِ وَلَكُمْ فِيهَا

مَا تَشْتَهُى أَنْفُسُكُمْ وَلَكُمْ فِيهَا مَا تَدَّعُونَ.

نُزُلًا مِّنْ غَفُورٍ رَّحِيمٍ.»

(ما دوستان شما در زندگی دنیا و در آخرت هستیم و در آنجا برای شما

آنچه نفس‌اشتها کند وجود دارد و آنچه طلب نمایید.

فرود آمده از جانب خداوند بسیار آمرزنده مهربان.)

البته منزلگاه نهایی و موقف کافر‌ها نیز «عندالله» است و در آنجا بازخواست و

عذاب می‌شوند (سبا) (۳۴) / ۳۱ - فاطر (۳۵) / ۳۹.

## آنتروپی و آخرت

در بند «۵» بحث گذشته به استناد وعده خلودی که قرآن برای بهشت و جهنم یعنی برای آخرت می‌دهد، گفتیم که داعیه الغای اصل کهولت در مرحله‌ی آخرت درست برخلاف روال این دنیا و دایر مدار بودن کهولت یا آنتروپی در امور زمین و آسمان است.

می‌بینیم جریان‌ها و قوانینی که در این دنیا بر مواد و انرژی‌ها حکومت دارد، تماماً ناشی یا منطبق بر دو اصل ترمودینامیک است:

۱- اصل بقا و ثبات کمیت‌ها؛

۲- اصل آنتروپی (S) یا کهولت، یعنی اصل انحطاط کیفیت‌ها و ضعف و زوال ارزش‌ها.

اینک می‌خواهیم بگوییم که با برداشتن آنتروپی خصوصیات و مشخصات آخرت ظاهر می‌شود و لازمه‌ی همه‌ی آنها لغو آنتروپی است. به طوری که کهولت یا آنتروپی را می‌توان مرز فارق دنیا و آخرت دانست. علاوه بر آن می‌خواهیم علت پیدایش و وجود آنتروپی را در این دنیا به اتکای فرضیه جهان سه عنصری جستجو کنیم تا رابطه‌ی تازه‌ای از کیفیات زندگی و خصایص روانی انسان با مسئله‌ی آنتروپی برایمان روشن شود.

ابتدا به این مطلب یعنی عامل پیدایش آنتروپی و علت سیر عمومی اشیاء و احوال به سوی فرسودگی و کهولت می‌پردازیم و سپس بعضی از آثار و نتایج آن را در دو مرحله از جهان مطالعه می‌نماییم.

## منشأ آنتروپی

در مرحله‌ی دنیای حاضر که گاه‌گاه عنصر سوم به صورت اراده، امر یا وحی در سر معضل‌های آفرینش و بندهای حیات تنزل و تأثیر می‌نماید و در فواصل آن مواقع، منقطع است، حکومت با آنتروپی یعنی اصل کهولت و فنا می‌باشد. زیرا که اراده چیزی را به وجود می‌آورد؛ ولی به حال خود وامی‌گذارد و مهلت می‌دهد تا به پای خویش در جاده‌ی تقدیر با سرعت مقرر به سوی اجل مسمی پیش برود و متدرجاً «برسد». این رهایی و تنهایی یا دوری از اراده که پایه حیات و وجود او بوده است، فقر و کسادی و کسری می‌آورد.<sup>۱</sup> موجود پدید آمده چون از خود مایه می‌گذارد،

۱. در دعا می‌گوییم اَللّٰهُمَّ لَا تُكَلِّمْنَا عَلٰی اَنْفُسِنَا طُرْفَةً عَيْنٍ اَبَدًا.



خسته و فرسوده و ساییده می شود. از طرف دیگر، چون اشراق امر یا وحی بر چیزی سبب یک نوع برجستگی و تمایز و اختلاف آن با محیط و اطراف می شود و اختلاف سطح بنا به قانون احتمالات همیشه تمایل به همواری و همسطحی می آورد؛ سطح پایین تر آنچه را که بالاتر است به طرف خود سرازیر می نماید (مثل سرازیر شدن آب و سنگ از کوه به جلگه و سرازیر شدن حرارت از جسم داغ به جسم سرد یا کم شدن سرعت جسم متحرک در برخورد و همراه شدن با جسم ساکن و امثال آن).

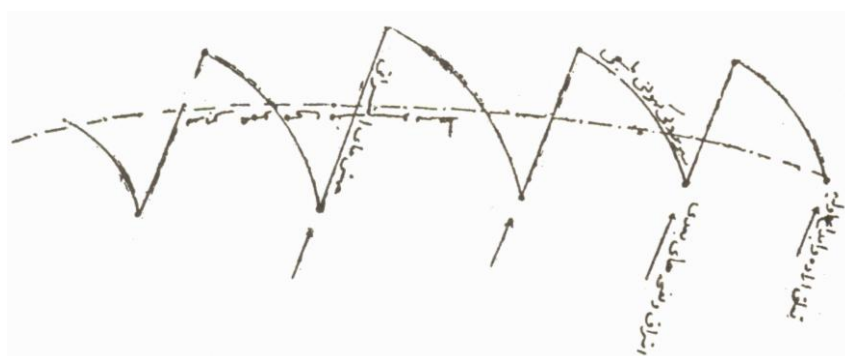

بنابراین چون هر چیز وقتی به حال خود رها شد، رو به یکنواختی و همواری و پستی می رود، آنتروپی یک امر بسیار طبیعی و بدیهی این دنیا بوده و ناشی از نرسیدن امداد و دور ماندن از اراده یا امر است.

سیر دنیا چنان است که اراده الهی چیزی را ابداع می کند و سپس در سراسیمگیها و ضمن تمام شدن مایه دو مرتبه به سراغش آمده با یک وحی یا اشراق تازه صورت جدید و جهشی به او می دهد و مجدداً تا مدتی به حال خود رهاش می کند. موجود از یک طرف تکامل می یابد، ولی از طرف دیگر فرسوده و مخزن فضولات کهلوتی (آنتروپیک) می گردد. اگر امداد الهی به سراغش نیاید خاموش و فراموش خواهد شد، یا مانند حیوانات راکد می گردد. پس به طور کلی یک سلسله سیرهای نزولی تدریجی و صعودهای ناگهانی یا جهش هایی می بینیم که متوسط و منتجه آنها کمال و عروج است. در مورد بقای نوع و تولید مثل نیز همین طور است. اگر آنتروپی نبود یک موجود زنده الی الابد محفوظ و مخلد می ماند، اما بلافاصله پس از ولادت، فرسودگی و پیری او را به طرف مرگ سوق می دهد تا آنکه در نتیجه ازدواج و نیروی لقا نطفه ای با حداقل آنتروپی و حداکثر قدرت نمو به وجود می آید.

## دوام و تجدد دنیا

اگر چنین امداد و اشراق‌ها در جهان خلقت نمی‌بود، دنیا پایدار نمانده و در زوال مستمر به زودی به مرگ ابدی فرو می‌رفت و «تازه‌ای» پدیدار نمی‌شد. اما می‌دانیم که چنین نیست و دنیا با وجود واقعیت آنتروپی، هر روز شکوفه‌ای و نوبری بیرون می‌دهد. پس خداوند دائماً در وحی و امر یا سازندگی است و مجموعه دستگاه خلقت در حال رهایی و غفلت نیست:

الرحمن (۵۵) / ۲۹: «يَسْأَلُهُ مَنْ فِي السَّمَاوَاتِ وَالْأَرْضِ كُلَّ يَوْمٍ هُوَ فِي شَأْنٍ»

(کسانی که در آسمان‌ها و زمین هستند در حال درخواست از او می‌باشند، هر روز او در شأن و کاری است.)

این دوران سازندگی مربوط به مرحله اول، یعنی مرحله دنیا تا سر رسید لازم ادامه داشته و پس از آن خداوند مانند مادری که وقتی جنین در رحم او کلیه مراحل رشد و تشکیل اعضا را طی کرد «فارغ می‌شود» و طفل را در دنیای وسیع جدید رها می‌کند، قرآن هم در آیه بعدی خبر از همین ارتحال و فارغ شدن خدا از کار جن و انس می‌دهد.

الرحمن (۵۵) / ۳۱: «سَفَرُكُمْ لَكُمْ أَيْهَا الثَّقَلَانِ»

(زود باشد که شما دو وزنه (که ظاهراً منظور دو گروه انس و جن است) را رها و آزاد کنم.)

اما در آن دنیا چون عنصر سوم حاکم مطلق و مالک و همراه است، دیگر امر و امداد غیبت ندارد. رهایی و نزول و کهولت در کار نیست. انسان از خود سازنده و ایجادکننده و فائق‌شونده بر کهولت و مرگ می‌گردد. همان‌طور که تا حدودی در این دنیا نفخه حیات سبب شده است که موجود زنده، ماده و جسم را تسخیر نموده و ترکیبات مناسب خود را بسازد و بدل مایتحلل کرده مرگ را عقب بیندازد.

در آن دنیا چون اراده و امر، یک سره حکومت دارد، فرسودگی و پیری و بنابراین فنا در کار نیست و تغییر و تبدیل‌هایی هم که گرایش به طرف فساد و زوال دارد، دیده نخواهد شد (أَنْهَارٌ مِّنْ مَّاءٍ غَيْرِ آسِنٍ وَأَنْهَارٌ مِّنْ لَّبَنٍ لَّمْ يَتَغَيَّرْ طَعْمُهُ)<sup>۱</sup> بر خلاف فسادپذیری عمومی و فوری مواد آلی و خوراکی در این دنیا.

---

۱. محمد (۴۷) / ۱۵: ... در آن نهرهایی از آبی تغییر ناپذیر جریان دارد و نهرهایی از شیر که طعمش دگرگون نشود ...

## آنتروپی و زمان

اما آنتروپی  $S$  به طوری که در ترمودینامیک بیان شده است، تابعی است معرف زمان و به تعبیری مترادف با زمان می باشد. زیرا در کلیه ی تحویل ها، برای هر سیستمی که به حال خود وا گذاشته می شود،  $dS > 0$  (بزرگ تر از صفر) بوده و  $S$  دائماً در حال ترقی است. بنابر این  $S$  مانند عمر شخص که هیچ وقت به کاهش و جوانی بر نمی گردد (و به همین دلیل کلمه کهولت را برای آنتروپی اصطلاح کرده ایم) معرف زمان، و برای هر سیستم در حکم ساعتی با مقیاس مخصوص به آن می باشد. کما آنکه مدت دوران های زمین شناسی و زمان تشکیل فسیل ها و غیره را از روی تنزل تدریجی رادیو اکتیویته یا نیم عمر (Half - Life) آنها تعیین می نمایند.

همین آنتروپی یا فرسودگی و پیری است که احساس زمان را به انسان می دهد. شما وقتی سرگرم کاری می شوید، از روی خستگی یا گرسنگی است که می فهمید ظهر نزدیک شده است. اگر در دنیا همه چیز و همه کس به حال طراوت و شادابی روز اول می ماند و تنزل و زوال دیده نمی شد، هیچ گاه احساس و حسرت گذشت زمان و گذشت عمر را نمی کردیم و دنیا و زمان به نظرمان ثابت و راکد می آمد.

## آثار روانی آنتروپی و زمان روی انسان

از آثار روانی مهم آنتروپی در انسان مسئله ی نسیان و تغییر و تضعیف احساسات ما بر حسب زمان است. توضیح آنکه درجه احساس ما نسبت به وقایع (احساس علاقه و امید یا انزجار و وحشت) به هیچ وجه متناسب با اهمیت مطلق آنها به لحاظ کمیت و کیفیت نیست و عامل زمان دخالت فوق العاده ای در این میان دارد. مثلاً درجه ی اندوه مادری که فرزندش را از دست داده باشد با گذشت زمان تخفیف می یابد. همچنین است شمع و لذت از وصول به یک مطلوب.

برای آینده نیز اگر به شما خبری برسد و یقین حاصل کنید که خانه شما و خودتان دچار سیل یا زلزله خواهید شد، بر حسب آنکه موعد پیش بینی شده ی حادثه برای یک ساعت دیگر، یک سال دیگر یا پنجاه سال دیگر باشد، اضطراب درونی و تحریک خارجی که در خاطر و در اعمال شما ایجاد می شود، به کلی متفاوت خواهد بود و اگر وعده ی قضیه (با وجود ایمان و ایقان به آن) به زمان خیلی دور موکول شود، یک نوع بی حسی و بی تفاوتی در دل خود احساس می نمائید. شاید علت چنین باشد که آینده یک نوع انعکاس گذشته و آئینه ی حال و سلسله اعصاب و مغز ما است.

بنابراین عکس‌العمل‌های ما، در برابر آینده نیز مشمول قوانین S می‌باشد. مثلاً وقتی به کودکی بگوئید فلان کار را نکن تا یک باقلوا به تو بدهم، در صورتی که آن طفل قبلاً باقلوا نخورده باشد، چنین تشویقی کوچک‌ترین اثری در او نخواهد داشت، اما اگر قبلاً و به‌تازگی چشیده و خوشش آمده باشد، به یاد آن احساس افتاده و دهانش آب می‌افتد و به عشق باقلوا دست از کار مورد سرزنش برمی‌دارد. اما باز خیلی فرق می‌کند که باقلوا را ببیند و بگوئید الان به تو می‌دهم یا آنکه وعده‌ی نسیه برای فردا بدهید. برای آدم‌های بزرگ هم همین‌طور است. حساسیت و به‌حساب‌آوردن یک لذت (یا وحشت) آتی به‌فاصله‌ی زمانی آن از یک طرف و به رشد دماغی و روحی ما از طرف دیگر بستگی دارد. در این قبیل موارد برای جبران بی‌حسی و بی‌تفاوتی ناشی شده از آنتروپی دست به کار عمل‌کمکی خاصی می‌شویم. از راه توجه عقلی و تمرکز و تلقین فکری (یعنی تذکر) قضیه را در ذهن خود زنده و بر احساساتمان تحمیل می‌نماییم، تا به‌این وسیله با جنب و جوش یا به‌جلب و دفع برآییم. مانند به‌کاربردن ابژکتیو در اسباب‌های دوربین و جلو و عقب بردن فانوس دوربین عکاسی تا آنجا که از یک شیئی دور یا از یک تصویر مجازی، یک تصویر واقعی در کانون رؤیت بصری یا روی شیشه‌ی حساس عکاسی قرار گیرد.

در هر حال، چه در مورد گذشته و چه برای آینده، این یک نوع اسارت برای ما و سلطه زمان روی انسان است و نتیجه‌ی آنتروپی می‌باشد. زیرا اعصاب و سلول‌های مأمور ضبط و حفظ آثار و وقایع خارجی یا ترکیبات حاصله از تأثرات، با گذشت زمان فرسوده و یکنواخت گشته و میزان تأثیر و تحریک آنها ضعیف می‌گردد و به خط مجانب صفر می‌گراید. اگر آنتروپی نبود، کلیه‌ی خاطرات شخص مثل روز اول و لحظه وقوع تازه و تیز می‌ماند. همچنین است تذکرات و تأثرات ذهنی برای آینده. این خاصیت و خصلت، یعنی دخالت زمان و شرکت آن در ساختمان و خلقت انسان، سبب روح عجله و شتابزدگی ما شده است. می‌خواهیم هر نعمت و هر حادثه زود برسد و اگر دیر برسد، آن را عملاً ندید می‌گیریم. در مقابل دشمن‌های خود نیز انتقام‌جو می‌شویم و می‌خواهیم هر بدی و هر خلاف میل را فوری مکافات بدهیم. انتقام‌جویی و سرعت در مکافات خصم، علاوه بر نگرانی از نسیان و ضعف تأثیر و تصمیم متأثر از آن، ناشی از عدم اعتماد به بقا و برخورداری از فرصت و قدرت هم هست. کما آنکه ستمگری و تجاوز به‌غیر، ناشی از ترس و ضعفی است که شخص

در برابر حریف یا رقیب داشته و می‌خواهد او را زود از پا درآورد و دستش را کوتاه کند و یا مال و مزایایش را به سود خود تصرف نماید. موجود قوی بی‌نیاز، نه ترس دارد و نه احتیاج. بنابراین نه تعجیل می‌کند و نه تجاوز... این معنی به وجه بارزی در دعای معتبر روز جمعه در صحیفه سجادیه منعکس است:

«وَقَدْ عَلِمْتُ أَنَّهُ لَيْسَ فِي حُكْمِكَ ظُلْمٌ، وَلَا فِي نِقْمَتِكَ عَجَلَةٌ، وَإِنَّمَا يَعْجَلُ مَنْ يَخَافُ الْفَوْتَ، وَإِنَّمَا يَحْتَاجُ إِلَيَّ الظُّلْمُ الضَّعِيفُ»<sup>۱</sup>

قبلاً نیز دانستیم که در این مرحله از جهان کار خدا صبر است و تقدیر اجل، اما کار بشر نسیان است و عجل. در آن دنیا نیز وقتی s الغاء شد، در حقیقت زمان و آثار و مظاهر آن از جمله مهلت و تأخیر و تقدیر منتفی می‌شوند.

### رابطه اخلاق با زمان

محصول عجله و شتابزدگی انسان و اسارت او در دست زمان اینست که طبعاً محو و واله لحظات می‌باشد و همان‌طور که در سوره‌ی قیامت (۷۵) آمده، دل به لذت‌های آنی می‌بندد:

«كَلَّا بَلْ تُحِبُّونَ الْعَاجِلَةَ.  
وَتَذَرُونَ الْآخِرَةَ»<sup>۲</sup>

در مقاله «خدا در اجتماع»<sup>۳</sup> بحثی پیش کشیده و گفته شده است که دعوای مادیون و معنویون و شکافی که میان مادیات و معنویات در دو سرحد گناه و ثواب قائل شده‌اند، وهمی بیش نیست. اخلاق و فضایل انسانی یا محاسن دینی و به‌طور کلی

۱. از دعای عید قربان در روز جمعه‌ی صحیفه‌ی سجادیه:

(... همانا چنین دانسته‌ام و چنین می‌دانم که نه در حکم تو ستمی راه دارد و نه در عقوبت تو شتابی؛ چه آن کس شتاب ورزد که ترسد وقت از کفش بیرون شود و کسی به ستم کردن نیازمند است که ناتوان باشد...)

(ترجمه به نقل از صحیفه‌ی سجادیه، ترجمه‌ی دکتر اسداله میشری،

(نشر نی، چاپ دوم، سال ۱۳۸۱)

۲. قیامت (۷۵) / ۲۰ و ۲۱: هرگز [عذرهایش پذیرفته نیست] ولی شما دنیای گذرا را دوست دارید.

و آخرت را رها می‌کنید.

۳. «خدا در اجتماع» تفصیل و تکمیل سخنرانی جشن مبعث سال ۱۳۴۴ در زندان برازجان است. این مقاله اکنون در جلد دوم مجموعه‌ی آثار قرار دارد که با نام «بعثت ۱» چاپ دوم آن در سال ۱۳۸۸ توسط انتشارات قلم به بازار کتاب روانه شده است (ب.ف.ب)

معنویت، چیزی جز مادیتِ خارج شده (دور شده) از قید زمان نیست. یا به عبارت دیگر شخصیت توسعه یافته در زمان است. اشخاص خودخواه و ظالم فاسق فاجر کسانی هستند که دامنه دیده و دلشان محدود به شخص خود و به لحظه‌ای از زمان که غوطه‌ور در آن هستند و جلوی پایشان می‌باشد، محدود است. اما همین که کسی علاوه بر نفس خود و احساسات آنی، رشته‌های علاقه‌مندی با بستگان و نزدیکان و هم‌نوعان داشته و از زمان‌های گذشته خاطرات و عبرت‌هایی حفظ نموده و مخصوصاً نسبت به زمان‌های آینده نیز حساسیت داشته باشد، چنین شخصی به کلی رفتار و کردار و عنوانش در جامعه عوض می‌شود. از پستی و منفوری به احترام و ارزشمندی و محبوبیت درمی‌آید. به عبارت دیگر، ارزش شخصی و اخلاقی و میزان نبوغ هر کسی بسته به درجه‌ی آزادی و خروجی است که از بند زمان پیدا کرده و در یک محیط مکانی و زمانی وسیع‌تری زندگی نموده و فکر نماید. بنابراین تمام کوته‌بینی‌ها و ضعف‌ها و رذایل اخلاقی اشخاص از آنتروپی و اسارت زمان سرچشمه می‌گیرد و بالعکس عظمت و حیثیت انسان بستگی به تفوق و تسلطی دارد که روی زمان پیدا کند. یعنی همان‌طور که حیات مادی و حیوانی به گفته‌ی «بیشو»، مجموعه‌ی اعمال و احوالی است که با مرگ می‌جنگد، حیات معنوی و انسانی اعلی را باید مجموعه اعمال و احوالی بدانیم که با اساس مرگ یعنی با آنتروپی و مظهر آنتروپی که تأثیر و تعلق زمان است می‌جنگد. مرحله‌ی نهایی و کمال، همان رسیدن به مصداق آیه:

«وَلَا تَحْسَبَنَّ الَّذِينَ قُتِلُوا فِي سَبِيلِ اللَّهِ أَمْوَاتًا بَلْ أَحْيَاءٌ عِنْدَ رَبِّهِمْ  
يُرْزَقُونَ»<sup>۱</sup>

است که اصلاً ترس و حساب مرگ از ذهن و دل‌مان پاک شده و آخرت بینهایت دور و وسعت بینهایت بزرگ عندالله در خاطرمان حاضر و ناظر شود.

### تأمین خواسته‌ها در آخرت و رؤیت اعمال و فرشتگان

مسئله‌ی دیگر، منشأ انرژی شدن انسان و مولد و مالک خواسته‌ها گشتن او در بهشت است.

این مسئله نیز با فرضیه حکومت عنصر سوم و زوال آنتروپی قابل توجیه می‌باشد.

۱. آل عمران (۳) / ۱۶۹: کسانی که در راه خدا جان باخته‌اند، مرده‌مپندار؛ آنان [در بهشت] زنده‌اند و در پیشگاه صاحب‌اختیار خویش روزی داده می‌شوند.

همچنین مسئله احساس عینی و رؤیت انرژی‌ها (اعمال) و فرشتگان که در بند «ب» بحث قبل گفتیم.

توضیح آنکه در اثر تحول و تکامل انسان و صعود عنصر اول یعنی جسم به انرژی و انرژی به اراده (به طوری که در بحث‌های بعدی توضیح خواهیم داد)، سه عنصر ماده و انرژی و اراده در وجود مؤمن، حاضر و همراه بود. اراده‌ی او به اذن خدا خاصیت خلاقیت و ایجاد «کن فیکونی» داشته و آنچه می‌خواهد و می‌خواند، آماده می‌گردد. به علاوه معیار و مقیاسی در وجود انسان پیدا می‌شود که می‌تواند خود انرژی را تشخیص دهد. چشم قدرت رؤیت مستقیم و عین‌الیقین پیدا می‌نماید و گوش نسبت به همه چیز شنوا می‌گردد. چه همان طوری که در این دنیا با به کار انداختن عضله، احساس نیرو می‌نماییم و پوست بدن یا چشم ما تحت تأثیر اشعه حرارتی و نورانی قرار گرفته از راه اعصاب پی به وجود آنها می‌بریم یا از راه تارهای گوش و لرزش آنها و اعصاب مربوطه ادراکی از انرژی صوتی می‌نماییم، ولی به هیچ وجه و به هیچ وسیله انرژی را به طور مجرد نمی‌بینیم. در آن دنیا چون خود موجد نور و نیرو می‌گردیم، مثل این است که عضو تازه‌ای پیدا کرده باشیم و می‌توانیم مستقیماً با انرژی‌ها در تماس و احساس باشیم، مثل اینکه فرشتگان در وجود ما نازل شوند.

اما چرا همیشه انرژی را سوار بر ماده می‌بینیم و احساس مجرد و مستقل آن امکان‌پذیر نیست؟ باز برای این است که در این دنیا دو اصل ترمودینامیک حاکمیت داشته، انرژی و نیرویی که از اراده‌ی اولیه به وجود آمده و در ماده متمرکز شده است به حال خود ثابت و باقی است و نمی‌تواند منفک از ماده باشد. به فرض جدا شدن گرفتار آنروپی و ضعف گشته، نابود می‌گردد. پس نمی‌تواند دوام و نمایی داشته باشد. تازه در ماده هم که هست به فرسودگی و انحطاط می‌رود. اما در آن دنیا عنصر سوم یا اراده اجازه و امکان ایجاد دائم و حفظ و حراست انرژی‌ها را دارد. بنابراین استقلال و استمرار پیدا می‌نماید.

از آیات قرآن کاملاً می‌توان حکومت اصل اول ترمودینامیک یعنی بقا و ثبات کمی مخلوقات را در این مرحله از دنیا استنباط کرد. چه در قرآن نیز از «خلق» اولیه صحبت می‌شود که محصول اراده‌ی «کن فیکونی» اوست و چیزی را که خدا خلق نموده باشد، دیگری نمی‌تواند محو کند و از بین ببرد.<sup>۱</sup> سپس همان طور که در جمله

۱. آیه ماقبل آخر سوره یس که قبلاً نیز متعرض شده بودیم و به دنبال آیات مربوط به خلقت انسان از نطفه و خلقت زمین و آسمان می‌آید و کیفیت آفرینش خدا و استمرار آن را در صیغه مضارع می‌رساند.

۵۶۰ \_\_\_\_\_ مجموعه آثار (۱)، «مباحث بنیادین»  
 «لَهُ الْخَلْقُ وَالْأَمْرُ» (اعراف (۷) / ۵۴) دیدیم، آفرینش اولیه با امر و وحی و اشراق‌هایی  
 که بعداً می‌رسد و ایجاد جهش یا جبران آنتروپی را می‌نماید، فرق دارد. جهان به  
 تمامه و یک‌باره خلق شده و بعداً مورد وحی و امر و تغییر و تبدیل قرار گرفته است.  
 کما آنکه قرآن برای موارد بعدی مضامینی از قبیل: «خَلَقًا مِنْ بَعْدِ خَلْقٍ» (زمر (۳۹) /  
 ۶)، «مِنْ نُطْفَةٍ أَمْشَاجٍ» (انسان (۷۶) / ۲) و «تُبَدَّلَ أَمْثَالَكُمْ وَنُنشِتْكُمْ فِي مَا لَمْ تَعْلَمُونَ»  
 (واقعه (۵۶) / ۶۱) به کار می‌برد.

### بازگشت به خدا و مدار عمومی خلقت

در قرآن مکرر جمله‌هایی دیده می‌شود که در افکار غیرتوحیدی و مکاتب علمی  
 وجود ندارد و با چنان صراحت و کلیت و اصرار، از امتیازات خاص قرآن محسوب  
 می‌شود، از قبیل: «إِنَّا لِلَّهِ وَإِنَّا إِلَيْهِ رَاجِعُونَ» (بقره (۲) / ۱۵۶)، «إِلَيْهِ الْمَصِيرُ» (مائده (۵)  
 / ۱۸)، «إِلَى اللَّهِ تُرْجَعُ الْأُمُورُ» (بقره (۲) / ۲۱۰)، «كُلُّ شَيْءٍ إِلَيْنَا رَاجِعُونَ» (انبیاء (۲۱) /  
 ۹۳)، «ثُمَّ تَرْدُونَ إِلَىٰ عَالَمِ الْغَيْبِ وَالشَّهَادَةِ» (توبه (۹) / ۹۴)، «إِنَّا إِلَيْنَا يَا بَنِيَّهِمْ» ثُمَّ إِنَّ  
 عَلَيْنَا حِسَابَهُمْ» (غاشیه (۸۸) / ۲۵ و ۲۶)، «حُسْنُ مَا ب» (رعد (۱۳) / ۲۹)، «إِلَى اللَّهِ  
 عَاقِبَةُ الْأُمُورِ» (لقمان (۳۱) / ۲۲)، «إِلَيْهِ تُحْشَرُونَ» (بقره (۲) / ۲۰۳)، «إِلَيْهِ تُغْلَبُونَ» (؟) و  
 غیره.

جمله‌های فوق سیر و ورود به خدا، بازگشت و برگشت به خدا، دور زدن و سر  
 درآوردن پیش خدا، مسترد شدن به خدا و محشور شدن عمومی در نزد او را  
 می‌رسانند. ضمناً بدیهی است که در کلمه بازگشت و برگشت، مفهوم عزیمت یا  
 خروج اولیه و صدور از همان محل مستتر است. قرآن مبدأ و مرجع ما و سایر امور  
 دنیا را خدا می‌داند. فقط از عزیمت تا رجعت یک میدان موقت و مهلت در اختیار ما  
 گذارده شده است که خدا راهنمایی ما را بر خود مقرر داشته است:

لیل (۹۲) / ۱۲ و ۱۳: «إِنَّ عَلَيْنَا لَلْهُدَىٰ. وَإِنَّ لَنَا لَلْآخِرَةَ وَالْأُولَىٰ».

(همانا که حتماً هدایت و وظیفه ما است و همانا که آخر و اول به یقین

برای ما است.)

در بحث سابق «نظر علم امروزی راجع به روح» گفتیم که ماده از انرژی است،  
 یعنی ماده انرژی متکاتف است، و انرژی از یک اراده و خواسته‌ای به وجود آمده  
 است. یعنی ماده چیزی جز تحقق و تظاهر و سپس تکاتف خواسته یا اراده نیست.  
 بنابراین چون انسان و موجودات زنده ترکیبی از ماده و انرژی هستند، پیدایش ما



یک ضلع از مدار خلقت را که برایمان محسوس و قابل درک و تصور است، نشان می دهد.

اما انرژی انسانی به نوبه ی خود از یک طرف منشأ آثار مکانیکی و الکتریکی و غیره و دخل و تصرف هایی در شکل مواد دیگر می شود،

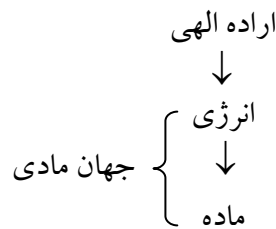

یعنی ساختمان ها و اشیایی در خارج به وجود می آورد و مصالح و انرژی های طبیعت را جابه جا می کند و از طرف دیگر در داخل خودمان باعث تغییرات و تولیداتی می شود. مانند ورزشکاری که با به کار انداختن عضلات، آنها را قوی تر می نماید و نیرو به وجود می آورد، ما نیز با استفاده و اطاعت از اراده و با به کار انداختن عضلات و اعصاب و مبادلات انرژی با خارج، اراده ی خود را تقویت می نماییم و یا اصلاً نیروی ارادی به وجود می آوریم. همان طور که اشخاص مختلف به لحاظ قد و وزن یا زور بازو و فکر فرق دارند به لحاظ اراده نیز اختلاف زیاد است و اراده مانند کمیات و کیفیات قابل کم و زیاد شدن و بد و خوب شدن است.

پس در وجود انسان که از اختلاط و ترکیب عناصر اول و دوم آغاز شده، سپس نفعه ی الهی حیات انسانی به او دمیده و صاحب اختیار و مختصر اراده اش کرده بود، این اراده شروع به نشو و نما و توسعه و تقویت کرد<sup>۱</sup>. یعنی سیر معکوس پیش آمد: ماده انرژی ساخت و انرژی اراده ایجاد نمود. از همان نوع و جنسی که مبدأ پیدایش موجودات و حیات بود.

۱. قرآن پیغمبران بزرگ مانند ابراهیم و موسی و عیسی علیهم السلام را صاحبان اراده و عزم قوی میداند (احقاف (۴۶) / ۳۵: فَاصْبِرْ كَمَا صَبَرَ أُولُو الْعَزْمِ مِنَ الرُّسُلِ) ولی اراده ی آدم که در مرحله ی ابتدایی جهش انسان است هنوز قوت کافی پیدا نکرده (طه (۲۰) / ۱۱۵: وَلَقَدْ عَهِدْنَا إِلَىٰ آدَمَ مِنْ قَبْلِ فَسَيِّءٍ وَلَمْ نَجِدْ لَهُ عَزْمًا).

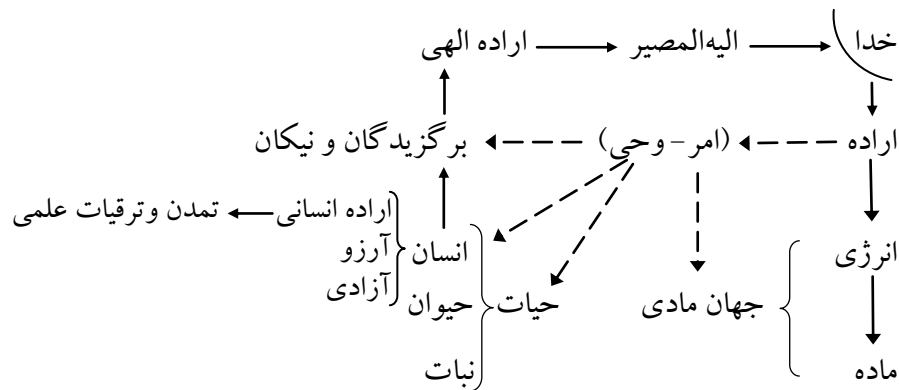

البته هنوز این اراده‌ی حیوانی است و در مرتبه تصفیه شده‌اش اراده‌ی انسانی می‌باشد. سرخ و مقدمه‌ای (Amorce) است برای هم‌سنخی و نزدیک شدن به اراده‌ی الهی. گام بعدی و اصلی که برای بستن مدار و رجعت به خدا لازم است، چیزی است که ما فعلاً نمی‌بینیم. قرآن خبر آن را می‌دهد و نامش را بازگشت یا دور و انقلاب به سوی خدا می‌گذارد.

در لوحه‌ی جدول‌مانند بالا ما از اراده الهی یا اراده‌ی مطلق، انرژی و سپس ماده را ناشی ساخته‌ایم و از ترکیب دو عنصر به جهان مادی رسیده‌ایم. صدور امر الهی به جهان مادی سبب ایجاد حیات شده است. حیاتی که در مرتبه ادنی به صورت گیاه است و در مرتبه اعلی به صورت انسان. به انسان، قبل از هر چیز آزادی و اختیار داده شده. آزادی و اختیار، آرزو را به وجود آورده است و آرزو در شکل و صورت اراده، فعلیت و موقعیت خاصی یافته است و اراده انسانی موجب تمدن و ترقیات علمی شده است و می‌شود. البته دمیده شدن روح الهی، منشأ و موجب جهش حیات انسانی بوده است و همین روح یا وحی، انسان عادی مستعد را به مصداق:

«اللَّهُ اللَّهُ أَعْلَمُ حَيْثُ يُجْعَلُ رِسَالَتَهُ» (انعام/ ۶) (۱۲۴)

(... خداوند بهتر می‌داند رسالت خود را کجا قرار می‌دهد...)

به مرتبه‌ی برگزیدگان رسانده است. و برگزیدگان و نیکان را راهنما شده است. اراده‌ی این دسته از انسان‌ها دیگر نه حیوانی است و نه صرف انسانی، از نوع اراده‌ی الهی است که محل آن «عندالله» می‌باشد.

این لوحه صورت علمی تر و کامل تر قوس صعودی و نزولی عرفا است و مابین با عقیده‌ی تناسخ هندی‌ها می‌باشد. مولوی با مشاهده آکل و ماکول بودن موجودات و از روی ملاحظات دینی و فلسفی می‌گوید:

وز نما مُردَم ز حیوان سر زدم	از جمادی مُردَم و نامی شدم
پس چه ترسم کی ز مردن کم شدم	مُردم از حیوانی و انسان شدم
از ملائک آورم من بال و پر	جمله‌ای دیگر بمیرم از بشر
آنچه اندر وهم ناید آن شوم	بار دیگر از ملک پران شوم

در منطق قرآن بازگشت کلیه امور و خلائق به خداست، چه مؤمن و چه کافر، و هر دو مشمول خلود و «هَذَا نُزُلُهُمْ يَوْمَ الدِّينِ»<sup>۱</sup> و کشف «غطاء» و رؤیت ملائک هستند. در مورد وحوش و موجودات دیگر نیز صحبت از جمع و حشر شده است. ولی البته بیش از همه بحث و وصف درباره‌ی مؤمنین انسان‌ها و سر منزل موعودشان، بهشت به عمل می‌آید. برای ما نیز به حکم وصف العیش نصف العیش گواراتر است که این مسیر را برای درک بیشتر دنباله‌ی مدار عمومی خلقت و رسیدن به «عندالله» و کیفیت «عِنْدَ رَبِّهِمْ يُرْزَقُونَ»<sup>۲</sup> در پیش گیریم بنابراین به آخرین بخش این رساله و سیر «به سوی بهشت» می‌پردازیم.

## به سوی بهشت

### بهشت‌های مختلف

فقط قرآن نیست که صحبت از بهشت می‌کند و وعده آن را می‌دهد؛ همه‌ی مذاهب و همه‌ی مسلک‌ها دم از بهشتی می‌زنند و وعده‌ی روزگار و محیط بهتری را می‌دهند، حتی در مذاهب بت پرستی. مثلاً یونانی‌ها محل خدایان و پایان نیکان را در گلزارهای زبده به نام شانزلیزه (Champs élysées) می‌دانستند. مدینه فاضله افلاطون نیز یک نوع بهشت بوده است. کمونیسم به انقلاب کنندگان طبقه‌ی رنجبر و به پیروان خود، تبدیل دنیای استثماری فعلی را به دنیایی که در آن سوسیالیسم کامل و برخورداری همگی از انواع احتیاجات و لذایذ برقرار باشد، و هر کس، نه تنها به تناسب کار بلکه به فراخور احتیاج سهم ببرد، وعده می‌داده و می‌دهد. یک نظام و حکومت جهانی را وعده

۱. واقعه (۵۶) / ۵۶: این پذیرائی آنان است در روز جزا.

۲. آل عمران (۳) / ۱۶۹: ... در پیشگاه صاحب اختیار خویش روزی داده می‌شوند.

می‌دهد که در ادبیات و نوشته‌های غربی غالباً به ارض موعود کمونیسم یا بهشت کمونیسم تعبیر می‌نمایند.

خلاصه آنکه برای هر صاحب مذهب یا مسلک و مایه‌ی هر عقیده و نهضت، رسیدن به یک دنیای بهتر و مطلوب یا به عبارت دیگر به بهشت موعود می‌باشد.

این بهشت‌ها با وجود اختلاف‌های زیاد از جهاتی با هم اشتراک دارند. تمام آنها به زعم و به آرزوی معتقدین یا خواهندگان، حائز شرایط چهارگانه‌ی امنیت، سلامت، برکت و لذت هستند. هیچ آورنده‌ی مسلک و مذهب یا گرونده‌ای نیست که به دنبال این چهار چیز راه نیفتاده باشد و سعادت مورد نظر خود را خالی و خارج از آنها بداند: محیط امن و صلح محفوظ از تعرض و ترس، وجود سالم نیرومند شاد، فراوانی خوابار و احتیاجات و بالاخره برخورداری رایگان از انواع خوشی‌ها و خوبی‌ها.

البته دامنه وسعت و عمق این چهار شرط در نزد کلیه طراحان بهشت یکسان نیست. مثلاً ممکن است، حدود امنیت در چهار دیواری خانه و محله و در مقابل خودی‌ها باشد یا شامل هرگونه دشمن و مزاحم داخل و خارج شهر و کشور نیز باشد. سلامتی و بهداشت محدود به چه مدت و مانع چه امراض و مصیبت‌هایی بشود، مرگ را هم بتواند پس بزند و به خلود برسد یا نرسد. فراوانی شامل خوراک و پوشاک و احتیاجات اولیه زندگی باشد، یا غذاهای ذوقی و معنوی نیز تأمین گردد، و بالاخره لذا باید مورد انتظار صرفاً حیوانی و مادی و در حد افراط آن باشد، یا متعادل و مشروط و شامل مراتب لطیف‌تر و عالی‌تر...

ما فعلاً کاری به این قسمت‌ها نداشته در زمینه مشترکات کنجکاوی بیشتری نمی‌کنیم و همه را از این جهات اصولاً یکسان می‌گیریم.

از این چهار خاصیت که بگذریم در سایر جهات، بهشت‌ها با هم اختلاف‌های فاحشی دارند. مخصوصاً به لحاظ زمان و مکان و راه‌های وصول. برای مسلک‌های غیرمذهبی، زمان حدوث بهشت در همین دنیا برای نسل حاضر یا نسل‌های آینده است. هر قدر واضح مسلک و پیروان او فکر سطحی‌تری داشته باشند و قضایا و مسائل را ساده‌تر تلقی نمایند، حصول بهشت در نظرشان راحت‌تر و نزدیک‌تر می‌آید. به لحاظ مکان هم هر قدر تنگ‌نظرتر و خود خواه‌تر باشند، محیط و قلمرو بهشت آنها بیشتر به هموطنان و همشهری‌ها و نزدیکان انحصار پیدا می‌کند.

اما به لحاظ طرق وصول: شما اگر با دسته پزشکان و متفکرین آنها روبه‌رو شوید چه

بسا کلید بهشت را بهداشت و سلامتی می دانند. در نظر بسیاری از آقایان منشأ کلیه مشکلات جامعه و معایب و نواقص مردم یا عامل موفقیت‌ها و خوشبختی‌ها در وضع مزاج مردم است و با درست کار کردن معده و قلب و کلیه یا اعصاب ارتباط دارد. همین‌طور حقوق‌دانان و کسانی که مطالعات و مشاغل قضایی و قانونی دارند اغلب قانون را به چشم مقدس و مؤثری نگاه می کنند و تصور می نمایند با وضع یا اصلاح مواد قانون و مقررات همه چیز درست می شود. علمای آموزش و پرورش و غالب مصلحینی که در ملل عقب افتاده در اولین برخورد با ممالک متمدن ظهور کرده اند، یگانه راه نجات را تأسیس مدارس و اشاعه‌ی سواد و دانش دانسته اند. سوسیالیست‌ها و کمونیست‌های ماتریالیست، محور کلیه‌ی مدارهای تاریخی و اجتماعی را افزار تولید و اقتصاد می گیرند و شرایط جهنمی دنیای سرمایه داری را نتیجه اختلافات طبقاتی ناشی از طرز تقسیم درآمدها و از استثمار می دانند. هم صدای با آنها بسیاری از روشنفکران جدید و اقتصادخوانده‌های ینگه دنیایی به پست و مقام رسیده‌ی خودمان، یگانه راه حل مسائل دنیا و پل صراط بهشت مطلوب را در اقتصادیات جستجو می کنند و نشان می دهند. متفکرین قرن ۱۸ اروپا، آزادی یا لیبرالیسم را به عنوان داروی نجات بخش ملت‌ها از کلیه دردها و دروازه بهشت دنیا معرفی نمودند و به کار بستند. ولی پس از آنکه در سایه حکومت‌های لیبرال دموکراتیک، تمدن و صنعت به پیشرفت‌های بزرگی نائل آمد، رونق صنعت و تجارت و فراوانی سرمایه و درآمد، خود سبب ناخوشی عالم گیر بزرگ تری گردید. عده‌ی زیادی از مؤمنین آن مکتب را به جنگ با سرمایه داری و آزادی اقتصادی کشاند و متوجه مسلک‌های سوسیالیسم و کمونیسم نمود.

البته قبل از همه‌ی این مسلک‌ها و مکتب‌ها، کسانی نیز بوده و هستند که عوامل بهداشتی، آزادی، اقتصاد، فرهنگ و غیره را موضوع‌های فرعی می دانند و فقدان یا زیان آنها را ناشی از بدی یا ضعف اخلاق می شناسند و فکر می کنند که اگر در جامعه‌ای پاکی و محبت حکمفرما باشد، همه چیز درست و آن محیط تبدیل به بهشت می شود. بالاخره بعضی از معتقدین یا متعصبین مذاهب نیز مدعی هستند که اگر مردم مقید به آداب و عقاید مذهبی شوند، بهشت از همین دنیا شروع می گردد.

این اختلاف‌های در عقیده و سلیقه و رویه، همیشه و در همه جا وجود داشته و دارد. هر دسته به مصداق:

«فَتَقَطَّعُوا أَمْرَهُمْ بَيْنَهُمْ زُبُرًا كُلُّ حِزْبٍ بِمَا لَدَيْهِمْ فَرِحُونَ.»

(مؤنون (۲۳) / ۵۳)

(امرشان را در میان خود قطعه‌قطعه کردند هر گروه به آنچه خود دارد دلخوش است.)

مسایل زندگی فردی و اجتماعی را پیش خود تجزیه و تحلیل و دسته‌بندی می‌کنند و معادله‌ای از مشکلات و مطلوب‌ها تنظیم می‌کنند که به اصطلاح جبر و مقابله و علم آنالیز، کلیه متغیرهای آن تابع یک متغیر مطلق یا معرف اصلی که خود عنوان می‌کنند، می‌شود. یعنی همه چیز مثلاً منتهی و محتاج به آزادی می‌گردد یا ارتباط و احتیاج به اقتصادیات و یا به اخلاقیات و معنویات پیدا می‌کند. از صدر مشروطیت به این طرف ما شاهد مدعیان متعددی برای اصلاح جامعه بوده‌ایم. دسته‌ای بعد از دسته دیگر آمدند، یکی تقلید سر تا پا از فرنگی‌ها را توصیه و تأکید کرد، دیگری حکومت پارلمانی، دیگری نیز ایجاد مدارس جدید و تعلیم علوم غربی، تدوین و تحمیل پاره‌ای قوانین و آداب خارجی، تغییر اصول و تقویت بنیه اقتصادی و غیره را به عنوان یگانه چاره دردها و راه مستقیم و مسلم وصول به آرزوها تبلیغ می‌نمودند و با چنین طرز فکرها عرض اندام می‌کردند و با آنکه صدبار بی‌اثری افکار و برنامه‌هایشان ثابت شده بود، وعده اصلاح و بهشت برین کردن کشور را می‌دادند.

چقدر خوب بود، مقاله‌ای که آقای دکتر کاویانی در جواب طراحان برنامه‌های اقتصادی در یکی از مجلات تهران نوشته و گفته بود که تربیت معنوی مردم و اصلاح طرز کار ادارات و اصلاح دادگستری هم کم از اقتصادیات نیست. در این مقاله ایشان دوازده مشخص و برنامه‌ای پیشنهاد نموده‌اند، ولی این حقیقت را اعلام می‌دارند که:

«در یک اجتماع همان‌طور که رشد اقتصادی مهم است، همان‌طور هم رشد معنوی مهم است و همان‌طور هم دستگاه اداری و قضایی و تشکیلاتی مملکتی مهم است. اینها همه تابع و در عین حال تغییردهنده‌ی هم‌اند و این خواب و خیال است که یک عامل به‌تنهایی بتواند در اجتماع کاری از پیش ببرد و یا تغییر آن باعث تغییر سایر عوامل گردد.»

این مطلب بسیار مهم است و برای نویسنده محترم که سابقاً بیشتر توجه و تکیه‌اش روی تشکیلات اداری و امور کارگزینی بود (مملکت بی‌نقشه و هدف) و حالا به ضرورت تربیت و رشد معنوی می‌رسد، خود رشد عمده‌ای محسوب می‌شود.

عوامل و مسائل اصلی یک جامعه به‌قدری در یکدیگر مؤثراند و طوری با هم مانند آلات موسیقی یک ارکستر یا امواج دریا بالا و پایین می‌روند که به صاحبان

مسلک‌ها و برنامه‌ها اجازه می‌دهند یکی از آنها را اصل و مبدأ گرفته و نشان دهد که سایر عوامل از آن یکی (مثلاً اقتصاد، فرهنگ، حکومت، اخلاق، سیاست‌های خارجی و غیره) ناشی می‌شود. در یک جامعه معمولاً ثروت و هنر و قدرت و علم و تربیت و استقلال و غیره لازم و ملزوم یکدیگر بوده و در هر دوره‌ای بالاتفاق رونق و پیشرفت دارند یا متفقاً ضعیف می‌شوند. بنابراین مسائل انسانی و اجتماعی همیشه توانسته‌اند معادله‌ای تنظیم نموده و عامل موردنظر را متغیر مطلق و سایر عوامل و امور را متغیرهای تابع بگیرند. غافل از آنکه این مطلب را هر درس‌خوانده‌ی تا حدود متوسطه‌ای می‌داند که: معادلات ریاضی را می‌توان برحسب یکی از متغیرها حل نمود و نام آن را متغیر مطلق گذاشت. از این بالاتر، و به طوری که بیشتر هم اینطور معمول است، می‌توان همه متغیرها و جمله‌ها را به یک طرف معادله آورد و نتیجه را مساوی صفر گرفت. یعنی اصلاً متغیر مطلق قائل نبود و تأثیر متغیرها در یکدیگر طوری نشان داده شود که دسته‌جمعی روی هم اثر داشته و حاصل کل در همه حال صفر باشد. اتفاقاً اگر در جهان موجد و مؤثری وجود نمی‌داشت، همین‌طور هم می‌شد. یعنی هرکس می‌توانست در عالم خیال یا روی کاغذ و تخته‌ی سیاه، مانند ریاضی‌دانان هزاران کمیت ثابت و متغیر و خطوط و روابط فرض نماید و معادله و شکل بسازد که «لاتعد و لاتحصی»، ولی پا در هوا باشد. اما در عالم واقع و خارج از ذهن ما «فرض» در کار نیست «وجود» در کار است؛ وجودی که «دفعتاً واحده» و به صورت ثابت تحقق نیافته، بلکه سیر اتصالی و حالات متوالی زنجیری داشته است و از مراحل قبلی ناشی می‌شود و عوامل محکم واحدی بر آن حکومت می‌کند.

منظور آنکه اگر چه می‌توان در نظر اول مسائل بشری را به صورت معادلات ریاضی نوشت و برحسب هر یک از متغیرها حل کرد و نام آن را متغیر اصلی یا مطلق گذاشت، این یک تصویر یا تصویری بیش نیست. همان‌طور که مثلاً وقتی پیدایش ابرهای سیاه در آسمان و غرش رعد و برق و وزش باد و طوفان را مقارن هم می‌بینید و می‌توانید هر کدام را نشانه و حاکی از دیگری بدانید و روابط و حساب‌هایی نیز تنظیم نمائید که آن را باعث و عامل سایرین نیز نشان دهد. ولی اگر در ظرف زمانی و مکانی وسیع‌تری با توجه به لحظات قبل از طوفان و بعد از خاموش شدن آن و خبرگیری از ایستگاه‌های هواسنجی پراکنده در مناطق دوردست قضیه را مطالعه کنید، خواهید دید که عامل محرک و متغیر مطلق یک چیز بیش نیست و آن باد

است. تازه باد هم تحت تأثیر اختلاف درجه حرارت تحریک شده است و سرخ دست خورشید است که از خارج بر کره ما می‌تابد.

در طبیعت و واقعیت علاوه بر تقارن‌هایی که ما شاهد آن هستیم و به اشتباهمان می‌اندازد (یا ما به وسیله آن دیگران را به اشتباه می‌اندازیم)، تقدم و تأخر و عامل و معمول‌هایی وجود دارد. نوابغ واقعی و خدمت‌گزاران لایق پیروی، کسانی هستند که کور و کر حوادث دور و بر نبوده با دید وسیع‌تری صورت کامل مسئله و معادله و متغیرهای مطلق صحیح را تشخیص می‌دهند و با توجه به آنها، بهشت موعود و ممکن را همراه با راه وصول به آن را به ما ارائه می‌نمایند.

### بهشت قرآن

اسلام هم مکتبی است و بهشتی دارد که به لحاظ مشترکات چهارگانه مانند سایر بهشت‌هاست (لااقل در اصول و مقدمه) ولی از جهات دیگر دارای اختلاف‌های آشکار فراوانی است؛ اختلاف‌هایی که در واقع صفات ممیزه و جداکننده آن از سایر مکاتب است و در عین حال می‌تواند قرینه و دلیل حقیقت و حقانیت آن به‌شمار رود. قرآن بهشت خود را به‌عنوان آخرین مرحله‌ی مدار عمومی خلقت برای برگزیدگان و نزدیک‌ترین مکان به‌خدا و نزد او معرفی می‌نماید:

ص (۳۸) / ۲۵: «وَإِنَّ لَهُ عِنْدَنَا لَزُجْفَىٰ وَحَسَنَ مَّآبٍ.»

(... و همانا برای او در نزد ما حتماً نزدیک شدن و آمدن خوبی است.)

بهشت خصوصیات و راه وصول و شرایطی دارد که سعی می‌کنیم فهرست‌وار شرح دهیم. البته استناد و استنباط ما از قرآن است؛ ولی قرآن یک کتاب کلاسیک نیست و استدلال و ارتباط آیات آن برای خاطر بحث حاضر و استخراج مطالبی که کرده‌ایم و می‌کنیم، تنظیم نشده است. ترتیبی نیز که برای شرایط و منازل بهشت در اینجا خواهد آمد، در قرآن رعایت نشده است. ما از روی اهمیت و ارتباط و اثری که به‌هریک از شرایط و مراحل در قرآن داده شده است، این ترتیب را در آورده‌ایم.

راهنمایی‌ها و وعده‌های بهشت در قرآن به‌یک نحو نیست، یک‌جا صحبت از آماده بودن و باز شدن دروازه‌های بهشت به روی فلان دسته یا قوم است و معلوم می‌شود آنها به مرحله‌ی نهایی رسیده‌اند، در جای دیگر از عملی یا شرطی به‌عنوان وصول و معیار پاداش سخن گفته می‌شود. در آیه دیگر چیزی را لازم می‌داند و



اعلام می‌دارد که بدون آن هیچ‌گونه توفیقی حاصل نمی‌شود؛ یعنی شرط لازم است اما شرط کافی نیست...

بنابراین با توجه به طرز بیان و ربط مطالب، می‌توان تا اندازه‌ای ترتیب و توالی منازل بهشت را تعیین کرد.

اولین اختلاف بهشت قرآن با بهشت دیگران، در میزان کوشش و تلاش لازم و در مدت وصول است. قرآن قصد گول زدن کسی را ندارد و برنامه‌ی با زرق و برق نشان نمی‌دهد. راه بهشت را خیلی طولانی و پرمشقت خبر می‌دهد:

انشقاق (۸۴) / ۶: «يَا أَيُّهَا الْإِنْسَانُ إِنَّكَ كَادِحٌ إِلَيَّ رَبِّكَ كَدْحًا»

(آگاه باش ای انسان همانا که در حرکت به سوی پروردگارت با مشقت

و سختی‌های فراوان پیش می‌روی...)

البته کاملاً طبیعی است که چنین باشد. زیرا همان‌طور که گفتیم قرآن انسان را بینهایت کوچک و بهشت را قرب جوار خدای بینهایت اندر بینهایت بزرگ می‌داند. ∞ شدن ع مدت و مسیر و مشقت فوق‌العاده‌ای لازم دارد. از نظر ریاضی و مادی اصلاً محال است مگر با دستگیری و عنایت خود خدا. اما باز برخلاف سایرین و علی‌رغم چنین اشکال‌های فوق‌توانائی، ما را مأیوس نمی‌کند و امیدواری و اطمینان می‌دهد پیش از آنکه آیه تمام شود می‌فرماید:

«فَمَلَأْ قَبِيهِ» (انشقاق (۸۴) / ۶)

(... او را ملاقات خواهی کرد.)

در جای دیگر از گردنه‌های سخت این راه سخن گفته و پس از آنکه اعلام می‌دارد: انسان را در رنج و تلاش آفریدیم، برای او دو چشم و زبان و دو لب قرار داریم و به‌سوی دو سر منزل بلند راهنمایی و روانش کردیم. سپس اقرار می‌کند که از عهده‌ی صعود بر گردنه برنیامده است و می‌گوید: چگونه می‌توانی درک آن گردنه را بنمایی!

«لَقَدْ خَلَقْنَا الْإِنْسَانَ فِي كَبَدٍ»

أَلَمْ نَجْعَلْ لَهُ عَيْنَيْنِ. وَلِسَانًا وَشَفَتَيْنِ. وَهَدَيْنَاهُ النَّجْدَيْنِ. فَلَا اقْتَحَمَ الْعَقَبَةَ. وَمَا أَدْرَاكَ مَا الْعَقَبَةُ.»<sup>۱</sup>

۱. بلد (۹۰) / ۴ و ۸ تا ۱۲: که انسان را در تعادل آفریده‌ایم.

آیا برای او دو چشم نیافریده‌ایم؟ و زبان و دو لب. و دو راه [خیر و شر] را به او ننموده‌ایم ولی او به کاری که مهم بود [شجاعانه] اقدام نکرد. خبر نداری آن کار با اهمیت چیست؟

قرآن نازل شده است که دروازه این جاده را به روی بشر بگشاید و پابه پای او بیاید. بر بالای این دروازه لوحه‌ای به خط جلی نصب شده، شعار یا اصل بزرگی را به عنوان اولین دستورالعمل یا توشه راه اعلام می‌کند، اصل اکتساب:

جائیه (۴۵) / ۲۲: «وَحَلَقَ اللَّهُ السَّمَاوَاتِ وَالْأَرْضَ بِالْحَقِّ وَتُجْزَى كُلُّ نَفْسٍ بِمَا

كَسَبَتْ وَهُمْ لَا يُظْلَمُونَ»

(و خداوند آسمان‌ها و زمین را به حق آفرید و تا آنکه هر کس به آنچه (به سبب یا به وسیله آنچه) کسب کرده و به دست آورده است، پاداش داده شود و آنها مورد ظلم (و کم و کاست) قرار نمی‌گیرند.)

این شعار یا تذکار در سرتاسر مسیر به تعبیرهای گوناگون و به زبان‌ها و شکل‌های مختلف گوشزد و تکرار می‌شود تا همه کس و در همه حال بدانند، راه بهشت جز به پای خود پیموده نمی‌شود و کسی جز خود ما بار این سفر را نمی‌تواند به دوش بکشد و به هیچ منزل و بهره‌ای جز از طریق کوشش و کار نخواهیم رسید. نه پدر و مادر به ما چیزی خواهند داد، نه فرزندان زیر بازوی ما را خواهند گرفت، نه حتی خدا با کسی حساب خاصه خرجی باز می‌کند و نه جز خدا یا به اذن خدا (یعنی در صورت اکتساب و استحقاق) کسی شفاعت ما را خواهد کرد. بهشت یا جهنم و هر مرتبه‌ای که شخص برسد یا فضیلتی که مالک شود، چه مرد باشد و چه زن، صرفاً محصول اکتساب آن چیزی است که به دست بیاورد و بر خود اضافه کند یا در وجود خود «بسازد».

آیاتی که این معانی و سفارش‌ها را برساند، یکی و دو تا نیست. ترجیع‌بند احکام و سوره‌هاست. چند آیه به طور نمونه یاد آور می‌شویم:

نجم (۵۳) / ۳۹: «لَيْسَ لِلْإِنْسَانِ إِلَّا مَا سَعَى»

(... هیچ (حق و بهره‌ای) برای انسان نیست، جز آنچه کوشش کرده است.)

فاطر (۳۵) / ۱۸: «وَلَا تَزِرُ وَازِرَةٌ وِزْرَ أُخْرَىٰ وَإِن تَدْعُ مُثْقَلَةٌ إِلَىٰ حِمْلِهَا لَا يُحْمَلُ

مِنْهُ شَيْءٌ وَلَوْ كَانَ ذَا قُرْبَىٰ»

(هیچ باربرداری بار دیگری را بر نمی‌دارد و اگر گران باری را برای حمل آن (شخصی را) صدا کنی چیزی از آن حمل نمی‌کند، اگرچه خویشاوند باشد...)

لقمان (۳۱) / ۳۳: «يَا أَيُّهَا النَّاسُ اتَّقُوا رَبَّكُمُ وَاحْشَوْا يَوْمًا لَّا يَجْزِي وَالِدٌ عَن وَلَدِهِ وَلَا مَوْلُودٌ هُوَ جَازٍ عَن وَالِدِهِ شَيْئًا إِنَّ وَعْدَ اللَّهِ حَقٌّ فَلَا تَغُرَّكُمُ الْحَيَاةُ الدُّنْيَا وَلَا يَغُرَّكُم بِاللَّهِ الْغُرُورُ.»

(ای مردم بر حذر باشید از پروردگارتان و از روزی بترسید که پدر پاداشی از فرزندش نمی برد و نه فرزند چیزی از پدر پاداش می برد، همانا که وعده‌ی خدا حق است، پس مبادا زندگی دنیا شما را مغرور کند و بفریبد و مبادا هیچ فریب دهنده‌ای شما را به خدا مغرور کند.)

بقره (۲) / ۲۸۱: «وَاتَّقُوا يَوْمًا تُرْجَعُونَ فِيهِ إِلَى اللَّهِ ثُمَّ تُوَفَّى كُلُّ نَفْسٍ مَّا كَسَبَتْ وَهُمْ لَا يُظْلَمُونَ.»

(و بپرهیزید و بر حذر باشید از روزی که به پیشگاه خدا برمی گردید، سپس هر کس تمام و کمال به آنچه کسب کرده است می رسد و ظلم به آنها نمی شود.)

بقره (۲) / ۲۵۵: «مَنْ ذَا الَّذِي يَشْفَعُ عِنْدَهُ إِلَّا بِإِذْنِهِ يَعْلَمُ مَا بَيْنَ أَيْدِيهِمْ وَمَا خَلْفَهُمْ»  
(... کیست شخصی که شفاعت نزد او بکند جز با اذن او (شفاعت پیش کسی که) آنچه را پیشاپیش و پشت سر آنهاست می داند...)

مدثر (۷۴) / ۳۸: «كُلُّ نَفْسٍ بِمَا كَسَبَتْ رَهِيئَةً.»

(هر نفسی در گروهی چیزی است که کسب کرده.)

بقره (۲) / ۲۸۶: «لَهَا مَا كَسَبَتْ وَعَلَيْهَا مَا اكْتَسَبَتْ»

(به سود اوست آنچه کسب نموده و به زیان اوست آنچه کسب کرده...)

نساء (۴) / ۳۲: «وَلَا تَتَمَنَّوْا مَا فَضَّلَ اللَّهُ بِهِ بَعْضَكُمْ عَلَى بَعْضٍ لِّلرِّجَالِ نَصِيبٌ مِّمَّا اكْتَسَبُوا وَلِلنِّسَاءِ نَصِيبٌ مِّمَّا اكْتَسَبْنَ وَاسْأَلُوا اللَّهَ مِنْ فَضْلِهِ»

(و مبادا آرزو و حسرت فزونی‌ها و برتری‌هایی که خداوند بر بعضی از شما نسبت به بعضی دیگر داده است بکنید و بخورید. بهره‌ی مردها از چیزی است که کسب کرده‌اند و بهره‌ی زنها از چیزی است که کسب کرده‌اند و از فضل خدا درخواست نمایید...)

شاید هیچ مکتب و مسلکی در دنیا و هیچ استاد آموزش و پرورش به اندازه‌ی قرآن با چنین اصرار و استحکام، دست روی اصل اکتساب و شخصیت نگذارده باشد. علمای زیست‌شناس و کاشفین قانون تکامل نیز که گفته‌اند «احتیاج و عمل، سازنده عضو است» (La fonction crée l'organe) به‌نحوی و در مرتبه‌ی محدودتری همان اصل اکتساب قرآن را که در آیه بالا و نیز به جمله‌ی «وَلْتَجْزَىٰ كُلُّ نَفْسٍ بِمَا كَسَبَتْ»<sup>۱</sup> منتهی شده بود، بیان کرده‌اند.

ضمناً این آیه سرّ بی‌دینی مادیون و نشان بی‌نشانی خدا که بهانه‌ای برای آنها شده است، می‌باشد. زیرا می‌گوید قرار خلقت و ساختمان طبیعت طوری است که هر کس صاحب آنچه خود به دست می‌آورد، می‌شود. بنابراین چنین به نظر می‌آید که دهنده و سازنده دیگری در کار نیست.

### منازل بهشت

۱ - حال که اصل اکتساب و قانون و قرار کلی حرکت و پاداش معلوم شد، بینیم قرآن اکتساب را از کجا شروع می‌کند، انگشت روی چه می‌گذارد، چه چیز را اصل می‌گیرد، هدف تعلیم و تربیت خود را در وجود ما چه قرار می‌دهد؟  
به‌سهولت می‌بینیم هدف اصلی و مبدأ و منظور قرآن در ما نه فکر است، نه عقل است، نه علم است، نه سلامتی و نیرو است، نه مال و اقتصاد است، نه عبادت و آداب است و نه چیز دیگر، بلکه دل است!

در حقیقت علم، اقتصاد، زور، سازمان، رژیم، قوانین و آداب تماماً مخلوق‌های دل هستند، نه به‌وجود آورندگان آرزوها و خواسته‌ها. اینکه در تاریخ می‌بینیم رژیم‌های حکومتی و سیستم‌های اجتماعی مختلف، حتی بدهای آنها توانسته‌اند تأمین‌داری و امنیت و سلامتی و بسیاری از احتیاجات فردی یا عمومی را بنمایند، خود دلیل است که رژیم وسیله است نه اصل. اصل و منشأ دل است و تصمیم یک فرد یا یک عده افراد. در دنیا، هم رژیم‌های دموکراتیک، جمهوری و سوسیالیست در محیط و شرایط مربوطه تأمین قدرت و ثروت کرده‌اند و هم رژیم‌های استبدادی و سرمایه‌داری و دیکتاتوری و فاشیستی.<sup>۲</sup>

۱. جائیه (۴۵) / ۲۲: ... و جزای دست‌آوردهای هر کس داده شود ...

۲. البته نمی‌خواهیم بگوییم تمام این رژیم‌ها یکسان‌اند و از نظر سعادت دنیا و آخرت یک ملت بی‌تفاوت می‌باشند. بدی و خوبی و انطباق آنها با عدالت و با ترقی و تربیت، مطلب و موضوع دیگری است. ←

پیغمبر ما (ص) با آنکه خود مؤسس شریعتی بوده، در این زمینه با یک روح آزادمنشی و انصاف قدم فراتر گذارده و می‌فرماید:

«الدُّنْيَا بَيِّنَةٌ مَعَ الْكُفْرِ وَلَا يَبْقَى مَعَ الظُّلْمِ»<sup>۱</sup>

به نظر نارسای نگارنده، حدیث را باید چنین فهمید: کفر یعنی شریعت باطل و رژیم و مقررات غلط، و ظلم یعنی ستمگری و بدخواهی یا سوءنیت. اولی انحراف مغز و اشتباه فکر است؛ در حالی که دومی بدجنسی و بیماری دل است. ظلم و آزار حکایت از قصد سوء و دشمنی و معیوب بودن قلوب می‌نماید؛ در صورتی که کفر ممکن است ناشی از جهل و اشتباه و خطای در تشخیص و انتخاب باشد. وقتی پای بدی باطن‌ها و خرابی دل‌ها در کار آمد، آبادی و اداره دنیا میسر نیست.

با همین توجه به دل، مکتبی و معجونی درست می‌شود که در آن محبت و عشق هست، فکر و علم و عقل هست، جسم و سلامتی و قدرت هست، اقتصاد و اداره اجتماع هست، معنویات و مذهب و اخلاق هست. تمام سرمایه‌ها و مزایای انسانی زنجیروار در یک مجموعه منطقی مرتبط وارد می‌شود.

در مرحله اول دل باید سالم باشد تا اصلاح و عوض شود. زیرا که هم مبدأ حرکت و سکوی پرتاب و پرواز است و هم مقصد و سرمایه‌ی بهشت. قرآن چه آنجا که از قبول و نفوذ ایمان یا دلیل عدم ایمان صحبت می‌کند، چه آنجا که سیر در زمین و تکلیف عبرت و هدایت را تعیین می‌فرماید و چه آنجا که شرط ورود به بهشت را خلاصه می‌نماید، همه جا پای دل را در میان می‌آورد. وحی بر پیغمبر که مرکز جهش انسانیت و منبع هدایت بشر است نیز بر دل شده است، و صندوقچه‌ی فهم و قبول قرآن نیز دل است که نباید قفل شده باشد. پس معلوم می‌شود که در منطق قرآن، عامل اصلی، تربیت و سعادت و متغیر مطلق معادله انسانیت، دل است. آیاتی را تلاوت می‌کنیم:

حجرات (۴۹) / ۱۴: «قَالَتِ الْأَعْرَابُ آمَنَّا قُلْ لَمْ تُؤْمِنُوا وَلَكِنْ قُولُوا أَسْلَمْنَا وَلَمَّا

يَدْخُلُ الْإِيمَانُ فِي قُلُوبِكُمْ»

(و اعراب گفتند ایمان آوردیم، بگو ایمان نیآورده‌اید و لکن بگوئید تسلیم

→ بحث فعلی در این است که به‌لحاظ تأمین قدرت و ثروت و سلامت مادی، هر کدام موفقیت‌هایی داشته‌اند و شکست‌هایی هم داشته‌اند. بدون آنکه خود عامل و مؤثر اصلی باشند.

۱. حدیث نبوی: دنیا (یا نظام و آبادی مملکت) با وجود کفر دوام می‌کند، ولی با ظلم پایدار نمی‌ماند.

شده ایم (یا اسلام آورده ایم) و هنوز ایمان در دل های شما داخل نشده است...»

صافات (۳۷) / ۸۳ و ۸۴: «وَإِنَّ مِنْ شِيعَتِهِ لَإِبْرَاهِيمَ إِذْ جَاءَ رَبَّهُ بِقَلْبٍ سَلِيمٍ.»  
(و به درستی که از شیعیان او ابراهیم بود. زمانی که با قلب سلیمی به طرف پروردگارش رفت.)

ق (۵۰) / ۳۷: «إِنَّ فِي ذَلِكَ لَذِكْرٍ لِمَنْ كَانَ لَهُ قَلْبٌ»  
(همانا که در این سرگذشت (یا تذکر) برای کسی که او را دلی باشد حتماً پندی است...)

مؤمن (۴۰) / ۳۵: «كَذَلِكَ يَطْبَعُ اللَّهُ عَلَى كُلِّ قَلْبٍ مُتَكَبِّرٍ جَبَّارًا.»  
(... این چنین خداوند بر دل هر متکبر ستم کاری مهر می زند.)

اعراف (۷) / ۱۷۹: «وَلَقَدْ ذَرَأْنَا لِجَهَنَّمَ كَثِيرًا مِّنَ الْجِنِّ وَالإِنسِ لَهُمْ قُلُوبٌ لَّا يَفْقَهُونَ بِهَا»  
(... و به حقیقت جمع زیادی از جن و انس را برای جهنم آفریدیم برای آنها دل هایی هست که با آن تفقه و تفکر نمی کنند.)

شعراء (۲۶) / ۸۸ و ۸۹: «يَوْمَ لَا يَنْفَعُ مَالٌ وَلَا بَنُونَ. إِلَّا مَنْ أَتَى اللَّهَ بِقَلْبٍ سَلِيمٍ.»  
(روزی که مال و پسران سودی نمی دهند. مگر هرکسی که با قلب سلیم پیش خدا بیاید.)

شعراء (۲۶) / ۱۹۳ و ۱۹۴: «نَزَلَ بِهِ الرُّوحُ الْأَمِينُ. عَلَيَّ قَلْبِكَ لِتَكُونَ مِنَ الْمُنذِرِينَ.»  
(آن (قرآن) را روح الامین نازل کرده است. بر دل تو تا از بیم دهندگان باشی.)

محمد (۴۷) / ۲۴: «أَفَلَا يَتَذَكَّرُونَ الْقُرْآنَ أَمْ عَلَيَّ قُلُوبٌ أَقْفَالُهَا.»  
(آیا تدبر در قرآن نمی کنند یا قفل بر دل هایشان است؟)

همان طور که می دانید سوره ی بقره (۲) با معرفی خود قرآن و بیان وظیفه اصلی آن شروع می شود و بلافاصله سه دسته از مردم را توصیف می نماید: اهل تقوا، کافرها و

منافقین. راجع به تقوا که ارتباط آن با دل چگونه است، در بند ۷ همین بحث صحبت خواهیم کرد. در مورد دو دسته دیگر، راجع به کافرهای می فرماید:

«حَتَمَ اللَّهُ عَلَى قُلُوبِهِمْ» (بقره ۲ / ۷)

(بر دل‌هایشان مهر زده و بسته است...)

و راجع به منافق‌ها متذکر می‌شود:

«فِي قُلُوبِهِمْ مَرَضٌ» (بقره ۲ / ۱۰)

(در دل‌هایشان بیماری است...)

یعنی در هر سه مورد، عامل ایمان و کفر و نفاق دل است.

البته باز هم جای تعجب نیست. بسیار طبیعی است که قرآن برای ∞ کردن انسان E توجه به سوی مرکز و مبدأ نیروی بی‌نهایت او داشته باشد. نرمی و شکفتگی دل را همان‌طور که در آیات ۷۴ و ۷۵ سوره بقره (۲) مثل زده است، عامل پذیرش و جوشش حقایق و برکات بداند. برخلاف احزاب و حکومت‌ها که برای قبول عضو و طرفدار، اکتفا به ثبت نام و درخواست عضویت و اعلام تبعیت و منتهای مراتب، انجام خدماتی می‌نمایند، ادیان توحیدی باطن و نیت را طالب‌اند. به قول مولوی:

ما درون را بنگریم و حال را نی برون را بنگریم و قال را

به دل آنقدر اهمیت داده شده است که گویی دل شخص به هر سمت برود و هر جا باشد خود او هم، چه زنده و چه مرده، آنجاست. مثلاً بعد از پیروزی در جنگ جمل یکی از اصحاب حضرت امیر می‌گوید: دلم می‌خواست برادرم فلان کس اینجا می‌بود تا نصرت خدا را می‌دید. حضرت می‌پرسند:

«أَهْوَىٰ أَخِيكَ مَعَنَا؟»

(آیا میل و محبت برادرت با ما است؟)

می‌گوید: بلی. می‌فرمایند:

«فَقَدْ شَهِدْنَا، وَ لَقَدْ شَهِدْنَا فِي عَسْكَرِنَا هَذَا أَقْوَامٌ فِي أَصْلَابِ الرَّجَالِ وَآ

رَحَامِ النِّسَاءِ سَيَرَعَفُ بِهِمُ الزَّمَانُ وَيَقْوَىٰ بِهِمُ الْإِيمَانُ.» (نهج البلاغه، خطبه ۱۱)

(پس با ما حاضر بود و پس حتماً با ما حاضر بوده است و همین‌طور

به یقین در لشکر ما اقوامی که در اصلااب مردها و ارحام زن‌ها هستند

حضور دارند، که به زودی زمان آنها را بیرون می‌ریزد و ایمان به وجودشان

قوت می‌گیرد.)

همچنین حدیث معروفی از حضرت رسول هست که می‌فرماید:

«مَنْ أَحَبَّ حِجْرًا حَشَرَهُ اللَّهُ مَعَهُ.»

(هرکس سنگی را دوست داشته باشد، خدا او را با آن محشور می‌کند). البته شعرا و عرفا نیز خیلی از دل و عشق صحبت می‌کنند. همچنین سیاستمداران و صاحبان مسلک‌ها، مقدار زیادی روی احساسات و عواطف مردم تکیه می‌کنند. اما شعرا و عرفا از دل جلوتر نمی‌روند و تربیت و فعالیتی خواستار نیستند. در عالم عشق و جذب یا در شهوت و خیال متوقف و دلخوش می‌شوند. تبلیغات حزبی و سیاسی نیز عواطف و افکار عمومی را وسیله‌ی جلب اکثریت یا استخداً مردم برای منظور مشروع یا غیرمشروع حزبی قرار می‌دهد، نه آنکه خودِ دل و تربیت و اصلاح انسان‌ها هدفشان باشد و اگر باشد، تا آنجاست که اجتماع و زندگی دنیایی آن بهره‌مند گردد.

اگر ادیان توحیدی و به‌خصوص اسلام، این‌طور با انسان «ور می‌روند» و برای او تکلیف‌ها و آداب و قرارها معین می‌نمایند، و خیلی بیش از مسلک‌ها و تمدن‌ها به عقیده و اخلاق و عمل شخص اهمیت می‌دهند، از آن جهت است که ادیان درباره‌ی انسان دید خیلی وسیع‌تر و بلندتری داشته و او را ساخته شده و شایسته برای سرنوشت ∞ می‌دانند، سرنوشتی که ممکن است ∞ خوب یا ∞ بد باشد. قهراً برای چنین برنامه و مسافرتی باید رهبری و نظارت فوق‌العاده دقیق‌تر و سختگیرتر باشد. مکتب‌های اجتماعی چون افق نظر و رسائی اطلاعات آنها محدود به دوران کوتاه عمر و به خورد و خوراک و گذران زندگی یک اجتماع است و حداکثر خدمتشان تأمین تفریح و تفنن‌های هنری است؛ اهمیت نمی‌دهند که افراد توجه و ترسی نسبت به آینده‌ی دور و مبدأ و مقصد خلقت نداشته باشند و بیش از آنچه نظامات و احتیاجات اجتماع ایجاب می‌کند، در اخلاق و درون، دارای ملکات عالی و صفات ذاتی نشوند یا نباشند. این سهل‌انگاری نشانه کوتاه‌نظری و نادانی آنهاست:

نجم (۵۳) / ۳۰: «ذَلِكَ مَبْلَغُهُمْ مِنَ الْعِلْمِ إِنَّ رَبَّكَ هُوَ أَعْلَمُ بِمَنْ ضَلَّ عَنْ سَبِيلِهِ

وَهُوَ أَعْلَمُ بِمَنْ اهْتَدَى.»

(این، میزان رسائی آنها در علم و آگاهی است؛ همانا پروردگار تو بهتر می‌داند که چه کسی از راه او گم شده است، و او نسبت به کسانی که راهنمایی شده‌اند داناتر است.)



۲- بسیار خوب، قرآن از دل چه می خواهد و چه عملی با آن می کند؟  
خیلی ساده است، توحید خالصانه عاشقانه دل، به سوی خدا:  
انعام (۶) / ۷۹: «إِنِّي وَجَّهْتُ وَجْهِيَ لِلَّذِي فَطَرَ السَّمَاوَاتِ وَالْأَرْضَ حَنِيفًا وَمَا أَنَا مِنَ الْمُشْرِكِينَ.»

(من روی خود را متوجه کسی کردم که آسمانها و زمین را سرشته است، از روی میل و بدون آنکه شریکی برای او قرار دهم).  
قبلاً گفته بودیم که دل امانت دار ودیعه‌ی سنگین الهی و محرک و مدیر انسان است. شخصی که می خواهد در آخرت در قرب جوار حق منزل کند و در جهانی که عنصر سوم یعنی اراده‌ی الهی حکومت مطلقه دارد، با توفیق و تنعم زندگی نماید، البته لازم است قبلاً با چنان محیطی دمساز شود، و از حالا خود را متناسب و موافق با شرایط آن دوران بنماید، یعنی یک نوع «تناسب از دور» (Tléadaptationé) با محیط آینده انجام دهد.

همان طور که بارها شنیده‌اید و می دانید و در ابتدای کتاب، آنجا که از پل مابین دو بینهایت صحبت بود گفتیم، شرط قبولی کلیه‌ی عبادات در اسلام قصد قربت است. هر عملی که مسلمان به عنوان مسلمانی انجام می دهد برای نزدیک شدن به خداست. دل و دیده و دست و زبان و فکر، همگی شخص را به سوی خدا پیش می برند و پیش می روند.

۳- اما دوستی دل برای خدا و پرستش، یک مسئله‌ی صرفاً عاطفی یا عقیده‌ی نظری نیست. خداپرستی در ادیان توحیدی (به خصوص در اسلام) شامل سه مرحله‌ی زیر است که هر کدام برای خود برنامه‌ی اجرایی خاصی دارد:

**خداشناسی      خدا دوستی      خدا صفتی**

**الف) خداشناسی،**

خداشناسی پای علم و عقل و توجه و تفکر را در میان می آورد و جنبه‌ی نظری و فکری مسئله است. قرآن اجرای برنامه‌ی آن و حصول ایمان را از طریق ارابه‌ی دلایل و نشانه‌ها و تلاوت آیات خدا، توجه در طبیعت، تدبر در قرآن و بالاخره استمداد از علوم و رسوخ در آنها تأمین می نماید:

جمعه (۶۲) / ۲: «هُوَ الَّذِي بَعَثَ فِي الْأُمِّيِّينَ رَسُولًا مِنْهُمْ يَتْلُو عَلَيْهِمْ آيَاتِهِ»

(او همان کسی است که در میان مردم عامی از خودشان رسولی برانگیخت،

تا بر آنها آیات او را بر خواند...

فصلت (۴۱)/۵۳: «سُتْرِيهِمْ آيَاتِنَا فِي الْأَفَاقِ وَفِي أَنْفُسِهِمْ حَتَّىٰ يَتَبَيَّنَ لَهُمْ أَنَّهُ الْحَقُّ»  
(به زودی نشانه‌های خود را در آفاق و در وجودهای خودشان به آنها  
ارایه می‌دهیم تا برای آنها آشکار شود که آن حتماً حق است...)

فاطر (۳۵) / ۲۸: «إِنَّمَا يَخْشَى اللَّهَ مِنْ عِبَادِهِ الْعُلَمَاءُ»  
(... جز این نیست که بندگان دانشمند از خدا می‌ترسند...)

آل عمران (۳) / ۷: «وَالرَّاسِخُونَ فِي الْعِلْمِ يَقُولُونَ آمَنَّا بِهِ كُلٌّ مِنْ عِنْدِ رَبِّنَا»  
(و فرو رفتگان و بهره‌مندان از علم می‌گویند تماماً از نزد خداست...)

سبا (۳۴) / ۶: «وَيَرَى الَّذِينَ أُؤْتُوا الْعِلْمَ الَّذِي أُنزِلَ إِلَيْكَ مِنْ رَبِّكَ هُوَ الْحَقُّ  
وَيَهْدِي إِلَى صِرَاطٍ الْعَزِيزِ الْحَمِيدِ»  
(و کسانی که صاحب دانش شده‌اند می‌بینند که آنچه از پروردگارت  
به سوی تو نازل شده حق است و به سوی راه خداوند صاحب عزت و  
ستایش شدنی هدایت می‌کند.)

#### ب) خدادوستی،

خدادوستی به وجوه مختلف و تعبیرهای گوناگون در قرآن آمده است: دوست داشتن  
شدید و انحصاری خدا، جویای خورسندی و روی او بودن، او را دوست و سرپرست  
خود گرفتن، از روی میل تسلیم به رضا و امر او شدن، قصد او را کردن و غیره که  
مقابل مخالف آن، دوست داشتن و برگزیدن دنیا و بندگی و علاقه به غیر خداست.  
اینک چند عبارت:

«وَالَّذِينَ آمَنُوا أَشَدُّ حُبًّا لِلَّهِ»<sup>۱</sup>، «إِنْتِعَاءَ مَرْضَاتِ اللَّهِ»<sup>۲</sup>، «يُحِبُّهُمْ  
وَيُحْيِيوهُمْ»<sup>۳</sup>، «اللَّهُ وَلِيُّ الَّذِينَ آمَنُوا»<sup>۴</sup>، «حُفَّاءَ لِلَّهِ غَيْرَ مُشْرِكِينَ»<sup>۵</sup>،

۱. بقره (۲) / ۱۶۵: ... و[لی] شدیدترین دوستی اهل ایمان متوجه خداست؛ ...

۲. بقره (۲) / ۲۰۷: ... در طلب خشنودی خدا ...

۳. مائده (۵) / ۵۴: ... دوستشان دارد و دوستش دارند؛ ...

۴. بقره (۲) / ۲۵۷: خدا کارساز مؤمنان است ...

۵. حج (۲۲) / ۳۱: در حالی که برای خدا حقگرا باشید نه شرک زده؛ ...

«تُرِيدُونَ وَجْهَ اللَّهِ»، «وَمَنْ أَحْسَنُ دِينًا مِّمَّنْ أَسْلَمَ وَجْهَهُ لِلَّهِ وَهُوَ مُحْسِنٌ وَاتَّبَعَ مِلَّةَ إِبْرَاهِيمَ حَنِيفًا وَاتَّخَذَ اللَّهُ إِبْرَاهِيمَ خَلِيلًا»<sup>۲</sup>

اجرای این قسمت از برنامه تا حدود زیادی به عهده نماز و دعاها گذارده شده است که در همه‌ی ادیان مخصوصاً در مذهب تشیع، به آن عنایت خاصی شده است. بدون نماز که اتصال به خدا و یاد و ترس از اوست و شخص را به پیوند و پرواز به سوی خدا وامی‌دارد، (الصلوة معراج المؤمن) خدادوستی تأمین نخواهد شد. کسی که شخص یا چیزی را دوست دارد حتماً به یاد او می‌باشد و از فکر و ذکر محبوب لذت می‌برد. برای تلقین دوستی نیز تا شمایل و محاسن محبوب تصویر و تصور نشود، منظور حاصل نخواهد شد. پس بدون نماز خدادوستی دروغ و محال است. نماز هم اثر عملی ممانعت از بدکاری را دارد و هم آنچه مهم‌تر می‌باشد به یاد خدا افتادن است که:

عنکبوت (۲۹) / ۴۵: «إِنَّ الصَّلَاةَ تَنْهَى عَنِ الْفَحْشَاءِ وَالْمُنْكَرِ وَلَذِكْرُ اللَّهِ أَكْبَرُ»

(... همانا که نماز مانع از کار زشت و بد می‌شود و حتماً یاد خدا

بزرگ‌تر و مهم‌تر است...)

دعا نیز همان‌طور که در رساله «دعا»<sup>۳</sup> تشریح گردیده و در ادعیه اصیل و معتبر ائمه اطهار آمده است، بیشتر به منظور تعظیم و تسبیح خدا، تلقین محبت و دست‌تاما و تعلق دراز کردن به سوی اوست. دعاهاى صحیح اهل بیت در حقیقت تبلیغات برای خدا و عاشق کردن و صاف کردن دل ما است.

مثلاً این قسمت از دعای ۲۱ صحیفه سجادیه (از حضرت زین‌العابدین امام چهارم علیه‌السلام) را ملاحظه کنید، چقدر سروکارش با دل و محبت خدا و فعالیت و حرکت به سوی اوست:

۱. روم (۳۰) / ۳۹: ... در طلب خشنودی خدا ...

۲. نساء (۴) / ۱۲۵: از لحاظ دین [داری] چه کسی بهتر است از آن که وجود خود را تسلیم خدا کرده است و نیکوکار و پیرو آیین ابراهیم که حَقِّگرا بود، باشد؛ و خدا ابراهیم را به دوستی خود برگزید.

۳. رساله‌ی «دعا» حاصل تدوین و تفصیل سخنرانی به مناسبت عید سعید فطر در اجتماع زندانیان سیاسی در سال ۱۳۴۲ است که در زندان قصر ایراد شده و سپس در آبان‌ماه ۱۳۴۳ توسط شرکت سهامی انتشار منتشر گردید. این اثر اکنون یکی از آثار مندرج در جلد نهم مجموعه‌ی آثار است که با نام «مباحث ایدئولوژیک» چاپ دوم آن در سال ۱۳۷۹ توسط همین ناشر منتشر شده است (ب.ف.ب).

«اللَّهُمَّ صَلِّ عَلَيَّ مُحَمَّدٍ وَآلِهِ، وَفَرِّغْ قَلْبِي لِمَحَبَّتِكَ، وَاشْعَلْهُ بِذِكْرِكَ، وَائْعِشْهُ بِخَوْفِكَ وَبِالْوَجَلِ مِنْكَ، وَقُوَّهُ بِالرَّغْبَةِ إِلَيْكَ، وَ أَمَلْهُ إِلَيَّ طَاعَتِكَ، وَ أَجْرُ بِهِ فِي أَحَبِّ السُّبُلِ إِلَيْكَ، وَ ذَلِّلْهُ بِالرَّغْبَةِ فِيمَا عِنْدَكَ أَيَّامَ حَيَاتِي كُلِّهَا.

وَ اجْعَلْ تَقْوَاكَ مِنَ الدُّنْيَا زَادِي، وَ إِلَيَّ رَحْمَتِكَ رَحْلَتِي، وَ فِي مَرْضَاتِكَ مَدْحَلِي، وَ اجْعَلْ فِي جَنَّتِكَ مَثْوَايَ، وَ هَبْ لِي قُوَّةً أُحْتَمِلُ بِهَا جَمِيعَ مَرْضَاتِكَ، وَ اجْعَلْ فِرَارِي إِلَيْكَ، وَ رَغْبَتِي فِيمَا عِنْدَكَ، وَ أَلْبَسْ قَلْبِي الْوَحْشَةَ مِنْ شِرَارِ خَلْقِكَ، وَ هَبْ لِي الْأُنْسَ بِكَ وَ بِأَوْلِيَائِكَ وَ أَهْلِ طَاعَتِكَ.»

(بار خدایا درود بر محمد و آل محمد، و دل مرا برای محبت خودت خالی و فارغ ساز و به یاد خودت آن را مشغول بدار و به ترس و بیم از خودت آن را بالا ببر و به رغبت و میل به سوی تو قلبم را قوت ببخش و آن را متوجه و فرمانبر خودت به گردان و آن را در خوش‌ترین راه‌های به سوی خود روان نما و در تمام ایام زندگی، قلبم را به تمایل آنچه نزد تو است رام نگاهدار.

و توشه مرا از دنیا پرهیزکاری نسبت به خودت قرار ده و کوچ کردنم را به سوی رحمت خودت و محل ورودم را در خشنودی‌های خودت و جایگاهم را در بهشت خودت ترتیب ده و به من نیرویی ببخش که به وسیله آن بار تمام خشنودی‌های تو را به دوش بکشم و گریزم را به سوی خودت بگردان و علاقه‌ام را به آنچه نزد تو است و دل مرا با ترس و نفرت بدکاران ملبس نما و به من انس به خودت و به دوستان و اهل طاعتت را عطا نما.)

قرآن مکرر از طرف پروردگار امر می‌کند که مرا بخواهید و بخوانید. از نظر روان‌شناسی، قدم گذاشتن و آماده شدن برای کار نیک و فداکاری در راه حق شخص را دوستدار مبدأ خیر و حق می‌کند. کما آنکه فسق و معصیت تأثیر فوری در قلب انسان داشته و طبعاً او را بیگانه و بی‌میل نسبت به خدا می‌نماید. این است که می‌بینیم در نماز و در دعاها استغفار و طلب برگشت به خدا زیاد می‌آید.

### ج) خداصفتی

اما خداصفتی یا تشبه و تقرب به خدا که قسمت عملی برنامه‌ی ارتقایی انسان و مرحله‌ی

غائی و نهایی پرستش می‌باشد، رسیدن به یکی از صفات بزرگ الهی و احراز مستقیم یا غیرمستقیم اراده‌ی «کن فیکونی» است. یعنی فعال مایشاء شدن یا مالک دلخواه شدن، علی‌رغم مشکلات و مخالفت طبیعت. به عبارت دیگر همان استغناء و تسلط کامل بر طبیعت داشتن که عنوان اول کتاب بود.

در صورت توفیق به چنین مرحله، مدار خلقت به سود شخص طی گشته و پس از آنکه اعضاء مادی او توانسته بودند انرژی بسازند و انرژی‌ها را استخدام کنند، از انرژی به اراده رسیده و با اراده و به میل خود هر نوع و هر قدر ماده و انرژی می‌سازد. بهشت ایده‌ال غیر از این نیست و وصول به آن نمی‌تواند راه دیگری داشته باشد. آیا غیر از این فکر می‌کنید؟ در عالم آرزو و نقشه هم که باشد، آیا بهشت قرآن و تأمین هر نوع و هر اندازه خواسته، سرآمد تمام بهشت‌ها نیست؟ و راه پیشنهادی وصول به آن آیا با آنچه ضرورت دارد منطقاً مطابقت کامل نمی‌کند؟ البته نزدیک شدن به خدا و احراز صفات الهی، با ذکر و آرزوی تنها یا با حرف و ادعا درست نمی‌شود و منازل دیگری باید طی شود؛ اکتساب و ارتقاء بعد از این است.

۴- به این ترتیب، پس از ایمان و محبت به خدا، دنباله‌ی راه بهشت، دیگر روشن است. در وجود انسان ماده باید تبدیل به انرژی و انرژی تبدیل به اراده شود، اراده‌ی الهی حق.

ضرورت صرف ماده با بذل مال (و بذل جان) را به حد وفور در آیات قرآن می‌بینیم. بعضی از این آیات صراحت انحصاری دارد و می‌رساند که تا ماده و مایه‌ی را قربانی نکنیم، قدمی به جلو نرفته‌ایم:

آل عمران (۳) / ۹۲: «لَنْ تَنَالُوا الْبِرَّ حَتَّى تُنْفِقُوا مِمَّا تُحِبُّونَ»

(هرگز نائل به نیک و عالی نمی‌شوید مگر آنکه از آنچه دوست دارید مایه بگذارید (خرج کنید)، ...)

حدید (۵۷) / ۷: «آمِنُوا بِاللَّهِ وَرَسُولِهِ وَأَنْفِقُوا مِمَّا جَعَلَكُمْ مُسْتَحْلِفِينَ فِيهِ»

(و به خدا و برَسُول او ایمان بیاورید و از آنچه شما را در آن وارث و مالک جانشین قرار داده‌ایم خرج نمایید...)

توبه (۹) / ۱۱۱: «إِنَّ اللَّهَ اشْتَرَى مِنَ الْمُؤْمِنِينَ أَنْفُسَهُمْ وَأَمْوَالَهُمْ بِأَنْ لَهُمُ الْجَنَّةَ

يُقَاتِلُونَ فِي سَبِيلِ اللَّهِ فَيَقْتُلُونَ وَيُقْتَلُونَ وَعَدًّا عَلَيْهِ حَقًّا فِي التَّوْرَةِ  
وَالْإِنْجِيلِ وَالْقُرْآنِ»

(همانا که خداوند جانها و مالهای مؤمنین را به بهای بهشت از آنها خریده است، در راه خدا کارزار می کنند پس می کشند و کشته می شوند، این وعده حقی است که خدا در تورات و انجیل و قرآن به عهده گرفته است...) بهشت را مفت به کسی نمی دهند، بی مایه فطیر است. عطای مال، راه را باز و آسان می کند و نگاهداری و احتکار مال موجب بستن راه و مشکل کردن کار است:

لیل (۹۲) / ۵ تا ۱۰: «فَأَمَّا مَنْ أُعْطِيَ وَاتَّقَىٰ. وَصَدَّقَ بِالْحُسْنَىٰ. فَسَنِيَرُهُ لِلْيُسْرَىٰ.

وَأَمَّا مَنْ بَخِلَ وَاسْتَغْنَىٰ. وَكَذَّبَ بِالْحُسْنَىٰ. فَسَنِيَرُهُ لِلْعُسْرَىٰ.»

(پس اما هر کس که بخشش و تقوا پیشه گرفت. و تصدیق خوبی را کرد. در این صورت او را برای آسانی و توفیق کمک می نمایم. ولی کسی که بخل ورزید و دعوی بی نیازی و خودسری داشت. و خوبی را تکذیب نمود. در این صورت موجبات اشکال کارش را فراهم می سازیم.) کسی که مال خود را در راه خدا خرج می کند، ماده‌ای را فدا می کند و از دست می دهد. حد اعلای این عمل وقتی است که تمام مایه‌ها و مایملک را بدهد، یعنی تن به شهادت و بذل جان دهد. ملاحظه کردید چگونه در آیه ۱۱۱ سوره توبه (۹) که صحبت معامله مال و جان است، وعده بهشت با چه تأکید و تعهد در سه کتاب آسمانی ذکر شده است! مطلب قرآن همین جاست که مال و جان از بین می رود. قرآن اصلاً معتقد به مرگ نیست، مرگ را اول کار و به راه افتادن انسان به سوی سرنوشت یعنی خدا می داند:

قیامت (۷۵) / ۳۰: «إِلَىٰ رَبِّكَ يَوْمَئِذٍ الْمَسَاقُ.»

(در چنان روز، رانده شدن به سوی پروردگارت (برای بعد از مرگ شخص) می باشد.)

قیامت (۷۵) / ۱۲: «إِلَىٰ رَبِّكَ يَوْمَئِذٍ الْمُسْتَقَرُّ.»

(در چنان روز قرارگاه به سوی پروردگارت (برای بعد از فناء دنیا) می باشد.)

۵- مع ذلک خریداری بهشت آخرت مثل خریداری باغها و کاخهای این دنیا با مال و پول یا بازور نفرات انجام نمی گیرد. ما به ازاء و اجرت المثل بهشت، کمیات

جنسی نیست. ترازوی عدل الهی در سر پل صراط یک ترازوی انرژتیک است، میزان العمل است. عملی که از خود شخص صادر شود. همان طوری که در بند ب مرحله دوم از بحث حکومت عنصر سوم (صفحه ۵۴۴) و اخیراً در بحث «بهشت قرآن» (صفحه ۵۶۸) گفتیم، آیات در این زمینه فزون از شمار است. آیاتی که صراحتاً می گوید پاداش و محصول در برابر «عمل» است و بهشت و جهنم رؤیت و تجسم اعمال می باشد. چند فقره از آیات را که ممکن است بعضی از آنها تکراری باشد در زیر می آوریم:

سبا (۳۴) / ۳۷: «وَمَا أَمْوَالُكُمْ وَلَا أَوْلَادُكُمْ بِالَّتِي تُقَرَّبُكُمْ عِنْدَنَا زُلْفَىٰ إِلَّا مَنْ آمَنَ وَعَمِلَ صَالِحًا فَأُولَٰئِكَ لَهُمْ جَزَاءُ الضَّعْفِ بِمَا عَمِلُوا»

(و اموال و اولاد شما چنان چیزهایی نیستند که شما را نزد ما نزدیک کنند، مگر آن کس که ایمان آورد و کار شایسته انجام داد؛ پس چنین مردم برایشان پاداش چندین برابر است...)

اسراء (۱۷) / ۹: «إِنَّ هَذَا الْقُرْآنَ يَهْدِي لِلَّتِي هِيَ أَقْوَمُ وَيُبَشِّرُ الْمُؤْمِنِينَ الَّذِينَ يَعْمَلُونَ الصَّالِحَاتِ أَنَّ لَهُمْ أَجْرًا كَبِيرًا.»

(همانا این قرآن به آنچه استوارتر و نگاهدارنده تر است راهنمایی می کند و به مؤمنین مژده می دهد، به آن مؤمنینی که کارهای شایسته می کنند، به اینکه برایشان پاداش بزرگی است.)

اسراء (۱۷) / ۱۹: «وَمَنْ أَرَادَ الْآخِرَةَ وَسَعَىٰ لَهَا سَعْيَهَا وَهُوَ مُؤْمِنٌ فَأُولَٰئِكَ كَانَ سَعْيُهُمْ مَشْكُورًا.»

(و هر کس قصد آخرت را بکند و کوشش مربوطه را مبذول دارد و مؤمن باشد، پس چنین مردم زحماتشان مشکور و مقدر خواهد بود.)  
پاداش آخرت به منزله دستمزد و اجرتی نیست که به طور دستی و خارج از وجود شخص به کسی بدهند و منت بگذارند. محصول عمل و متعلق به خود شخص است:

فصلت (۴۱) / ۸: «إِنَّ الَّذِينَ آمَنُوا وَعَمِلُوا الصَّالِحَاتِ لَهُمْ أَجْرٌ غَيْرُ مَمْنُونٍ.»

(همانا کسانی که ایمان آوردند و کار شایسته کردند، برایشان پاداش بی منتی است.)

۶- البته از مال زاید غیرمورد علاقه برداشتن، یا به کار گرفتن انرژی دیگران یا انرژی موجود را استفاده کردن برای کسب بهشت فایده ندارد. انفاق‌هایی به درد می‌خورد که توأم با فشار بر نفس و بر عضلات و فکر بوده و از ضمیر انسان بجوشد. باید مقدمه و وسیله برای فعالیت ما و تولید انرژی باشد. از اراده قوی مسلط سرچشمه بگیرد و اراده تولید نماید. اموال و علایق و آنچه از این قبیل عوارض بر روی زمین است، زینت و پیرایه‌ای بیش نیست و بالاخره محو و هموار خواهد شد. منظور تحریک و بهانه‌ای برای به عمل واداشتن ما و کار نیک کردن است:

کَهْف (۱۸) / ۷ و ۸: «إِنَّا جَعَلْنَا مَا عَلَى الْأَرْضِ زِينَةً لِّهَا لِيَتَّبِعُوهُمْ أَهْمُهُمْ أَحْسَنُ عَمَلًا. وَإِنَّا لَجَاعِلُونَ مَا عَلَيْهَا صَعِيدًا جُرُزًا.»

(به‌درستی که ما آنچه بر زمین است، زینت آن قرار دادیم تا آنها را بیازماییم کدام بهتر کار می‌کنند، و همانا که ما آنچه بر آن است، خاک هموار ساده خواهیم کرد.)

دنیا با همه‌ی عوارض و زینت‌های آن محو می‌شود؛ ولی اعمال و فداکاری‌ها گم نمی‌شود:

محمّد (۴۷) / ۴ تا ۶: «وَالَّذِينَ قُتِلُوا فِي سَبِيلِ اللَّهِ فَلَنْ يُضِلَّ أَعْمَالَهُمْ. سَيَهْدِيهِمْ وَيُصْلِحُ بَالَهُمْ. وَيُدْخِلُهُمُ الْجَنَّةَ عَرَفَهَا لَهُمْ.»

(... و کسانی که در راه خدا کشته شدند پس اعمال آنها هرگز گم نمی‌شود. به‌زودی راهنماییشان می‌کنیم و وضعشان را بهبود می‌بخشیم. و به بهشتی که برای آنها معرفی کردیم داخلشان خواهیم نمود.)

پس اسلام همان‌طور که قبلاً نیز گفته بودیم، تنها یک مکتب فکری و نظری و عقلی یا یک ایدئولوژی نیست؛ کار است و کارزار.

تا کوشش و تلاش یا جهاد نشود، خدا ما را به راه‌های بهشت راه نمی‌دهد:

«وَالَّذِينَ جَاهَدُوا فِينَا لَنَهْدِيَنَّهُمْ سُبُلَنَا» (عنکبوت (۲۹) / ۶۹)

(و کسانی که در راه ما جهاد کنند، حتماً به راه‌های خود آنها را هدایت می‌کنیم...)

در آیه زیر دقت کنید، ببینید چگونه قرآن مراتب مختلف آرزو و عقل و عمل یا وظایف دل و زبان و دست را که در مذهب زرتشتی، در شعار سه جمله‌ای «پندار نیک، گفتار نیک، کردار نیک» آمده است بیان می‌فرماید:



فاطر (۳۵) / ۱۰: «مَنْ كَانَ يُرِيدُ الْعِزَّةَ فَلِلَّهِ الْعِزَّةُ جَمِيعًا إِلَيْهِ يَصْعَدُ الْكَلِمُ الطَّيِّبُ وَالْعَمَلُ الصَّالِحُ يَرْفَعُهُ»

(آن کس که خواهان عزت است پس (بداند) که عزت به‌تمامه برای خداست، گفتار نیک آن است که به‌سوی او بالا رود و عمل صالح او را بالا می‌برد...)

اولاً صحبت و سیر برای عزت و عظمت یعنی همان بازگشت مدار انسان به آستان رب ذوالجلال است. ثانیاً مراتب و مراحل، خیلی مشخص شده است: دل، آرزو و قصد می‌کند، فکر و عقل باید بداند که گفتار نیکو و مرام صحیح به‌سوی خداست و بالاخره عمل صالح است که شخص را بالا می‌برد و به‌عزت خدائی می‌رساند.<sup>۱</sup>

۷- هر بذل مال یا جان و هر کوشش و رنج، یعنی هر تبدیل ماده به انرژی و انرژی به اراده، در بهشت را به‌روی طالب آن باز نمی‌کند. خدا نه احتیاج به گوشت قربانی‌های ما دارد و نه به‌او می‌رسد و نه کوشش‌های ما مورد حاجت و فایده برای اوست. اینها صعود و خروج به‌ساحت او ندارند. آنچه بالا می‌رود و به‌او می‌رسد، سلطه بر نفس و اراده‌ای است که خالی از خرابی و گمراهی و خودخواهی و خالصاً لوجه‌الله باشد، یعنی تقوا:

حج (۲۲) / ۳۷: «لَنْ يَنَالَ اللَّهُ لُحُومَهَا وَلَا دِمَائُهَا وَلَكِنْ يَنَالُهُ التَّقْوَىٰ مِنكُمْ»

(هیچ‌گاه گوشت‌ها و خون‌های آن (قربانی) به‌خدا نمی‌رسد، بلکه تقوای شما به‌او می‌رسد...)

کافرها و منافق‌ها هم خرج می‌کنند و تن به کشتن می‌دهند، اما چون در طریق سرکشی و خلاف است عمل آنها به‌جایی نمی‌رسد و گم و گور می‌شود:

نساء (۴) / ۷۶: «الَّذِينَ آمَنُوا يُقَاتِلُونَ فِي سَبِيلِ اللَّهِ وَالَّذِينَ كَفَرُوا يُقَاتِلُونَ فِي سَبِيلِ الطَّاغُوتِ»

(کسانی که ایمان آوردند در راه خدا جنگ می‌کنند و کسانی که کافر شدند در راه طاغوت و سرکشی جنگ می‌نمایند...)

محمد (۴۷) / ۱ تا ۳: «الَّذِينَ كَفَرُوا وَصَدُّوا عَن سَبِيلِ اللَّهِ أَضَلُّ أَعْمَالُهُمْ»

وَالَّذِينَ آمَنُوا وَعَمِلُوا الصَّالِحَاتِ وَآمَنُوا بِمَا نُزِّلَ عَلَيَّ مُحَمَّدٍ وَهُوَ الْحَقُّ

۱. طرز تفسیر اخیر منطبق با وجه احسن تفسیر «مجمع البیان» است.

مِنْ رَبِّهِمْ كَفَرًا عَنْهُمْ سَيِّئَاتِهِمْ وَأَصْلَحَ بَالَهُمْ.  
ذَلِكَ بِأَنَّ الَّذِينَ كَفَرُوا اتَّبَعُوا الْبَاطِلَ وَأَنَّ الَّذِينَ آمَنُوا اتَّبَعُوا الْحَقَّ مِنْ  
رَبِّهِمْ»

(آنها که کافر شدند و راه خدا را مانع شدند اعمالشان گم و محو شد.  
و کسانی که ایمان آوردند و کارهای شایسته انجام دادند و به آنچه بر  
محمد نازل شد- و حق و از جانب خداست- ایمان آوردند بدی‌هایشان  
را خدا پوشاند و وضعشان را اصلاح کرد.

این از آن جهت است که کافرها پیروی باطل را نمودند و مؤمن‌ها  
پیروی حق را کردند که از پروردگارشان است...)

همان‌طور که در آغاز و پایان آیات روزه، و به احتمال قوی به عنوان تعلیل آمده،  
منظور نهایی از روزه را «لَعَلَّكُمْ تَتَّقُونَ»<sup>۱</sup> بیان فرموده است. فایده انفاق اموال نیز  
جستجوی خرسندی خدا و تثبیت و تقویت از وجود انفاق‌کننده می‌باشد. در  
صورتی که انفاق کردن کافرها شبیه بذریاچی به روی زمین سنگی است، یعنی زراعت  
بی‌ریشه و بی‌نتیجه است (بقره (۲) / ۲۶۴).

دلیل قطعی براینکه تقوا در منطق قرآن آخرین ثمره یا عصاره ایمان و انفاق و  
عمل صالح است و هدیه‌ای است که «نزد خدا» برده و پذیرفته می‌شود، اینکه هر جا  
در قرآن از عاقبت صحبت می‌شود، شعار «وَالْعَاقِبَةُ لِلْمُتَّقِينَ»<sup>۲</sup> یا «وَالْعَاقِبَةُ لِلتَّقْوَى»<sup>۳</sup>  
است. همچنین در آیه اعلام تساوی نژادها و نفی امتیازات طبقاتی می‌بینیم یگانه  
میزان و وسیله گرامی شدن «عِنْدَ اللَّهِ» درجه تقوای اشخاص است:

حجرات (۴۹) / ۱۳: «يَا أَيُّهَا النَّاسُ إِنَّا خَلَقْنَاكُمْ مِنْ ذَكَرٍ وَأُنْثَىٰ وَجَعَلْنَاكُمْ شُعُوبًا  
وَقَبَائِلَ لِتَعَارَفُوا إِنَّ أَكْرَمَكُمْ عِنْدَ اللَّهِ أَتْقَاكُمْ»

(ای مردم، همانا شما را از مرد و زن آفریدیم و به ملت‌ها و قبائل  
درآوردیم که از یکدیگر شناخته می‌شوید بدینند که گرامی‌تر و برتر  
شما نزد خدا پرهیزکارتر شما است...)

البته تقوا به طوری که دیدید یک مفهوم منفی منفعل که ناشی از تنبلی و ترس یا

۱. بقره (۲) / ۲۱ یا ۶۳ یا ۱۷۹ یا ۱۸۳ و یا انعام (۶) / ۱۵۳ یا اعراف (۷) / ۱۷۱: ... بسا که پروا پیشه شوید.

۲. اعراف (۷) / ۱۲۸ یا هود (۱۱) / ۴۹ یا قصص (۲۸) / ۸۳: ... و سرانجام نیک خاص پروا پیشگان است.

۳. طه (۲۰) / ۱۳۲: ... و سرانجام نیک خاص پروا پیشگان است.

محافظه کاری و بیکارگی باشد، ندارد. ترمز و تسلط قاهری است که در وجود شخص مؤمن متحرک فعال در برابر انحرافها و سقوطها و افراط و تفریطها به وجود آمده و تعلق به او دارد و او را مالک خود و مؤثر بر غیرساخته و در پرواز به سوی خدا استوار و مستقیم سیر می دهد.<sup>۱</sup>

اتفاقاً در مفهوم متعارف و عمومی نیز تقوا به عنوان ملکه خودداری از اوامر نفسانی و قدرت مقاومت در برابر تسلط غریزه های طبیعی شکم و شهوت و شهرت و امثال آنها به کار برده می شود. یعنی توفیق در «ستیزه با طبیعت» که بخش اول این رساله بود و گفتیم غرض استقلال دادن به انسان و بی نیازی او برای تسلط بر طبیعت است. به عبارت دیگر همان اراده ی قاهره بر طبیعت.

می دانیم که یکی از بوته های آزمایش برای انسان و جایی که تحریکات نفسانی به اوج شدت خود رسیده و باطن ضعیفها و قوتها آشکار می گردد، در امور و روابط جنسی و زناشویی است. چه آنجا که مرد به دنبال زن معشوقه خود می دود، و چه آنجا که از زن مطلوب منتخب، به دلیلی سرخوردگی و رنجش پیدا کرده و کدورت و جدال در کانون زناشویی راه پیدا می کند و کار به اهانت و خصومت می کشد. در چنین شرایط روانی است که شراره های شهوت یا غضب به حداکثر تندی و سرخی می رسد. در قتلها و خودکشیها که به دست افراد غیرجانی و کاملاً ملایم و عادی در دو جنس مذکر و مؤنث روی می دهد، می بینیم موارد مربوط به عشق یا حسد از همه بیشتر است. مخصوصاً دومی که ارتباط با جدایی و اختلافات عشقی پیدا می کند. منظور آنکه محیط جدایی یا طلاق داغ ترین بوته آزمایش برای تشخیص و تربیت تقوا، یعنی قدرت اخلاقی اشخاص و نیروی اراده عالیه آنها در برابر غریزه های شهوت و غضب می باشد. مرد یا زنی که در شرایط طلاق بتواند دهانه بر احساسات و انحرافات خود بزند و متانت و محبت را از دست ندهد، حقیقتاً صاحب تقوا است.

این است که می بینیم قرآن ضمن اختصاص سوره ای به طلاق، در آن سوره بیش

۱. برای صحت و استدلال بیشتر به جزوه «کار در اسلام» رجوع شود.

«کار در اسلام» تدوین و تفصیل سخنرانی مورخ ۱۳۲۵/۱/۱۴ در انجمن اسلامی دانشجویان دانشگاه تهران است که بعداً در نشریه همین انجمن چاپ و منتشر شد. اکنون این اثر در جلد هشتم مجموعه ی آثار قرار دارد که در سال ۱۳۷۸ با نام «مباحث علمی، اجتماعی، اسلامی» توسط شرکت سهامی انتشار چاپ و منتشر شده است (ب.ف.ب).

از هر جای دیگری (به تناسب تراکم و تعداد آیات) تأکید به تقوا می‌نماید. نکته‌ی جالب‌تر آنکه در این سوره، تقوا و امر پیش هم می‌آیند؛ گویی نزدیکی و قرابتی مابین آن دو وجود دارد. از روال آیات چنین فهمیده می‌شود که ملکه تقوا شخص را در معبر و معرض «امر خدا» قرار می‌دهد و از آن بهره‌مند می‌سازد. یا یک نوع خاصیت پذیرش و استفاده از امر رحمانی در وجود شخص با تقوا حاصل می‌شود. در این سوره ۱۲ آیه‌ای، هشت بار کلمه امر در معانی مختلف (امر الهی تکوینی، امر تشریحی و امور زندگی) می‌آید و چهار بار تقوا و امر الهی به دنبال هم ذکر می‌شوند و در پایان صحبت از نزول مستمر امر خدا در طبقات میان زمین و آسمان و نهایت قدرت و احاطه خدا به عمل می‌آید:

طلاق (۶۵) / ۱: «وَاتَّقُوا اللَّهَ رَبَّكُمْ... لَعَلَّ اللَّهَ يُحْدِثُ بَعْدَ ذَلِكَ أَمْرًا.»

طلاق (۶۵) / ۲ و ۳: «وَمَنْ يَتَّقِ اللَّهَ يَجْعَلْ لَهُ مَخْرَجًا.»

إِنَّ اللَّهَ بِأَلْعِ أَمْرِهِ»

طلاق (۶۵) / ۴: «وَمَنْ يَتَّقِ اللَّهَ يَجْعَلْ لَهُ مِنْ أَمْرِهِ يُسْرًا.»

طلاق (۶۵) / ۵: «ذَلِكَ أَمْرُ اللَّهِ أَنْزَلَهُ إِلَيْكُمْ وَمَنْ يَتَّقِ اللَّهَ يَكْفُرْ عَنهُ سَيِّئَاتِهِ»

طلاق (۶۵) / ۱۲: «اللَّهُ الَّذِي خَلَقَ سَبْعَ سَمَاوَاتٍ وَمِنَ الْأَرْضِ مِثْلَهُنَّ يَتَنَزَّلُ الْأَمْرُ

بَيْنَهُنَّ»

اگر در نظر بگیریم که تقوای مطلوب قرآن، یعنی آن قدرت خودداری از هر گونه خطا و هر گونه فرار در برابر وظایف حقه توأم با صفای کامل نفسانی، این تقوا بدون آنکه از یک ایمان روشن محکم پشتیبانی گشته و یک تربیت طولانی از راه فداکاری و تمرین عملی حاصل شده باشد، فراهم نمی‌گردد. معلوم می‌شود که واقعاً ملکه تقوا سرآمد فضایل و عصاره جامعی می‌باشد که نشانه نیل به آخرین مرحله تکامل انسان در تبدیل به اراده الهی و شایستگی توطن در «عندالله» است.<sup>۱</sup>

۱. آیه ۳۵ از سوره مائده (۵)، مفاهیم ایمان، تقوا و بالاخره توسل و تلاش را به‌طور یک جا جمع کرده است

و مؤید نظریات فوق می‌باشد. ایمان برای رسیدن به تقوا است و در تقوا باید جستجوی وسیله برای

حرکت به سوی خدا را کرد و بالاخره راه خدا و رستگاری بدون جهاد میسر نیست:

«يَا أَيُّهَا الَّذِينَ آمَنُوا اتَّقُوا اللَّهَ وَابْتَغُوا إِلَيْهِ الْوَسِيلَةَ وَجَاهِدُوا فِي سَبِيلِهِ لَعَلَّكُمْ تُفْلِحُونَ.»

(ای ایمان آورندگان، از خدا پروا کنید و به او تقرب جوئید و در راهش تلاش کنید، بسا

که رستگار شوید.)

قبلاً (در بند آخر مرحله دوم یا حکومت عنصر سوم، صفحه ۵۵۰) دیدیم که از «عندالله» چه چیزهایی صادر می‌شود و سرچشمه می‌گیرد و چه چیزها به آنجا بالا می‌رود و ذخیره می‌شود، تا در روز «لَمَنْ الْمُلْكُ»<sup>۱</sup> ظاهر و نازل گردد. آن‌طور که از آیه اصلی مورد بحث (وَلَا تَحْسَبَنَّ الَّذِينَ قُتِلُوا فِي سَبِيلِ اللَّهِ ... عِنْدَ رَبِّهِمْ يُرْزُقُونَ)<sup>۲</sup> برمی‌آید، «عندالله» تنها یک صندوق امانت محکم محفوظ (Coffre-fort) نیست که «اراده‌ها» را تا روز بازپسین نگاهداری کند؛ بلکه یک محل نشو و تغذیه یا در اصطلاح طبی و طبیعی، یک محیط پرورش (Milieu de culture) نیز می‌باشد.

در سوره مؤمن (۴۰) آیه ۴۶ نیز که می‌فرماید آل فرعون هر روز صبح و شام به آتش عرضه می‌شوند و در روز قیامت گفته می‌شود که آنها را داخل شدیدترین عذاب کنید، معلوم می‌شود، «عندالله» در این مرحله از دنیا محل خواب و خاموشی و خالی از سیر و ثمر نبوده و لاف‌برای سران اتقیاء و اشقیاء همان‌طور که در روایات آمده است، خبرهایی هست.

۸- تا اینجا قضایا را از خارج شخص نگاه می‌کردیم. حالا باید به داخل بنگریم. بعد از آنکه گفتیم نقطه‌ی توجه و تربیت اسلام دل و درون انسان است، از دل راه افتاده مراتب متوالی ایمان و عشق به خدا، انفاق مال و جان، ابراز کوشش و تلاش و بالاخره رسیدن به تقوا و احراز اراده‌ی الهی را مطالعه نمودیم؛ یعنی حلقه‌ی تبدیل‌های ماده به انرژی و انرژی به اراده را طی کردیم. عنایتی به فعل و انفعال‌های درونی و کیفیت «اکتساب» یا تحولی که در وجود شخص به موازات آن انجام و ثبت می‌گردد، نداشتیم. اما دو طرف قضیه، یکی در خارج و آن چیزی است که به سوی «عندالله» می‌رود و در آنجا ذخیره می‌شود و طرف دیگر، انعکاس قضایا در خود شخص و پایگاه مادی آن است. همان‌طور که انرژی همیشه سوار بر ماده است، آرزو و اراده و امری که از انسان صادر می‌شود، باید سوار بر ماده و انرژی باشد و در ماده پایه پیدا کند. بنابراین همان‌طور که مابین ساختمان حیوان با نبات و فیزیولوژی یک میمون با یک کرم اختلاف وجود دارد و هر صفت و خاصیتی نظیر یک سازمان و اندام، اکتسابی است، حتماً انسان رشد یافته‌ی با اراده اهل تقوا و تسلیم به خدا، به لحاظ ساختمان وجودی و مکتسبات درونی با یک فرد کافر فاجر خودخواه فرق دارد:

۲. آل عمران (۳) / ۱۶۹.

۱. مؤمن (غافر) (۴۰) / ۱۶.

ص (۳۸) / ۲۸ : «أَمْ نَجْعَلُ الَّذِينَ آمَنُوا وَعَمِلُوا الصَّالِحَاتِ كَالْمُفْسِدِينَ فِي الْأَرْضِ أَمْ نَجْعَلُ الْمُتَّقِينَ كَالْفُجَّارِ؟»

(آیا کسانی را که ایمان آوردند و کارهای شایسته کردند، مانند تباه کاران در زمین قرار می‌دهیم و می‌گردانیم یا آنکه متقین را مانند بدکاران می‌گردانیم؟)

اعضاء و اعصاب فرد متقی لازم است مانند افکارش در جهت معینی تنظیم و توجیه (Orienté) شده باشد. زیرا آنچه در وجود شخص ذخیره یا توشه آخرت می‌شود و پایه و مایه رشد بعد از رستاخیز گردیده و او را با ملکات و مزایای قلبی تجدید می‌نماید، همین مکتسبات است که به‌نحوی در عمق سلول‌ها و ترکیبات محفوظ و مستور، ریشه کرده است. دیدید که قرآن نیز هیچ‌گاه جسم و جان و دنیا و آخرت انسان را منفک از ماده نمی‌نماید.

از یک نظر دیگر همان‌طور که خدا برای تمام جهان‌ها خداست، اما جایی هم در وجود ناچیز ما دارد و خود گفته است:

«أَنَّ اللَّهَ يَحُولُ بَيْنَ الْمَرْءِ وَقَلْبِهِ»<sup>۱</sup>

بنابراین باید مظهر و نشانه‌ای هم از آنچه در عندالله ذخیره می‌شود، در خودمان پیدا کنیم.

پاکان و نیکان مانند ائمه اطهار همان‌طور که در زیارت جامعه می‌خوانیم، به مرحله‌ای می‌رسند که ماده و انرژی و اراده یا روح در وجود آنها هم‌آهنگی کامل و همسنخی با روح الهی دارد. در هم تبدیل و از هم تأمین می‌شوند:

«أَشْهَدُ ... أَنَّ أَرْوَاحَكُمْ وَ نُورَكُمْ وَ طِبِّئَتَكُمْ وَاحِدَةٌ طَابَتْ وَ طُهِرَتْ

بَعْضُهَا مِنْ بَعْضٍ خَلَقَكُمْ اللهُ أَثْوَاراً»<sup>۲</sup>

در جزوه تجدیدنظر شده «کار در اسلام» در قسمت دوم آن تحت عنوان «رابطه‌ی کار با انسان» سعی نموده‌ایم نشان دهیم چگونه کوشش و «ورزش» در راه خواسته‌هایی که هدفش در خارج شخص باشد، باعث می‌گردد که نسوج و سلول‌ها و ترکیب

۱. انفال (۸) / ۲۴: ... بدانید که خدا میان انسان و قلبش حایل است...

۲. از زیارت جامعه‌ی کبیره: گواهی می‌دهم ... همانا روح‌های شما و نور شما و سرشت شما یکی است؛ پاک و پاکیزه است برخی از برخی دیگر گرفته شده [همه از یک گوهرند] خداوند شما را بر گونه‌ی نور آفرید؛ ... (به نقل از زبده‌ی مفاتیح الجنان، تألیف حاج شیخ عباس قمی، ترجمه‌ی کریم زمانی).

درونی انسان در جهت آن هدف توجیه و تنظیم و تقویت شود.<sup>۱</sup>

در صنعت نساجی عملی است که اساس ریسندگی و برنامه ماشین‌های مربوطه است: عمل «چند لا کردن و کشیدن» (Tirage – doublage) توده‌ی درهم آغشته و تارهای درهم پیچیده‌ی پنبه یا پشم، بعد از آنکه به وسیله‌ی ماشین حلاجی<sup>۲</sup> (Carde) از هم باز شد و به صورت «فتیله‌ای» آن را جمع کردند، چند فتیله را جفت کرده و از میان نورد های متوالی رد می‌کنند. به طوری که هر یک جفت نورد بعدی از جفت قبلی تندتر بگردد و دسته فتیله را «بکشند». تارها یا الیاف پنبه و پشم در اثر گیر کردن و کشیده شدن، سمت پیدا می‌کنند و از حالت درهم مورب و متقاطع‌ی که دارند، خارج گشته و رفته رفته موازی هم می‌گردند. محصول ماشین بعد از ماشین حلاجی، فتیله‌ی دیگر یا رشته‌ای می‌شود که تارها تا حدودی مرتب‌تر قرار گرفته‌اند. در ماشین سوم، عمل جفت کردن چند رشته و کشیدن و نازک کردن مجموعه تکرار می‌گردد، تا آنکه الیاف، بیشتر و بهتر امتداد موازی پیدا کنند و در طول رشته توجیه شوند. پس از تکرار مجدد این عمل و تاب دادن توأم با نازک کردن، بالاخره به نخ می‌رسند که با وجود نازکی یعنی تعداد مختصر الیاف یا تارهایی که در مقطع نخ دیده می‌شود، در اثر توازی و اتحاد و اصطکاک، دارای قدرت مقاومت و ارزش زیادی می‌باشد.

ابتلاها و تلاش‌ها و جهادهایی هم که شخص مؤمن متوجه به خدا در طول زندگی خویش دچار می‌شود و مکرر وجود و قوای خود را جمع و جور کرده و در زیر فشار منگنه حوادث و وظایف به سوی حق سوق داده و کشیده می‌شود، شبیه به عمل ریسندگی و وسیله توجیه افکار و عواطف و اعضاء و اعصاب انسان در جهت واحد است. توسل و تبدیل یافتن به ریسمان محکم برای صعود به سوی خداست:

لقمان (۳۱) / ۲۲: «وَمَنْ يُسَلِّمْ وَجْهَهُ إِلَى اللَّهِ وَهُوَ مُحْسِنٌ فَقَدِ اسْتَمْسَكَ بِالْعُرْوَةِ الْوُثْقَىٰ وَإِلَى اللَّهِ عَاقِبَةُ الْأُمُورِ.»

(و هر کس روی خود را تسلیم به جانب خدا بکند و نیکوکار باشد، پس حتماً به ریسمان محکمی چنگ زده است و پایان کارها به سوی خداست.)

انسان ممتاز و فرد اکمل، موجودی است که به لحاظ توجیه کامل تر بوده و توجیه او در حقیقت توحید باشد. تعبیرهای قرآن از نوع: «يُجَاهِدُونَ فِي سَبِيلِ اللَّهِ»،<sup>۳</sup> «يُرِيدُونَ

۱. بحث «رابطه‌ی کار با انسان» در صفحات ۶۹ تا ۷۵ مجموعه آثار ۸ که با نام «مباحث علمی، اجتماعی، اسلامی» در سال ۱۳۷۸ توسط شرکت سهامی انتشار چاپ و منتشر شده است مندرج می‌باشد (ب.ف.ب).  
۲. مانده (۵) / ۵۴: ... در راه خدا به تلاش برخیزند...

۵۹۲ \_\_\_\_\_ مجموعه آثار (۱)، «مباحث بنیادین»  
وَجْهَ اللَّهِ،<sup>۱</sup> «وَسَارِعُوا إِلَىٰ مَغْفِرَةٍ مِّن رَّبِّكُمْ»،<sup>۲</sup> «أَنْتُمْ الْفُقَرَاءُ إِلَى اللَّهِ»<sup>۳</sup> همین مقصد و  
مسیر را می‌رساند.

### خلاصه

خلاصه آنکه دل منزلگاه خدا، مخزن ودیعه بینهایت الهی و مبدأ اصلاح و ارتقاء انسان است. تا دل خدا را نشناسد، نخواهد و به سوی او میل نکند، راه بهشت به روی شخص گشوده نمی‌شود. پیمودن راه بهشت فقط با پای خود و با جهاد و اکتساب امکان‌پذیر است. بینهایت کوچکی است که می‌خواهد بینهایت بزرگ بشود. اکتساب برای بهشت برخلاف کسب‌های دنیا است. فقط با از دست دادن متعلقات، یعنی انفاق و فداکردن زندگی از طریق تبدیل ماده به انرژی و انرژی به اراده میسر می‌گردد. اما نه اراده خودخواهانه و کوتاه یا منحرف و فاسد، بلکه تقوای مثبت مسلط و اراده‌ی انسانی منطبق با اراده الهی. چنین اراده‌ای چون عصاره‌ی مجرد و منتهی‌الیه مدار و مقصد خلقت است از یک طرف در «نزد خدا» مأمون می‌گیرد و تغذیه و تزیین می‌یابد و از طرف دیگر، چیزی که تصورش برای ما آسان‌تر است، در پیکر جسمانی ما ضمن کشش و کوشش‌های مکرر و متوالی در دنیا، در نهاد ذرات و در ترکیب عمیق سلول‌های ما یا سلول‌های خاصی، توجیه و تلخیص شده و پس از مرگ در پرده‌ی مادی لطیف محکم خود چون بذر گیاهان، در زیر خاک محفوظ می‌ماند. در روز رستاخیز با نفخه‌ی الهی از نو شکفته و روئیده و برخاسته گشته و در جهان دومی که جز اراده الهی حکومت ندارد، و محیط تشخیص و اشراق و ارتزاق کامل است، رحمت امانتی را «نُزُلًا مِّنْ عِنْدِ اللَّهِ»<sup>۴</sup> در بهشت (یا خدای نکرده عذاب امانتی را در جهنم) دریافت می‌دارد. بهشتی که به اذن الله صاحب قدرت فعال مایشائی و تحقق و تحصیل:

«مَا تَشْتَهِيهِ الْأَنْفُسُ وَتَلَذُّ الْأَعْيُنُ»<sup>۵</sup>

می‌گردد.

راه، بینهایت دور و سربالا، سنگلاخ و پرتگاه و پر از حرامیان پرخطر است! تا خدا

۱. روم (۳۰) / ۳۸: ... کسانی که خوشنودی خدا را می‌خواهند...

۲. آل عمران (۳) / ۱۳۳: و بشتابید برای نیل به آمرزش پروردگار خویش...

۳. فاطر (۳۵) / ۱۵: ... شما همه نیازمند خدايید؛ ...

۴. آل عمران (۳) / ۱۹۸: ... پیش‌کشی از جانب خدا...

۵. زخرف (۴۳) / ۷۱: ... هر چه دل بخواهد و دیده‌ها لذت برد...



نخواهد، از فهم و از دست ما کاری ساخته نیست. اگر خدا گناهان گذشته و خطاهای وابسته به وجودمان را نبخشد و به حسنات مبدل نسازد، محال است به جایی برسیم:

«وَمَا تَشَاؤُونَ إِلَّا أَنْ يَشَاءَ اللَّهُ»<sup>۱</sup>

«وَمَنْ يَعْرِضِ الذُّنُوبَ إِلَّا اللَّهُ»<sup>۲</sup>

«وَلَا حَوْلَ وَلَا قُوَّةَ إِلَّا بِاللَّهِ»

\* \* \*

در آخر سوره آل عمران (۳) در آیات ۱۹۰ تا ۱۹۵ می‌بینیم قرآن ضمن نقل دعای مؤمنین (و در حقیقت تأیید و توصیه‌ی آن)، جوابی از طرف خدا می‌دهد که به ظاهر مایوس‌کننده و حواله‌دهنده به خودمان است. اما همین که حاضر به حرکت و زحمت و خروج از راحتگاه فریبده‌ی مأنوس خود شویم و برای کشتن و کشته‌شدن در راه خدا آماده گردیم، درهای امید به رویمان باز می‌شود:

آل عمران (۳) / ۱۹۰: «إِنَّ فِي خَلْقِ السَّمَاوَاتِ وَالْأَرْضِ وَاخْتِلَافِ اللَّيْلِ وَالنَّهَارِ لَآيَاتٍ لِّأُولِي الْأَلْبَابِ.»

(همانا که در آفرینش آسمان‌ها و زمین و پیاپی رسیدن شب و روز حتماً نشانه‌هایی برای صاحبان عقل است.)

آل عمران (۳) / ۱۹۱: «الَّذِينَ يَذْكُرُونَ اللَّهَ قِيَامًا وَقُعُودًا وَعَلَىٰ جُنُوبِهِمْ وَيَتَفَكَّرُونَ فِي خَلْقِ السَّمَاوَاتِ وَالْأَرْضِ رَبَّنَا مَا خَلَقْتَ هَذَا بَاطِلًا سُبْحَانَكَ فَقِنَا عَذَابَ النَّارِ.»

(آنهایی که خدا را در حال ایستاده و نشسته و بر پهلو خفته به یاد می‌آورند، و اندیشه در خلقت آسمان‌ها و زمین می‌کنند (می‌گویند) پروردگار ما، تو این را باطل و بیهوده نیافریده‌ای، تو (از این کار) منزّه هستی پس ما را از درد آتش دور بدار.)

آل عمران (۳) / ۱۹۲: «رَبَّنَا إِنَّكَ مَنْ تُدْخِلِ النَّارَ فَقَدْ أَخْرَيْتَهُ وَمَا لِلظَّالِمِينَ مِنْ أَنْصَارٍ.»

۱. انسان (۷۶) / ۳۰: و خواست شما محدود در [قانون مندی و] خواست خداست؛ ...

۲. آل عمران (۳) / ۱۳۵: ... و جز خدا چه کسی گناهان را می‌آمرزد؟ ...

(ای پروردگار ما، همانا که اگر کسی را داخل آتش نمایی به یقین خوارش ساخته‌ای و یارو کمکی برای ستم کاران نیست.)

آل عمران (۳) / ۱۹۳: «رَبَّنَا إِنَّا سَمِعْنَا مُنَادِيًا يُنَادِي لِلْإِيمَانِ أَنْ آمِنُوا بِرَبِّكُمْ فَآمَنَّا رَبَّنَا فَاغْفِرْ لَنَا ذُنُوبَنَا وَكَفِّرْ عَنَّا سَيِّئَاتِنَا وَتَوَقَّأْنَا مَعَ الْأَبْرَارِ.»

(پروردگارا همانا که ما ندا کننده‌ای را شنیدیم برای ایمان ندا می‌کرد (و می‌گفت) به پروردگارتان ایمان بیاورید پس ایمان آوردیم پروردگارا پس گناهان ما را ببخش و از ما بدی‌هایمان را بپوشان و ما را با نیکان بمیران.)

آل عمران (۳) / ۱۹۴: «رَبَّنَا وَآتِنَا مَا وَعَدْتَنَا عَلَىٰ رُسُلِكَ وَلَا تُخْزِنَا يَوْمَ الْقِيَامَةِ إِنَّكَ لَا تُخْلِفُ الْمِيعَادَ.»

(پروردگارا به ما آنچه را بر پیغمبرانت وعده کرده‌ای بده و ما را روز قیامت خوار مساز همانا که تو خلف عهد نمی‌کنی.)

آل عمران (۳) / ۱۹۵: «فَاسْتَجَابَ لَهُمْ رَبُّهُمْ أَنِّي لَا أُضِيعُ عَمَلَ عَامِلٍ مِّنْكُمْ مِّنْ ذَكَرٍ أَوْ أُنْثَىٰ بَعْضُكُم مِّنْ بَعْضٍ فَالَّذِينَ هَاجَرُوا وَأُخْرِجُوا مِنْ دِيَارِهِمْ وَأُوذُوا فِي سَبِيلِي وَقَاتَلُوا وَقُتِلُوا لَأُكَفِّرَنَّ عَنْهُمْ سَيِّئَاتِهِمْ وَلَأُدْخِلَنَّهُمْ جَنَّاتٍ تَجْرِي مِنْ تَحْتِهَا الْأَنْهَارُ ثَوَابًا مِّنْ عِنْدِ اللَّهِ وَاللَّهُ عِنْدَهُ حُسْنُ الثَّوَابِ.»

(پس پروردگارشان به آنها (چنین) جواب داد که همانا من عمل و کار هیچ عمل کننده‌ای از شما چه مرد و چه زن را ضایع نمی‌کنم بعضی از شما از بعضی دیگرید پس کسانی که در راه من هجرت کردند و از خانه و دیارشان بیرون شدند و آزار دیدند و کشتار کردند و کشته شدند حتماً از آنها بدی‌هایشان را می‌پوشانم و حتماً در بهشت‌هایی داخلشان می‌کنم که از کف آن نهرها جاری است به‌عنوان پاداش از نزد خدا و خدا در نزد او بهترین ثواب هست.)

\* \* \*

اگر یک بار دیگر کتاب را بخوانید ربط مطالب با یکدیگر در چهارچوب عمومی بحث و بسطی از دقایق مبهم برایتان روشن تر خواهد شد.



٣٨٧	المَالُ وَالْبُنُونُ زَيْتُهُ، كهف(١٨)/٤٦	٤٢٥، ٢٩٣	٣٨/(٥٣) نجم
٥٤٦	المَلِكُ يَوْمَئِذٍ الْحَقُّ، فرقان(٢٥)/٢٦	١١٦	٨/(٥٥) رحمان
١٩٧، ٥٦٠	إِلَى اللَّهِ تُرْجَعُ الْأُمُورُ، بقره(٢)/٢١٠	٤١٧، ٥٧٤	٨٩/(٢٦) شعراء
٥٦٠	إِلَى اللَّهِ عَاقِبَةُ الْأُمُورِ، لقمان(٣١)/٢٢	١٨٣	٤٥/(٥) مائده
١٧٧، ٤٣٧، ٤٢٥، ١٩٧	إِلَى رَبِّكَ مُنْتَهَاهَا، نازعات(٧٩)/٤٤	١٨١، ٥٣٦	٧/(٣٢) سجده
	إِلَى رَبِّكَ يَوْمَئِذٍ الْمَسَاقُ، قيامت(٧٥)/٣٠	١٩١	٨٠/(٣٦) يس
٥٨٢، ٤٩٨	إِلَى رَبِّكَ يَوْمَئِذٍ الْمُسْتَقَرُّ، قيامت(٧٥)/١٢	٣٢٥	٢/(٦٧) ملك
٥٨٢	الَّذِينَ فِي جَهَنَّمَ، زمر(٣٩)/٦٠	١٢٣، ١١٦	٢/(٨٧) اعلیٰ
٤٨٨، ٣٧٤	إِلَيْهِ الْمَصِيرُ، مائده(٥)/١٨	٦٧	٤/(٩٦) علق
١٩٦	إِلَيْهِ تُحْشَرُونَ، بقره(٢)/٢٠٣	٥٨٥	٧٦/(٤) نساء
٥٦٠	إِلَيْهِ تُحْشَرُونَ، مائده(٥)/٩٦	٥٨٥	١/(٤٧) محمد
٥٦٠	إِلَيْهِ رَاجِعُونَ، بقره(٢)/٤٦	٥٩٣	١٩١/(٣) آل عمران
١٩٧، ٤٩٨	الْيَوْمَ نَخْتِمُ عَلَىٰ أَفْوَاهِهِمْ، يس(٣٦)/٦٥	٦٧	١٨/(٣٩) زمر
٤١٠	أَمْ حَسِبَ الَّذِينَ اجْتَرَحُوا، جاثيه(٤٥)/٢١	٤٥٨	١٩٠/(٢) بقره
٣٣	أَمْ نَجْعَلُ الَّذِينَ آمَنُوا، ص(٣٨)/٢٨	٣٢	١/(١١) هود
٥٩٠	إِنْ أُرِيدُ إِلَّا الْإِصْلَاحَ، هود(١١)/٨٨	٢٦٢	١ / (١٠١) قارعه
٥٦	إِنَّ أَكْرَمَكُمْ عِنْدَ اللَّهِ، حجرات(٤٩)/٣		اللَّهُ الَّذِي خَلَقَ السَّمَاوَاتِ، سجده(٣٢)/٤
١٤١، ٤٥٨	أَنَّ الْأَرْضَ يَرِثُهَا عِبَادِيَ، انبياء(٢١)/١٠٥	٥٣٩	اللَّهُ الَّذِي خَلَقَ سَبْعَ، طلاق(٦٥)/١٢
١٧٥، ١٧٢، ١٤٨	إِنَّ الْإِنْسَانَ لَفِي خُسْرٍ، عصر(١٠٣)/٢	٥٨٨	اللَّهُ الصَّمَدُ، اخلاص(١١٢)/٢
٣٣	إِنَّ الدِّينَ عِنْدَ اللَّهِ الْإِسْلَامُ، آل عمران(٣)/١٩	٧٤	اللَّهُ أَعْلَمُ حَيْثُ يَجْعَلُ، انعام(٦)/١٢٤
٣٣		٤٩٠، ١٢٣	اللَّهُ لَا إِلَهَ إِلَّا هُوَ، بقره(٢)/٢٥٥
		٥٧٨	اللَّهُ وَلِيُّ الَّذِينَ آمَنُوا، بقره(٢)/٢٥٧
		٤٨١	أَلَمْ تَرَ إِلَى الَّذِينَ خَرَجُوا، بقره(٢)/٢٤٣
		٤٥	أَلَمْ تَرَ أَنَّهُمْ فِي كُلِّ، شعراء(٢٦)/٢٢٥
		٣٧٦	
		٤٩٤	أَلَمْ تَرَ كَيْفَ ضَرَبَ، ابراهيم(١٤)/٢٤

- ٤٩١ ٣٧/(٣) آل عمران ٤٧ ٦٩/(٥) مائده ٤٧  
 ٥٥١ ٥٤/(٥٤) قمر ٥٨٣ ٨/(٤١) فصلت  
 ٤٩١ ٢٥/(٨٨) غاشيه ٥٨٣  
 ٥٦٠ ٢/(١٦) نحل ٤٣٦ ٩/(١٠) يونس  
 ٥٢٩ ٢٩/(٨) انفال ٢١١ ٤٠/(٧) اعراف  
 ٣٩٢ ٧/(١٠) يونس ٤٣٦ ٧/(١٠) يونس  
 ٣٨٠ ٧/(٩٦) علق ٣٠/(٢١) انبياء  
 ٥٣٦ ٥٤/(٧) اعراف ٥٢٤ ٥٢٢  
 ١٣٦ ٢٢/(٨) انفال ٥١٢ ١٢١/(٦) انعام  
 ٤٧٤ ١٦٢/(٦) انعام ٤٥٢ ٤٥/(٢٩) عنكبوت  
 ٥٦٠ ١٢/(٩٢) ليل ٥٧٩ ١٩٨  
 ٥٨ ٤/(٢٨) قصص ٥٨١ ١١١/(٩) توبه  
 ١٩٠/(٣) آل عمران ٥٢٨ ٣٣/(٣) آل عمران  
 ١٩٠ ٣/(٦٥) طلاق ٥٨٨ ٥٤١ ٥٣٦  
 ١٧٢ ٣٧/(٥٠) ق ٤٩٢ ٢٠/(٣١) لقمان  
 ٥٧٤ ١١٨/(٢٠) طه ١١٢ ٢٠/(٢) بقره  
 ٤١٩ ١١٨/(٢٠) طه ٣٤/(٣١) لقمان  
 ٥٠٩ ٥٩/(٣) آل عمران ٥٣٣ ١٨٨ ١٧٨  
 ٥٠ ٥٤/(١١) هود ٤٨٨ ١٨/(٣١) لقمان  
 ٤٩٣ ٢٧/(٧٦) دهر ٤٨٨ ١٨/(٣١) لقمان  
 ٢٠٠ ٧٦/(٢٧) نمل ١١٦/(٤) نساء  
 ٣٢٥ ٩/(١٧) اسراء ٣٩٣ ٢١٢  
 ٥٨٣ ١٨/(٨٧) اعلیٰ ٢٧٧ ٤٨/(٤) نساء  
 ٣٥ ١١/(١٣) رعد ١٤٣ ١١/(١٣) رعد  
 ٣٦١ ١٧٢ ١٥٣/(٢) بقره  
 ٤٩ ٣٨/(٢٣) مؤمنون ٣٧٥ ٩٠/(١٦) نحل  
 ٢٨ ٢٥/(٢٣) مؤمنون ٥٩٠ ٢٤/(٨) انفال  
 ٥١٠ ٣٣ ٤/(٥٣) نجم ٥٩٠

٣٣	إِنَّهُ لَقَوْلُ رَسُولٍ كَرِيمٍ، تكوير (٨١)/١٩	٤٩	إِنَّا هِيَ إِلَّا حَيَاتُنَا، مؤنون (٢٣)/٣٧
٥٥٤	أَنْهَارٌ مِّنْ مَّاءٍ غَيْرٍ، محمد (٤٧)/١٥	١٨٩	إِن يَوْمَ الْفُضْلِ كَانَ، نباء (٧٨)/١٧
٢١٢/٢٦	إِنَّهُمْ عَنِ السَّمْعِ لَمَعَزُؤُلُونَ، شعراء (٢٦)/٢١٢	٥٢٧	إِنَّا أَوْحَيْنَا إِلَيْكَ كَمَا، نساء (٤)/١٦٣
٤٤		٤٥	إِنَّا بَشَرٌ مِّثْلُكُمْ، كهف (١٨)/١١٠
٤٩٤، ٤٢٦	إِنَّهُمْ يَرَوْنَهُ بَعِيدًا، معارج (٧٠)/٦	٧/١٨	إِنَّا جَعَلْنَا مَا عَلَيِ الْأَرْضِ، كهف (١٨)/٧
٥٠٨	أَنِّي أَخْلَقُ لَكُمْ مِّنْ آلِ عِمْرَانَ (٣)/٤٩	٥٨٤، ٣٢٥	
٥٥	إِنِّي أَرَأَيْتُمْ بَخِيرًا وَّإِنِّي، هود (١١)/٨٤	٤٨٢	إِنَّا جَعَلْنَاهُ قُرْآنًا عَرَبِيًّا، زخرف (٤٣)/٣
٤٧١	إِنِّي أَعْلَمُ مَا لَا تَعْلَمُونَ، بقره (٢)/٣٠	٢٨٦	إِنَّا خَلَقْنَا الْإِنْسَانَ مِنْ، دهر (٧٦)/٢
٥٣٥	إِنِّي جَاعِلٌ فِي الْأَرْضِ، بقره (٢)/٣٠	٥٣٧	أَنَا خَيْرٌ مِّنْهُ خَلَقْتَنِي، اعراف (٧)/١٢
٥٣٥	إِنِّي جَاعِلُكَ لِلنَّاسِ إِمَامًا، بقره (٢)/١٢٤	٧٢/٣٣	إِنَّا عَرَضْنَا الْأُمَمَةَ عَلَيَّ، احزاب (٣٣)/٧٢
٥٢	إِنِّي وَجَّهْتُ وَجْهِيَ لِلذِّي، انعام (٦)/٧٩	٥٠٤، ٤٧٩	
٥٧٧، ٤٧٤، ٩٩، ٦٦		٥٤١	إِنَّا كُلَّ شَيْءٍ خَلَقْنَاهُ بِقَدَرٍ، قمر (٥٤)/٤٩
٤٤٣	إِهْدِنَا الصِّرَاطَ الْمُسْتَقِيمَ، حمد (١)/٦	٤٦٨، ١٥٦/٢	إِنَّا لِلَّهِ وَإِنَّا إِلَيْهِ رَاجِعُونَ، بقره (٢)/١٥٦
٤٧٠	أُولَئِكَ كَالْأَنْعَامِ بَلٍ، اعراف (٧)/١٧٩	٥٦٠	
٥٠٧	أُولَئِكَ كَتَبَ فِي قُلُوبِهِمْ، مجادلته (٥٨)/٢٢	٥٤٢	إِنَّا مَكَّنَّا لَهُ فِي الْأَرْضِ، كهف (١٨)/٨٤
٤٣٦	أُولَئِكَ مَا وَاهُمُ الثَّارُ، يونس (١٠)/٨	٢٤٦، ١٩٤	إِنَّا نَحْنُ نُحْيِي، يس (٣٦)/١٢
٤١٧	أُولَئِكَ هُمُ الْكٰفِرَةُ، عبس (٨٠)/٤٢	٢٨٦	إِنَّا هَدَيْنَاهُ السَّبِيلَ إِمَّا، دهر (٧٦)/٣
٧٠	أَوْلَمْ يَتَفَكَّرُوا فِي أَنْفُسِهِمْ، روم (٣٠)/٨	٥٩٢	أَنْتُمْ الْفُقَرَاءُ إِلَيَّ اللَّهُ، فاطر (٣٥)/١٥
٥٣٥	أَوْلَمْ يَرَوْا إِلَيَّ الطَّيْرَ، ملك (٦٧)/١٩	٥٣٤	أَنْزَلُ الْكِتَابَ، انعام (٦)/١٥٦
٤٩٥، ٧١	أَوْلَمْ يَسِيرُوا فِي، روم (٣٠)/٩	٣٧٣	أَنْزَلْ مِنَ السَّمَاءِ، رعد (١٣)/١٧
١١٤	أَوْلَمْ يَكْفِ بِرَبِّكَ أَنَّهُ، فصلت (٤١)/٥٣	٤٩٦	انظُرْ كَيْفَ فَضَّلْنَا، اسراء (١٧)/٢١
١٩٦	أَوْلَيْسَ الَّذِي خَلَقَ، يس (٣٦)/٨١	٥٤٩	انظُرُوا تَتَذَكَّرُونَ، حديد (٥٧)/١٣
٣٧٥	أَيُّجِبُ أَحَدُكُمْ أَنْ، حجرات (٤٩)/١٢	٢٠٨	إِنَّمَا الْمَسِيحُ عِيسَى، نساء (٤)/١٧١
١٩٠	أَيُّحَسِبُ الْإِنْسَانُ أَنْ، قيامت (٧٥)/٣٦	٧٩	إِنَّمَا أَمْرُهُ إِذَا أَرَادَ شَيْئًا، يس (٣٦)/٨٢
٤٩	أَيُعِدُّكُمْ أَنَّكُمْ إِذَا مِتُّمْ، مؤنون (٢٣)/٣٥	٥١٣، ٥٠٨، ٤٩٠، ٢٣١، ١٩١	

## ب

٢٤٥	بَانَ رَبِّكَ أَوْحَى لَهَا، زلزال (٩٩)/٥	١٢٠	أَنَّهُ عَلَيَّ كُلُّ شَيْءٍ، فصلت (٤١)/٥٣
٥٢٣، ٤٠٩		١٢٢	إِنَّهُ لِحَقِّ مِثْلِ مَا، ذاريات (٥١)/٢٣

۴۲۱	ثُمَّ لَا يَمُوتُ فِيهَا، اعلیٰ (۸۷)/۱۳	۱۲۲	بَدَأَ خَلْقَ الْإِنْسَانِ، سجده (۳۲)/۷
۵۴۶	ثُمَّ لَتَرَوْهَا عَيْنٌ، تَكَاثُرَ (۱۰۲)/۷	۴۲۹	بَلْ تُؤْمِرُونَ الْحَيَاةَ الدُّنْيَا، اعلیٰ (۸۷)/۱۶
۵۴۴	ثُمَّ مَا أَدْرَاكَ مَا يَوْمٌ، انفطار (۸۲)/۱۸	۴۹۳	بَلْ يُرِيدُ الْإِنْسَانُ لِيَفْجُرَ، قِيَامَت (۷۵)/۵
۲۰۱	ثُمَّ يُعِيدُكُمْ فِيهَا، نوح (۷۱)/۱۸	۴۴	بِلِسَانٍ عَرَبِيٍّ مُبِينٍ، شعراء (۲۶)/۱۹۵

## ج

۳۲۴	جَزَاءَ بِمَا كَانُوا يَعْمَلُونَ، سجده (۳۲)/۱۸
۳۲۴	جَزَاءَ بِمَا كَانُوا يَكْسِبُونَ، توبه (۹)/۸۲
	جَعَلَ ... النَّهَارَ مُبْصِرًا، يونس (۱۰)/۶۷،
۵۳۵	نَمْل (۲۷)/۸۶ و غافر (۴۰)/۶۱
۵۳۵	جَعَلَ بَيْنَكُمْ مَوَدَّةً، روم (۳۰)/۲۱
۵۳۵	جَعَلَ فِي السَّمَاءِ، فرقان (۲۵)/۶۱
۵۳۵	جَعَلَ لَكُمْ مِنْ أَنْفُسِكُمْ، نحل (۱۶)/۷۲
	جَنَاتٍ تَجْرِي مِنْ تَحْتِهَا، بقره (۲)/۲۵، ۲۶۶،
	آل عمران (۳)/۱۵، ۱۳۶، ۱۹۵، ۱۹۸ و در
۲۱۳	۲۲ آیه از ۱۵ سوره دیگر

## ح

۳۷۰	حَبِطَتْ أَعْمَالُهُمْ، بقره (۲)/۲۱۷
۵۳۰	حَتَّىٰ إِذَا جَاءَ أَمْرُنَا، هود (۱۱)/۴۰
۱۹۴	حَتَّىٰ إِذَا مَا جَاؤُوهَا، فصلت (۴۱)/۲۰
۵۶۰	حُسْنُ مَا بَ، رعد (۱۳)/۲۹
۵۷۸	حَقْنَاءَ لِلَّهِ غَيْرَ مُشْرِكِينَ، حج (۲۲)/۳۱
۲۷۶	حَنِيفًا مَسْلَمًا وَمَا، آل عمران (۳)/۶۷

## خ

۵۴۴	خَالِدِينَ فِيهَا لَا يُخَفَّفُ، بقره (۲)/۱۶۲
۵۷۵	خَتَمَ اللَّهُ عَلَيَّ قُلُوبِهِمْ، بقره (۲)/۷
۲۹۴	خُذْ مِنْ أَمْوَالِهِمْ صَدَقَةً، توبه (۹)/۱۰۳

## ت

۵۷۹	تُرِيدُونَ وَجْهَ اللَّهِ، روم (۳۰)/۳۹
۴۹۴	تَوْتَىٰ أَكْلَهَا كُلِّ، ابراهيم (۱۴)/۲۵
۳۷	تَعَالَوْا إِلَيَّ كَلِمَةً سَوَاءً، آل عمران (۳)/۶۴
۱۸۱	تَعْرُجُ الْمَلَائِكَةُ وَالرُّوحُ، معارج (۷۰)/۴
۴۹۴	
	تِلْكَ الدَّارُ الْآخِرَةُ نَجْعَلُهَا، قصص (۲۸)/۸۳
۴۸۸	۳۷۲
۳۲۴	تِلْكَ أُمَّةٌ قَدْ خَلَتْ، بقره (۲)/۱۳۴
۱۸۱	تَنْزِيلُ الْمَلَائِكَةِ وَالرُّوحُ، قدر (۹۷)/۴
۵۳۸	۵۰۷، ۴۸۰
۵۱۲	تَنْزِيلُ عَلَيَّ كُلِّ، شعراء (۲۶)/۲۲۲، ۴۴
۳۳	تَنْزِيلٌ مِنْ رَبِّ الْعَالَمِينَ، حاقه (۶۹)/۴۳
۳۱۲	تُولِجُ اللَّيْلَ فِي، آل عمران (۳)/۲۷، ۱۱۶

## ث

۴۴۳	ثَبَّتْ قَلْبِي عَلَيَّ دِينِكَ،
۵۶۰	ثُمَّ إِنَّ عَلَيْنَا حِسَابَهُمْ، غاشيه (۸۸)/۲۶
۴۹	ثُمَّ أَنْشَأْنَا مِنْ بَعْدِهِمْ، مؤمنون (۲۳)/۳۱
۳۶۲	ثُمَّ بَدَّلْنَا مَكَانَ، اعراف (۷)/۹۵
۵۶۰	ثُمَّ تُرَدُّونَ إِلَيَّ عَالِمٍ، توبه (۹)/۹۴
۱۸۱	ثُمَّ جَعَلَ نَسْلَهُ مِنْ، سجده (۳۲)/۸
۱۸۱	ثُمَّ سَوَّاهُ وَنَفَخَ فِيهِ، سجده (۳۲)/۹
۶۲	ثُمَّ قَفَّيْنَا عَلَيَّ آثَارِهِمْ، حدید (۵۷)/۲۸

رَفِيعُ الدَّرَجَاتِ ذُو، مؤمن (٤٠/١٥) ٥٠٦

خَلَقَ الْإِنْسَانَ مِنْ صَلْصَالٍ، رحمن (٥٥/١٤)

٥٣٧

خَلَقَ الْإِنْسَانَ مِنْ عَجَلٍ، انبياء (٢١/٣٧) ٤٩٣،

٥٤٠

خَلَقَ الْإِنْسَانَ مِنْ عَلَقٍ، علق (٩٦/٢) ٥٦٦

خَلَقًا مِنْ بَعْدِ خَلْقِهِ، زمر (٣٩/٦) ٣٨٥، ٥٦٠

## س

سَأَلَ سَائِلٌ بِعَذَابٍ، معارج (٧٠/١) ٤٩٤

سَبَّحِ اسْمَ رَبِّكَ، اعلیٰ (٨٧/١) ١٢٣، ١١٦

سُبْحَانَ رَبِّكَ رَبِّ الْعِزَّةِ، صافات (٣٧/١٨٠)

١١٤

سَلَامٌ هِيَ حَتَّىٰ مَطْلَعِ، قدر (٩٧/٥) ٤٨٠

سُرِّبِهِمْ آيَاتِنَا فِي الْأَفَاقِ، فصلت (٤١/٥٣)

١٨٣، ٥٧٨

سَتَفْرُغُ لَكُمْ أَيُّهَا، رحمن (٥٥/٣١) ٥٥٤

سِيرُوا فِي الْأَرْضِ، مكرر ١٨٤

سَيَهْدِيهِمْ وَيُصْلِحُ، محمد (٤٧/٥) ٥٨٤

## ش

شَهِدَ عَلَيْهِمْ سَمْعُهُمْ، فصلت (٤١/٢٠) ٤١٠،

٥٤٦

شَهْرُ رَمَضَانَ الَّذِي، بقره (٢/١٨٥) ٤٧٩

## ص

صُحُفٍ إِبْرَاهِيمَ وَمُوسَىٰ، اعلیٰ (٨٧/١٩) ٣٥

صُمُّ بَكْمٌ عُمَىٰ فَهَمُّ، بقره (٢/١٧١) ١٣٣

## ض

ضَاحِكَةً مُسْتَبْشِرَةً، عبس (٨٠/٣٩) ٤١٧

## ع

عَلَّمَ الْإِنْسَانَ مَا لَمْ، علق (٩٦/٥) ٥٣٨، ٤٧

عَلِمْتَ نَفْسٌ مَّا قَدَّمْتَ، انفطار (٨٢/٥) ٤١٨

عَلَّمَهُ شَدِيدُ الْقُوَىٰ، نجم (٥٣/٥) ٥١٠

## ذ

ذُرِّيَّةً بَعْضُهَا مِنْ بَعْضٍ، آل عمران (٣/٣٤) ٥٢٨

ذَكَرٌ لِلْعَالَمِينَ، تكوير (٨١/٢٧) ١٣٣

ذَكَرِيٍّ وَمَا كُنَّا، شعراء (٢٦/٢٠٩) ٥٢٩

ذَلِكَ الْيَوْمِ الْحَقِّ، نبأ (٧٨/٣٩) ٥٤٥

ذَلِكَ أَمْرٌ اللَّهُ أَنْزَلَهُ، طلاق (٦٥/٥) ٥٨٨

ذَلِكَ بَأْسٌ الَّذِينَ كَفَرُوا، محمد (٤٧/٣) ٥٨٦

ذَلِكَ بَأْسٌ اللَّهُ هُوَ، حج (٢٢/٦) ١٨٥

ذَلِكَ فَضْلُ اللَّهِ يُؤْتِيهِ، حديد (٥٧/٢١) ٤٢

ذَلِكَ فَضْلُ اللَّهِ يُؤْتِيهِ مِنْ يَشَاءُ، جمعه (٦٢/٤)

٤٩٢

ذَلِكَ مَبْلَغُهُمْ مِنَ الْعِلْمِ، نجم (٥٣/٣٠) ٥٧٦

ذَلِكَ يَوْمَ الْخُلُودِ، ق (٥٠/٣٤) ٥٤٨

ذُو مِرَّةٍ فَاسْتَوَىٰ، نجم (٥٣/٦) ٥١٠

ذِي قُوَّةٍ عِنْدَ ذِي، تكوير (٨١/٢٠) ٣٣

## ر

رَبَّنَا إِنَّكَ مَنْ تَدْخُلِ، آل عمران (٣/١٩٢) ٥٩٣

رَبَّنَا إِنَّنَا سَمِعْنَا مُنَادِيًا، آل عمران (٣/١٩٣)

٥٩٤

رَبَّنَا وَأَبْعَثْ فِيهِمْ، بقره (٢/١٢٩) ١٢٦، ٤٥

رَبَّنَا وَآتِنَا مَا وَعَدْتَنَا، آل عمران (٣/١٩٤) ٥٩٤



٣١٨	فَبَدَّتْ لُهُمَا سَوْآتُهُمَا، طه (٢٠/١٢١)	٥٠٩، ٥٠٦	عَلِي قَلْبِكَ لِتَكُونَ، شعراء (٢٦/١٩٤)، ٤٤
٥١	فَبَعْدًا لِلْقَوْمِ الظَّالِمِينَ، مؤمنون (٢٣/٤١)	٥٧٤، ١٨١	عِنْدَ رَبِّهِمْ يُرْزَقُونَ، آل عمران (٣/١٦٩)
٥٦٥	فَتَقَطَّعُوا أَمْرَهُمْ بَيْنَهُمْ، مؤمنون (٢٣/٥٣)	٥١٠	عِنْدَهَا جَنَّةُ الْمَأْوَى، نجم (٥٣/١٥)
٥٢٧	فَتَلَقَى آدَمُ مِنْ رَبِّهِ، بقره (٢/٣٧)		
٣٣	فَتَوَكَّلْ عَلَى اللَّهِ إِنَّكَ، نمل (٢٧/٧٩)		
١٢٣	فَجَعَلَهُ غُثَاءً أَحْوَى، اعلى (٨٧/٥)		
٤٢١	فَجَبَّطْتَ أَعْمَالَهُمْ، كهف (١٨/١٠٥)		
٤٧٥	فَذَلِكُمْ اللَّهُ رَبُّكُمْ، يونس (١٠/٣٢)		
٢٧٠	فَرَّتْ مِنْ قَسْوَرَةٍ، مدثر (٧٤/٥١)		
١٨١	فَرُوحٌ وَرِيحَانٌ وَجَنَّةٌ، واقعه (٥٦/٨٩)		
١٩١	فَسَبَّحَانَ الَّذِي بِيَدِهِ، يس (٣٦/٨٣)		
٥٨٢	فَسَيِّسِرُهُ لِلْعُسْرَى، ليل (٩٢/١٠)		
٥٨٢	فَسَيِّسِرُهُ لِلْيُسْرَى، ليل (٩٢/٧)		
٥١٠	فَعَسَى اللَّهُ أَنْ يَأْتِيَهُ، مائده (٥/٥٢)		
٢٨	فَقَالَ الْمَلَأُ الَّذِينَ، مؤمنون (٢٣/٢٤)		
٥١	فَقَطَّعَ دَابِرُ الْقَوْمِ الَّذِينَ، انعام (٦/٤٥)		
٣٦١	فَكَأَيِّنْ مِنْ قَرِيْبَةٍ، حج (٢٢/٤٥)		
٥٤٥	فَكَشَفْنَا عَنْكَ غِطَاءَكَ، ق (٥٠/٢٢)	٢٤٥، ٢٤٥	
٥٦٩	فَلَا اقْتَحَمَ الْعَقَبَةَ، بلد (٩٠/١١)		
٣٣	فَلَا أَقْسِمُ بِمَا تُبْصِرُونَ، حاقه (٦٩/٣٨)		
٥٣٠	فَلَمَّا جَاءَ أَمْرُنَا جَعَلْنَا، هود (١١/٨٢)		
٥٣٠	فَلَمَّا جَاءَ أَمْرُنَا نَجَّيْنَا، هود (١١/٦٦)		
٣٦٣	فَلَمَّا جَاءَ نُهُمْ رُسُلُهُمْ، غافر (٤٠/٨٣)		
٥٥١	فَلَهُمْ جَنَّاتُ الْمَأْوَى، سجده (٣٢/١٩)		
٥٦٩	فَمَلَأْ قِيْبِهِ، انشقاق (٨٤/٦)		
١٩٣	فَمَنْ كَانَ يَرْجُوا لِقَاءَ، كهف (١٨/١١٠)	١٩٣	
٢٧٧	فَمَنْ كَانَ يَرْجُوا لِقَاءَ، كهف (١٨/١١٠)	٢٦٥، ٢٧٧	
٣٢٥	فَمَنْ أَجْرُ الْعَامِلِينَ، زمر (٣٩/٧٤)		
٣٢٤	فَأَخَذْنَاكُمْ بِمَا كَانُوا، اعراف (٧/٩٦)	٣٢٤	
٤١٧	فَادْخُلِي فِي عِبَادِي، قارعه (١٠١/٦)	٤١٧	
٤٢٧	فَإِذَا بَرِقَ الْبَصْرُ، قيامت (٧٥/٧)	٤٢٧	
	فَإِذَا سَوَّيْتَهُ وَنَفَخْتَ، حجر (١٥/٢٩) يا		
٥٢٥	ص (٣٨/٧٢)، ١٢٣، ٥٠٣، ٥٠٦، ٥٢٥		
	فَإِذَا نُفِخَ فِي الصُّورِ نَفْخَةٌ، حاقه (٦٩/١٣)		
٥٣٣	٢٦٣، ٥٣٣		
٥١١	فَأَرْسَلْنَا إِلَيْهَا رُوحَنَا، مريم (١٩/١٧)	٥١١	
٥٣٤	فَأَرْسَلْنَا عَلَيْهِمْ سَيْلًا، سبا (٣٤/١٦)	٥٣٤	
٤٩	فَأَرْسَلْنَا فِيهِمْ رَسُولًا، مؤمنون (٢٣/٣٢)	٤٩	
٥٩٤	فَاسْتَجَابَ لَهُمْ رَبُّهُمْ، آل عمران (٣/١٩٥)	٥٩٤	
٤٩٤	فَاصْبِرْ صَبْرًا جَمِيلًا، معارج (٧٠/٥)	٤٩٤	
٥٦١	فَاصْبِرْ كَمَا صَبَرَ، احقاف (٤٦/٣٥)	٥٦١	
٤٩٣	فَأَعْرَضَ عَنْ مَنْ تَوَلَّى، نجم (٥٣/٢٩)	٤٩٣	
٣٧٣	فَأَقِمْ وَجْهَكَ لِلدِّينِ، روم (٣٠/٣٠)	٣٧٣	
١٧١	فَأَقِمْوَا الصَّلَاةَ وَأَتُوا، حج (٢٢/٧٨)	١٧١	
٥٠٩	فَأَلْهَمَهَا فُجُورَهَا وَتَقْوَاهَا، شمس (٩١/٨)	٥٠٩	
١٩٢	فَأَلْيَوْمَ لَا تُظَلِّمُ نَفْسٌ، يس (٣٦/٥٤)	١٩٢	
٥٨٢	فَأَمَّا مَنْ أُعْطِيَ وَاتَّقَى، ليل (٩٢/٥)	٥٨٢	
٤١٧	فَأَمَّا مَنْ ثَقُلَتْ، قارعه (١٠١/٦)	٤١٧	
٤٩٣	فَأَمَّا مَنْ طَغَى، نازعات (٧٩/٣٧)	٤٩٣	
٤٩٣	فَإِنَّ الْجَحِيمَ هِيَ، نازعات (٧٩/٣٩)	٤٩٣	
٤١٦	فَأَنْزَلْنَا بِهِ الْمَاءَ، اعراف (٧/٥٧)	٤١٦	

- فَهُوَ فِي عَيْشَةٍ رَّاحِيَةٍ، قارعه (١٠١)/٧ ٤١٧  
 فِي قُلُوبِهِمْ مَرَضٌ، بقره (٢)/١٠ ٥٧٥  
 فِي مَقْعَدِ صِدْقٍ عِنْدَ، قمر (٥٤)/٥٥ ٥٥١  
 فَيَأْتِيهِمْ بَعْتَةٌ وَهُمْ لَا يَشْعُرُونَ،  
 شعراء (٢٦)/٢٠٢ ٥٤٤  
 فَيَذَرُهَا قَاعًا صَافًى، طه (٢٠)/١٠٦ ٤٢٦  
 فَيَقُولُوا هَلْ نَحْنُ، شعراء (٢٦)/٢٠٣ ٥٤٤  
 فِيهِمْ أَنْتَ مِنْ ذِكْرَاهَا، نازعات (٧٩)/٤٣، ١٧٧  
 ٤٣٧  
 فِيهَا مَا تَشْتَهِيهِ، زخرف (٤٣)/٧١ ٢٦٣  
 فَيَوْمِئِذٍ وَقَعَتِ الْوَاقِعَةُ، انشقاق (٨٤)/٣ ٤٢٧  
 فَيَوْمِئِذٍ وَقَعَتِ الْوَاقِعَةُ، الحاقه (٦٩)/١٥ ٥٣٣
- ق**
- قَاتِلُوا فِي سَبِيلِ اللَّهِ، بقره (٢)/١٩٠ و ٢٤٤  
 ٤٥٨  
 قَالَ إِنَّكَ مِنَ الْمُنظَرِينَ، اعراف (٧)/١٥ ٥٣٩  
 قَالَ فَانظُرْنِي إِلَى يَوْمٍ، اعراف (٧)/١٥ ٥٣٩  
 قَالَ كَذَلِكَ قَالَ رَبُّكَ هُوَ، مريم (١٩)/٩ و ٢١  
 ٥١١  
 قَالَ وَمِنْ ذُرِّيَّتِي قَالَ، بقره (٢)/١٢٤ ٥٢  
 قَالَ يَا قَوْمِ أَرَأَيْتُمْ إِنْ كُنْتُ عَلَيَّ بَيِّنَةً مِّنْ رَبِّيَ  
 وَأَتَانِي رَحْمَةً، هود (١١)/٢٨ ٥٦  
 قَالَ يَا قَوْمِ أَرَأَيْتُمْ إِنْ كُنْتُ عَلَيَّ بَيِّنَةً مِّنْ رَبِّيَ  
 وَرَزَقَنِي مِنْهُ، هود (١١)/٨٨ ٥١٠  
 قَالَ يَا قَوْمِ اعْبُدُوا اللَّهَ، هود (١١)/٨٤ ٥٥  
 قَالَتِ الْأَعْرَابُ آمَنَّا قُلْ، حجرات (٤٩)/١٤  
 ٥٧٣، ١٦٦  
 قَالُوا يَا شُعَيْبُ أَصْلَافُكَ، هود (١١)/٨٧ ٥٦
- قَالُوا يَا شُعَيْبُ مَا نَفَقَهُ، هود (١١)/٩١ ٥٦  
 قَالُوا يَا هُودُ مَا جِئْتَنَا، هود (١١)/٥٣ ٥٠  
 قَدْ أَفْلَحَ الْمُؤْمِنُونَ، مؤمنون (٢٣)/١ ٣٣  
 قَدْ جَعَلَ اللَّهُ لِكُلِّ، طلاق (٦٥)/٣ ٢٣  
 قُرْآنًا عَرَبِيًّا غَيْرَ ذِي عِوَجٍ، زمر (٣٩)/٢٨ ٨٩  
 قُرْآنًا عَرَبِيًّا لِّقَوْمٍ يَعْلَمُونَ، فصلت (٤١)/٣ ٤٨٣  
 قُلْ أَدْلِكْ خَيْرٌ أُمَّ، فرقان (٢٥)/١٥ ٥٥٠  
 قُلْ إِنَّمَا الْعِلْمُ عِنْدَ اللَّهِ، ملك (٦٧)/٢٦ ٥١٢  
 قُلْ سِيرُوا فِي الْأَرْضِ فَانظُرُوا كَيْفَ كَانَ،  
 نمل (٢٧)/٦٩ ٣٦٢  
 قُلْ سِيرُوا فِي الْأَرْضِ فَانظُرُوا كَيْفَ بَدَأَ الْخَلْقَ،  
 عنكبوت (٢٩)/٢٠ ٥٢٥  
 قُلْ فَأَتُوا بِكِتَابٍ مِّنْ، قصص (٢٨)/٤٩ ٥١١  
 قُلْ لَّئِنِ اجْتَمَعَتِ، اسراء (١٧)/٨٨ ٨٨  
 قُلْ لَوْ كَانَ الْبَحْرُ مِدَادًا، كهف (١٨)/١٠٩  
 ٥٠٩، ١١١  
 قُلْ مَنْ حَرَّمَ زِينَةَ اللَّهِ، اعراف (٧)/٣٢ ٤٩٧  
 قُلْ هُوَ اللَّهُ أَحَدٌ، اخلاص (١١٢)/١ ٧٩، ٧٤  
 قُلْ يُحْيِيهَا الَّذِي أَنْشَأَهَا، يس (٣٦)/٧٩ ١٩١،  
 ٤١٣، ١٩٦  
 قُلْنَا اهْبِطُوا مِنْهَا جَمِيعًا، بقره (٢)/٣٨ ١٤٤
- ك**
- كَالَّذِي يُنْفِقُ مَالَهُ، بقره (٢)/٢٦٥ ٣٨٨  
 كَأَنَّهُمْ حُمُرٌ مُّسْتَنْفِرَةٌ، مدثر (٧٤)/٥٠ ٢٧٠  
 كُتِبَ عَلَيْكُمُ الصِّيَامُ، بقره (٢)/١٨٣ ٤٨٤  
 كَذَلِكَ يَطْبَعُ اللَّهُ، مؤمن (٤٠)/٣٥ ٥٧٤  
 كُلُّ إِلَهِنَا رَاجِعُونَ، انبياء (٢١)/٩٣ ٥٦٠، ٤٢٥  
 كُلُّ أَمْرٍ إِذَا مَا كَسَبَ رَهِيْنٌ، طور (٥٢)/٢١  
 ٤١٥، ٣٢٤

- كُلُّ نَفْسٍ بِمَا كَسَبَتْ رَهِينَةٌ، مدثر (٧٤)/ ٣٨
- ١٢٢، ١٩٣، ٢٤٣، ٥٧١
- كُلُّ نَفْسٍ لَّجَلٍ مُّسَمًّى يُدَبِّرُ، رعد (١٣)/ ٢
- ٤٢٥، ٥٤١
- كَلَّا إِذَا دُكَّتِ الْأَرْضُ دَكًّا، فجر (٨٩)/ ٢١
- ٢٤٢
- كَلَّا إِنَّ الْإِنْسَانَ لِرَبِّهِ لَكَنَافٍ، علق (٩٦)/ ٦
- ٣٨٠
- كَلَّا بَلْ تُحِبُّونَ الْعَاجِلَةَ، قيامت (٧٥)/ ٢٠
- ٥٥٧
- كَلَّا تَمِذُّ هَوًّا هَوًّا، هود (١٧)/ ٢٠
- ١٤٧، ٤٩٦
- كَلَامَ اللَّهِ، بقره (٢)/ ٧٥
- ٧٩
- كُلَّمَا أَرَادُوا أَنْ يَخْرُجُوا، حج (٢٢)/ ٢٢
- ٤٢١
- كَلِمَتُهُ أَلْقَاهَا إِلَىٰ مَرْيَمَ وَرُوحٌ، نساء (٤)/ ١٧١
- ٥٢٧، ٥٠٦، ٧٩
- كُلُوا مِن طَيِّبَاتِ، اعراف (٧)/ ١٦٠
- ٣٨٠
- كُلُوا وَاشْرَبُوا هَنِيئًا، مرسلات (٧٧)/ ٤٣
- ٥٤٨
- كَمَا بَدَأْنَا أَوَّلَ خَلْقٍ، انبيا (٢١)/ ١٤
- ٤٢٨
- كُنْتُمْ خَيْرَ أُمَّةٍ، آل عمران (٣)/ ١١٠
- ٦٨
- ### ل
- لَئِن بَسَطْتَ إِلَىٰ يَدِكَ، مائده (٥)/ ٢٨
- ١٤٣
- لَا إِكْرَاهَ فِي الدِّينِ، بقره (٢)/ ٢٥٦
- ٤٣٨، ٤٣٠
- لَا تُدْرِكُهُ الْأَبْصَارُ وَهُوَ، انعام (٦)/ ١٠٣
- ٧٩
- لَا تَرَىٰ فِيهَا عِوَجًا، طه (٢٠)/ ١٠٧
- ٤٢٦
- لَا تَيَّأَسُوا مِنْ رَوْحِ، يوسف (١٢)/ ٨٧
- ٥٠٧
- لَا شَرِيكَ لَهُ وَبِذَلِكَ، انعام (٦)/ ١٦٣
- ٤٧٤
- لَا قُوَّةَ إِلَّا بِاللَّهِ، كهف (١٨)/ ٣٩
- ١١٦
- لَا مَقْطُوعَةَ وَلَا مَمْنُوعَةَ، واقعه (٥٦)/ ٣٣
- ٤٠٤
- لَا تُفَرِّقُ بَيْنَ أَحَدٍ مِّنْ، بقره (٢)/ ٢٨٥
- ٤٦
- لَا تُفَرِّقُ بَيْنَ أَحَدٍ مِّنْهُمْ، بقره (٢)/ ١٣٦
- ٨٩
- لَا يَقْدِرُونَ عَلَيَّ شَيْءٌ، بقره (٢)/ ٢٤٤
- ٢٤٤
- لَا يَقْدِرُونَ مِمَّا كَسَبُوا، ابراهيم (١٤)/ ١٨
- ٣٧٠، ٤٢١
- لَا يُكَلِّفُ اللَّهُ نَفْسًا، بقره (٢)/ ٢٨٦
- ١٧٠
- لَا يَمُوتُ فِيهَا وَلَا يَحْيَىٰ، اعلیٰ (١٧)/ ١٣
- ٥٤٩
- لَتَجْزِيَّ كُلُّ نَفْسٍ بِمَا، طه (٢٠)/ ١٥
- ٤١٥
- لَتَرْكَبُنَّ طَبَقًا عَن طَبَقٍ، انشقاق (٨٤)/ ١٩
- ٢٤٤
- لَتَرَوُنَّ الْجَحِيمَ، تكاثر (١٠٢)/ ٦
- ٥٤٦
- لَتَكُونَنَّ مِنَ الْمُنذِرِينَ، شعراء (٢٦)/ ١٩٤
- ٥٢٩
- لَعَلَّكُمْ تَتَّقُونَ، بقره (٢)/ ١٨٣
- ٤٨٤، ٥٨٦
- لَعَلَّكُمْ تَتَّقُونَ، بقره (٢)/ ٢١
- ١٧٩ و ١٨٣ و
- يا انعام (٦) / ١٥٣ يا اعراف (٧) / ١٧١
- ٥٨٦
- لَعَلَّهُمْ يَتَّقُونَ، بقره (٢)/ ١٨٧
- ٤٨٤
- لَقَدْ خَلَقْنَا الْإِنْسَانَ فِي أَحْسَنِ، تين (٩٥)/ ٤
- ٤٩١
- لَقَدْ خَلَقْنَا الْإِنْسَانَ فِي كَبَدٍ، بلد (٩٠)/ ٤
- ٥٦٩
- لَقَدْ كُنْتَ فِي غَفْلَةٍ، ق (٥٠)/ ٢٢
- ٤١٠
- لَكُمْ فِيهَا فَكِيهَةٌ كَثِيرَةٌ، زخرف (٤٣)/ ٧٣
- ٥٤٨
- لِكَيْ لَا يَعْلَمَ بَعْدَ، نحل (١٦)/ ٧٠
- ٣٩٦
- لَلْبَيْتِ فِي بَطْنِهِ إِلَيَّ، صافات (٣٧)/ ١٤٤
- ٣١٦
- لَلرِّجَالِ نَصِيبٌ مِّمَّا، نساء (٤)/ ٣٢
- ٣٢٤
- لَلْكَافِرِينَ لَيْسَ لَهُ، معارج (٧٠)/ ٢
- ٤٩٤
- لَمْ يَكُ مُعِيرًا نِعْمَةً، انفال (٨)/ ٥٣
- ٣٦١
- لَمْ يَلِدْ وَلَمْ يُولَدْ، اخلاص (١١٢)/ ٣
- ٧٤
- لَمَنِ الْمُلْكُ، مؤمن (غافر) (٤٠) / ١٦
- ٤١٩، ٥٨٩، ٥٤٥
- لَنْ تَنَالُوا الْبِرَّ حَتَّىٰ تُنْفِقُوا، آل عمران (٣)/ ٩٢
- ٥٨١، ٢٩٣



## ن

- ن وَالْقَلَمَ وَمَا يَسْطُرُونَ، قلم (٦٨)/ ١/ ١٠٤  
 يُبَدِّلْ أَمْثَالَكُمْ، واقعه (٥٦)/ ٦١/ ٥٦٠  
 نَجْعَلْ لَهُ عَيْنَيْنِ، بلد (٩٠)/ ٨/ ٥٦٩  
 نَحْنُ أَوْلِيَاؤُكُمْ فِي، فصلت (٤١)/ ٣١/ ٥٥١  
 نَزَلَ بِهِ الرُّوحُ الْأَمِينُ، شعراء (٢٦)/ ١٩٣/ ٤٤،  
 ٥٧٤، ٥٠٦، ١٨١  
 نَزَلًا مِّنْ غَمُورٍ رَّحِيمٍ، فصلت (٤١)/ ٣٢/ ٥٥١  
 نَزَلًا مِّنْ عِنْدِ اللَّهِ، آل عمران (٣)/ ١٩٨/ ٥٩٢  
 نَفَحَتْ فِيهِ مِنْ رُّوحِي، حجر (١٥)/ ٢٩/ و  
 ص (٣٨)/ ٧٢/ ٥٠٥

## هـ

- هَذَا كِتَابُنَا يَنْطِقُ عَلَيْكُمْ، جاثية (٤٥)/ ٢٩/ ١٩٥  
 هَذَا نُزُلُهُمْ يَوْمَ الدِّينِ، واقعه (٥٦)/ ٥٦٣  
 هَذَا يَوْمُ الْفِضْلِ، مرسلات (٧٧) / ٣٨ / ٢٦٢  
 هَلْ أَتَى عَلَى الْإِنْسَانِ، دهر (٧٦)/ ١/ ٢٨٦  
 هَلْ أُنَبِّئُكُمْ عَلَيَّ، شعراء (٢٦)/ ٢٢١/ ٤٤، ١١٢  
 هَلْ يَسْتَوِي الَّذِينَ، زمر (٣٩)/ ٩/ ١٣٢  
 هَلْ يَنْظُرُونَ إِلَّا أَنْ، انعام (٦)/ ١٥٨/ ٥٤٧  
 هُوَ اجْتَبَاكُمْ وَمَا جَعَلَ، حج (٢٢)/ ٧٨/ ١٧١  
 هُوَ الْأَوَّلُ وَالْآخِرُ، حديد (٥٧)/ ٣/ ١١٥، ٧٦،  
 ٤٨٩  
 هُوَ الَّذِي بَعَثَ فِي الْأُمِّيِّينَ، جمعه (٦٢)/ ٢/ ٦٦،  
 ٥٧٧  
 هُوَ الَّذِي يُحْيِي، مؤمن (٤٠)/ ٦٨/ ٥٠٨  
 هُوَ اللَّهُ الْخَالِقُ الْبَارِئُ، حشر (٥٩)/ ٢٤/ ١١٧  
 هُوَ سَمَّاكُمُ الْمُسْلِمِينَ، حج (٢٢)/ ٧٨/ ١٧١  
 هِيَ هَاتَ هَيْهَاتَ لِمَا، مؤمنون (٢٣)/ ٤٩٣٦، ٤٩٧

## و

- وَآتَيْنَا عِيسَى ابْنَ، بقره (٢)/ ٨٧/ ٥٠٦  
 وَآتَيْنَاهُ الْحُكْمَ صَبِيًّا، مريم (١٩)/ ١٢/ ٥١١  
 وَاتَّقُوا اللَّهَ رَبَّكُمْ، طلاق (٦٥)/ ١/ ٥٨٨  
 وَاتَّقُوا يَوْمًا تُرْجَعُونَ، بقره (٢)/ ٢٨١/ ٥٧١  
 وَآتَرَ الْحَيَاةَ الدُّنْيَا، نازعات (٧٩)/ ٣٨/ ٤٩٣  
 وَأُخْرِجَتِ الْأَرْضُ، زلزال (٩٩)/ ٢/ ٤٠٩  
 وَأَدْخَلِي جَنَّتِي، فجر (٨٩)/ ٣٠/ ٤١٧  
 وَإِذِ ابْتَلَى إِبْرَاهِيمَ رَبُّهُ بِكَلِمَاتٍ، بقره (٢)/ ١٢٤/ ٥٢٧،  
 ٥٠٩، ٧٩، ٥٢  
 وَإِذَا أَرَدْنَا أَنْ نُهْلِكَ، اسراء (١٧)/ ١٦/ ٣٦٢  
 وَإِذَا الْأَرْضُ مُدَّتْ، انشقاق (٨٤)/ ٣/ ٢٦٢، ٢٦٧  
 وَإِذَا الْبِحَارُ سُجِّرَتْ، تكوير (٨١)/ ٦/ ٢٦١  
 وَإِذَا الْبِحَارُ فُجِّرَتْ، انفطار (٨٢)/ ٣/ ٤١٨، ٤٣٢  
 وَإِذَا الْجِبَالُ سُيِّرَتْ، تكوير (٨١)/ ٣/ ٢٦١، ٤٣٢  
 وَإِذَا الْحَبِيمُ سُعِّرَتْ، تكوير (٨١)/ ١٢/ ٤٢٧  
 وَإِذَا الْحِجَّةُ أُزْلِفَتْ، تكوير (٨١)/ ١٣/ ٤٢٧  
 وَإِذَا الْعِشَارُ عُطِّلَتْ، تكوير (٨١)/ ٤/ ٢٦١  
 وَإِذَا الْفُجُورُ بُعْثِرَتْ، انفطار (٨٢)/ ٤/ ٤١٨  
 وَإِذَا الْكُوكَبُ انْتَشَرَتْ، انفطار (٨٢)/ ٢/ ٢١٥،  
 ٤١٨، ٤٢٧، ٤٣٢  
 وَإِذَا التُّجُومُ انْكَدَرَتْ، تكوير (٨١)/ ٢/ ٢١٥،  
 ٤٢٦، ٤٣٢  
 وَإِذَا الْوُحُوشُ حُشِرَتْ، تكوير (٨١)/ ٥/ ٢٦١  
 وَإِذَا تَوَلَّى سَعْيِي فِي، بقره (٢)/ ٢٠٥/ ٣٧٢  
 وَأُزْلِفَتِ الْجَنَّةُ، شعراء (٢٦)/ ٩٠/ ٤٠٤  
 وَأُشْرِقَتِ الْأَرْضُ بُبُورٍ، زمر (٣٩)/ ٦٩/ ٥٤٩  
 وَاشْعَلْ قُلُوبَنَا بِذِكْرِكَ عَنْ كُلِّ ذِكْرٍ،  
 ٤٤٣  
 وَاعْتَصِمُوا بِحَبْلِ، آل عمران (٣)/ ١٠٣/ ٤٥٩

- وَالْبَلَدُ الطَّيِّبُ يَخْرِجُ نَبَاتَهُ، اعراف (٧/٥٨) ٤١٦، ١٨٦
- وَالَّذِي أُخْرِجَ الْمَرْعَى، اعلى (٨٧/٤) ١٢٣
- وَالَّذِي قَدَّرَ فَهَدَى، اعلى (٨٧/٣) ١٢٣، ١١٦
- وَالَّذِي نَزَّلَ مِنَ السَّمَاءِ مَاءً، زخرف (٤٣/١١) ٤١٦، ١٨٧
- وَالَّذِينَ آمَنُوا أَشَدُّ حُبًّا، بقره (٢/١٦٥) ٥٧٨
- وَالَّذِينَ آمَنُوا وَعَمِلُوا الصَّالِحَاتِ، عنكبوت (٢٩/٥٨) ٤٢٠
- وَالَّذِينَ آمَنُوا وَعَمِلُوا الصَّالِحَاتِ وَآمَنُوا بِمَا نُزِّلَ، محمد (٤٧/٢) ٥٨٥
- وَالَّذِينَ جَاهَدُوا فِينَا، عنكبوت (٢٩/٦٩) ٥٨٤، ٤٥٥
- وَالَّذِينَ قُتِلُوا فِي سَبِيلِ، محمد (٤٧/٤) ٥٨٤
- وَالَّذِينَ كَذَّبُوا بِآيَاتِنَا، اعراف (٧/١٨٢) ٥٤٠
- وَالَّذِينَ كَفَرُوا أَعْمَالُهُمْ، نور (٢٤/٣٩) ٣٧٠
- وَالَّذِينَ يَكْنُزُونَ الذَّهَبَ، توبه (٩/٣٤) ٣٨١
- وَالرَّاسِخُونَ فِي الْعِلْمِ، آل عمران (٣/٧) ٥٧٨
- وَالسَّمَاءَ رَفَعَهَا وَوَضَعَ، رحمان (٥٥/٧) ١١٦
- وَالشُّعْرَاءَ يَتَّبِعُهُمُ الْغَاوُونَ، شعراء (٢٦/٢٢٤) ٣٧٦، ٤٥
- وَالشَّمْسُ تَجْرِي لِمُسْتَقَرٍّ، يس (٣٦/٣٨) ٥٢٢
- وَالظَّاهِرُ وَالْبَاطِنُ، حديد (٥٧/٣) ٤٨٩
- وَالْعَاقِبَةُ لِلتَّقْوَى، طه (٢٠/١٣٢) ٥٨٦
- وَالْعَاقِبَةُ لِلْمُتَّقِينَ، اعراف (٧/١٢٨) يا هود (١١) ٥٨٦، ٤١٧، ١٧٢
- ٤٩/ يا قصص (٢٨/٨٣) ١٧٢، ٤١٧، ١٩٢، ٢٩٣، ٤٢٥
- وَالْعَصْرُ، عصر (١٠٣/١) ٣٣
- وَأَلْقَتْ مَا فِيهَا وَتَخَلَّتْ، انشقاق (٨٤/٤) ٢٤٢، ٤٢٧
- وَاللَّهُ الَّذِي أَرْسَلَ، فاطر (٣٥/٩) ٤١٦
- وَاللَّهُ أَنْبَتَكُمْ مِّنْ، نوح (٧١/١٧) ٢٠١
- وَاللَّهُ خَلَقَكُمْ وَمَا، صافات (٣٧/٩٦) ٥٣٤
- وَالْمُؤْمِنُونَ كُلٌّ آمَنَ، بقره (٢/٢٨٥) ٧٩
- وَالْيَاقِوتَ، حج (٢٢/٤٨) ١٩٦، ٤٢٥
- وَالْيَاقِوتَ، هود (١١/٦١) ٥١
- وَالْيَاقِوتَ، هود (١١/٥٠) ٥٠
- وَالْيَاقِوتَ، هود (١١/٨٤) ٥٥
- وَالْيَاقِوتَ، انبياء (٢١/٣٥) يا
- عنكبوت (٢٩/٥٧) ٤٢٥، ٤٩١
- وَأَمَّا الَّذِينَ سَعَدُوا، هود (١١/١٠٨) ٤٠٤
- وَأَمَّا الْفَاسِقُونَ فَكَانُوا، جن (٧٢/١٥) ٥٣٨
- وَأَمَّا مَنِ بَخِلَ وَاسْتَعْتَى، ليل (٩٢/٨) ٥٨٢
- وَأَمْدَدْنَا هُمْ بِفَاكِهَةٍ، طور (٥٢/٢٢) ٢٦٤
- وَأَمْطَى لَهُمْ إِنْ كَيْدِي، اعراف (٧/١٨٣) ٥٤٠
- وَأَنَّ السَّاعَةَ آتِيَةٌ لَّا، حج (٢٢/٧) ٣٣، ١٨٦
- وَأَنَّ إِلَيَّ رُبُّكَ الْمُتَّهَى، نجم (٥٣/٤٢) ٢٦٤
- وَأَنَّ جُنْدَنَا لَهُمْ، صافات (٣٧/١٧٣) ١٧٢
- وَأَنَّ رَبَّكَ لَهْوَ الْعَزِيزِ الرَّحِيمِ، شعراء (٢٦/١٧٥) ١٧٢
- وَأَنَّ سَعْيَهُ سَوْفَ، نجم (٥٣/٣٩) ٢٩٣، ٤٢٥
- وَأَنَّ كُلُّ ذَلِكَ لَمَّا، زخرف (٤٣/٣٥) ٥٥١
- وَأَنَّ لَنَا لَلْآخِرَةَ وَالْأُولَى، ليل (٩٢/١٣) ٥٦٠
- وَأَنَّ لَهُ عِنْدَنَا لِرُؤْفَى، ص (٣٨/٢٥) ٥٦٨
- وَأَنَّ لَيْسَ لِلنَّاسِ إِلَّا مَا سَعَى، نجم (٥٣/٣٩) ٣٩/
- ٤٢٥، ٢٩٣، ١٩٢
- وَأَنَّ مِّنْ شَيْءٍ إِلَّا عِنْدَنَا، حجر (١٥/٢١) ٥٤١
- وَأَنَّ مِنْ شَيْعَتِهِ لِبِأْرَاهِيمَ، صافات (٣٧/٨٣) ٥٧٤

١٧١	وَجَاهِدُوا فِي اللَّهِ حَقَّ حِجِّهِ (٢٢/٧٨)	٣٢٥، ٨/ (١٨)	وَإِنَّا لَجَاعِلُونَ مَا عَلَيْهَا كَهْف (١٨/٨)
٤٥٨	وَجَاهِدُوا فِي سَبِيلِ اللَّهِ، بقره (٢/٢١٨)	٥٨٤	
١١٦، ٨٠	وَجَعَلْنَا مِنَ الْمَاءِ أَنْبِيَاءَ (٢١/٣٠)	٥٣٨	وَأَنَا مِّنَ الْمُسْلِمِينَ وَمِنَّا، جن (٧٢/١٤)
٤٢٧	وَجَمِيعَ الشَّمْسِ وَالْقَمَرِ، قيامت (٧٥/٩)	١٧٠	وَأَنْشَأْنَا مِنْ بَعْدِهِمْ، انعام (٦/٦)
١٣٣/ (٣)	وَجَنَّةٍ عَرْضُهَا السَّمَاوَاتُ، آل عمران (٣/١٣٣)		وَأَنْشَقَّتِ السَّمَاءُ فَهِيَ يَوْمَئِذٍ حَاقَةٌ (٦٩/١٦)
٤٩٢		٥٣٣، ٤٢٧	
٤١٧	وَجُوهَهُ يَوْمَئِذٍ مُّسْفِرَةٌ، عبس (٨٠/٣٨)	٤٥٨	وَأَنْفِقُوا فِي سَبِيلِ اللَّهِ، بقره (٢/١٩٥)
	وَحَمِلَتِ الْأَرْضُ وَالْجِبَالُ، حاقه (٦٩/١٤)	٤١٩	وَأَنْتَ لَا تَنْظُمُ فِيهَا، طه (٢٠/١١٩)
٥٣٣، ٤٢٧		٤٨٩	وَأَنْتَ عَلَيَّ كُلِّ شَيْءٍ قَدِيرٌ، حج (٢٢/٦)
٥١١	وَخَانَانًا مِّنْ لَّدُنَّا وَزَكَاةً، مريم (١٩/١٣)	٤٤	وَإِنَّهُ لَنَنْزِيلُ رَبِّ، شعراء (٢٦/١٩٢)
٥٣٧	وَخَلَقَ الْجَانَّ مِمَّنْ مَّارِجٍ، رحمن (٥٥/١٥)	٥٣٣	وَإِنَّهُ لَعِلْمٌ لِّلسَّاعَةِ، زخرف (٤٣/٦١)
١٢٢،	وَخَلَقَ اللَّهُ السَّمَاوَاتِ، جاثية (٤٥/٢٢)	٤٤	وَإِنَّهُ لَفِي زُبُرِ الْأَوْلِيَيْنِ، شعراء (٢٦/١٩٦)
٥٧٠، ٣٢٤		٣٧٦، ٤٥	وَأَنْتُمْ يَقُولُونَ، شعراء (٢٦/٢٢٦)
٤٠٤	وَدَانِيَةً عَلَيْهِمْ ظِلَالُهَا، دهر (٧٦/١٤)	٥٣	وَأَنى فَضَّلْتَكُمْ عَلَيَّ، بقره (٢/٤٧) يا ١٢٢
٥٣١	وَرَتَّلْنَاؤُا تَرْتِيلًا، فرقان (٢٥/٣٢)	٣٢٨	وَإِنِّي لَعَفَّارٌ لِّمَن تَابَ، طه (٢٠/٨٢)
٥٢٧	وَرَسُولًا قَدْ قَضَصْنَا لَهُمْ، نساء (٤/١٦٤)	٥٢٣، ٥٠٨	وَأَوْحَىٰ رَبُّكَ إِلَيَّ، نحل (١٦/٦٨)
	وَسَارِعُوا إِلَيَّ مَغْفِرَةً، آل عمران (٣/١٣٣)	٥٢٢، ٥٠٨	وَأَوْحَىٰ فِي كُلِّ، فصلت (٤١/١٢)
٥٩٢، ٤١٩		٥٠٧	وَأَوْحَيْنَا إِلَيَّ أُمَّ مُوسَىٰ، قصص (٢٨/٧)
٤٨٩	وَسِعَ رَبِّي كُلَّ شَيْءٍ، انعام (٦/٨٠)	٦١	وَأَوْصَانِي بِالصَّلَاةِ، مريم (١٩/٣١)
٤٩٠	وَسِعَ كُرْسِيُّهُ السَّمَاوَاتِ، بقره (٢/٢٥٥)		وَبَدَأَ خَلْقَ الْإِنسَانِ مِن طِينٍ، سجده (٣٢/٧)
١١٤	وَسَلَّمَ عَلَيَّ الْمُرْسَلِينَ، صافات (٣٧/١٨١)	٥٢٥، ٣٢٩، ٢٤٧، ٨٠	
٥٨٢	وَصَدَقَ بِالْحُسْنَىٰ، ليل (٩٢/٦)	٤٢٨	وَبَرَزُوا لِلَّهِ الْوَاحِدِ، ابراهيم (١٤/٤٨)
٥٨	وَضُرِبَتْ عَلَيْهِمُ الذِّلَّةُ، بقره (٢/٦١)	١١٦	وَتُخْرِجُ الْحَيَّ مِنَ، آل عمران (٣/٢٧)
٦٩	وَعَجَبُوا أَنْ جَاءَهُمْ مُّنذِرٌ، ص (٣٨/٤)	٥٥٧	وَتَذَرُونَ الْآخِرَةَ، قيامت (٧٥/٢١)
٥٠٩	وَعَلَّمَ آدَمَ الْأَسْمَاءَ كُلَّهَا، بقره (٢/٣١)	٥٤٦	وَتَرَى الْمَلَائِكَةَ حَافِينَ، زمر (٣٩/٧٥)
٥١١	وَعِنْدَهُ أُمُّ الْكِتَابِ، رعد (١٣/٣٩)	٤١٥	وَتَقَطَّعَتْ بِهِمُ الْأَسْبَابُ، بقره (٢/١٦٦)
٤٠٤	وَفَاكِهَةً كَثِيرَةً، واقعه (٥٦/٣٢)	٤٢٧، ٢٤٢	وَتَكُونُ الْجِبَالُ، قارعه (١٠١/٥)
٥٨	وَفِي ذَلِكُمْ بَلَاءٌ مِّنْ، بقره (٢/٤٩)	١٩٣	وَتِلْكَ الْجَنَّةُ الَّتِي، زخرف (٤٣/٧٢)
٤٨١	وَقَاتِلُوا فِي سَبِيلِ اللَّهِ، بقره (٢/٢٤٤)	٣٦٢	وَتِلْكَ الْقُرَىٰ أَهْلَكْنَاهُمْ، كهف (١٨/٥٩)

- وَقَالَ الْإِنْسَانُ مَا لَهَا، زلزال (٩٩)/٣ ٤٠٩  
وَقَالَ الَّذِينَ كَفَرُوا، سباء (٣٤)/٧ ٤٩  
وَقَالَ الْمَلَأُ مِنْ قَوْمِهِ، مؤمنون (٢٣)/٣٣ ٤٩  
وَقَالَ لَأَتَّخِذَنَّ مِنْ نِسَاءِ (٤)/١١٨ ٥٠٢  
وَقَالَ مُوسَى رَبِّي، قصص (٢٨)/٣٧ ٥١٠  
وَقَالُوا أِنذًا ضَلَلْنَا، سجده (٣٢)/١٠ ١٧٩  
وَقَالُوا قُلُوبُنَا فِي، فصلت (٤١)/٥ ٧٠  
وَقَالُوا لَأَتَذَرَنَّكَ الْهَيْكَلُ، نوح (٧١)/٢٣ ٤٨  
وَقَالُوا لَجُلُودِهِمْ لِمَ شَهِدْتُمْ، فصلت (٤١)/٢١ ٥٤٦، ٤١٠، ١٩٤  
وَقَالُوا لَوْلَا أُنزِلَ عَلَيْنَا، انعام (٦)/٨ ٥٤٧  
وَقَرَأْنَا فَرَقْنَاهُ لِتَقْرَأَهُ، اسراء (١٧)/١٠٦ ٥٣١  
وَقَضَيْنَا إِلَيْهِ ذَلِكَ الْأَمْرَ، حجر (١٥)/٦٦ ٥١  
وَقُولُوا آمَنَّا بِالَّذِي، عنكبوت (٢٩)/٤٦ ٤٦  
وَكَانَ الْإِنْسَانُ أَكْثَرَ كَهْفٍ (١٨)/٥٤ ٢١٦  
وَكَانَتْ امْرَأَتِي عَاقِرًا، مريم (١٩)/٥ ٥١١  
وَكَأَيُّ مَن قَرَيْتِ، حج (٢٢)/٤٨، ٣٦٢ ٥٤٠  
وَكَذَّبَ بِالْحُسْنَى، ليل (٩٢)/٩ ٥٨٢  
وَكَذَلِكَ أَوْحَيْنَا إِلَيْكَ، شوری (٤٢)/٥٢، ١٨١  
٥٢٨، ٥١٠، ٥٠٧  
وَكَذَلِكَ نُنَجِّي الْمُؤْمِنِينَ، انبياء (٢١)/٨٨ ٥٣  
وَكَفَى بِاللَّهِ شَهِيدًا، نساء (٤)/٧٩ ١٧٣  
وَكَلَّ إِنْسَانٍ الزَّمَانَةَ، اسراء (١٧)/١٣ ٤١٠  
وَكَلَّ شَيْءٍ أَحْصَيْنَاهُ، نباء (٧٨)/٢٩ ٢٤٤  
وَكَمَّ أَهْلَكْنَا مِنْ قَرِيْبَةٍ، قصص (٢٨)/٥٨ ٣٦١  
وَلَيْنَ أَطَعْتُمْ بَشْرًا، مؤمنون (٢٣)/٣٤ ٤٩  
وَلَا بِقَوْلِ كَاهِنٍ، حاقه (٦٩)/٤٢ ٣٣  
وَلَا تَبْخَسُوا النَّاسَ، هود (١١)/٨٥ ٥٦  
وَلَا تَتَمَنَّوْا مَا فَضَّلَ اللَّهُ، نساء (٤)/٣٢ ٥٧١
- وَلَا تُجْزَوْنَ إِلَّا مَا كُنْتُمْ، يس (٣٦)/٥٤ ٣٢٥  
وَلَا تُحْسِبَنَّ الَّذِينَ قُتِلُوا، آل عمران (٣)/١٦٩  
٥٨٩، ٥٥٨، ٥٥٠، ٤٨٥، ٤٨٣، ٤٦٦، ٢٥٣، ٢١٠  
وَلَا تَزِرُ وَازِرَةٌ وِزْرَ، فاطر (٣٥)/١٨ ٥٧٠  
وَلَا تُسْرَفُوا إِنَّهُ لَا، انعام (٦)/١٤١ ٣٨٠  
وَلَا تَعْتَدُوا إِنَّ اللَّهَ لَا، مائده (٥)/٨٧ ٤٥٨  
وَلَا تَقُولَنَّ لِشَيْءٍ إِنِّي، كهف (١٨)/٢٣ ٤٨٨  
وَلَا تَسْأَلُوا الْفَضْلَ بَيْنَكُمْ، بقره (٢)/٢٣٧، ١٣٨، ٤٥٨  
وَلَا تَتَّقُوا الْمِكْيَالَ، هود (١١)/٨٤ ٥٥  
وَلَا تُزْعِغْ قُلُوبَنَا بَعْدَ إِذْ، آل عمران (٣)/٨ ٤٤٣  
وَلَا ضَلَلْنَاهُمْ وَلَا مَنَّبَهُمْ، نساء (٤)/١١٩ ٥٠٢  
وَلَا يَجْرِمَنَّكُمْ شَنَا نُ قَوْمٍ، مائده (٥)/٨ ١٣٨  
وَلْتَجْزِي كُلُّ نَفْسٍ بِمَا كَسَبَتْ، جاثيه (٤٥)/٢٢  
٥٧٢، ٣٢٤، ١٩٣  
وَلِسَانًا وَشَفَتَيْنِ، بلد (٩٠)/٩ ٥٦٩  
وَلَقَدْ آتَيْنَا مُوسَى، قصص (٢٨)/٤٣ ٥٩  
وَلَقَدْ أَرْسَلْنَا نُوحًا، مؤمنون (٢٣)/٢٣ ٢٨  
وَلَقَدْ خَلَقْنَاكُمْ ثُمَّ، اعراف (٧)/١١ ١٢٣  
وَلَقَدْ ذَرَأْنَا لِجَهَنَّمَ، اعراف (٧)/١٧٩ ٥٧٤  
وَلَقَدْ رَأَاهُ بِالْأَفْقِ الْمُبِينِ، تكوير (٨١)/٢٣ ٣٣  
وَلَقَدْ عَاهَدْنَا إِلَى آدَمَ، طه (٢٠)/١١٥ ٥٦١  
وَلَقَدْ كَتَبْنَا فِي الزَّبُورِ، انبياء (٢١)/١٠٥ ٢٠٥  
وَلَقَدْ كَذَّبْتَ رَسُولًا مِنْ، انعام (٦)/٣٤ ٥٢٨  
وَلَقَدْ يَسَّرْنَا الْقُرْآنَ، قمر (٥٤)/١٧ ١٣٣  
وَلِكُلِّ دَرَجَاتٍ مِمَّا عَمِلُوا، احقاف (٤٦)/١٩  
١٩٣  
وَلِكُلِّ دَرَجَاتٍ مِمَّا عَمِلُوا، انعام (٦)/١٣٢ ٢٦٣



- ٥٣١ هود(١١)/١٢٣ وَلِلَّهِ غَيْبُ السَّمَاوَاتِ، هود(١١)/١٢٣
- ٦١ مريم(١٩)/٣٢ وَلَمْ يَجْعَلْنِي جَبَّارًا شَقِيًّا، مريم(١٩)/٣٢
- ٧٤ اخلاص(١١٢)/٤ وَلَمْ يَكُنْ لَهُ كُفُوًا أَحَدٌ، اخلاص(١١٢)/٤
- ٩٤ هود(١١)/٩٤ وَلَمَّا جَاءَ أَمْرُنَا نَجَّيْنَا شُعَيْبًا، هود(١١)/٩٤
- ٥٣٠
- ٥٨ هود(١١)/٥٨ وَلَمَّا جَاءَ أَمْرُنَا نَجَّيْنَا هُودًا، هود(١١)/٥٨
- ٥٣٠
- ٣٩٤ انعام(٦)/٨٨ وَلَوْ أَشْرَكُوا لَحَبِطَ، انعام(٦)/٨٨
- ٣٦٢ اعراف(٧)/٩٦ وَلَوْ أَنَّ أَهْلَ الْقُرَىٰ، اعراف(٧)/٩٦
- ٤٩٠ لقمان(٣١)/٢٧ وَلَوْ أَنَّمَا فِي الْأَرْضِ، لقمان(٣١)/٢٧
- ٣٨٠ شوري(٤٢)/٢٧ وَلَوْ بَسَطَ اللَّهُ الرِّزْقَ، شوري(٤٢)/٢٧
- ٥٤٠ فاطر(٣٥)/٤٥ وَلَوْ يُوَاخِذُ اللَّهُ النَّاسَ، فاطر(٣٥)/٤٥
- ٤١٥ بقره(٢)/١٦٥ وَلَوْ يَرَى الَّذِينَ ظَلَمُوا، بقره(٢)/١٦٥
- ٥٤١ يونس(١٠)/١١ وَلَوْ يُعْجِلُ اللَّهُ لِلنَّاسِ، يونس(١٠)/١١
- ٥٧ هود(١١)/٩١ وَلَوْلَا رَهْطُكَ لَرَجَمْنَاكَ، هود(١١)/٩١
- ٣٤٧، ٤٨٣ روم(٣٠)/٣٩ وَمَا آتَيْتُم مِّن رَّبًّا، روم(٣٠)/٣٩
- ٥٦٩ بلد(٩٠)/١٢ وَمَا أَدْرَاكَ مَا الْعُقْبَةُ، بلد(٩٠)/١٢
- ٥٤٤ انفطار(٨٢)/١٧ وَمَا أَدْرَاكَ مَا يَوْمَ الدِّينِ، انفطار(٨٢)/١٧
- ٣٦٢ اعراف(٧)/٩٤ وَمَا أَرْسَلْنَا فِي قَرْيَةٍ، اعراف(٧)/٩٤
- ٥٦ هود(١١)/٨٨ وَمَا أُرِيدُ أَنْ أَحَالِفِكُمْ، هود(١١)/٨٨
- ١٧٣ شعراء(٢٦)/١٦٤ وَمَا أَسْأَلُكُمْ عَلَيْهِ، شعراء(٢٦)/١٦٤
- ٢٦٣ طور(٥٢)/٢١ وَمَا أَلْتَنَاهُمْ مِّنْ عَمَلِهِمْ، طور(٥٢)/٢١
- ٥٢٦ قمر(٥٤)/٥٠ وَمَا أَمْرُنَا إِلَّا وَاحِدَةٌ، قمر(٥٤)/٥٠
- ٥٨٣ سبا(٣٤)/٣٧ وَمَا أَمْوَالُكُمْ وَلَا أَوْلَادُكُمْ، سبا(٣٤)/٣٧
- ٦١ انعام(٦)/٧٩ وَمَا أَنَا مِنَ الْمُشْرِكِينَ، انعام(٦)/٧٩
- ٥٢٩ شعراء(٢٦)/٢٠٨ وَمَا أَهْلَكْنَا مِنْ قَرْيَةٍ، شعراء(٢٦)/٢٠٨
- ٥١٩ اسراء(١٧)/٨٥ وَمَا أَوْتَيْتُم مِّنَ الْعِلْمِ، اسراء(١٧)/٨٥
- ٥٩٣ انسان(٧٦)/٣٠ وَمَا تَشَاءُونَ إِلَّا، انسان(٧٦)/٣٠
- ٢١٠ شعراء(٢٦)/٤٤ وَمَا تَنَزَّلَتْ بِهِ الشَّيَاطِينُ، شعراء(٢٦)/٢١٠
- ٤٦٨ ذاريات(٥١)/٥٦ وَمَا خَلَقْتُ الْجِنَّ، ذاريات(٥١)/٥٦
- ٥٣٤ انفال(٨)/١٧ وَمَا رَمَيْتَ إِذْ رَمَيْتَ، انفال(٨)/١٧
- ٣٣ تكوير(٨١)/٢٢ وَمَا صَاحِبِكُمْ بِمَجْنُونٍ، تكوير(٨١)/٢٢
- ٥٣٠ هود(١١)/١٠١ وَمَا ظَلَمْنَاهُمْ وَلَكِن، هود(١١)/١٠١
- ٤٣ يس(٣٦)/٦٩ وَمَا عَلَّمْنَاهُ الشُّعْرَ، يس(٣٦)/٦٩
- ١١٣ انعام(٦)/٩١ وَمَا قَدَرُوا اللَّهَ حَقَّ، انعام(٦)/٩١
- ٥٢٩ مہلك(٢٨)/٥٩ وَمَا كَانَ رَبُّكَ مَهْلِكًا، قصص(٢٨)/٥٩
- ٥٢٧ شوري(٤٢)/٥١ وَمَا كَانَ لِنَبِيٍّ أَنْ، شوري(٤٢)/٥١
- ٣٦١ قصص(٢٨)/٥٩ وَمَا كُنَّا مُهْلِكِي، قصص(٢٨)/٥٩
- ٥٢٧ قصص(٢٨)/٤٤ وَمَا كُنْتَ بَجَانِبِ، قصص(٢٨)/٤٤
- ١٩٤ فصلت(٤١)/٢٢ وَمَا كُنْتُمْ تَسْتَتِرُونَ، فصلت(٤١)/٢٢
- ٣٣ حاقه(٦٩)/٣٩ وَمَا لَآ تُبْصِرُونَ، حاقه(٦٩)/٣٩
- ٢٧ اسراء(١٧)/٩٤ وَمَا مَعَ النَّاسِ أَنْ، اسراء(١٧)/٩٤
- ٣٣ حاقه(٦٩)/٤١ وَمَا هُوَ بِقَوْلِ شَاعِرٍ قَلِيلًا، حاقه(٦٩)/٤١
- ٤٤ شعراء(٢٦)/٢١١ وَمَا يَبْغِي لَهُمْ وَمَا، شعراء(٢٦)/٢١١
- ٣٣ نجم(٥٣)/٣ وَمَا يَنْطِقُ عَنِ الْهَوَىٰ، نجم(٥٣)/٣
- ٣٨٨ بقره(٢)/٢٦٤ وَمِثْلَ الَّذِينَ يَنْفَقُونَ، بقره(٢)/٢٦٤
- ٤٨ نوح(٧١)/٢٢ وَمَكَرُوا مَكْرًا كُبَّارًا، نوح(٧١)/٢٢
- ٥٧٩ نساء(٤)/١٢٥ وَمَنْ أَحْسَنُ دِينًا، نساء(٤)/١٢٥
- ١٩ اسراء(١٧)/١٩ وَمَنْ أَرَادَ الْآخِرَةَ وَسَعَىٰ، اسراء(١٧)/١٩
- ٤٩٦، ٥٨٣
- ١٣٢ لقمان(٣١)/٢٠ وَمِنَ النَّاسِ مَنْ يُجَادِلُ، لقمان(٣١)/٢٠
- ٣١٢ روم(٣٠)/٢٣ وَمِنَ آيَاتِهِ مَتَابُكُمْ، روم(٣٠)/٢٣
- ٣١٢ قصص(٢٨)/٧٣ وَمِنَ رَحْمَتِهِ جَعَلَ، قصص(٢٨)/٧٣
- ١٨٢ آل عمران(٣)/٩٧ وَمَنْ كَفَرَ فَإِنَّ اللَّهَ، آل عمران(٣)/٩٧
- ٢٩٥ يس(٣٦)/٦٨ وَمَنْ يُعْمَرْهُ تَنَكَّسَهُ، يس(٣٦)/٦٨
- ٤١٩ طه(٢٠)/٧٥ وَمَنْ يَأْتِهِ مُؤْمِنًا، طه(٢٠)/٧٥
- ٤/٦٥ وَمَنْ يَتَّقِ اللَّهَ يَجْعَلْ لَهُ مِنْ أَمْرِهِ، طلاق(٦٥)/٤
- ٣٩٢، ٥٨٨

- وَمَنْ يَتَّقِ اللَّهَ يَجْعَلْ لَهُ مَخْرَجًا، طلاق (٦٥)/ ٢  
 ٥٨٨، ٣٩٢
- وَمَنْ يُسَلِّمْ وَجْهَهُ إِلَيَّ، لقمان (٣١)/ ٢٢ ٥٩١  
 وَمَنْ يَغْفِرِ الذُّنُوبَ، آل عمران (٣)/ ١٣٥ ٥٩٣  
 وَتَحْنُ أَقْرَبُ إِلَيْهِ، ق (٥٠)/ ١٦ ١١٤  
 وَتَحْنُ تُتْرِكُ بَكُمْ، توبه (٩)/ ٥٢ ٥١١  
 وَرَأَاهُ قَرِيبًا، معارج (٧٠)/ ٧ ٤٩٤، ٤٢٦  
 وَتُرِيدُ أَنْ نَمُنَّ، قصص (٢٨)/ ٥ ٥٨  
 وَنُفِخَ فِي الصُّورِ، زمر (٣٩)/ ٦٨ ٥٣٢، ٥٠٨  
 وَنَفْسٌ وَمَا سَوَّاهَا، شمس (٩١)/ ٧ ٥٠٩  
 وَهَدَيْنَاهُ النَّجْدَيْنِ، بلد (٩٠)/ ١٠ ٥٦٩  
 وَهُوَ الَّذِي يُرْسِلُ، اعراف (٧)/ ٥٧ ١٨٦  
 وَوَجَدُوا مَا عَمِلُوا، كهف (١٨)/ ٤٩ ٥٤٥  
 وَوَجُوهُهُ يَوْمَئِذٍ عَلَيْهَا، عبس (٨٠)/ ٣٨ ٤١٧  
 وَوَفِّيَتْ كُلُّ نَفْسٍ مَّا كَسَبَتْ، آل عمران (٣)/ ٢٥  
 ٤١٥، ٣٢٤
- وَيَا قَوْمِ أَوْفُوا الْمِكْيَالَ، هود (١١)/ ٨٥ ٥٦  
 وَيُدْخِلُهُمُ الْجَنَّةَ عَرَفَافًا، محمد (٤٧)/ ٦ ٥٨٤  
 وَيَرْزُقُهُ مِنْ حَيْثُ لَا يَحْتَسِبُ، طلاق (٦٥)/ ٣  
 ٥٣٤، ٣٩٢
- وَيَرَى الَّذِينَ أُوتُوا الْعِلْمَ، سباء (٣٤)/ ٦ ٥٢٣  
 ٥٧٨
- وَيَسْأَلُونَكَ عَنِ الْجِبَالِ، طه (٢٠)/ ١٠٥ ٤٢٦  
 وَيَسْأَلُونَكَ عَنِ الرُّوحِ قُلْ، اسراء (١٧)/ ٨٥ ٤٢٨  
 ٥٠٧، ١٨١
- وَيَسْتَعْجِلُونَكَ بِالْعَذَابِ، عنكبوت (٢٩)/ ٥٣  
 ٥٤٠
- وَيُطْعَمُونَ الطَّعَامَ، دهر (٧٦)/ ٨ ٣٩٧  
 وَيَقُولُونَ يَا وَيْلَتَنَا، كهف (١٨)/ ٤٩ ٤١٠
- وَيَهْدِي إِلَيْهِ مَنْ يُنِيبُ، شوری (٤٢)/ ١٣ ٥٣٤  
 وَيَوْمَ تَشْقُقُ السَّمَاءُ، فرقان (٢٥)/ ٢٥ ٥٤٦

### ی

- يَا إِبْرَاهِيمُ أَعْرِضْ عَنْ، هود (١١)/ ٧٦ ٥٣٠  
 يَا أَيَّتُهَا النَّفْسُ الْمُطْمَئِنَّةُ، فجر (٨٩)/ ٢٧ ٤١٧  
 يَا أَيُّهَا الْإِنْسَانُ إِنَّكَ كَادِحٌ، انشقاق (٨٤)/ ٦  
 ١٦٩، ٤٥٠، ٥٦٩
- يَا أَيُّهَا الَّذِينَ آمَنُوا اتَّقُوا، مائده (٥)/ ٣٥ ٥٨٨  
 يَا أَيُّهَا الَّذِينَ آمَنُوا اسْتَجِيبُوا لِلَّهِ، انفال (٨)/ ٢٤  
 ٢١١
- يَا أَيُّهَا الَّذِينَ آمَنُوا كُتِبَ، بقره (٢)/ ١٨٣ ٤٨١  
 يَا أَيُّهَا الَّذِينَ آمَنُوا لَا، نساء (٤)/ ٢٩ ٣٤٥  
 يَا أَيُّهَا النَّاسُ اتَّقُوا رَبَّكُمُ، إن زُلْزَلَةٌ،  
 حج (٢٢)/ ١ ٢١٤  
 يَا أَيُّهَا النَّاسُ اتَّقُوا رَبَّكُمُ، واخشوا،  
 لقمان (٣١)/ ٣٣ ٥٧١
- يَا أَيُّهَا النَّاسُ إِنْ كُنْتُمْ، حج (٢٢)/ ٥ ١٨٥  
 يَا أَيُّهَا النَّاسُ إِنَّا خَلَقْنَاكُمْ، حجرات (٤٩)/ ١٣  
 ١٣٧، ٥٨٦
- يَا أَيُّهَا النَّاسُ أَنْتُمُ الْفُقَرَاءُ، فاطر (٣٥)/ ١٥ ٤٨٩  
 يَا بَنِي إِسْرَائِيلَ اذْكُرُوا، بقره (٢)/ ٤٠ ٢٠٤  
 يَا صَاحِبِي السَّجْنِ، يوسف (١٢)/ ٣٩ ٥٤  
 يَتْلُو عَلَيْهِمْ آيَاتِهِ، وَيُزَكِّيهِمْ، جمعه (٦٢)/ ٢ ٣١  
 يُجَاهِدُونَ فِي سَبِيلِ اللَّهِ، مائده (٥)/ ٥٤ ٥٩١  
 يُحِبُّهُمْ وَيُحِبُّونَهُ، مائده (٥)/ ٥٤ ٥٧٨  
 يُحِبِّي وَيُمِيتُ، بقره (٢) / ٢٥٨ و آل عمران (٣)  
 / ١٥٦، اعراف (٧) / ١٥٨، و ... ٥٣٤  
 يُخَادِعُونَ اللَّهَ وَالَّذِينَ، بقره (٢)/ ٩ ١٩٩

٢٤٥	يَوْمَ تُبْلَى السَّرَائِرُ، طارق (٨٦)/٩	١٨٧	يُخْرِجُ الْحَيَّ مِنَ الْمَيِّتِ، روم (٣٠)/١٩
٣٢٥	يَوْمَ تَجِدُ كُلُّ نَفْسٍ آلَ عِمْرَانَ (٣)/٣٠		يُدَبِّرُ الْأَمْرَ مِنَ السَّمَاءِ إِلَيَّ، سجده (٣٢)/٥
٢١٤	يَوْمَ تَرَوْهَا تَذْهَلُ كُلُّ حَجٍّ (٢٢)/٢	٥٣٩	
٤٢٧	يَوْمَ تَكُونُ السَّمَاءُ مَعَارِجَ (٧٠)/٨		يُرْسِلُ الرِّيَّاحَ، اعراف (٧)/٥٧، نمل (٢٧)/٦٣
٢٦٢	يَوْمَ تَمُورُ السَّمَاءُ مَوْرًا، طور (٥٢)/٩	٥٣٤	روم (٣٠) / ٤٦ و ٤٨
	يَوْمَ لَا تَمْلِكُ نَفْسٌ لِنَفْسٍ، انفطار (٨٢)/١٩	٥٩٢	يُرِيدُونَ وَجْهَ اللَّهِ، روم (٣٠) / ٣٨
٥٤٤، ٤١٩			يَسْأَلُهُ مَنْ فِي السَّمَاوَاتِ وَالْأَرْضِ كُلٌّ،
٥٧٤	يَوْمَ لَا يَنْفَعُ مَالٌ وَلَا، شعراء (٢٦)/٨٨	٥٥٤، ٥٣٩	رحمن (٥٥)/٢٩
٥٤٩	يَوْمَ لَا يُخْزِي اللَّهُ، تحريم (٦٦)/٨	٤٣٧	يَسْأَلُونَكَ عَنِ السَّاعَةِ، نازعات (٧٩)/٤٢
	يَوْمَ تَطْوِي السَّمَاءَ كَطَيِّ، انبياء (٢١)/١٠٤	٥٠٢	يَعِدُّهُمْ وَيَمُنِّيهِمْ وَمَا، نساء (٤)/١٢٠
٥٣٢، ٤٢٧، ٢٦١			يُعَذِّبُ مَنْ يَشَاءُ، بقره (٢)/٢٨٤، آل عمران (٣)
٥٠١، ٤٩٢	يَوْمَ نَقُولُ لِجَهَنَّمَ، ق (٥٠)/٣٠	١٢٩/	مائدة (٥)/١٨ و ٤٠، عنكبوت (٢٩)
٥٤٥	يَوْمَ هُمْ بَارِزُونَ لَأَ، مؤمن (٤٠)/١٦	٥٣٤	/ ٢١ و فتح (٤٨)/١٤
٥٤٥	يَوْمَ يَرُونَ الْمَلَائِكَةَ، فرقان (٢٥)/٢٢	١٨٤	يُفَصِّلُ الْآيَاتِ لَعَلَّكُمْ، رعد (١٣)/٢
	يَوْمَ يَقُومُ الرُّوحُ وَالْمَلَائِكَةُ، نبأ (٧٨)/٣٨، ١٨١	٤٤٧	يَكَادُ الْبَرْقُ يَخْطَفُ، بقره (٢)/٢٠
٥٤٥، ٥٣٨			يُلْقُونَ السَّمْعَ وَأَكْتَرَهُمْ كَادِبُونَ، شعراء (٢٦)/٢٢٣
	يَوْمَ يَنْظُرُ الْمَرْءُ مَا قَدَّمَتْ، نباء (٧٨)/٤٠، ١٩٢	٥١٢، ٤٤	
٤١٧		٥٣٤، ٥٠٦، ١٨١	يُنزِّلُ الْمَلَائِكَةَ، نحل (١٦)/٢، ١٨١
٤٩٨	يَوْمَئِذٍ الْمُسْتَقَرُّ، قيامت (٧٥) / ١٢	٥٣٤	يُنزِّلُ مِنَ السَّمَاءِ مَاءً، روم (٣٠)/٢٤
٢٤٥	يَوْمَئِذٍ تُحَدِّثُ أَخْبَارَهَا، زلزال (٩٩)/٤	٥٣٤	يُوتَى الْحِكْمَةَ، بقره (٢)/٢٦٩
٥٢٣، ٥٠٩، ٤٠٩			يُولِجُ اللَّيْلَ فِي النَّهَارِ، حج (٢٢) / ٦١،
	يَوْمَئِذٍ تُعْرَضُونَ لَا تَخْفَى، الحاقه (٦٩)/١٨		لقمان (٣١) / ٢٩، فاطر (٥) / ١٣ و
٥٤٦		٥٣٤	حديد (٥٧) / ٦
٢٦١	يَوْمًا تَتَقَلَّبُ فِيهِ الْقُلُوبُ، نور (٢٤)/٣٧	٢٦١	يَوْمَ تُبَدَّلُ الْأَرْضُ، ابراهيم (١٤)/٤٨
		٤٢٨	

## نمایه احادیث، دعاها و روایات

۱۵۱	بُعِثْتُ عَلَى شَرِيعةٍ سَهْلَةٍ، از رسول اکرم	۷۲
۲۷۷	حَتَّى تَكُونَ أَعْمَالِي، از دعای کمیل	۱۷۴
۵۴۲	سُبْحَانَ رَبِّيَ الْأَعْلَى، ذکر سجده	۴۸۸
۴۹۹	سُبْحَانَ اللَّهِ كُلَّمَا سَبَّحَ اللَّهُ، دعا	۴۳۱
۵۹۰	طَلَبُ الْعِلْمِ فَرِيضَةٌ عَلَيَّ، دستور نبوی	۱۳۲
۱۳۲	قَوِّعْ لِي خِدْمَتَكَ جَوَارِحِي، دردعای کمیل	۲۷۸
۱۳۴	قُولُوا لَا إِلَهَ إِلَّا اللَّهُ تَقْلِحُوا،	۴۵۸
۴۹۹	كَادَ الْفَقْرُ أَنْ يَكُونَ كُفْرًا، حدیث نبوی	۳۸۹
۲۵۴	كَمَالَ مَعْرِفَتِهِ التَّصَدِيقُ، از نهج البلاغه	۱۰۰
۱۹۸	لَا ضَرَرَ وَ لَا ضِرَارَ، اصطلاح فقهی	۱۳۸
۱۹۰	لَا جَبْرَ وَلَا تَقْوِيضَ، از حضرت صادق (ع)	۱۴۴
۵۷۳	وَأَنْتَ أَهْلُ الْغِنَى عَنْهُمْ، صحیفه سجادیه	۲۸۶
۱۴۷	وَإِنَّمَا عَمُودُ الدِّينِ وَ جَمَاعُ الْمُسْلِمِينَ، در	۱۴۱
۱۴۷	عهدنامه‌ی معروف مالک اشتر	۱۴۱
۱۳۵	وَ جَعَلْتُ فِيهِ لَيْلَةً، از دعای ماه رمضان	۴۷۹
۳۴۵	وَ قَدْ عَلِمْتُ أَنَّهُ لَيْسَ فِيَّ، از دعای عید قربان	۳۴۵
۵۷۹	در روز جمعه‌ی صحیفه‌ی سجادیه	۵۵۷
۳۹۴	وَ لَا حَوْلَ وَ لَا قُوَّةَ إِلَّا بِاللَّهِ،	۵۹۳
۳۹۴	وَ يَا مَنْ يَشْكُرُ عَلَيَّ الْقَلِيلَ وَ يُجَازِي، از	۳۹۴
۲۷۸	دعای روز عید فطر حضرت سجاد	۵۴۲
۵۵۲	وَلْتَمَوْنَنَّ كَمَا تَنَاْمُونَ، از حضرت رسول	۲۴۹
۴۸۹	يَا مُسَبِّبُ الْأَسْبَابِ، دعا	۵۴۲
۴۶۷	يَا مَنْ لَهُ الدُّنْيَا وَ الْآخِرَةُ، دعا	۴۸۸
۲۵۲	يَدُ اللَّهِ مَعَ الْجَمَاعَةِ، از حضرت رسول	۱۵۶
۴۶۲	يُؤَلِّجُ كُلَّ وَاحِدٍ مِنْهُمَا فِي صَاحِبِهِ، در دعای	۴۶۲
۱۱۹	صَبْحِ وَ شَبِّ حَضْرَتِ سَجَادِ (ع)	۳۱۳
۱۱۹	إِبْتِغَاءٍ مِنْ فَضْلِ اللَّهِ،	۱۵۱
۱۲۶	إِبْتِغَاءٍ وَ جِهَةِ اللَّهِ،	۱۲۶
۱۲۶	أَبَى اللَّهُ أَنْ يَجْرِيَ الْأُمُورَ، حدیث نبوی	۱۲۶
۱۲۶	أَتَزَعَمُ إِنَّكَ جَرَمٌ صَغِيرٌ، از علی (ع)	۴۹۹
۱۲۶	أَشْهَدُ ... أَنْ أَرَوَّاحَكُمُ، از زیارت جامعه کبیره	۵۹۰
۱۳۲	أُطِيبُوا الْعِلْمَ مِنَ الْمَهْدِ، از پیغمبر	۱۳۲
۱۳۴	أَعُوذُ بِكَ مِنْ، دعایی در تعقیب نماز عصر	۱۳۴
۴۹۹	إِغْفِرْ لِمَنْ لَا يَمْلِكُ، از دعای کمیل	۲۸۶، ۴۹۹
۲۵۴	الْحَمْدُ لِلَّهِ الْأَوَّلِ قَبْلَ الْآخِرِ، در دعاها	۲۵۴
۱۹۸	ایام هفته حضرت سجاد	۲۵۴
۱۹۰	الْحَلَقِيُّ عِمَالِي فَأَحْبِبُّهُمْ، از حضرت صادق (ع)	۱۹۸
۵۷۳	الدُّنْيَا مَزْرَعَةٌ الْآخِرَةُ، حدیث نبوی	۱۹۰
۱۴۷	الدُّنْيَا بَقِيَّةُ مَعِ، حدیث نبوی	۱۴۷، ۳۶۳، ۵۷۳
۱۳۵	الْعِلْمُ نُورٌ يَقْذِفُهُ اللَّهُ فِي، حدیث نبوی	۱۳۵
۳۴۵	الْكَاسِبُ حَبِيبُ اللَّهِ، حدیث نبوی	۳۴۵
۵۷۹	الْصَّلَاةُ مِعْرَاجُ الْمُؤْمِنِ،	۵۷۹
۳۹۴	إِلَّهِمَّ إِنْ عَظُمَتْ ذُنُوبِي فَأَنْتَ أَعْظَمُ، دعایی در	۳۹۴
۲۷۸	تعقیب نماز ظهر	۳۹۴
۵۵۲	اللَّهُمَّ إِنِّي أَسْأَلُكَ أَنْ تَمَلَأَ، حضرت سجاد (ع)	۵۵۲
۴۸۹	در دعای ابو حمزه ثمالی	۲۷۸
۴۶۷	اللَّهُمَّ لَا تَكِلْنَا عَلَيَّ أَنْفُسِنَا، دعا	۵۵۲
۴۶۷	اللَّهُمَّ مَا بَيْنَا مِنْ نِعْمَةٍ، دعا	۴۸۹
۲۵۲	الْمَوْتُ فِي حَيَاتِكُمْ، از علی (ع)	۴۶۷، ۲۵۲
۴۶۲	إِنَّمَا الْحَيَاةُ عَقِيدَةٌ، از امام حسین (ع)	۴۶۲
۱۱۹	إِنَّهُ مَعَ كُلِّ شَيْءٍ لَا يُمْقِرَتُهُ، از علی (ع)	۱۱۹
۱۲۶	بُعِثْتُ لِأَتَمِّمَ مَكَارِمَ، از رسول اکرم	۱۲۶

## نمایه فارسی

		آ		
۵۶۲، ۵۱۷، ۴۷۲، ۴۶۹، ۴۰۷، ۳۴۷				
۹۹، ۶۶	آسمان‌ها و زمین	۲۰۱، ۱۹۶	آئین زرتشت	
۴۱۹، ۴۰۴، ۳۸۰، ۳۲۴، ۱۹۶، ۱۲۲، ۱۱۴		۲۰۷	آئین یهود	
۵۲۲، ۵۰۴، ۴۹۲، ۴۹۰، ۴۸۹، ۴۷۹، ۴۷۴		۵۳۱	آتشکده	
۵۹۳، ۵۷۷، ۵۷۰، ۵۵۴، ۵۳۹، ۵۳۱، ۵۲۴		۸۶، ۸۵	آتانت، آتانت‌ها	
۱۳۵، ۸۶	آشور	۵۰۰	آتیلاها	
۵۳۶، ۵۲۵، ۴۲۸، ۳۲۹، ۲۴۷	آفرینش انسان	۲۲۰، ۲۱۴، ۱۷۳، ۱۴۹	آخرالزمان	
۸۰	آکاشا	۲۴، ۲۲	آخرت	
۵۷۸	آل عمران (۳) / ۷	۶۹، ۶۲، ۵۹، ۵۴، ۵۰، ۴۹، ۴۸، ۴۷، ۳۷		
۲۱۳، ۱۹۸، ۱۹۵، ۱۳۶	آل عمران (۳) / ۱۵	۱۴۷، ۱۴۶، ۱۴۵، ۱۳۴، ۱۳۳، ۱۲۶، ۹۶		
۳۳	آل عمران (۳) / ۱۹	۱۹۶، ۱۹۲، ۱۹۰، ۱۸۲، ۱۷۹، ۱۷۴، ۱۶۵		
۴۱۵، ۳۲۴	آل عمران (۳) / ۲۵	۲۱۴، ۲۰۹، ۲۰۷، ۲۰۵، ۲۰۳، ۲۰۱، ۱۹۷		
۳۱۲، ۱۱۶	آل عمران (۳) / ۲۷	۲۲۲، ۲۲۰، ۲۱۹، ۲۱۸، ۲۱۷، ۲۱۶، ۲۱۵		
۳۲۵	آل عمران (۳) / ۳۰	۲۶۴، ۲۶۰، ۲۵۹، ۲۵۷، ۲۵۴، ۲۵۳، ۲۲۳		
۵۲۸	آل عمران (۳) / ۳۳ و ۳۴	۴۲۸، ۴۲۵، ۴۲۳، ۴۱۴، ۳۸۸، ۳۷۲، ۳۲۴		
۴۹۱	آل عمران (۳) / ۳۷	۴۷۵، ۴۵۸، ۴۳۶، ۴۳۵، ۴۳۳، ۴۳۰، ۴۲۹		
۵۰۸	آل عمران (۳) / ۴۹	۵۳۲، ۵۰۰، ۴۹۷، ۴۹۶، ۴۸۸، ۴۸۴، ۴۸۳		
۶۶	آل عمران (۳) / ۴۹ تا ۵۲	۵۵۲، ۵۵۱، ۵۴۷، ۵۴۴، ۵۴۳، ۵۳۹، ۵۳۳		
۵۰۹	آل عمران (۳) / ۵۹	۵۹۰، ۵۸۳، ۵۸۲، ۵۷۷، ۵۷۲، ۵۵۸، ۵۵۷		
۳۷	آل عمران (۳) / ۶۴	۹۶	آخوندها	
۲۷۶	آل عمران (۳) / ۶۷	۳۳۹، ۳۳۷	آدام اسمیت	
۵۸۱، ۲۹۳	آل عمران (۳) / ۹۲	۷۴	آدم	
۱۸۲	آل عمران (۳) / ۹۷	۵۲۵، ۲۲۰، ۱۴۴، ۴۷	آدم ابوالبشر	
۴۵۹	آل عمران (۳) / ۱۰۳	۳۱۸، ۲۹۴	آدم و حوا	
۶۸	آل عمران (۳) / ۱۱۰	۲۹۸، ۲۹۲	آدیاباتیک	
۳۷۰	آل عمران (۳) / ۱۱۷	۳۴۹، ۳۴۶، ۳۳۷، ۳۱۹		
۵۳۴	آل عمران (۳) / ۱۲۹	۲۰۱، ۱۶۳	آذربایجان	
۵۹۲، ۴۹۲، ۴۱۹	آل عمران (۳) / ۱۳۳	۱۴۱	آرام، احمد	
۵۹۳	آل عمران (۳) / ۱۳۵	۵۶۵، ۱۴۴، ۱۴۲، ۱۳۷، ۵۹	آزادی	
۵۳۴	آل عمران (۳) / ۱۵۶	۵۶۵	آزادی اقتصادی	
۶۶	آل عمران (۳) / ۱۵۹	۵۹	آزادی مذهب	
۲۵۳	آل عمران (۳) / ۱۶۲	۱۴۵، ۱۴۴	آزادی و اختیار	

۱۰۴	ابی لهب	۴۶۶، ۲۱۰	آل عمران (۳) / ۱۶۹
۸۰	«اتر» یا «اثیر»	۵۸۹، ۵۶۳، ۵۵۸، ۵۵۰، ۴۸۵، ۴۸۳	
۸۴، ۸۳	اتلانت	۵۹۳	آل عمران (۳) / ۱۹۰ تا ۱۹۲
۱۹۳	احقاف (۴۶) / ۱۹	۵۹۴	آل عمران (۳) / ۱۹۳ تا ۱۹۵
۵۶۱	احقاف (۴۶) / ۳۵	۵۹۲	آل عمران (۳) / ۱۹۸
۵۰۴، ۴۷۹	احزاب (۳۳) / ۷۲	۵۹۳	آل عمران (۳) / ۱۹۰ تا ۱۹۵
۵۰۴	احزاب (۳۳) / ۷۳	۳۷۷	آلکسیس کارل
۵۱۷، ۵۰۲، ۴۳۳، ۱۴۴، ۱۱۷	اختیار	۴۴۴، ۲۲۶، ۲۲۱، ۱۳۱، ۵۹	آلمان
۱۴۵، ۱۴۴	اختیار و آزادی	۴۴۶	آلمانی
۵۴۴، ۵۰۲، ۴۶۸، ۱۷۰، ۱۶۲		۱۶۳، ۱۶۲، ۱۳۷، ۱۳۴، ۵۹	آمریکا
۷۴	اخلاص (۱۱۲) / ۴ تا ۱	۴۴۵، ۴۴۴، ۴۳۵، ۳۶۷، ۳۰۷، ۲۵۱، ۲۵۰	
۱۲۸	اخلاقیون	۴۴۰	آمریکائیان
۳۱، ۲۵، ۲۲	ادیان	۱۰۲	آمریکای شمالی
۴۸۲، ۱۳۶، ۸۷، ۶۰، ۵۴، ۵۳		۲۴۴، ۲۴۳، ۱۶۲، ۱۶۰	آمریکایی
۱۶۹	ادیان آسمانی	۴۴۰، ۱۴۸	آمریکایی‌ها
۲۷۶، ۲۰۰، ۱۵۲، ۱۰۵، ۱۰۲	ادیان توحیدی	۲۹۷، ۲۹۶، ۲۹۵، ۲۹۴، ۳۹	آنتروپی
۵۷۷، ۵۷۶، ۵۷۵، ۵۳۷، ۴۹۷، ۴۹۶، ۴۵۶		۳۰۴، ۳۰۳، ۳۰۲، ۳۰۱، ۳۰۰، ۲۹۹، ۲۹۸	
۱۲۵، ۷۱	ادیان قدیم	۳۱۷، ۳۱۶، ۳۱۵، ۳۱۱، ۳۱۰، ۳۰۹، ۳۰۸	
۸۶	ادیان مصری	۳۴۴، ۳۴۳، ۳۴۱، ۳۳۷، ۳۳۱، ۳۱۹، ۳۱۸	
۷۹	«ارت و هشت» یا «ارد بیهشت»	۳۵۶، ۳۵۳، ۳۵۲، ۳۴۹، ۳۴۸، ۳۴۶، ۳۴۵	
۹۷، ۳۶	ارزش علم	۳۷۹، ۳۷۶، ۳۶۴، ۳۶۱، ۳۶۰، ۳۵۹، ۳۵۸	
۹۴، ۹۳، ۳۵	ارسطو	۳۹۹، ۳۹۶، ۳۹۵، ۳۸۹، ۳۸۷، ۳۸۲، ۳۸۱	
۵۶۴	ارض موعود کمونیسم	۴۳۵، ۴۲۶، ۴۰۸، ۴۰۷، ۴۰۶، ۴۰۴، ۴۰۰	
۴۲۴، ۴۱۲، ۳۸۳، ۳۷۹، ۲۹۸، ۲۹۵	ارگانیسیم	۵۵۲، ۵۴۹، ۵۲۳، ۵۱۶، ۵۱۵، ۴۶۵، ۴۴۲	
۱۳۷، ۱۳۴، ۱۳۱، ۱۰۶، ۱۰۴، ۹۴	اروپا	۵۶۰، ۵۵۹، ۵۵۸، ۵۵۶، ۵۵۵، ۵۵۴، ۵۵۳	
۱۳۹، ۱۳۹، ۱۴۶، ۱۴۹، ۱۵۷، ۱۶۰، ۱۶۲، ۱۶۳			
۵۶۵، ۴۵۷، ۴۵۵، ۴۴۴، ۴۳۵، ۴۳۲، ۲۷۳			
۴۴۰، ۶۴، ۶۲	اروپاییان	۵۶۱، ۲۱۰، ۹۴، ۶۵، ۵۳، ۳۵، ۳۲	ابراهیم (ع)
۴۴۸، ۴۴۰، ۱۶۷، ۱۴۸، ۷۵	اروپایی‌ها	۴۷۴، ۲۷۶	ابراهیم خلیل
۱۵۰، ۱۳۵، ۸۵	اروپایی	۴۲۱، ۳۷۰	ابراهیم (۱۴) / ۱۸
۵۲۶، ۴۳۸، ۱۶۳، ۱۶۲، ۱۶۰، ۱۵۷		۴۹۴	ابراهیم (۱۴) / ۲۴ و ۲۵
۴۴۵	اروپای غربی و مرکزی	۵۴۶	ابراهیم (۱۴) / ۴۲
۱۵۰	«از خداپرستی تا خودپرستی»، کتاب	۴۲۸، ۲۶۱	ابراهیم (۱۴) / ۴۸
۴۸۷، ۱۷۴		۱۴۰	ابوالحسن (کنیه حضرت علی)
۱۱۲	اسپیریتوالیست	۱۰۴	ابوجهل
۵۷۲، ۴۵۷، ۱۴۲	استبداد، استبدادی	۲۷۸	ابوحمزہ شمالی

۵۱۴، ۲۳۵	اصل بقا یا ثبات ماده	۴۵۷، ۸۳	استعمار
۵۱۴، ۲۳۵، ۲۲۶، ۲۲۴	اصل بقا یا ثبات انرژی	۴۸۰	استعمار انگلستان
۵۱۵، ۲۹۴	اصل دوم ترمودینامیک	۱۰۵، ۹۸	استقلال
۵۱۷	اصل علیت	۱۱۱، ۱۳۷، ۱۴۰، ۱۵۳، ۱۵۴، ۱۵۵، ۱۵۶	
۲۸۷	اصل کهولت یا آنتروپی	۱۶۴، ۲۲۱، ۲۷۰، ۳۱۹، ۳۵۷، ۳۷۴، ۴۶۶	
۵۵۲، ۵۴۸، ۵۳۲، ۵۱۶، ۵۱۵		۴۷۰، ۴۸۰، ۴۸۱، ۵۱۶، ۵۵۹، ۵۶۷، ۵۸۷	
۲۹	«اصول فلسفه»، کتاب	۲۱۰، ۵۳	اسحق
۲۹	اصول فلسفه	۲۷	اسراء (۱۷)
۱۱۱	«اصول فلسفه و روش رئالیسم»، کتاب	۵۸۳، ۳۲۵	اسراء (۱۷) / ۹
۲۳۷، ۱۰۱	«اصول کافی»، کتاب	۴۱۰	اسراء (۱۷) / ۱۳ و ۱۴
۵۳۱، ۲۷۷، ۱۶۶، ۷۲، ۶۵	اعراب	۳۶۲	اسراء (۱۷) / ۱۶
۱۲۳	اعراف (۷) / ۱۱	۴۹۶	اسراء (۱۷) / ۱۸ تا ۲۱
۵۳۷	اعراف (۷) / ۱۲	۵۸۳	اسراء (۱۷) / ۱۹
۵۳۹	اعراف (۷) / ۱۴ و ۱۵	۱۴۷	اسراء (۱۷) / ۲۰
۴۹۷	اعراف (۷) / ۳۲	۵۱۹، ۵۰۷، ۱۸۱، ۴۲	اسراء (۱۷) / ۸۵
۲۱۱	اعراف (۷) / ۴۰	۸۸، ۷۰	اسراء (۱۷) / ۸۸
۵۶۰، ۵۳۶	اعراف (۷) / ۵۴	۷۰	اسراء (۱۷) / ۸۸ تا ۹۹
۵۳۴، ۴۱۶، ۱۸۶	اعراف (۷) / ۵۷	۲۷	اسراء (۱۷) / ۹۴
۴۱۶، ۱۸۶	اعراف (۷) / ۵۸	۷۰	اسراء (۱۷) / ۱۰۵ تا ۱۰۷
۳۶۲	اعراف (۷) / ۹۴	۵۳۱	اسراء (۱۷) / ۱۰۶
۳۶۲	اعراف (۷) / ۹۵	۱۹۸، ۱۳۵، ۷۳، ۵۳	اسرائیل
۳۶۲، ۳۵۹، ۳۲۴	اعراف (۷) / ۹۶	۲۰۶	اسفار انجیل پطرس
۵۸۶، ۴۱۷، ۱۷۲	اعراف (۷) / ۱۲۸	۲۰۸	اسفار تورات
۵۳۴	اعراف (۷) / ۱۵۸	۹۴	اسکولاستیک‌ها
۳۸۰	اعراف (۷) / ۱۶۰	۷۹، ۷۲، ۷۱، ۶۸، ۶۷، ۳۱	اسلام
۵۸۶	اعراف (۷) / ۱۷۱	۴۸۱، ۱۸۱، ۱۵۵، ۱۴۱، ۱۳۲، ۱۰۷، ۱۰۴	
۵۷۴، ۴۷۰	اعراف (۷) / ۱۷۹	۵۱۵، ۴۸۴، ۴۸۰، ۴۷۸	«اسلام جوان»، کتاب
۵۴۰	اعراف (۷) / ۱۸۲ و ۱۸۳	۴۸۲	«اسلام مکتب مبارز و مولد»، کتاب
۱۳۷	اعلامیه جهانی حقوق بشر	۶۵	اسمعیل (ع)
۱۲۳	اعلی (۸۷)	۲۵۰	اصحاب کهف
۱۱۶	اعلی (۸۷) / ۱ تا ۳	۷۴	«اصحاب الرّسّ»
۱۲۳	اعلی (۸۷) / ۱ تا ۵	۳۹۸	اصفهان
۵۴۹، ۴۲۱	اعلی (۸۷) / ۱۳	۴۴۹	اصل «هدف طبیعی»
۴۲۹	اعلی (۸۷) / ۱۶	۵۵۲	اصل انحطاط کیفیت‌ها
۳۵	اعلی (۸۷) / ۱۸ و ۱۹	۵۱۴، ۳۲۱، ۲۲۴	اصل اول ترمودینامیک

۲۱۵، ۲۰۹	انجیل لوقا	۲۷۵	«اعمال اصلی»
۲۱۴، ۲۱۳، ۲۰۹، ۲۰۸	انجیل متی	۴۴۵	افکار سوسیالیستی
۲۱۴، ۱۹۸	انجیل مرقس	۱۴۴	اغوای شیطان
۲۱۴، ۲۱۳، ۲۱۰	انجیل یوحنا	۵۶۳، ۲۷۶، ۹۴، ۹۳، ۳۷، ۳۵	افلاطون
۴۰۳، ۲۹۱	انرژی اتصال	۴۶۵	اقبال
۴۶۵، ۴۰۶، ۳۰۴، ۲۹۱	انرژی پتانسیل	۱۰۳، ۶۰	اقوام مشرک
۲۹۱، ۲۸۶	انرژی درونی	۲۳۷	امام جعفر صادق
۴۰۳، ۳۸۶، ۳۷۹، ۳۰۳، ۳۰۱		۴۲۹، ۲۷۷، ۲۲۰	امامان
۳۰۱، ۳۰۰	انرژی مؤثر	۶۸، ۶۴، ۶۱	امپراتوری روم
۳۱۲، ۳۰۸، ۳۰۷، ۳۰۵، ۳۰۴، ۳۰۳، ۳۰۲		۱۳۰، ۱۲۵، ۶۸	امر به معروف
۳۳۳، ۳۳۴، ۳۳۹، ۳۴۶، ۳۵۱، ۳۵۲، ۳۵۳		۱۵۵	امربه معروف و نهی از منکر
۳۵۶، ۳۶۱، ۳۸۰، ۳۸۲، ۳۸۹، ۳۹۵، ۳۹۹		۷۹	«امرات» یا «امرداد»
۴۰۰، ۴۰۱، ۴۰۲، ۴۰۶، ۴۱۵، ۴۱۹		۷۹	امشاسپندان
۳۰۱، ۳۰۰، ۲۶۳	انرژی مفید	۲۵۲، ۱۱۹	امیرالمؤمنین
۳۰۰، ۲۹۱	انرژی مکتوم	۴۴۴	امیل بابوف
۳۸۵، ۴۰۳، ۴۰۶، ۴۱۵، ۴۲۷		۱۹، ۲۱، ۲۲، ۳۸	انبیاء
۲۹۱	انرژی وصال	۵۲۶، ۱۳۶، ۱۳۲، ۱۲۸، ۱۲۶، ۸۸، ۷۱	انبیاء بنی اسرائیل
۸۸	انس	۲۱۶، ۲۰۵	انبیاء (۲۱) / ۱ و ۲
۲۵، ۸۴، ۸۸، ۱۲۲، ۵۱۷، ۵۲۴	انسان	۴۱۶	انبیاء (۲۱) / ۱۴
۴۸۷، ۴۹۱، ۵۱۷	«انسان و خدا»، کتاب	۴۲۸	انبیاء (۲۱) / ۳۰
۶۷، ۵۶۰	انسان (۷۶) / ۲	۸۰، ۱۱۶، ۵۲۲، ۵۲۴	انبیاء (۲۱) / ۳۵
۵۹۳	انسان (۷۶) / ۳۰	۴۹۱، ۴۲۵	انبیاء (۲۱) / ۳۷
۴۷	انسان شناسی	۵۴۰، ۴۹۳	انبیاء (۲۱) / ۸۸
۲۶۲، ۴۲۷	انشقاق (۸۴) / ۱ و ۳ و ۴	۵۳	انبیاء (۲۱) / ۹۳
۱۶۹، ۴۵۰، ۵۶۹	انشقاق (۸۴) / ۶	۵۶۰، ۴۲۵	انبیاء (۲۱) / ۱۰۴
۲۶۴	انشقاق (۸۴) / ۱۹	۲۶۱، ۴۲۷، ۵۳۲	انبیاء (۲۱) / ۱۰۵
۱۷۰	انعام (۶) / ۶	۱۴۸، ۱۷۲، ۱۷۵، ۲۰۵	انتشارات قلم
۵۴۷	انعام (۶) / ۸	۵۵۷	انتظام، عبدالله
۵۲۸	انعام (۶) / ۳۴	۲۵۴	انجمن اسلامی دانشجویان
۵۱	انعام (۶) / ۴۵	۱۶	۲۰، ۲۱، ۲۵، ۷۱، ۱۷۴، ۱۹۲، ۲۵۴، ۲۷۲
۹۲	انعام (۶) / ۷۶ تا ۷۸	۴۷۸، ۴۸۰، ۴۸۲، ۴۸۷، ۵۰۱، ۵۸۷	انجمن اسلامی مهندسين
۵۷۷، ۴۷۴، ۹۹، ۶۶، ۶۱، ۵۲	انعام (۶) / ۷۹	۴۸۷	انجیل
۴۸۹	انعام (۶) / ۸۰	۳۱، ۳۵، ۶۳، ۶۴، ۱۴۳، ۱۸۴	۱۹۶، ۱۹۸، ۲۰۰، ۲۰۱، ۲۰۸، ۲۰۹، ۲۱۰
۳۹۴	انعام (۶) / ۸۸	۲۱۴، ۲۱۵، ۲۱۹، ۲۵۲، ۴۴۳، ۴۹۷، ۵۸۲	
۱۱۳	انعام (۶) / ۹۱		
۷۹	انعام (۶) / ۱۰۳		



		نمایه فارسی	
۶۱۷			
۲۱۴، ۲۰۷	اورشلیم	۷۱	انعام (۶) / ۱۰۵
۲۰۱	اورنگ، سرگرد	۵۱۲	انعام (۶) / ۱۲۱
۷۸، ۷۷	اوزیریس	۵۶۲	انعام (۶) / ۱۲۴
، ۱۴۴، ۷۷	اوستا	۲۶۳	انعام (۶) / ۱۳۲
۲۱۵، ۲۰۲، ۲۰۱، ۲۰۰، ۱۹۶، ۱۶۸		۳۸۰	انعام (۶) / ۱۴۱
۷۴	اولاد ابراهیم	۵۸۶	انعام (۶) / ۱۵۳
۴۵۵	ایتالیا	۵۳۴	انعام (۶) / ۱۵۶
۱۱۲	ایدآلیست	۵۴۷	انعام (۶) / ۱۵۸
، ۷۶، ۷۵، ۶۴	ایران	۳۹۸	انعام (۶) / ۱۶۰
، ۱۶۱، ۱۶۰، ۱۵۰، ۱۴۲، ۱۴۱، ۱۳۹، ۸۶		۴۷۴	انعام (۶) / ۱۶۲ و ۱۶۳
۴۰۵، ۲۶۹، ۲۰۱، ۱۶۴، ۱۶۳، ۱۶۲		۵۸۶، ۵۵۰، ۱۲۹	انفاق
۲۰۱	ایرانیان	۵۸۹، ۴۸۴، ۴۸۱	انفاق مال
۷۸	ایزیس، ایسینیان	۵۳۵	انفال (۸) / ۱۷
۴۴۴	ایکاریا	۱۳۶، ۶۷	انفال (۸) / ۲۲
		۵۹۰، ۵۰۳، ۲۱۱	انفال (۸) / ۲۴
		۳۹۲	انفال (۸) / ۲۹
	<b>ب</b>		
۴۳۸	بابا طاهر	۳۶۱	انفال (۸) / ۵۳
۵۹	بارون	۴۲۷، ۲۱۵	انفطار (۸۲) / ۱ و ۲
۹۳	بت پرست	۵۳۲	انفطار (۸۲) / ۱ تا ۳
، ۱۰۲، ۹۳، ۷۶، ۷۳، ۶۸، ۶۰، ۴۸	بت پرستی	۴۱۸	انفطار (۸۲) / ۱ تا ۵
۵۶۳، ۴۳۸، ۴۲۹، ۱۴۱، ۱۳۲، ۱۰۶، ۱۰۳		۵۴۴	انفطار (۸۲) / ۱۷ تا ۱۹
۵۹	بخت النصر	۴۱۹	انفطار (۸۲) / ۱۹
۱۰۹، ۹۶	برتلو شیمیست	۱۶۷، ۱۳۷	انقلاب فرانسه
۶۴	برزویه طیب	۱۶۳، ۱۳۹	انقلاب مشروطه (مشروطیت)
۲۵۴، ۷۹	برهما	۴۵۶، ۴۴۶	انگلس
۹۳، ۸۸، ۶۰، ۵۷، ۴۹	بشر	۴۸۰، ۴۴۵، ۲۲۶، ۵۹	انگلستان
۹۱	بشر بت پرست	۴۴۴	انگلیس
۵۲۹، ۱۹۶، ۲۷	بعثت	۲۲۹، ۱۰۲	انگلیسی
۵۵۷، ۴۸۷	«بعثت ۱»، مجموعه‌ی آثار	۲۰۲	آنکهو وهشت
۵۲۶، ۱۷۰، ۱۶۹	بعثت انبیاء	۵۹	انکیزیسیون
۱۳۶	بعثت پیغمبر	۶۴	انوشیروان
۲۳۱	بقا و ازلیت	۲۰۳، ۸۰، ۲۲	اهریمن
۲۳۵	بقای ماده	۱۳۸، ۷۱	اهل کتاب
۵۷۵، ۵۷۴، ۴۸۱، ۱۹۶	بقره (۲)	۵۱۳، ۴۹۸	اهل کلام
۵۷۵	بقره (۲) / ۷	۲۰۲	اهورا
۱۹۹	بقره (۲) / ۹	۲۰۳، ۱۶۸، ۸۰، ۷۹، ۷۷	اهورامزدا

۵۶۰	بقره (۲) / ۲۰۳	۵۷۵	بقره (۲) / ۱۰
۳۷۲	بقره (۲) / ۲۰۵	۴۴۷	بقره (۲) / ۱۷ و ۲۰
۵۷۸	بقره (۲) / ۲۰۷	۵۸۶	بقره (۲) / ۲۱
۵۶۰، ۷۶	بقره (۲) / ۲۱۰	۲۱۳، ۲۶۶	بقره (۲) / ۲۵
۳۷۰	بقره (۲) / ۲۱۷	۵۳۵	بقره (۲) / ۳۰
۴۵۸	بقره (۲) / ۲۱۸	۵۰۹	بقره (۲) / ۳۱
۴۵۸، ۱۳۸	بقره (۲) / ۲۳۷	۵۲۷، ۵۰۹، ۵۰۶	بقره (۲) / ۳۷
۴۸۱	بقره (۲) / ۲۴۳	۱۴۴	بقره (۲) / ۳۸
۴۸۱، ۴۵۸	بقره (۲) / ۲۴۴	۲۰۴	بقره (۲) / ۴۰
۴۸۱، ۴۶۵	بقره (۲) / ۲۴۵	۴۹۸	بقره (۲) / ۴۶
۵۷۱، ۴۹۰، ۱۲۳، ۱۱۴	بقره (۲) / ۲۵۵	۵۳	بقره (۲) / ۴۷
۴۳۰، ۱۳۸، ۶۸	بقره (۲) / ۲۵۶	۵۸	بقره (۲) / ۴۹
۵۷۸	بقره (۲) / ۲۵۷	۵۸	بقره (۲) / ۶۱
۵۳۴	بقره (۲) / ۲۵۸	۷۹	بقره (۲) / ۷۵
۳۸۱	بقره (۲) / ۲۶۱	۶۱	بقره (۲) / ۸۳ تا ۸۸
۵۸۶، ۳۸۸، ۲۶۴	بقره (۲) / ۲۶۴	۵۰۶	بقره (۲) / ۸۷
۳۸۸	بقره (۲) / ۲۶۵	۶۱	بقره (۲) / ۹۲ تا ۱۰۳
۵۳۴	بقره (۲) / ۲۶۹	۴۸۹	بقره (۲) / ۱۱۶
۳۴۵	بقره (۲) / ۲۷۵	۵۳	بقره (۲) / ۱۲۲
۵۷۱	بقره (۲) / ۲۸۱	۵۳۵، ۵۲۷، ۵۰۹، ۷۹، ۵۲	بقره (۲) / ۱۲۴
۵۳۴	بقره (۲) / ۲۸۴	۱۲۶، ۶۵	بقره (۲) / ۱۲۹
۷۹، ۴۶	بقره (۲) / ۲۸۵	۳۲۴	بقره (۲) / ۱۳۴
۵۷۱، ۳۲۴، ۱۷۱	بقره (۲) / ۲۸۶	۸۹	بقره (۲) / ۱۳۶
۵۲۶	بلاشر	۶۶	بقره (۲) / ۱۴۷
۵۶۹	بلد (۹۰) / ۴	۱۷۲	بقره (۲) / ۱۵۳
۵۶۹	بلد (۹۰) / ۸ تا ۱۲	۵۶۰، ۴۶۸	بقره (۲) / ۱۵۶
۷۵	بلژیکی	۵۴۴	بقره (۲) / ۱۶۲
۶۵	بنای کعبه	۵۷۸	بقره (۲) / ۱۶۵
۱۴۰	بنی عباس	۴۱۵	بقره (۲) / ۱۶۵
۵۷، ۵۵، ۵۳، ۳۴	بنی اسرائیل	۵۴۴، ۴۱۵	بقره (۲) / ۱۶۶
۴۸۱، ۲۰۳، ۲۰۱، ۱۳۵، ۷۳، ۶۱، ۶۰، ۵۸	بهاگواتاپورانا	۱۳۳	بقره (۲) / ۱۷۱
۸۰	بهشت	۴۸۴، ۴۸۱	بقره (۲) / ۱۸۳
۲۱۳، ۲۰۲، ۱۹۲، ۱۴۵	بهشت	۴۷۹	بقره (۲) / ۱۸۵
۵۸۱، ۵۶۸، ۵۱۰، ۴۴۶، ۴۴۵، ۳۷۴، ۲۹۴	بیبهشت قرآن	۴۸۴	بقره (۲) / ۱۸۷
۵۸۳، ۵۸۱، ۵۶۸	بیبهشت قرآن	۴۵۸	بقره (۲) / ۱۹۰
۵۶۴	بهشت کمونیسیم	۴۵۸	بقره (۲) / ۱۹۵

۴۲۸	پیغمبر اکرم	۱۵۱، ۴۶	بهشت و جهنم
۲۰۱	پیغمبر ایرانیان	۲۶۳، ۲۱۸، ۲۰۹، ۱۹۷، ۱۹۳، ۱۹۲، ۱۸۳	
۵۲۷، ۴۲۴	پیغمبر خاتم	۴۹۸، ۴۹۶، ۴۳۸، ۴۳۳، ۴۱۸، ۴۱۴، ۲۶۴	
۲۰۰	پیغمبر یهود	۵۸۳، ۵۵۲، ۵۴۸، ۵۴۳، ۵۰۲، ۵۰۱	
۲۷، ۲۵، ۲۳، ۱۹	پیغمبران	۲۰۰، ۳۲	بهشت و دوزخ
۴۱، ۳۹، ۳۸، ۳۴، ۳۳، ۳۲، ۳۱، ۲۹، ۲۸		۱۵۰، ۷۸، ۷۵	بودا، بودایی
۷۳، ۷۲، ۶۸، ۵۱، ۴۷، ۴۶، ۴۵، ۴۴، ۴۲		۲۰۷، ۵۹	بیت المقدس
۱۰۴، ۱۰۳، ۱۰۱، ۹۱، ۸۸، ۸۶، ۷۵، ۷۴		۲۲۱	بیسمارک
۱۰۹، ۱۱۴، ۱۱۷، ۱۱۲، ۱۲۹، ۱۴۳، ۱۴۴، ۱۴۵		۵۵۸، ۴۸۲	بیشو
۲۱۴، ۲۰۰، ۱۷۳، ۱۶۹، ۱۵۹، ۱۵۱، ۱۴۶		۹۴، ۳۶	بیکن
۴۳۰، ۴۲۹، ۴۲۸، ۴۲۴، ۲۲۲، ۲۲۰، ۲۱۶			
۴۳۲، ۴۳۷، ۴۳۸، ۴۹۱، ۴۹۷، ۵۰۶، ۵۱۸			
۵۲۸، ۵۲۹، ۵۳۶، ۵۳۷، ۵۶۱			
			<b>پ</b>
		۱۳۵، ۱۰۷، ۵۷	پادشاه
		۶۵	پادشاه ایران
		۲۰۴	پادشاهان
۳۰۱	«تابع کار»	۵۲۷، ۲۴۲، ۱۲۸	پاریس
۳۶۰	«تأخیر تعادل»	۵۱۵، ۲۵۲، ۲۳۷	پاستور
۷۴، ۵۹، ۵۷	تاریخ انبیاء	۴۹۱، ۴۸۷	پاسکال
۴۳۲، ۱۵۲	«تاریخ تمدن قدیم»، کتاب	۴۶۵	پاکستانی
۱۶۳	تاریخ مشروطه ایران	۴۰۹	پالئونولوژی
۵۸	تاریخ یهود	۳۷۲، ۳۶	پراگماتیسم
۱۸	تبریزی، حاج عباسقلی آقا	۴۴۵	پرودون
۷۳، ۶۴	تثلیث	۲۵۵، ۲۵۸	پسیکولوژیک
۵۴۹	تحریم (۶۶) / ۸	۳۲۱، ۳۱۹، ۲۹۹، ۲۹۰، ۲۸۰، ۲۶۰، ۲۵۹	
۲۹۲	«تحویل های آدیاباتیکی»	۴۴۲، ۴۰۵، ۳۹۱، ۳۶۹، ۳۶۷، ۳۲۲	
۱۲۰، ۱۱۸	ترمودینامیک	۳۹۶، ۱۱۲	پسیکولوژی
۲۲۶، ۲۶۴، ۲۷۰، ۲۷۱، ۲۷۲، ۲۸۱، ۲۸۷		۲۱۲	پطرس
۲۸۸، ۲۹۲، ۲۹۴، ۲۹۵، ۲۹۷، ۲۹۹، ۳۰۱		۲۰۲	پل چینوات
۳۰۳، ۳۲۹، ۳۳۰، ۳۳۱، ۳۴۳، ۳۴۷، ۳۴۸		۵۸۳، ۵۶۵، ۲۰۲	پل صراط
۳۴۹، ۳۵۲، ۳۵۳، ۳۶۵، ۳۷۹، ۳۸۲، ۳۸۷			«پندار نیک، گفتار نیک، کردار نیک»
۳۸۸، ۳۹۹، ۴۰۰، ۴۰۱، ۴۰۲، ۴۰۹، ۴۱۴		۵۸۴، ۲۰۲	
۴۲۱، ۴۲۳، ۴۳۷، ۴۴۱، ۴۴۲، ۴۴۳، ۵۱۳		۹۸، ۹۷	پوآنکاره ریاضی دان
۵۱۶، ۵۵۲، ۵۵۵، ۵۵۹		۴۴۴	پیرنیا، دکتر
۲۶۹، ۳۰۱	«ترمودینامیک صنعتی»، کتاب	۷۴	پیروان زرتشت (به نام مجوس)
۳۴۹		۵۴۷، ۱۳۴، ۷۰، ۶۷، ۲۳	پیغمبر
۲۸۹، ۲۹۰	ترمودینامیکی	۲۰۰، ۱۴۰، ۱۰۳، ۳۱	پیغمبر اسلام

۲۲۵	ثبات کار	۳۵۵، ۳۴۶، ۳۴۳، ۳۲۰، ۲۹۹، ۲۹۷
۱۹۸، ۱۹۷، ۱۴۷، ۳۲	ثواب	۲۸۸
۵۹۴، ۵۵۷، ۵۰۴، ۳۸۷، ۲۵۳، ۲۵۱، ۲۱۸		۱۶۰
۲۱۳	ثواب بهشت	۴۹۴، ۳۸۱، ۳۵۹، ۳۵۸، ۲۸۴
۲۱۸	ثواب و عذاب	۳۶۰
۲۵۱، ۳۲	ثواب و عقاب	۳۹۶
<b>ج</b>		
۲۳۲	جائیه (۴۵) / ۴	۵۴۶
۳۲	جائیه (۴۵) / ۶	۴۲۶، ۲۱۵
۳۳	جائیه (۴۵) / ۲۱	۵۳۲
۵۷۲، ۵۷۰، ۳۲۴، ۱۹۳، ۱۲۲	جائیه (۴۵) / ۲۲	۲۶۱
۱۹۵	جائیه (۴۵) / ۲۹	۴۲۷
۱۳۸	جاز	۳۳
۲۷۶	جالینوس	۱۳۳
۲۰۵	«جامعه سلیمان»، کتاب	۳۱
۱۵۶، ۱۵۳، ۱۵۱	«جامعه شناسی»، کتاب	۱۴۲
۱۵۱، ۹۵، ۳۶	جامعه شناسی	۱۹، ۱۶۳، ۲۰۱
۳۳۰، ۱۶۸، ۱۶۲، ۱۶۰، ۱۵۶، ۱۵۲		تهران
۲۸۸	جانورشناسی (زئولوژی)	۵۶۶، ۴۹۵، ۴۸۷، ۴۳۲، ۲۴۳، ۲۲۸
۵۱۷	جبر تاریخ	۷۸
۴۴، ۴۳	جبرئیل	«تهوت»
۴۴۴	جرج سائول	توبه (۹) / ۳۴
۲۳۷	جرجانی، فتح بن زید	توبه (۹) / ۵۲
۴۴۵	جرمی بنتهام	توبه (۹) / ۹۴
۵۵۷، ۴۸۷	جشن مبعث	توبه (۹) / ۸۲
۴۷۳، ۴۳۷	جم	توبه (۹) / ۱۰۳
۵۷۷، ۶۶، ۳۱	جمعه (۶۲) / ۲	توبه (۹) / ۱۱۱
۴۹۲	جمعه (۶۲) / ۴	توحید
۵۷۲، ۱۳۷	جمهوری	توحید (۱۱۲)
۸۸	جن	تورات
۴۲۶، ۴۲۴	جن و پری	۳۱، ۳۴، ۳۵، ۵۸، ۵۹
۵۳۱	جن (۷۲)	۶۳، ۷۳، ۷۴، ۷۵، ۷۸، ۱۳۵، ۱۴۳، ۱۴۴
۵۳۸	جن (۷۲) / ۱۴ و ۱۵	۱۸۴، ۱۹۶، ۲۰۰، ۲۰۱، ۲۰۳، ۲۰۵، ۲۱۴
۱۱۲، ۱۰۳، ۹	جنگ	۲۱۵، ۲۱۹، ۲۲۰، ۳۱۸، ۴۹۷، ۵۸۲
۴۳۶، ۳۰۷، ۲۲۳، ۲۰۹، ۱۵۲، ۱۴۱، ۱۳۹		۷۸
		«نوم»
		تین (۹۵) / ۴
		تیتوس امپراطور روم
		۷۸
		۴۹۱
		۵۹
		ث
		ثبات حرارت
		۲۲۵

۳۶۱	حج (۲۲) / ۴۵	۴۵۷، ۴۵۸، ۴۶۹، ۴۸۱، ۵۶۵، ۵۷۵، ۵۸۵
۵۴۰، ۴۲۵، ۳۶۲	حج (۲۲) / ۴۸	۱۳۷ جنگ بین الملل اخیر (دوم)
۵۰۲	حج (۲۲) / ۵۲	۵۷۵ جنگ جمل
۵۳۴	حج (۲۲) / ۶۱	۴۵۷ جنگ جهانی اول
۱۷۱	حج (۲۲) / ۷۸	۴۵۷ جنگ جهانی دوم
۵۳۹	حجر (۱۵) / ۸	جنگ‌های استقلال ایالات متحده آمریکا
۵۴۱	حجر (۱۵) / ۲۱	۴۵۷
۵۲۵، ۵۰۶، ۵۰۵، ۵۰۳، ۱۲۳، ۲۹	حجر (۱۵) / ۲۹	۴۵۷ جنگ‌های استقلال یونان
۵۱	حجر (۱۵) / ۶۶	جهاد ۱۲۵، ۱۳۰، ۱۳۱، ۴۶۲، ۴۶۳، ۴۶۴
۱۷۰	حجر (۱۵) / ۸۵	۴۸۱، ۴۸۶، ۵۸۴، ۵۸۸، ۵۹۲
۳۷۵	حجرات (۴۹) / ۱۲	۱۴۷، ۱۹۹، ۲۰۲، ۲۱۳، ۴۹۳، ۵۳۸
۵۸۶، ۴۵۸، ۱۴۱، ۱۳۷	حجرات (۴۹) / ۱۳	۴۴۶ جهنم دیکتاتوری
۵۷۳، ۱۶۶	حجرات (۴۹) / ۱۴	۲۵۳ جهنم و بهشت
۵۳۳، ۲۶۰، ۲۰۷	حدوث قیامت	۴۴۱ جیمز وات
۴۸۹، ۱۱۵، ۷۶	حدید (۵۷) / ۳	۱۰۲ جیمس جینز
۵۳۴	حدید (۵۷) / ۶	۳۶ جیمس، سرویلیام
۵۸۱	حدید (۵۷) / ۷	
۵۴۹	حدید (۵۷) / ۱۳ و ۱۹	ج
۴۲	حدید (۵۷) / ۲۱	۵۰۰ جنگیزها
۶۲	حدید (۵۷) / ۲۸	۲۰۲ چنونت پرتو
۱۶۱	حزب ایران	ح
	ح	حافظ ۷۵، ۷۹، ۱۰۹، ۱۷۱
۴۶۲	حسین بن علی (ع)	۲۴۱، ۲۵۵، ۲۸۱، ۴۰۲، ۴۳۷، ۴۵۱، ۴۶۶
۱۱۷	حشر (۵۹) / ۲۴	۲۶۳ حاقه (۶۹) / ۱۳
۵۲، ۳۷، ۳۲	حضرت ابراهیم	۵۳۳ حاقه (۶۹) / ۱۳ تا ۱۶
۱۳۶، ۱۲۶، ۹۲، ۸۹، ۷۴، ۷۲، ۶۱، ۵۸		۴۲۷ حاقه (۶۹) / ۱۴ تا ۱۶
۵۲۷، ۴۸۳، ۲۷۶، ۲۵۰، ۲۰۱، ۱۷۷		۵۴۶ حاقه (۶۹) / ۱۸
۱۰۶، ۱۰۰	حضرت امیر (ع)	۳۳ حاقه (۶۹) / ۳۸ تا ۴۳
۵۷۵، ۱۵۶، ۱۴۱، ۱۴۰، ۱۳۸، ۱۳۷		۲۱۴ حج (۲۲) / ۱ و ۲
۱۰۳	حضرت خاتم انبیاء	۱۸۵ حج (۲۲) / ۵
۳۵، ۲۷	حضرت ختمی مرتبت	۴۸۹، ۱۸۵ حج (۲۲) / ۶
۵۳۱، ۴۸۷، ۱۲۶، ۱۰۲، ۴۴		۱۸۶، ۱۸۵، ۳۳ حج (۲۲) / ۷
۲۰۶، ۲۰۵، ۱۳۶	حضرت داوود	۴۲۱ حج (۲۲) / ۲۲
۱۳۳، ۶۶، ۶۲	حضرت رسول (ص)	۵۷۸ حج (۲۲) / ۳۱
۵۷۶، ۲۵۱، ۲۴۹، ۱۷۷، ۱۵۶		۵۸۵ حج (۲۲) / ۳۷

۴۸۰	خاتی (پارچه کرباسی)	۲۰۱	حضرت زرتشت
۴۸۵	خاندان رسالت	۵۷۹	حضرت زین العابدین
۵۵۷	«خدا در اجتماع»، کتاب	۲۵۴، ۱۹۸	حضرت سجاد
۲۴، ۲۳	خداپرستان	۵۴۲، ۴۷۱، ۳۱۳، ۲۸۶، ۲۷۸	
۵۵۰، ۱۲۹، ۱۰۹، ۱۰۸، ۱۰۳، ۱۰۱		۲۰۴، ۱۳۶، ۱۳۵	حضرت سلیمان
۶۰، ۴۱، ۴۰، ۳۷	خداپرستی	۲۳۷، ۱۹۸، ۱۴۴، ۱۰۱	حضرت صادق
۵۷۷، ۴۳۸، ۴۲۹، ۲۵۰، ۱۵۶، ۱۴۶، ۱۳۳		۱۰۷	حضرت عباس
۵۷۷، ۲۵۷، ۴۷	خداشناسی	۶۶، ۶۲، ۶۱، ۳۷، ۳۴	حضرت عیسی
۷۹	خشتریور	۵۲۸، ۵۰۶، ۴۵۸، ۲۰۸، ۲۰۰، ۱۸۱، ۱۰۱	
۵۲۲	خطبه اشباح	۱۰۷، ۷۳	حضرت مریم
۱۴۰	خلافت	۱۲۶، ۶۳، ۶۱	حضرت مسیح
۱۵۶	خلفا	۲۷۶، ۲۶۰، ۲۱۶، ۲۱۴، ۲۰۸، ۲۰۶، ۱۸۱	
۱۸۴، ۱۰۵	خلفای بنی عباس، خلفای عباسی	۵۷، ۳۷	حضرت موسی
۱۸۱	خلقت آدم	۲۰۱، ۲۰۰، ۱۸۴، ۷۳، ۶۶، ۶۰، ۵۹، ۵۸	
۸۸، ۶۷	خلقت انسان	۴۵۸، ۳۷۵، ۲۰۷، ۲۰۳	
۵۵۶، ۵۰۳، ۳۲۸، ۱۳۵، ۱۲۲، ۱۱۷		۲۱۹، ۲۰۱، ۴۷	حضرت نوح
۱۴۰	خلیفه (عمر)	۵۲۸، ۶۱	حضرت یحیی
۷۹	خوردات یا خورداد	۵۳	حضرت یعقوب
۵		۲۰۰	حضرت یوسف
۵۱۶، ۲۳۴، ۱۲۲، ۸۱	داروین	۲۰۰	حقوق تطبیقی
۲۲۹	دالتون	۱۰۵، ۹۴	حکمای یونان
۱۵۱	دانشکده ادبیات	۴۲، ۳۷، ۳۱	حکمت
۱۳۴	دانشگاه بیرمنگام	۱۱۲، ۱۰۷، ۹۵، ۷۸، ۶۶، ۶۵، ۵۹، ۵۴	
۵۸۷، ۴۷۸، ۲۷۲، ۱۵۱، ۲۰	دانشگاه تهران	۱۸۵، ۱۸۴، ۱۴۴، ۱۳۶، ۱۳۵، ۱۳۴، ۱۲۶	
۵۲۷	دانشگاه سوربون	۴۹۰، ۴۸۴، ۴۳۷، ۲۷۴، ۲۰۶	
۱۳۴	دانشگاه فنی معروف ماساچوست	۱۰۷	حکمت یونان
۹۵، ۸۶، ۳۸، ۳۰، ۲۹	دانشمندان	۵۶۶، ۴۷۲	حکومت پارلمانی
۲۳۶، ۲۲۸، ۲۲۷، ۲۲۶، ۱۸۸، ۱۰۰، ۹۶		۱۳۷	حکومت دموکراسی
۴۹۸، ۴۶۴، ۴۳۵، ۴۰۱، ۳۲۷، ۲۵۹، ۲۴۳		۱۴۰	حکومت ملی
۵۲۶، ۵۲۵، ۵۲۱، ۵۱۶		۴۵۷، ۱۰۷	حکومت‌های استبدادی
۱۵۷	داونپورت	۵۶۵	حکومت‌های لیبرال
۵۳۱	دخان (۴۴)	۲۰۱	حمله اسکندر
۵۷۹	«دعا»، رساله	۲۰۸، ۶۲	حواریون
۴۹۹، ۲۸۶، ۲۷۸، ۱۷۴	دعای کمیل	خ	
۲۹	دعوی پیغمبری	۲۱۶، ۷۳، ۶۶، ۳۱	خاتم الانبیاء، خاتم انبیاء

۶۲۳		نمایه فارسی
۵۹۱	«رابطه‌ی کار با انسان»	۶۴ دعوی مزدک
۲۵۴، ۱۴۹، ۷۵	«راز بزرگ»، کتاب	۹۴، ۳۶ دکارت
۲۵۰	راکفلر	۵۰۳، ۵۰۱، ۳۸ «دل و دماغ»، کتاب
۲۰۲	رام یشث	۵۷۲، ۵۶۵ دموکراتیک
۲۵، ۲۲	راه انبیاء،	۴۵۶، ۱۴۵، ۱۴۳، ۱۴۰، ۱۳۹، ۵۹ دموکراسی
۱۷۷، ۱۷۵، ۱۷۳، ۱۰۲، ۹۱، ۴۵		۲۸۶ دهر یا انسان (۷۶)
۲۱۷، ۲۱۵، ۱۶۶، ۴۵	راه بشر	۲۸۶ دهر (۷۶) / ۱ تا ۳
۵۳۳، ۵۱۳	«راه طی شده»، کتاب	۵۶۰، ۶۷ دهر (۷۶) / ۲
۸۹، ۶۴، ۱۶	راه طی شده	۳۹۷ دهر (انسان) / (۷۶) ۸
۱۵۹، ۱۵۱، ۱۴۵، ۱۲۵، ۱۱۷، ۱۱۱، ۹۱		۴۰۴ دهر (انسان) / (۷۶) ۱۴
۴۵۷، ۲۵۷، ۱۷۷، ۱۶۹		۴۹۳ دهر (۷۶) / ۲۷
۵۵۰	رباخواری	۱۰۶ دهریون
۴۲۴، ۹۲، ۵۴، ۴۸	رب النوع، ربه النوع	۱۳۳، ۱۰۶ دوران جاهلیت
۱۱۶	رحمان (۵۵) / ۷ و ۸	۵۹ دور تجلید
۵۳۷	رحمن (۵۵) / ۱۴	۴۲۷، ۳۷۴، ۲۱۳، ۲۰۳، ۲۰۲، ۱۹۴ دوزخ
۵۳۷	رحمن (۵۵) / ۱۵	۲۰۲ دوزخ یا دژانگه
۵۵۴، ۵۳۹	رحمن (۵۵) / ۲۹	۴۴۸ دیالکتیک
۵۵۴	رحمن (۵۵) / ۳۱	۶۲ دیانت مسیح
۲۰۳	رسائل تورات	۲۴۲ دیرین شناسی
۱۲۶، ۷۰، ۶۶	رسالت	۵۹ دیزرائلی
۵۲۹	رسالت انبیاء	۸۶ دین باستانی مصری
۱۶۶، ۱۱۰، ۵۰	رستاخیز	۴۵۸، ۸۶ دین حضرت عیسی
۲۰۹، ۲۰۷، ۱۹۶، ۱۹۴، ۱۸۸، ۱۸۲، ۱۷۷		۴۵۸ دین خاتم انبیاء
۳۱۲، ۲۶۴، ۲۵۶، ۲۵۱، ۲۱۸، ۲۱۴، ۲۱۰		۸۶، ۶۳ دین زردشتی، دین زردشتی
۵۹۲، ۵۹۰، ۵۳۳، ۴۲۷، ۴۲۳، ۴۱۸، ۴۱۴		۱۶۰، ۶۸، ۶۱ دین مسیح، دین مسیحیت
۵۳۵، ۵۲۶	رسول، رسول اکرم	۴۵۸، ۸۶ دین موسی
۵۴۱، ۴۲۵، ۱۸۴	رعد (۱۳) / ۲	
۳۶۱، ۱۴۳	رعد (۱۳) / ۱۱	
۳۷۰	رعد (۱۳) / ۱۴	۱۲۲ ذاریات (۵۱) / ۲۳
۳۷۳	رعد (۱۳) / ۱۷	۴۶۸ ذاریات (۵۱) / ۵۶
۵۶۰	رعد (۱۳) / ۲۹	۴۷۹، ۱۶ «ذره بی انتها»، کتاب
۴۲۰	رعد (۱۳) / ۳۵	
۵۱۱	رعد (۱۳) / ۳۹	
۵۹	رمس	۱۵۲ رئیس جمهور
۴۹۸، ۴۵۶، ۴۴۳، ۳۶	رنسانس، رنسانس اروپا	۷۸ «را»، از خدایان مصری
		۴۴۵ رابرت آون





		نمایه فارسی	
۱۸۱	سجده (۳۲) / ۹	۵۵۱	زمر (۳۹) / ۳۴
۱۷۹	سجده (۳۲) / ۱۰	۴۸۸، ۳۷۴	زمر (۳۹) / ۶۰
۳۲۴	سجده (۳۲) / ۱۸	۵۳۲، ۵۰۸	زمر (۳۹) / ۶۸
۵۵۱	سجده (۳۲) / ۱۹	۵۴۹	زمر (۳۹) / ۶۹
۱۸۴	سحابی، دکتر یدالله	۳۲۵	زمر (۳۹) / ۷۴
۲۱۲	سدوم	۵۴۶	زمر (۳۹) / ۷۵
۴۴۱	سدى کارنو	۹۹	زمین و آسمان‌ها
۵۷۲، ۵۶۵، ۳۲	سرمایه‌داری	۵۵۵، ۴۸۵، ۹۵، ۸۱	زمین‌شناسی
۳۱۸، ۲۵۴	«سرنوشت بشر»، کتاب	۲۶۹، ۵۴	زندادان
۴۸۴، ۳۷۴، ۱۹۸	سعدی، سعدی شیرازی	۵۵۷	زندادان برازجان
۱۵۷	سعیدی، سید غلامرضا	۵۷۹، ۴۷۹، ۱۶	زندادان قصر
۹۳، ۳۷، ۳۵	سقراط	۱۶	زندادان لشگر ۲ زرهی
۵۲۸، ۴۵۷، ۳۵۷، ۲۱۴، ۱۴۲، ۱۰۷	سلاطین	۵۷۹	زندانیان سیاسی
۵۹، ۵۸، ۴۰	سلطنت	۵۲۷	«زندگی محمد»، کتاب
۲۰۹، ۲۰۴، ۱۹۱، ۱۴۸، ۱۰۷، ۱۰۴، ۷۹	سلطنت ساسانیان	۳۹۶	«زیرا تمی»
۶۴	سلیمان فارسی	۲۸۸	زیست‌شناسی (بیولوژی)
۶۵	«سلون»، حکیم یونانی	۵۹۰	زیارت جامعه‌ی کبیره
۸۳	سلیمان		ژ
۱۳۵	سلیمان بن داوود	۲۳۹	ژنتیسین
۱۳۵	سن فیز یولوژیک	۵۴۳	ژولورن
۳۰۱	سنت رسول		
۱۴۰	سن طوماس قدیس		س
۸۰	سنی	۷۷	«ساماودا»
۲۰۰	سوئد	۸۴، ۷۵، ۷۴	سامی
۱۴۶	سوسیالیست، سوسیالیستی	۵۷۸، ۲۳	سیا (۳۴) / ۶
۵۷۲، ۴۴۵	سوسیالیست‌ها	۶۹	سیا (۳۴) / ۷ و ۸
۵۶۵، ۳۳۷	سوسیالیسم	۵۳۴	سیا (۳۴) / ۱۶
۱۳۹، ۵۹	سوفسطائیان، سوفسطایی‌ها	۵۵۱	سیا (۳۴) / ۳۱
۵۶۵، ۵۶۳، ۴۵۶، ۴۴۳، ۴۴۱	سوفسطایی	۵۸۳	سیا (۳۴) / ۳۷
۹۳، ۳۷	سویس	۷۹	سپندارمت یا اسفندارمز
۳۵	سیدالشهداء	۳۲	سجده (۳۲) / ۲
۱۴۶	سیره امامان	۵۳۹	سجده (۳۲) / ۴ و ۵
۴۶۲	سیستم اقتصادی	۱، ۲۲، ۸۰	سجده (۳۲) / ۷
۱۵۵		۵۳۶، ۵۲۵، ۳۲۹، ۲۴۷، ۱۸۱	
۳۴۳، ۳۳۱		۵۳۶، ۱۸۱	سجده (۳۲) / ۸

سیستم شیمیک	۳۵۱، ۲۸۹	شعب	۵۳۰، ۵۷، ۵۶، ۵۵، ۳۷
سیوا	۷۹	شمس (۹۱) / ۷ و ۸	۵۰۹
<b>ش</b>			
شارل فوریه	۴۴۴	شموئیل	۲۰۷، ۲۰۵
شام	۳۱	شهریور ۱۳۲۰	۱۳۹
شامپولین فرانسوی	۷۵	شوالیه‌ها	۴۵۵
شاه	۱۳۱	شونپهاور	۳۶
شاه عباس	۳۹۸	شورا (۴۲) / ۱۲	۳۸۰
شب قدر	۵۳۱، ۴۸۰، ۴۷۹	شورا (۴۲) / ۵۲	۵۲۹، ۵۱۰
شبه جزیره عربستان	۴۹۴، ۱۳۵	شوروی	۱۴۰
شرک	۶۰، ۴۸	شوری (۴۲) / ۱۳	۵۳۴
	۶۱، ۶۴، ۶۸، ۷۳، ۷۶، ۹۳، ۹۷، ۹۸، ۱۰۱	شوری (۴۲) / ۲۰	۱۴۷
	۱۰۳، ۱۰۵، ۱۱۷، ۱۱۸، ۱۳۳، ۱۵۵، ۲۱۲	شوری (۴۲) / ۲۲	۴۱۹
	۲۶۳، ۲۷۷، ۳۹۳، ۳۹۴، ۵۰۴، ۵۷۸	شوری (۴۲) / ۲۷	۳۸۰
شرکت انتشارات قلم	۴۸۷	شوری (۴۲) / ۲۹	۲۳۲
شرکت سهامی انتشار	۴۷۹، ۲۰۰، ۱۵۰، ۱۹	شوری (۴۲) / ۵۱	۵۲۷
	۴۸۰، ۴۸۲، ۴۸۷، ۵۰۱، ۵۷۹، ۵۸۷، ۵۹۱	شوری (۴۲) / ۵۲	۵۲۷، ۵۰۷، ۱۸۱
شعراء (۲۶)	۱۷۲، ۴۴	شیاطین	۵۳۷، ۵۱۲، ۴۵، ۴۴
شعراء (۲۶) تا ۳۵	۶۰	شیخ الرئیس ابوعلی سینا	۱۱۱
شعراء (۲۶) / ۸۸	۵۷۴	شیطان (ابلیس)	۱۴۴، ۱۱۷، ۵۴، ۴۳
شعراء (۲۶) / ۸۹	۵۷۴، ۴۱۷	شیعه، شیعیان	۵۳۹، ۵۳۷، ۵۱۲، ۵۰۲، ۴۷۱، ۱۶۴، ۱۴۵
شعراء (۲۶) / ۹۰	۴۰۴	شیمی بیولوژیک	۵۷۴، ۲۰۰، ۱۷۳
شعراء (۲۶) / ۱۶۴	۱۷۳		۴۰۶، ۳۰۵
<b>ص</b>			
شعراء (۲۶) / ۱۷۴ و ۱۹۰	۱۷۲	ص (۳۸) / ۴	۶۹
شعراء (۲۶) / ۱۷۵ و ۱۹۱	۱۷۲	ص (۳۸) / ۵	۶۹
شعراء (۲۶) / ۱۹۲ تا ۱۹۶	۴۴	ص (۳۸) / ۷	۶۹
شعراء (۲۶) / ۱۹۳	۵۷۴، ۵۰۶، ۱۸۱	ص (۳۸) / ۸	۶۹
شعراء (۲۶) / ۱۹۴	۵۷۴، ۵۲۹، ۵۰۶، ۱۸۱	ص (۳۸) / ۲۵	۵۶۸
شعراء (۲۶) / ۲۰۲ و ۲۰۳	۵۴۴	ص (۳۸) / ۲۸	۵۹۰
شعراء (۲۶) / ۲۰۸ و ۲۰۹	۵۲۹	ص (۳۸) / ۷۲	۵۲۵، ۵۰۵، ۵۰۳
شعراء (۲۶) / ۲۱۰ تا ۲۱۲	۴۴	صافات (۳۷) / ۸۳ و ۸۴	۵۷۴
شعراء (۲۶) / ۲۲۱ تا ۲۲۶	۴۵	صافات (۳۷) / ۹۶	۵۳۴
شعراء (۲۶) / ۲۲۴ تا ۲۲۷	۳۷۶	صافات (۳۷) / ۱۴۴	۳۱۶
شعراء (۲۶) / ۲۲۷	۴۵	صافات (۳۷) / ۱۷۳	۱۷۲
شعراء (۲۶) / ۲۲۱ تا ۲۲۳	۵۱۲	صافات (۳۷) / ۱۸۰	۱۱۴

		نمایه فارسی	
۶۲۷			
۱۴۹	تهران	۱۱۴	صافات (۳۷) / ۱۸۱
۲۶۲	طور (۵۲) / ۹	۹۳، ۷۲، ۳۷	صالح
۴۱۵، ۳۲۴، ۲۶۳	طور (۵۲) / ۲۱	۲۰۸	صبا یوت
۲۶۴	طور (۵۲) / ۲۲	۳۱۳، ۱۹۸	صحیفه سجاده
		۵۷۹، ۵۵۷، ۵۴۳، ۵۴۲، ۲۸۶	
	ع	۱۱۲، ۱۱۱	صدرالمتهین شیرازی
۴۱۷	عبس (۸۰) / ۳۸ و ۳۹	۲۱۰	صدوقیان
۴۱۷	عبس (۸۰) / ۴۰ تا ۴۲	۲۱۴، ۲۰۷	«صفینای نبی»، کتاب
۱۴۰	عثمان	۹۵	صومعه‌ها
۱۸۳	عدالت		
۱۳۹، ۱۲۸	عدالت اجتماعی		ط
۳۷۲، ۳۶۳، ۳۴۸، ۳۴۴، ۱۴۸		۲۴۵، ۱۹۵	طارق (۸۶) / ۹
۱۸۳	عدالت پروری	۵۳۱	طاق‌های مداین
۱۴۲	عدالتخانه	۱۴۲	طالقانی، آیت‌الله سید محمود علایی
۱۵۷	«عذر تقصیر به پیشگاه محمد و قرآن»	۱۴۹	طباطبائی، دکتر علی محمد
۲۵۱، ۱۹۵، ۱۴۰	عرب	۱۱۱	طباطبائی، علامه سید محمد حسین
۹۵، ۷۱، ۶۵	عربستان	۵۰۵	طبرسی
۲۷۷، ۲۳۲، ۲۱۹، ۱۴۰، ۱۰۵	عربی	۵۱۷، ۲۳۳، ۱۴۹، ۳۵	طبیعیون
۲۷۶، ۲۶۰، ۸۶	عرفا	۵۸۸	طلاق (۶۵) / ۱
۵۷۶، ۵۶۳، ۵۴۷، ۴۳۹، ۴۳۶، ۳۹۹، ۲۸۰		۵۸۸، ۳۹۲	طلاق (۶۵) / ۲
۲۷۴، ۱۶۲، ۸۸	عرفان، عرفانی	۳۹۲، ۲۳	طلاق (۶۵) / ۳
۵۴	عشق	۵۸۸، ۵۴۱، ۵۳۶، ۵۳۴	
	«عشق و پرستش یا ترمودینامیک انسان»	۵۸۸	طلاق (۶۵) / ۴
۲۶۴، ۱۷۴، ۱۶	کتاب	۵۸۸	طلاق (۶۵) / ۵
۳۷۳، ۲۸۱	«عشق و پرستش»	۵۸۸	طلاق (۶۵) / ۱۲
۳۳	عصر (۱۰۳) / ۱ و ۲	۲۰۷	طه (۲۰)
	«عقاید بزرگ‌ترین علمای اقتصاد»، کتاب	۴۱۵	طه (۲۰) / ۱۵
۴۴۴		۴۱۳، ۲۶۵، ۱۸۴	طه (۲۰) / ۵۵
۶۶	علق (۹۶) / ۱	۴۱۹	طه (۲۰) / ۷۵
۶۶	علق (۹۶) / ۲	۳۲۸	طه (۲۰) / ۸۲
۶۷	علق (۹۶) / ۳ تا ۵	۴۲۶	طه (۲۰) / ۱۰۵ تا ۱۰۷
۵۳۸	علق (۹۶) / ۵	۵۶۱	طه (۲۰) / ۱۱۵
۳۸۰	علق (۹۶) / ۶ و ۷	۴۱۹	طه (۲۰) / ۱۱۸ و ۱۱۹
۱۵۱	علم الاجتماع	۳۱۸	طه (۲۰) / ۱۲۱
۹۵	علمای یهود و نصاری و مسلمان	۵۸۶	طه (۲۰) / ۱۳۲
	«علی (ع) و دو فرزند بزرگوارش»، کتاب	۱۴۱	طه حسین، دکتر

۲۵۱	فراعنه مصر	۱۴۱	
۳۴۵، ۲۷۷، ۲۵۴، ۲۱۹، ۱۶۱، ۱۳۹	فارسی	۴۶۷، ۲۵۲، ۱۴۰، ۱۰۳	علی بن ابیطالب (ع)
۵۱	فاسقین	۵۰۰، ۴۹۹، ۲۵۲، ۱۷۴، ۱۴۱، ۱۴۰	علی (ع)
۱۳۷	فاضل، جواد	۱۴۰	عمر
۳۲	فاطر (۳۵) / ۸ تا ۲۸	۴۹۱	عنکبوت (۲۹) / ۵
۴۱۶	فاطر (۳۵) / ۹	۵۲۵	عنکبوت (۲۹) / ۲۰
۵۸۵	فاطر (۳۵) / ۱۰	۵۳۴	عنکبوت (۲۹) / ۲۱
۵۳۴	فاطر (۳۵) / ۱۳	۵۷۹، ۱۹۸	عنکبوت (۲۹) / ۴۵
۵۹۲، ۴۸۹	فاطر (۳۵) / ۱۵	۲۰۰، ۴۶	عنکبوت (۲۹) / ۴۶
۵۷۰	فاطر (۳۵) / ۱۸	۵۴۰	عنکبوت (۲۹) / ۵۳
۵۷۸، ۱۳۲	فاطر (۳۵) / ۲۸	۴۹۱	عنکبوت (۲۹) / ۵۷
۵۵۱	فاطر (۳۵) / ۳۹	۴۲۰	عنکبوت (۲۹) / ۵۸
۵۴۰	فاطر (۳۵) / ۴۵	۵۸۴، ۴۵۵	عنکبوت (۲۹) / ۶۹
۷۸	«فتاه»	۳۴	«عهد جدید»
۱۰۱	فتح بن زید جرجانی	۲۰۷، ۲۰۵، ۲۰۳، ۳۴	«عهد عتیق»، کتاب
۵۳۴	فتح (۴۸) / ۱۴	۱۴۱	عهدنامه‌ی معروف مالک اشتر
۲۶۲	فجر (۸۹) / ۲۱	۵۴۲، ۴۷۹	عید فطر
۴۱۷	فجر (۸۹) / ۲۷ تا ۳۰	۲۰۸، ۱۵۱، ۷۳، ۶۹	عیسوی، عیسویان
۱۶۱	«فحش و تعارف در ایران»، مقاله	۶۸، ۶۳	عیسویت
۱۳۱، ۱۲۸، ۹۷، ۵۹	فرانسه	۱۹۸، ۱۶۶، ۱۴۳، ۱۱۴، ۸۷، ۲۷،	عیسی
۴۴۴، ۲۳۷، ۲۳۲، ۲۲۶، ۱۶۰، ۱۳۹، ۱۳۷		۵۶۱، ۵۱۰، ۴۸۲	
۱۲۸، ۱۰۹	فرانسوی	۲۱۴، ۶۲	عیسی بن مریم، عیسی مسیح
۴۹۵، ۴۸۷، ۴۸۲، ۲۲۴، ۲۱۷، ۱۷۴		۵۷۹، ۴۸۲، ۴۸۰، ۴۷۸، ۲۷۲، ۲۰	عید فطر
۴۹۴، ۴۸۰، ۲۱۵، ۲۱۳، ۷۹، ۲۸	فرشتگان	۵۵۷	عید قربان
۵۰۳، ۵۰۶، ۵۰۷، ۵۳۲، ۵۳۴، ۵۳۶، ۵۳۷			
۵۵۹، ۵۵۸، ۵۴۷، ۵۴۶، ۵۴۵، ۵۳۹، ۵۳۸			
۱۵۵، ۸۲، ۷۳	فرشته	۵۶۰، ۴۹۸، ۴۹۱	غاشیه (۸۸) / ۲۵
۵۴۷، ۵۳۸، ۵۳۷، ۵۳۱، ۵۰۵، ۴۵۱، ۱۸۱		۵۶۰	غاشیه (۸۸) / ۲۶
۷۹	فرشته وحی یا جبرئیل	۵۲۹	غافر (۴۰) / ۱۵
۵۱۹، ۵۱۲، ۵۱۱، ۱۸۱	فرشته‌ی وحی	۵۳۵	غافر (۴۰) / ۶۱
۱۱۲	فرضیه کوانتا	۳۶۳	غافر (۴۰) / ۸۲ و ۸۳
۵۹، ۵۸	فرعون	۲۱۲	«غموره»
۵۳۰، ۵۲۸، ۴۵۸، ۲۰۷، ۲۰۱، ۲۰۰			
	فرقان (۲۵) / ۴ تا ۹ و ۲۰ و ۲۱ و ۳۱ و ۳۲ و		
۷۰	۴۵ تا ۵۶	۲۷۵	«فابر»
۵۵۰	فرقان (۲۵) / ۱۵	۴۸۱	فاتحه‌الکتاب (۱)

## غ

## ف



۴۲۷	قیامت (۷۵) / ۷ و ۹	۵۸	قصص (۲۸) / ۵
۵۸۲، ۴۹۸	قیامت (۷۵) / ۱۲	۵۰۷	قصص (۲۸) / ۷
۵۵۷	قیامت (۷۵) / ۲۰ و ۲۱	۵۱۰	قصص (۲۸) / ۳۷
۵۸۲، ۴۹۸	قیامت (۷۵) / ۳۰	۵۹	قصص (۲۸) / ۴۳
۱۹۰	قیامت (۷۵) / ۳۶	۵۲۷	قصص (۲۸) / ۴۴
		۵۱۱	قصص (۲۸) / ۴۹
		۳۶۱	قصص (۲۸) / ۵۸
		۵۲۹، ۳۶۱	قصص (۲۸) / ۵۹
		۳۱۲	قصص (۲۸) / ۷۳
		۵۸۶، ۴۸۸، ۳۷۲	قصص (۲۸) / ۸۳
		۵۳۱	قصه سطح کاهن
		۱۰۴	قلم (۶۸) / ۱
		۱۳۳	قمر (۵۴) / ۱۷
		۵۴۱	قمر (۵۴) / ۴۹
		۵۲۶	قمر (۵۴) / ۵۰
		۵۵۱	قمر (۵۴) / ۵۴ و ۵۵
		۲۰۳، ۶۰	قوم بنی اسرائیل
		۷۴	قوم سامی
		۷۴	قوم عرب
		۵۳۰، ۵۴، ۵۲	قوم لوط
		۵۴	قوم مصر
		۱۰۱	قوم موسی
		۵۸	قوم یهود
		۶۶، ۴۵، ۲۴	قیامت
		۱۸۲، ۱۸۱، ۱۷۹، ۱۷۸، ۱۷۷، ۱۷۴، ۱۷۶	
		۱۸۹، ۱۸۸، ۱۸۷، ۱۸۶، ۱۸۵، ۱۸۴، ۱۸۳	
		۱۹۶، ۱۹۵، ۱۹۴، ۱۹۳، ۱۹۲، ۱۹۱، ۱۹۰	
		۲۱۴، ۲۱۲، ۲۱۰، ۲۰۳، ۲۰۰، ۱۹۸، ۱۹۷	
		۲۳۴، ۲۳۲، ۲۳۱، ۲۲۶، ۲۲۰، ۲۱۸، ۲۱۷	
		۲۴۷، ۲۴۶، ۲۴۵، ۲۴۴، ۲۴۲، ۲۳۷، ۲۳۵	
		۲۶۴، ۲۶۲، ۲۶۱، ۲۶۰، ۲۵۵، ۲۵۱، ۲۵۰	
		۴۳۲، ۴۲۸، ۴۲۶، ۴۲۳، ۴۲۱، ۴۱۴، ۴۱۰	
		۵۱۰، ۴۹۸، ۴۹۷، ۴۹۶، ۴۸۶، ۴۵۸، ۴۳۳	
		۵۹۴، ۵۸۹، ۵۴۹، ۵۴۳، ۵۳۳، ۵۲۹	
		۵۵۷	قیامت (۷۵)
		۴۹۳	قیامت (۷۵) / ۵

## ک

۲۱۳	کاتبان
۵۹۰، ۵۸۷، ۱۹۲، ۷۱	«کار در اسلام»، کتاب
۴۴۶، ۵۹	کارل مارکس
۳۰۱	کارل، دکتر آلکسیس
۴۴۲، ۴۴۱، ۳۴۶، ۳۴۵، ۲۸۷	کارنو
۱۸۳، ۱۴۶، ۴۹، ۴۸، ۲۸	کافر
۵۸۹، ۵۸۶، ۵۸۵، ۵۶۳، ۴۹۳، ۴۱۷، ۲۸۶	کافرها
۵۸۶، ۵۸۵، ۵۷۴، ۵۵۱، ۵۴۸، ۴۹۴	کافرین
۵۱	کافرین
۲۲۹	کا کرافت
۳۶	کانت
۷۵	کانون معرفت
۱۰۳	کاهنان
۵۶۶	کاویانی، دکتر
۷۵	کتب بودایی
۸۰	کتب چهار گانه ودا
۴۶۲	کریلا
۲۴۱، ۲۴۰، ۲۳۹	کروموزوم
۱۵۰، ۸۲	کریشنا
۱۶۳	کسروی
۹۶، ۶۳	کشیشها
۷۸	کعبل
۱۸۹، ۷۱، ۳۲	کفار
۱۳۵، ۹۲، ۸۶	کلدانیها، کلده
۷۶، ۷۲، ۶۸	کلمه «لَا إِلَهَ إِلَّا اللَّهُ»
۱۹۹، ۷۳	کلیسا
۶۵، ۶۴	«کلیله و دمنه»، کتاب
۲۳۷، ۱۰۱	کلینی، محمد بن یعقوب

۴۹۰	لقمان (۳۱) / ۲۷	۵۶۵	کمونیت‌ها
۲۴۷	لقمان (۳۱) / ۲۸	۵۶۵، ۵۶۳، ۴۴۶، ۱۴۵، ۱۳۹	کمونیسیم
۵۳۴	لقمان (۳۱) / ۲۹	۴۴۴	کنت هانری سن سیمون
۵۷۱	لقمان (۳۱) / ۳۳	۲۷۳	کنشت
۵۳۳، ۱۸۸، ۱۷۸	لقمان (۳۱) / ۳۴	۱۰۱، ۵۸	کنعان
۴۴۶	لنین	۵۸۴، ۳۲۵، ۱۹۳	کهف (۱۸) / ۷ و ۸
۵۳، ۳۷	لوط	۴۸۸	کهف (۱۸) / ۲۳ و ۲۴
۲۱۴	لوقا	۱۱۶	کهف (۱۸) / ۳۹
۳۱۸، ۲۸۵	لوکنت دونویی	۳۸۷	کهف (۱۸) / ۴۶
۴۴۴	لویی بلان	۵۴۵، ۴۱۰	کهف (۱۸) / ۴۹
۵۹	لوی یورن	۲۱۶	کهف (۱۸) / ۵۴
۵۶۵، ۴۵۶، ۱۳۹	لیبرال‌یسم	۳۶۲	کهف (۱۸) / ۵۹
۱۲۸	لیسه لائیک	۵۴۲	کهف (۱۸) / ۸۴ و ۸۵
۵۸۲	لیل (۹۲) / ۵ تا ۱۰	۴۲۱	کهف (۱۸) / ۱۰۵
۵۶۰، ۱۴۸	لیل (۹۲) / ۱۲	۵۰۹، ۱۱۱	کهف (۱۸) / ۱۰۹
۵۶۰	لیل (۹۲) / ۱۳	۲۷۷، ۲۶۵، ۱۹۳	کهف (۱۸) / ۱۱۰

م

۵۰۶	مؤمن (۴۰) / ۱۵
۵۸۹، ۵۴۵، ۴۱۹	مؤمن (۴۰) / ۱۶
۵۷۴	مؤمن (۴۰) / ۳۵
۵۸۹	مؤمن (۴۰) / ۴۶
۵۰۸	مؤمن (۴۰) / ۶۸
۵۸۹	مؤمن (غافر) (۴۰) / ۱۶
۲۸	مؤمنون (۲۳)
۳۳	مؤمنون (۲۳) / ۱
۲۸	مؤمنون (۲۳) / ۲۳
۲۸	مؤمنون (۲۳) / ۲۴
۲۸	مؤمنون (۲۳) / ۲۵
۴۹	مؤمنون (۲۳) / ۳۱
۴۹	مؤمنون (۲۳) / ۳۲
۴۹	مؤمنون (۲۳) / ۳۳
۴۹	مؤمنون (۲۳) / ۳۴
۴۹	مؤمنون (۲۳) / ۳۵
۴۹۷، ۴۹	مؤمنون (۲۳) / ۳۶
۴۹	مؤمنون (۲۳) / ۳۷

گ

۵۹	گابریل رایسر
۴۸۰	گانندی
۲۰۲	گرونمان
۱۵	گلستان سعدی
۱۰۱	گوساله پرستی
۳۸۲، ۳۵۳، ۳۵۲، ۳۵۱	گیس
۴۴۴	گیوتین

ل

۷۶، ۷۲، ۶۸	لا إله إلا الله
۲۲۵	لاپلاس
۲۳۴	لامارک
۲۲۴، ۲۱۷	لاوازیه
۲۴۴	لرد کلوین
۱۵۵	لقمان حکیم
۴۸۸	لقمان (۳۱) / ۱۸
۴۹۲، ۱۳۲	لقمان (۳۱) / ۲۰
۵۹۱، ۵۶۰	لقمان (۳۱) / ۲۲

مجموعه آثار (۱)، «مباحث بنیادین»		۶۳۲
۴۰۹	ماکروسکوپیک	مؤمنون (۲۳) / ۳۸
۴۷۹	ماه رمضان	مؤمنون (۲۳) / ۴۱
۵۷۹، ۵۰۱	«مباحث ایدئولوژیک»، کتاب	مؤمنون (۲۳) / ۵۳
	«مباحث علمی، اجتماعی، اسلامی»، کتاب	مؤمنون (۲۳) / ۶۸ تا ۷۰
۵۹۱، ۵۸۷، ۴۸۷، ۴۸۲، ۱۵۰		مؤمنون (۲۳) / ۱۱۵
۴۸۰، ۲۰۰	«مباحث علمی، اسلامی»، کتاب	مؤمنین
۶۲	مباحث فلسفی	۱۰۵، ۱۰۶، ۱۰۷، ۱۱۶، ۱۴۰، ۱۵۶، ۱۶۶
۵۹	مبارزه با برده فروشی	۱۶۹، ۱۷۱، ۱۸۳، ۱۹۰، ۱۹۷، ۱۹۹، ۲۱۶
	«مبانی اقتصادی، مسائل اجتماعی»، کتاب	۲۲۰، ۳۲۵، ۳۲۹، ۴۲۹، ۴۵۸، ۴۸۶، ۴۹۷، ۵۰۴
۱۴۹		۵۴۸، ۵۴۹، ۵۵۱، ۵۶۳، ۵۶۵، ۵۸۲، ۵۹۳
۵۵۷، ۵۴۳، ۳۱۳	مبشری، دکتر اسداله	«مانو»، کتاب
۹۴	متکلمین	مائده (۵) / ۸
۸۱، ۷۷، ۷۵	مترلینگ، موریس	مائده (۵) / ۱۸
۲۵۴، ۱۴۹، ۸۶، ۸۵، ۸۴، ۸۳، ۸۲		مائده (۵) / ۲۸
۵۰۷	مجادله (۵۸) / ۲۲	مائده (۵) / ۳۵
۵۸۵، ۵۰۵	«مجمع البیان»، تفاسیر	مائده (۵) / ۴۰
۱۳۷	مجمع عمومی سازمان ملل متحد	مائده (۵) / ۴۵
۱۶۶، ۱۴۳، ۱۱۴، ۸۷	محمد (ص)	مائده (۵) / ۴۶
۵۸۵	محمد (۴۷) / ۱ تا ۳	مائده (۵) / ۵۲
۵۸۴	محمد (۴۷) / ۴ تا ۶	مائده (۵) / ۵۴
۵۴۸، ۳۳	محمد (۴۷) / ۱۴	مائده (۵) / ۶۹
۵۵۴	محمد (۴۷) / ۱۵	مائده (۵) / ۸۷
۵۷۴، ۴۸۳	محمد (۴۷) / ۲۴	ماتریالیست
۱۳۷	محمد بن ابوبکر	ماتریالیست‌ها
۴۵۸، ۱۷۵، ۱۴۰، ۶۸	محمد بن عبدالله (ص)	ماتریالیسم دیالکتیک
۲۵۸، ۲۵۷، ۲۵۵	محیط پسیکولوژیک	مادر حضرت موسی
۲۵۸، ۲۵۷، ۲۵۶، ۲۵۵	محیط فیزیولوژیک	مادیون
۵۷۱، ۲۶۳، ۱۹۳، ۱۲۲	مدثر (۷۴) / ۳۸	۷۱، ۹۳، ۹۴، ۱۱۰، ۱۱۱، ۱۱۲، ۱۲۹، ۱۸۲
۲۷۰	مدثر (۷۴) / ۵۰ و ۵۱	۲۳۲، ۲۳۳، ۲۳۵، ۲۵۰، ۳۲۹، ۳۸۱، ۳۸۲
۲۳۶	مدرسه سانترال پاریس	۴۴۲، ۴۶۲، ۵۰۵، ۵۱۵، ۵۱۷، ۵۵۷، ۵۷۲
۴۵۵	مدنیت	مادیون اتفقیون
۵۵	مدین	مارکس
۴۴۴	مدینه فاضله افلاطون	مارکس مولر آلمانی
۱۸۱	مذاهب آریایی	ماسه، پروفیسور هانری
۸۵، ۸۰، ۷۸، ۷۵	مذاهب باستانی	ماسیو
۲۰۰	مذاهب توحیدی	ماشین کارنو



۴۴۴	«مسیحیت نوین»، کتاب	۸۵ ۸۴	مذاهب هندی و مصری
۸۶ ۸۵، ۷۱، ۶۵، ۶۴، ۶۳، ۶۲	مسیحیت	۴۳۲	مذاهب وحی
۴۶۴، ۴۵۶، ۱۵۲، ۱۵۱، ۱۴۷، ۱۰۶، ۱۰۵		۲۵۴، ۷۹، ۷۸، ۷۵	مذهب «ودا»
۴۹۸، ۴۹۷، ۴۸۳، ۴۸۲، ۲۰۰	مسیحی‌ها	۷۵	مذهب ایرانیان باستان
۱، ۶۲، ۳۴	مسیحیون	۷۸	مذهب برهمنی
۲۱۴، ۱۷۳، ۱۵۶، ۱۰۲		۷۵	مذهب بودا
۵۴۷، ۲۲۶، ۸۲، ۸۰، ۶۲، ۳۱	مسیحی	۷۵، ۶۳	مذهب زرتشت
۱۶۳، ۱۶۲، ۱۳۳، ۹۳	مشرق زمین	۵۸۴، ۵۳۷، ۲۰۰، ۸۰، ۷۹، ۷۷	
۵۲۸، ۲۱۶	مشرك، مشرك‌ها	۲۷۷، ۱۳۴	مذهب شیعه
۹۹، ۷۲، ۴۴	مشركین	۶۴	مذهب مانی
۱۹۶، ۱۹۱، ۱۷۲، ۱۱۴		۶۲	مذهب مسیح
۱۶۳	مشروطه	۸۰	مذهب هرمیتان
۵۶۶، ۱۴۲، ۱۴۱، ۱۳۹، ۱۰۷	مشروطیت	۲۱۰	مرتابوی
۲۴۳، ۲۰۳، ۸۵، ۸۳، ۸۱، ۷۵، ۵۸، ۵۵	مصر	۲۶۲	مرسلات (۷۷) / ۳۸
۷۸	مصر قدیم	۵۴۸	مرسلات (۷۷) / ۴۳
۷۷، ۷۵	مصریان قدیم	۵۱۱	مریم (س)
۸۵، ۷۶	مصری‌ها، مصری‌های اولیه	۵۱۱	مریم (۱۹) / ۵ و ۹ و ۱۲ و ۱۳
۲۴۴، ۷۹	مصری	۵۱۱	مریم (۱۹) / ۱۷ و ۲۱
۲۰۰، ۱۶۷	«مطهرات در اسلام»، کتاب	۶۱	مریم (۱۹) / ۳۱ و ۳۲
۲۷۲، ۱۱۱، ۲۹، ۱۶	مطهری، آقاشیخ مرتضی	۲۰۶، ۱۳۵	مزامیر داوود
۲۱۲، ۱۱۱، ۹۵، ۶۳، ۴۳، ۳۳، ۲۲	معاد	۵۴۹، ۵۳۳	مسئله آخرت
۴۹۸، ۴۲۹، ۴۱۴، ۲۶۱، ۲۵۰، ۲۲۲، ۲۱۶		۱۸۱، ۱۸۰	مسئله قیامت
۱۱۰	معاد جسمانی	۴۳۳، ۴۳۲، ۴۲۶، ۴۱۴، ۲۵۱، ۲۴۹، ۲۳۵	
۳۵۳، ۳۵۲، ۳۵۱	معادله «گیس - هلمهولتز»	۷۴، ۳۴، ۲۹، ۲۸	مسئله وحی
۴۹۴	معارض (۷۰) / ۱ تا ۷	۵۲۶، ۵۱۸، ۵۰۵، ۴۲۸، ۸۷، ۸۶، ۸۳	
۱۸۱	معارض (۷۰) / ۴	۵۳۱	مسئله‌ی نبوت
۴۲۶	معارض (۷۰) / ۶ و ۷	۲۷۳، ۹۵، ۷۲	مساجد، مسجد
۴۲۷	معارض (۷۰) / ۸	۲۱، ۱۶	مسجد سپهسالار
۵۲۷	«معمای محمد»، کتاب	۲۳۲، ۱۹۸، ۱۰۴، ۶۳	مسلمان
۶۲	مغرب زمین	۱۴۰، ۱۳۷	مسلمانان
۹۵	مغها	۱۴۰	مسلمانان مهاجر و انصار
۶۸، ۵۶	مفسدین	۵۳۸، ۴۸۷، ۱۴۰، ۱۳۸، ۱۳۳	مسلمان‌ها
۱۸۴	مکتب جعفری	۱۹۸، ۱۵۶، ۱۳۳، ۹۵، ۳۵	مسلمین
۴۶۲، ۱۴۱، ۱۳۵، ۵۲	مکه	۱۵۰، ۶۱	مسیح
۱۸۲، ۱۸۱، ۱۴۴، ۱۲۳، ۱۰۷، ۷۹	ملائکه	۲۷۶، ۱۰۴	مسیحیان

۴۳۷	نازعات (۷۹) / ۴۲ تا ۴۴	۵۴۵، ۵۳۸، ۵۳۷، ۵۳۱، ۴۲۶، ۲۱۲، ۲۱۰	
۱۷۷	نازعات (۷۹) / ۴۳	۲۰۷	«ملاکی نبی»، کتاب
۴۲۵، ۱۷۷	نازعات (۷۹) / ۴۴	۸۶، ۸۳	ملت آتلانت
۱۸۹	نبأ (۷۸)	۱۰۴	ملت روم
۵۴۵، ۵۳۸، ۱۸۱	نبأ (۷۸) / ۳۸	۳۲۵، ۱۹۳	ملک (۶۷) / ۲
۵۴۵	نبأ (۷۸) / ۳۹	۱۱۵	ملک (۶۷) / ۳
۴۱۷، ۱۹۲	نبأ (۷۸) / ۴۰	۵۳۵	ملک (۶۷) / ۱۹
۵۱۷، ۵۱۰، ۴۹۶، ۵۴، ۴۱، ۲۷، ۱۹	نبوت	۵۱۲	ملک (۶۷) / ۲۶
۱۶۳	نجف	۱۵۰، ۱۴۱، ۶۲	ملل اروپا، ملل اروپایی
۳۳	نجم (۵۳) / ۳ و ۴	۱۵۷	ملل اسلامی
۵۱۰	نجم (۵۳) / ۴ تا ۶ و ۱۵	۱۰۴	ملل ایران
۴۹۳	نجم (۵۳) / ۲۹	۱۵۷، ۵۹	ملل مسیحی
۵۷۶	نجم (۵۳) / ۳۰	۴۵۵	ملوک الطوائفی
۴۲۵، ۲۹۳	نجم (۵۳) / ۳۸ تا ۴۰	۵۸۵، ۵۷۵، ۳۷۲، ۶۸	مناقضها، مناقین
۵۷۰، ۴۴۶، ۳۲۵، ۱۹۲	نجم (۵۳) / ۳۹	۵۹	مندلسون
۴۲۵	نجم (۵۳) / ۴۱	۱۴۱، ۱۳۷	منشور ملل متحد
۲۶۴	نجم (۵۳) / ۴۲	۱۴۰	منصور، خلیفه عباسی
۵۴۰	نحل (۱۶) / ۱	۲۵۴، ۷۵	منصوری، ذبیح الله
۵۳۴، ۵۲۹، ۵۰۶	نحل (۱۶) / ۲	۱۴۵	منطق دیالکتیک
۵۲۳، ۵۰۸	نحل (۱۶) / ۶۸	۲۵۴	«منو»، کتاب
۳۹۶	نحل (۱۶) / ۷۰	۱۵۱	مهدوی، دکتر یحیی
۵۳۵	نحل (۱۶) / ۷۲	۹۴	موحدین یهود
۳۷۵	نحل (۱۶) / ۹۰	۳۵، ۲۷	موسی (ع)
۴۸۳، ۳۸۷	نحل (۱۶) / ۹۶	۵۶۱، ۲۰۳، ۱۶۶، ۱۴۳، ۹۳، ۸۷، ۵۹	
۱۴۶	نروژ	۲۸۶	مولای متقیان
۵۵۰، ۵۳۱	نزول وحی	۵۷۵، ۵۶۳، ۲۷۶، ۱۰۹	مولوی رومی
۱۶۳	نژاد ایرانی	۱۴۲	مونتسکیوها
۱۹۶	نساء (۴)	۴۱۲، ۴۰۹	میکروسکوپیک
۳۴۵	نساء (۴) / ۲۹	۴۵۵	میلاد مسیح
۵۷۱، ۳۲۴	نساء (۴) / ۳۲		
۲۷۷	نساء (۴) / ۴۸		
۵۸۵	نساء (۴) / ۷۶	۱۴۲	نائینی، آقا میرزا محمد حسین
۱۳۳	نساء (۴) / ۸۲	۷۹	نارا، ناری
۳۹۳، ۲۱۲	نساء (۴) / ۱۱۶	۱۸۹	نبأ (۷۸) / ۱۷
۵۰۲	نساء (۴) / ۱۱۸ تا ۱۲۰	۲۴۴	نبأ (۷۸) / ۲۹
۵۷۹	نساء (۴) / ۱۲۵	۴۹۳	نازعات (۷۹) / ۳۷ تا ۳۹

## ن

۶۳۵		نمایه فارسی	
۷۸	هرمیتیان	۷۱	نساء (۴) / ۱۶۲
۳۵۳، ۳۵۲، ۳۵۱	هلمهولتر	۵۲۷	نساء (۴) / ۱۶۳ و ۱۶۴
۸۳، ۷۶، ۷۵	هند، هند قدیم	۵۲۷، ۵۰۶، ۲۰۸، ۷۹	نساء (۴) / ۱۷۱
۷۸، ۷۵، ۶۵	هندوستان	۵۵۷، ۵۴۳، ۳۱۳	نشر نی
۴۸۰، ۲۰۰، ۸۵، ۸۳، ۸۱		۱۸۱، ۱۰۷، ۱۰۴	نصارا (نصاری)
۱۰۱، ۸۵	هندوها	۱۳۱	نظام وظیفه عمومی
۵۶۳، ۸۶، ۸۱، ۸۰، ۷۵	هندی‌ها	۱۰۹	نظریه ویتالیسم
۸۰، ۷۶	هندی‌های اولیه، هندی‌های باستانی	۵۷۵، ۵۰۴، ۴۷۰	نفاق
۵۱	هود (ع)	۵۳۴	نمل (۲۷) / ۶۳
۳۲	هود (۱۱) / ۱	۳۶۲	نمل (۲۷) / ۶۹
۵۱۰	هود (۱۱) / ۲۸	۲۰۰	نمل (۲۷) / ۷۶
۵۳۰	هود (۱۱) / ۴۰	۳۳	نمل (۲۷) / ۷۹
۵۸۶	هود (۱۱) / ۴۹	۵۳۵	نمل (۲۷) / ۸۶
۵۰	هود (۱۱) / ۵۰	۵۲۲، ۱۰۰	نهج البلاغه
۵۰	هود (۱۱) / ۵۳	۵۷۵	نهج البلاغه، خطبه ۱۱
۵۰	هود (۱۱) / ۵۴	۴۸۰	«نهضت آزادی هندوستان»، کتاب
۵۳۰	هود (۱۱) / ۵۸	۵۱، ۴۸، ۲۸	نوح
۵۱	هود (۱۱) / ۶۱	۱۶۶، ۱۴۳، ۹۴، ۹۳، ۷۴، ۷۲	
۵۱	هود (۱۱) / ۶۲	۲۰۱	نوح (۷۱)
۵۳۰	هود (۱۱) / ۶۶	۴۸	نوح (۷۱) / ۱۱ و ۱۲
۵۳۰	هود (۱۱) / ۷۶	۲۰۱	نوح (۷۱) / ۱۷ و ۱۸
۵۳۰	هود (۱۱) / ۸۲	۴۸	نوح (۷۱) / ۲۲ و ۲۳
۵۵	هود (۱۱) / ۸۴	۲۶۱	نور (۲۴) / ۳۷
۵۶	هود (۱۱) / ۸۵	۳۷۰	نور (۲۴) / ۳۹
۵۶	هود (۱۱) / ۸۷	۴۰۹	نوکلئونیک
۵۶	هود (۱۱) / ۸۸	۷۸، ۷۶	نون
۵۷، ۵۶	هود (۱۱) / ۹۱	۳۵۸، ۳۱۱	نیروی حیات
۵۳۰	هود (۱۱) / ۹۴	۴۵۰، ۴۰۰، ۳۸۲، ۳۶۴	
۵۳۰	هود (۱۱) / ۱۰۱	۲۵۰	نیویورک
۴۰۴	هود (۱۱) / ۱۰۸		
۵۳۱	هود (۱۱) / ۱۲۳		ه
۲۰۰	هودی‌ها	۱۴۳	هاییل
۷۸	هوروس	۵۹	هایرش هاینه
۷۹	هومن یا بهمن	۱۴۴	هبوط آدم
۱۰۱	هیئت یونانی	۸۰	هراکلیت فیلسوف یونانی
		۷۹	هرمزد

۴۱۳، ۱۹۶	یس (۳۶) / ۷۹	۵۲۱	هینوتیسم
۱۹۶	یس (۳۶) / ۸۱	۳۰۴	هیستریزیس
۵۰۸	یس (۳۶) / ۸۲		
۲۱۰	یعقوب		و
۲۰۱	«یکتاپرستی در ایران باستان»، کتاب	۴۰۴	واقعه (۵۶) / ۳۲ و ۳۳
۵۹، ۵۸، ۳۱	یهود	۵۶۳	واقعه (۵۶) / ۵۶
۵۲۸، ۲۰۳، ۱۸۱، ۱۰۷، ۱۰۴، ۶۱		۵۶۰	واقعه (۵۶) / ۶۱
۱۲۶، ۱۰۲، ۷۱، ۵۹	یهودیان	۱۸۱	واقعه (۵۶) / ۸۹
۱۰۵	یهودیت	۱۵۰	والعصر (۱۰۳)
۴۹۸، ۴۹۷، ۷۸	یهودی، یهودی‌ها	۲۰۲	وایو
۲۰۸، ۲۰۴، ۲۰۳، ۱۳۵	یهوه	۲۹۲	وحشی بافقی
۵۴	یوسف	۱۸۱، ۴۲، ۲۹	وحی
۵۴	یوسف (۱۲) / ۳۹	۵۲۹، ۵۲۷، ۵۲۳، ۴۸۵، ۴۲۸، ۱۸۳	
۵۰۷	یوسف (۱۲) / ۸۷	۱۶۳، ۹۱، ۱۹	وحی الهی
۱۵	یوسفی، غلامحسین	۷۶	ودا
۱۰۴، ۹۴، ۹۳، ۳۶، ۳۵	یونان	۸۶	ودای هندی‌ها
۵۴۷، ۵۰۵، ۴۵۵، ۴۴۰، ۱۸۴، ۱۶۴، ۱۵۲		۱۳۲	وزارت فرهنگ
۹۲، ۷۸	یونان قدیم	۱۴۱	ولایت مصر
۵۶۳، ۱۳۵، ۱۰۶	یونانی‌ها	۱۴۹، ۱۴۲	ولتر، ولترها
۴۳۶	یونس (۱۰) / ۷ تا ۹	۷۸	وهوروس
۵۴۱	یونس (۱۰) / ۱۱	۷۹	ویراج
۴۷۵	یونس (۱۰) / ۳۲	۷۹	ویشنو
۷۱	یونس (۱۰) / ۳۹		
۵۳۵	یونس (۱۰) / ۶۷		ی
۲۴۶، ۱۹۴	یس (۳۶) / ۱۲	۷۷	یاچورودا
۵۲۲	یس (۳۶) / ۳۸	۷۹	یاسین (۳۶) / ۸۲
۱۹۲	یس (۳۶) / ۵۴	۳۷	یحیی
۱۹۴	یس (۳۶) / ۶۵	۲۴۹، ۱۹۴	یس (۳۶)
۱۹۱	یس (۳۶) / ۷۹ تا ۸۳	۳۲۵	یس (۳۶) / ۵۴
۵۱۳، ۴۹۰، ۲۳۱	یس (۳۶) / ۸۲	۵۵۰	یس (۳۶) / ۵۷
۷۶	یس (۳۶) / ۸۳	۴۱۰	یس (۳۶) / ۶۵
۲۰۴	یعقوب	۲۹۵	یس (۳۶) / ۶۸
		۴۳	یس (۳۶) / ۶۹



<b>D</b>		<b>Fonctions</b>	
Darwin	۲۳۴	Force	۳۰۳
Decalage	۳۰۶	Force motrice	۱۱۸
Déchets	۲۹۰	Function de Force	۳۸۲
Desinteressé	۴۳۱	Fustede Coulanges	۱۵۲
Détéction	۴۹۵، ۲۴۵		
Discontinuu	۱۲۲		
Dissymétrie	۵۱۴، ۱۱۸		
Dr. Alexis Carrel	۳۰۱		
<b>E</b>		<b>G</b>	
ÉCausalit	۵۱۷	Gamétes	۲۳۸
Geénération spontané	۵۱۵	Geant	۴۲۷
Emile Babeuf	۴۴۴	Génération spontanée	۲۳۷
Energie de liaison	۲۹۱	Génétiiciens	۲۳۹
Energie interne	۲۹۱	Gibbs – Helmholtz	۳۵۱
Energie utilisable	۳۰۰		
Et c'est pour cela	۹۷		
Et.Rabaud	۲۴۹		
ÉTléadaptation	۵۷۷		
Etres animées	۲۳۲		
Exothermique	۲۹۱		
<b>F</b>		<b>H</b>	
F.Enqels	۴۴۶	H. Rouvière	۴۱۱
Faculté sensitive	۱۱۰	Half - Life	۵۵۵
Fictive	۳۵۱	Humanity	۱۳۴
Finalisme	۴۴۹	Humeur	۴۰۶
Finalite	۳۷۱	Hyperespace	۱۱۰
Fini	۵۰۰		
Flou	۳۰۵		
		<b>I</b>	
		Icaria	۴۴۴
		Incertitude	۱۱۳
		Inconscient	۴۰
		Intervention	۵۳۴
		Irrationnel	۸۳
		<b>J</b>	
		J.Dewey	۳۷۲
		J.H. Fabre	۲۷۵
		J.M.Keynes	۳۵۴
		James Watt	۴۴۱

Jeremy Bentham	۴۴۵	Louis Blane	۴۴۴
Jules Verne	۵۴۳		
		<b>M</b>	
<b>K</b>		M.Etienne Rabaud	۲۳۹
Karl Marx	۴۴۶	M.I.T	۱۳۴
Kohler	۲۱۸	M.L.Guillet	۲۳۶
		Mantes religieuse	۲۷۵
<b>L</b>		Massieu	۳۵۱
L'acier conserve son	۲۳۶	Milieu de culture	۵۸۹
L'homme et sa destinée	۲۵۴	Monophasé	۳۹۶
La Fonction crée l'organe	۲۳۳	Moral Lalque	۱۳۰
La fonction crée l'organe	۱۱۹	Mouvement perpetuel	۴۴۱
	۵۷۲	Mutation	۵۱۶، ۴۷۳، ۴۲۶
La recherche de la vérité	۹۸		
La viae de Mahomet	۵۲۷	<b>N</b>	
La Vie est l'ensemble	۴۸۲، ۳۱۸	Nain	۴۲۷
La vie est un ensemble	۳۱۸	Naturalistes	۲۳۳
La vie est un état	۳۱۹	nergieéConservation de l'	۲۲۶
Lamarck	۲۳۴	Notion	۳۸۲
L'amour plus forte que ...	۲۷۵	Nova	۴۲۷
Le Problème de Mahomet	۵۲۷		
Le conte du Noüy	۳۱۸، ۲۸۵، ۲۵۴	<b>O</b>	
lection naturelleés	۵۲۸	Orientation	۵۲۵
Les Chanières ou les	۵۱۹	Orienté	۵۹۰
Les Ephemeres	۲۷۵		
Les hommes demandent	۹۷	<b>P</b>	
Les infinis deux	۴۸۷	P.J.Proudhon	۴۴۵
Les transformistes	۲۳۴	Paléontologie	۲۴۲
Les utopistes	۴۴۵	Paris	۴۱۱
L'homme et sa destinee	۳۱۸	Pascal	۴۸۷
Life of Mahammad	۵۲۷	Pbenomenes de faux equilibre	۳۶۰
Limite	۵۰۰		
Loi de l'était initial	۲۲۵	Phalanxes	۴۴۴

مجموعه آثار (۱)، «مباحث بنيادين»		۶۴۰	
Point d'inflexion	۴۰۵	Synthèse	۱۰۹
Polonovski	۳۱۸	Systeme economique	۳۳۱
Precoce	۳۱۹	Systemes isoles	۲۹۱
Principe de conservation	۲۲۴		
Process	۵۱۴	<b>T</b>	
Processus	۴۸۴، ۱۸۹	Teleadaptation	۲۵۴
Psychologique	۲۸۰	Télécommand	۴۹۵
		Tensions internes	۳۶۰
<b>Q</b>		Thermodynamics for Chemists	۳۰۱
Que deviendrons	۱۱۰	Tirage – doublage	۵۹۱
		Trace	۲۶۰
<b>R</b>		Traitements thermiques	۲۳۶
Retard a l'equilibre	۳۶۰	Transformation et anouveauité	۲۳۱
Rien ne se perd، rien	۲۲۴	Transformations	۵۱۴
Robert Owen	۴۴۵		
Rouvière-finalité dans	۳۱۹	<b>U</b>	
		Uni – Constituant	۳۹۶
<b>S</b>			
S.Glasstone	۳۰۱	<b>V</b>	
S.Schiller	۳۷۲	Verbe	۷۹
Sadi Carnot	۴۴۱	Vie et Finalité	۴۱۱
Sélection	۴۸	Vitalisme	۱۰۸
Selection naturelle	۱۴۸	Vitesse de cicatrisation	۳۰۲
Sensation	۱۱۰		
Si vous voulez être	۱۲۸	<b>W</b>	
Sondage	۴۸۵	W.James	۳۷۲
Sorbonne	۵۲۷	W.Roux	۳۱۸
Sous – produit	۳۲۲	Work Function	۳۸۲، ۳۰۱
Spermatozoides	۲۳۹		
Spore	۳۱۸		
Sub – atomique	۳۹۶		